

ZA010A1-HD

Denna handbok tillhör bilen och bör alltid förvaras i handskfacket.

Ägare

Namn: \_\_\_\_\_

Adress: \_\_\_\_\_

Datum för inköp: \_\_\_\_\_

Ny ägare

Namn: \_\_\_\_\_

Adress: \_\_\_\_\_

Datum för inköp: \_\_\_\_\_

# HYUNDAI

## SANTA FE

YA030A2-FD

### HANDBOK

**Funktion**

**Underhåll**

**Tekniska data**

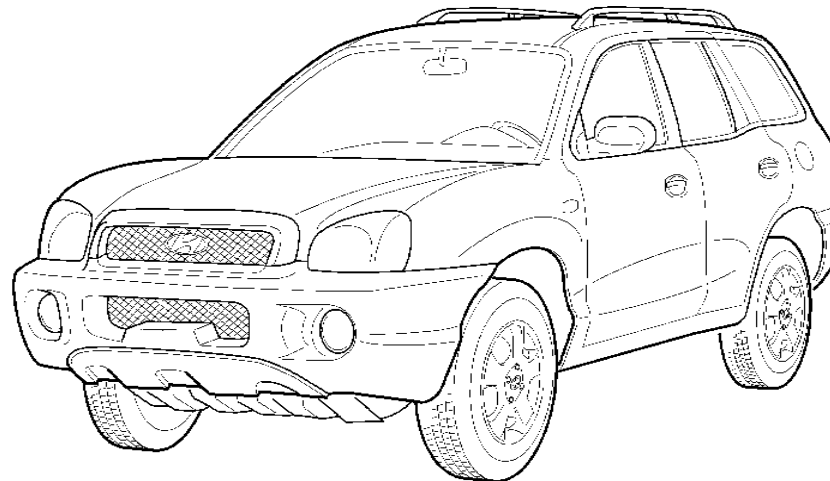

HSM405

Innehållet i denna handbok gäller vid publiceringen. Hyundai förbehåller sig rätten att vidta de de ändringar som betingas av strävan att förbättra produkternas kvalite.

Denna handbok gäller för Hyundai **SANTA FE** av årsmodell och beskriver både standardutförande och tillvalsutrustning. Du kan därför träffa på avsnitt som inte berör Din modell.

ZA040A1-AD

## FÖRORD

Vi hälsar Dig välkommen till den växande skaran av nöjda Hyundai ägare. Denna handbok beskriver Ditt nya fordons egenskaper och användning. Vi rekommenderar att Du läser igenom boken innan första åkturen och sedan förvarar den i bilen.

Vi rekommenderar också att Du låter utföra erforderliga servicearbeten vid en auktoriserad Hyundai verkstad.

ZA040B1-AD

## HYUNDAI MOTOR COMPANY

Copyright 2003 Hyundai Motor Company. Inga delar av denna instruktionsbok får reproduceras, lagras på någon form av media eller överföras på något sätt utan tillstånd från Hyundai Motor Company.

**WARNING: Det kan bli mycket allvarliga skador i motor och växellåda om du använder bränsle eller oljor som inte uppfyller Hyundais specifikationer. Du måste alltid använda produkter av högsta kvalitet och som uppfyller specifikationerna på sidan 8-3 i denna instruktionsbok.**

ZA060A1-FD

## **TEKNISKA ÄNDRINGAR**

Din Hyundai får ej modifieras eller tekniskt ändras. Detta kan försämra prestanda eller hållbarhet. Komponenter eller skador som orsakats av förändringar omfattas ej av garantin.

**INNEHÅLL**

<b>KAP</b>		<b>SIDA</b>
1.	BESKRIVNING — Presentation av Din Hyundai .....	1-1
2.	BAKOM RATTEN — Att köra Hyundai .....	2-1
3.	DRIFTSTÖRNINGAR — Vad göra? .....	3-1
4.	UTVÄNDIGT UNDERHÅLL — Rengöring och rostskydd .....	4-1
5.	GÖR DET SJÄLV — Tips och råd .....	5-1
6.	AVGASRENINGSSYSTEMET .....	6-1
7.	VIKTIGT ATT VETA — Allmän information .....	7-1
8.	TEKNISKA DATA .....	8-1
9.	INDEX .....	9-1

**1****2****3****4****5****6****7****8****9**

## **RUBRIKER MED VARNING: / VIKTIGT: / OBS:**

Instruktionsboken innehåller informationstexter med dessa rubriker.

### **VARNING:**

Läs noga instruktionerna som finns under denna rubrik, så att du inte riskerar allvarliga personskador när du utför ett servicearbete, en montering eller justering som beskrivs.

### **VIKTIGT:**

Följ anvisningarna under denna rubrik för att inte riskera skador på bilen och dess utrustning.

### **OBS:**

Under denna rubrik finns intressant eller nyttig information.

A100A01A-GDT

## Hyundai Genuine Parts

### 1. Vad är Hyundai Genuine Parts?

Hyundai Genuine Parts (Hyundai originaldelar) är samma delar som används av Hyundai Motor Company vid tillverkning av nya bilar. Delarna är konstruerade och utprovade för att ge våra kunder bästa möjliga säkerhet, prestanda och hållbarhet.

### 2. Varför skall du använda Hyundai originaldelar?

Hyundai originaldelar är konstruerade och tillverkade så att de uppfyller samma hårda krav som gäller för delar till de nya bilarna. Om du monterar imitationer, förfalskade eller

begagnade delar kan det begränsa Hyundais garantiåtaganden "Hyundai New Vehicle Limited Warranty" eller annan garanti från Hyundai. Dessutom ersätts inte skador på "Genuine Hyundai Parts" orsakade av användning av eller fel på en del som är en imitation, förfalskning eller begagnad av Hyundai Motor Company.

### 3. Hur kan du veta att du får Hyundai Genuine Parts?

Titta efter Hyundai Genuine Parts logo på förpackningen (se nedan). Produkter för export har text endast på engelska.

Hyundai Genuine Parts säljs endast hos Hyundai-återförsäljare och Hyundai-verkstäder.

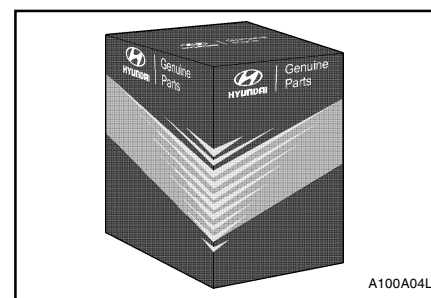
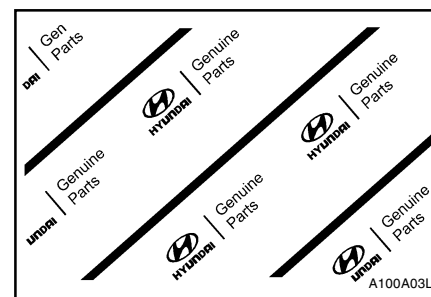
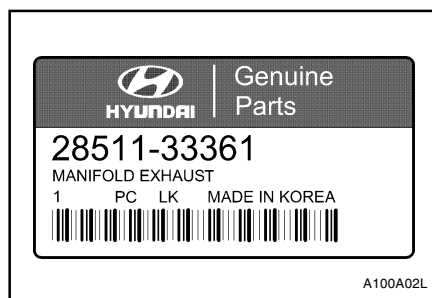
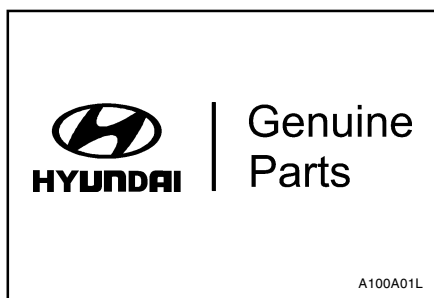

ZA080A1-AD

## SÄKERHETSFÖRESKRIFTER

I denna handbok förkommer texter med rubrikerna **VARNING** och **OBS**

Dessa innebär att antingen risk för personskada eller risk för skada på bilen föreligger. Texten anger vad som skall iakttas för att undvika eller minimera denna risk.

I vissa fall get texten enbart nyttig information.



ZA070A1-AD

## **RADIOINSTALLATION**

Ditt fordon är försett med elektroniskt styrt bränsleinsprutningssystem. En felaktigt installerad radiosändare, exempelvis mobiltelefon, kan påverka detta. Det är därför viktigt att tillverkarens installationsanvisningar noga följs eller att Hyundai verkstaden konsulteras.

## PRESENTATION AV DIN HYUNDAI

ZB000A1-AD

### 1. BESKRIVNING

## Presentation av Din Hyundai

OB010A2-AD

### REKOMMENDERAT BRÄNSLE Gäller fordon för blyfri bensin

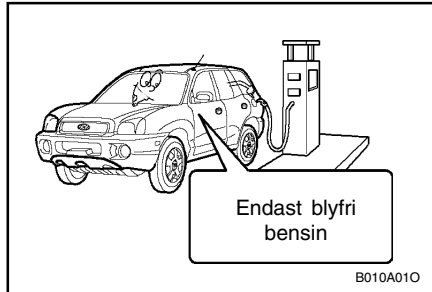

Använd endast blyfri bensin med oktantal 91 (RON) eller högre. Om blybensin används kommer den katalytiska avgasrenaren att försämrans och avgasreningssystemet att fungera otillfredsställande. Påfyllningsröret till bensintanken är smalare än normalt och munstycket till en pump med blybensin kan ej införas.

### Använd Diesel

Dieselbränsle med cetantal 52 till 54 skall användas i alla Hyundai-bilar. Om det finns två typer av diesel skall du använda sommar- resp. vinterbränsle vid temperatur enligt nedan:

- o Över -5°C ... Diesel av sommartyp
- o Under -5°C ... Diesel av vintertyp - viktigt

Håll noggrann kontroll på bränslemätaren: Om motorn stannar på grund av bränslebrist, måste hela bränslesystemet luftas innan motorn kan startas igen.

### WARNING:

**Låt inte ens den minsta mängd bensin eller vatten komma in i bränsletanken. Om så skulle ske måste hela systemet dräneras och sedan luftas för att undvika skador i bränslepumpen och i motorn.**

YB010C2-AD

### VIKTIGT FÖR BILAR MED KATALYSATOR

Följande säkerhetsregler måste absolut följas:

- o Endast BLYFRI bensin får användas.
- o Parkera aldrig bilen över brännbart material, t ex torrt gräs, som kan antändas av det varma avgassystemet.
- o Kör inte bilen med motorstörningar. Kontakta närmaste Hyundai verkstad.
- o Undvik att köra motorn på ett olämpligt sätt. T ex frirulla utför backar med tändningen FRÅN-slagen.
- o Kör inter tanken tom på bensin.
- o Försök inte ändra någon del i/på motorn eller det katalytiska avgasreningssystemet. Alla inspektioner och justeringar måste utföras av en specialutbildad tekniker.

### OBS:

**Underlåtelse att följa ovanstående kan leda till skador på motor och katalysator.**

ZB010D1-AD

### Utlandsresa

Kontrollera före utlandsresa att rätt bensinkvalitet kommer att finnas tillgänglig.

## PRESENTATION AV DIN HYUNDAI

ZB010F1-AD

### **BENSIN FÖR RENARE LUFT (gäller ej Sverige)**

För att hjälpa till att minska miljöförstöringen rekommenderar HYUNDAI att Ni använder bensin som innehåller additiver vilka minskar nedsmutningen i motorn. Denna bensin hjälper till att hålla motorn renare och förbättrar avgasreningssystemets effektivitet.

SB020A1-FD

### **INKÖRNING AV DIN NYA HYUNDAI (Bensinmotor)**

Formell inkörning är ej nödvändig. Emellertid kan du bidra till ett bekymmersfritt och ekonomiskt ägande genom att under de första 2000 km iakttaga följande:

- o Överskrid ej 90 km/tim
- o Håll motorvarvtalet mellan 2000 och 4000 varv/min
- o Accelerera ej järt
- o Undvik häftiga inbromsningar speciellt de första 300 km
- o Kör ej på så hög växel att motorn går ryckigt
- o Variera hastigheten vid långkörning
- o Undvik att köra med släpvagn de första 2000 km

B020B01FC-GDT

### **INKÖRNING AV DIN NYA HYUNDAI (Dieselmotor)**

Formell inkörning är ej nödvändig. Emellertid kan du bidra till ett bekymmersfritt och ekonomiskt ägande genom att under de första 1000 km iakttaga följande:

- o Håll motorvarvtalet under 3,000 v/min under körning.
- o Håll hastigheten under 75% av max-hastighet.
- o Accelerera ej järt
- o Undvik häftiga inbromsningar speciellt de första 300 km
- o Kör ej på så hög växel att motorn går ryckigt
- o Variera hastigheten vid långkörning
- o Undvik att köra med släpvagn de första 1000 km

B880A02O-GDT

### **IMMOBILIZER; Bensinmotor**

Immobilizern är en elektronisk startspärr avsedd att förhindra bilstöld.

B880B02A-GDT

### **Nycklar**

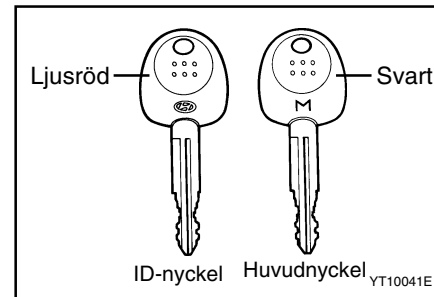

Nyckeln går till fordonets samtliga lås. Eftersom dörrarna kan låsas utan nyckel är det lämpligt att förvara en reservnyckel plånboken. Det finns olika typer av nycklar till din Hyundai.

#### 1) ID-nyckel

Denna nyckel användas för att registrera den unika ID-koden i immobilizerns kontrollenhet. Denna ID-kod överförs sedan till huvudnycklarna och servicenyckeln. Båda sidor av denna nyckel har en Hyundai-logo.

## PRESENTATION AV DIN HYUNDAI

### OBS:

Denna "ID-nyckel" skall medfölja bilen när den säljs; även nästa ägare behöver den.

### 2) Huvudnyckel

Denna nyckel är avsedd för normalt bruk efter att den fått sin ID-kod.

Denna nyckel passar i samtliga lås i bilen. På ena sidan av nyckeln finns en Hyundai-logo och på den andra sidan ett "M" (för Huvudnyckel).

### OBS:

Även om du själv gör en exakt kopia av originalnyckeln kommer du ändå inte att kunna starta motorn.

### WARNING:

**Tappa inte bort din ID-nyckel (huvudnyckeln) och glöm inte bort nyckelkoden. Förvara alltid ID-nyckeln på en säker plats och skriv upp nyckelkoden på ett säkert ställe. Om du förlorat både ID-nyckel och nyckelkod kan din auktoriserade Hyundai-återförsäljare ändå hjälpa dig.**

B880C01A-GDT

### Anteckna nyckelnumret

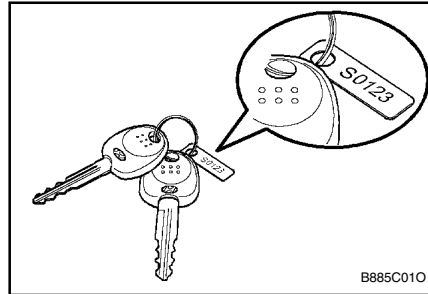

Ett kodnummer är stansat på den till nycklarna hörande brickan. Förvara denna bricka på säker plats. Kodnumret skall uppges vid beställning av extranycklar.

Om du behöver fler nycklar eller om du skulle förlora en nyckel kan din auktoriserade Hyundai-verkstad eller -återförsäljare göra nya nycklar men bara om du lämnar både nyckelnumret och ID-nyckeln.

B880D01E-GDT

### Nödstart

Om immobiliser-systemet inte fungerar går det inte att starta motorn. Proceduren för nödstart med hjälp av startnyckeln måste då genomföras.

Nedan visas hur du med startnyckeln kan starta motorn enligt nödproceduren. (0,1,2,3 är bara exempel på en säkerhetskod.)

### OBS:

Vid leveransen av din bil får du säkerhetskoden för nödstart. Om du inte har koden tillgänglig kan du få den från din auktoriserade Hyundai-återförsäljare.

1. För att mata in koden, skall du vrida startnyckeln till "ON" och sedan till "OFF" enligt siffrorna. Som exempel: Vrid nyckeln en gång för siffran "1" och två gånger för siffran "2" osv. För siffran "0" måste du emellertid vrida nyckeln tio gånger.
2. Vänta 3 - 10 sekunder.
3. Fortsätt på samma sätt med de övriga siffrorna enligt 1 och 2 ovan.
4. Om du matat in alla fyra siffrorna korrekt, kan du starta motorn inom 30 sekunder. Om du väntar längre än 30 sekunder kommer motorn inte att starta.

### OBS:

**Om motorn stannar efter att du startat med nödproceduren går det att starta den igen inom 8 sekunder utan att använda nödproceduren.**

Efter en nödstart enligt ovan skall du snarast kontakta närmaste Hyundai-återförsäljare för kontroll av systemet.

### OBS:

- o Om du misslyckas med nödproceduren tre gånger i följd måste du vänta ca en timme innan det går att göra ett nytt försök.

## PRESENTATION AV DIN HYUNDAI

- o Om du inte kan starta motorn trots att du försökt med hela nödstartproceduren skall du kontakta närmaste Hyundai-återförsäljare.

B880A010-GDT

### IMMOBILIZER; Dieselmotor

Immobilizern är en elektronisk startspärr avsedd att förhindra bilstöld.

B880B010-GDT

### Nycklar

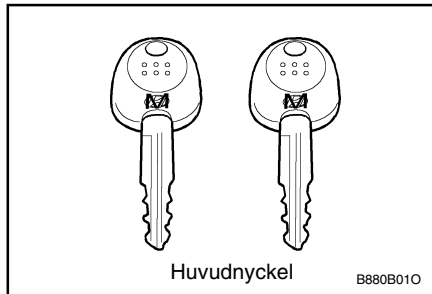

Samma nyckel kan användas till alla lås i bilen. Men eftersom det går att låsa dörrarna utan användning av nyckeln måste du vara försiktig så att du inte av misstag låser in nyckeln i bilen.

### OBS:

Även om du själv gör en exakt kopia av originalnyckeln kommer du ändå inte att kunna starta motorn.

1- 4

### VARNING:

- o Skriv upp koden och förvara den på ett säkert ställe. Du måste ha koden om du vill beställa nya nycklar vid ett senare tillfälle.
- o Om du glömt koden skall du kontakta din auktoriserade Hyundai återförsäljare.

B880C02A-GDT

### Nyckelnummer

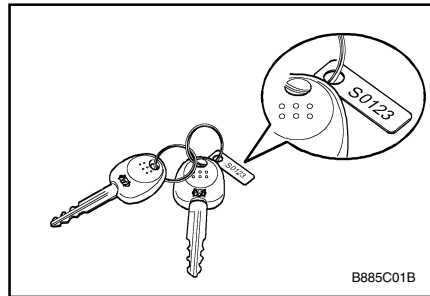

Nyckelnumret finns instansat på en liten metallbricka som medföljer nycklarna när bilen levereras.

Detta nyckelnummer skall du förvara på säker plats; numret behövs om du skulle behöva en eller flera nya nycklar. Med ledning av nyckelnumret kan varje Hyundai-återförsäljare tillverka nya nycklar.

För säkerhets skull skall du omedelbart efter leveransen av en ny bil ta bort brickan med nyckelnumret från nyckeln. Med av

säkerhetsskäl kan du inte heller få ditt nyckelnummer från Hyundai.

B880D01A-GDT

### Nödstart

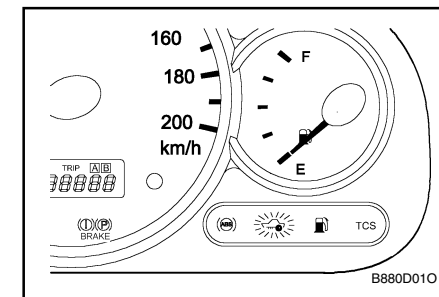

Om indikeringslampan för immobilizern blinkar under fem sekunder efter att du vridit nyckeln till "ON" är det något fel i immobilizersystemet. Du måste då använda en speciell nödprocedur för att starta motorn.

Nedan visas hur du med startnyckeln kan starta motorn enligt nödproceduren. (0,1,2,3 är bara exempel på en säkerhetskod.)

### OBS:

Vid leveransen av din bil får du säkerhetskoden för nödstart. Om du inte har koden tillgänglig kan du få den från din auktoriserade Hyundai-återförsäljare.

## PRESENTATION AV DIN HYUNDAI

1. För att lösa koden måste du vrida startnyckeln till "ON" och tillbaka till "OFF" lika många gånger som resp. siffror i koden anger; indikeringslampan för immobilizern blinkar samtidigt med vridningarna. Som exempel: en vridning fram och tillbaka för kodsiffran "1", två vridningar för siffran "2" etc, för kodsiffran "0" måste du emellertid vrida tio gånger till "ON" och tillbaka till "OFF".
2. Vänta 3 - 10 sekunder.
3. Fortsätt på samma sätt med de övriga siffrorna enligt 1 och 2 ovan.
4. Om du gjort rätt med alla fyra siffrorna skall du nu vrida nyckeln till "ON" och kontrollera om indikeringslampan för immobilizern lyser. Därefter måste du starta motorn inom 30 sekunder; om du väntar längre kommer motorn inte att starta.

### OBS:

Om motorn stannar efter att du startat med nödproceduren går det att starta den igen inom 8 sekunder utan att använda nödproceduren.

5. Om indikeringslampan för immobilizern blinkar under fem sekunder måste du genomföra hela nödproceduren en gång till från början.

Efter en nödstart enligt ovan skall du snarast kontakta närmaste Hyundai-återförsäljare för kontroll av systemet.

- o Om du misslyckas med nödproceduren tre gånger i följd måste du vänta ca en timme innan det går att göra ett nytt försök.
- o Om du inte kan starta motorn med nödproceduren måste bilen bogseras till närmaste Hyundai-återförsäljare.

YB030C2-AD

### BELYST TÄNDNINGSLÅS (I förekommande fall)

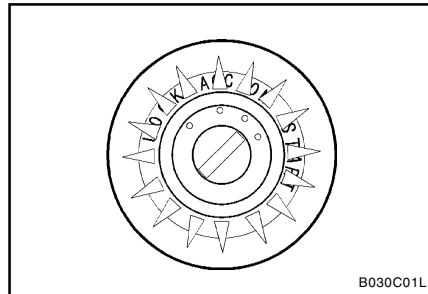

När en dörr öppnas tänds belysningen av tändningslåset. Den släcks 10 sek efter att dörren stängts eller då nyckeln vrids i läge "ON".

SB040A1-FD

### DÖRRLÅS

#### VARNING:

- o Olåsta dörrar kan vara farligt. Fordonets bakdörrar är försedda med barnsäkra lås. När dessa är aktiverade kan bakdörrarna ej öppnas från insidan. Detta förhindrar ofrivilligt öppnade av bakdörrarna, speciellt med barn i baksätet.
- o Innan dörren öppnas, se upp för trafik kommande bakifrån.

SB040B1-FD

### Låsning, upplåsning med nyckel

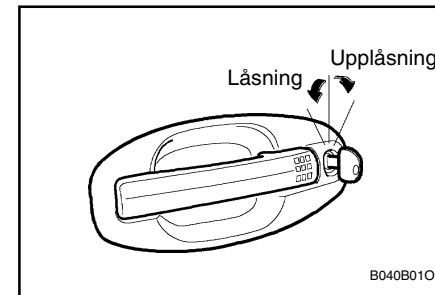

- o Dörrlåsen kan låsas upp med nyckel.
- o Lås dörren genom att vrida nyckeln moturs och lås upp dörren genom att vrida nyckeln medurs.

## PRESENTATION AV DIN HYUNDAI

B040C02Y-ADT

### Låsning från utsidan

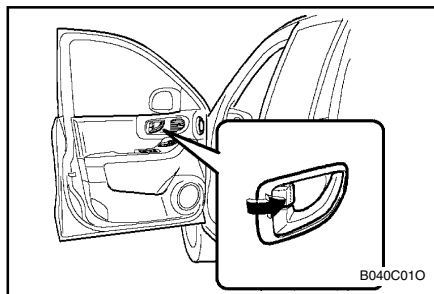

Dörrarna kan låsas från utsidan utan nyckel. Tryck först ned låsspärren på insidan av dörren till "LÅST" läge så att den röda markeringen på låsspärren inte syns – och stäng sedan dörren. Framdörrarna kan inte låsas om tändningsnyckeln sitter kvar i tändningslåset. Detta är fullt normalt.

#### OBS:

- o Se till att du inte låser in bilnycklarna i bilen när du låser en dörr på detta sätt.
- o För att försvåra för biltjuvar skall du alltid ta med dig tändningsnyckeln, stänga alla fönster och låsa alla dörrar när du lämnar bilen utan tillsyn.

SB040D1-FD

### Låsning från insidan

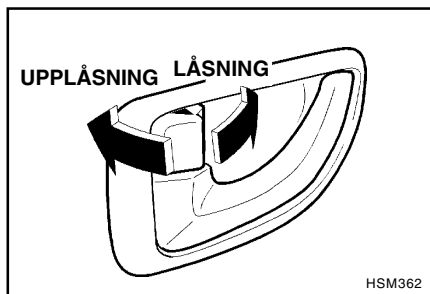

Lås dörren från insidan genom att tryck in låsknappen. I detta läge kan dörren ej öppnas med handtag, varken från ut eller insidan.

#### OBS:

När dörren är låst syns ej låsknappens röda märke.

B040E02A-ADT

### BARNSÄKRA LÅS

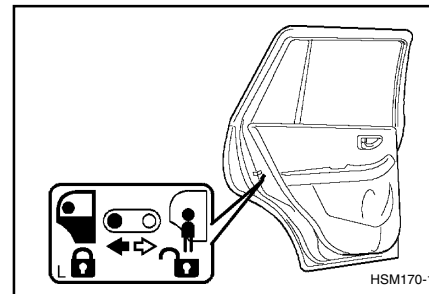

Fordonets bakhörrar är försedda med barnsäkra lås. När dessa är aktiverade kan bakhörrarna ej öppnas från insidan.

Koppla in barnspärren så att dörren inte kan öppnas från insidan genom att skjuta spaken till "LÅS" och stäng sedan dörren. Koppla bort barnspärren genom att skjuta spaken till motsatt läge mot "UPPLÅSNING" när du vill återgå till normal funktion.

Om du vill öppna dörren från utsidan skall du lyfta dörrhandtaget uppåt.

## PRESENTATION AV DIN HYUNDAI

B040G01O-ADT

### CENTRALLÅS (I förekommande fall)

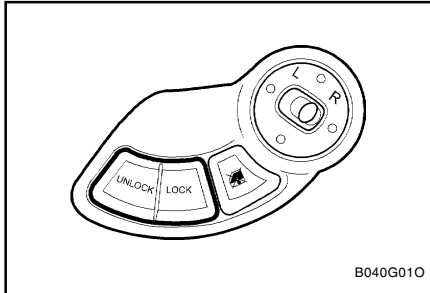

Strömställaren för centrallåset är belägen på förarens armstöd. Om en bakdörr är öppen när strömställaren trycks kommer dörren att gå i lås vid stängning även om handtaget ej hålls lyft.

#### OBS:

- o När du trycker på "LOCK" tangenten på förardörren låses alla dörrarna.
- o När du trycker på "UNLOCK"-tangenten låses alla dörrarna upp.

B040H01L-GDT

### Hastighetsberoende Låsning av Dörrarna (I förekommande fall)

När hastigheten varit ca 40 km/tim under 2-3 sekunder låses alla dörrarna automatiskt för att öka säkerheten för både förare och passagerare.

B070A01A-GDT

### BILLARM (I förekommande fall)

Detta system är konstruerat för att förhindra att obehöriga tränger in i bilen. Systemet kan fungera på tre olika sätt: det första är "Aktiverat", det andra är "Larm" och det tredje är "Avaktiverat". Vid "Larm" avges en stark signal med en siren och alla bilnkerslamporna blinkar.

B070B01O-ADT

### AKTIVERING

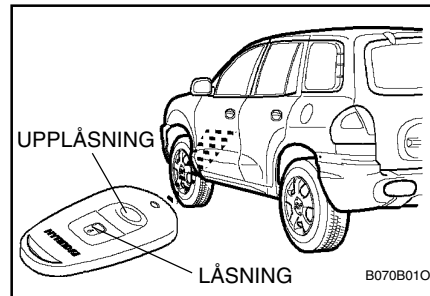

Parkera bilen och stanna motorn. Aktivera systemet enligt följande:

- 1) Tag ur tändningsnyckeln.
- 2) Kontrollera att både motorhuv och baklucka är riktigt stängda och låsta.
- 3) Lås dörrarna med fjärrkontrollen.

När du gjort detta kommer alla blinkerslampor att blinka en gång som bekräftelse på att larmet är aktiverat.

#### OBS:

- 1) Om någon dörr, bakluckan eller motorhuv inte är riktigt stängd kommer systemet inte att aktiveras.
- 2) Om så är fallet skall proceduren ovan göras om.

#### VARNING:

Aktivera inte larmet förrän alla passagerare lämnat bilen. Om så sker kan larmet starta när de lämnar bilen.

YB310C2-FD

### LARMLÄGE

Systemet intar larmläge om något av följande inträffar när bilen är parkerad och det är aktiverat.

- 1) Fram- eller bakdörr öppnas med annat än nyckelsändare.
- 2) Bakluckan öppnas utan användning av fjärrkontrollen.
- 3) Motorhuv öppnas.

Sirenen tjuter och varningsblinkers blinkar kontinuerligt under 27 sekunder. Stäng av larmet genom att låsa upp dörrarna eller bakluckan med fjärrkontrollen.

#### VARNING:

Undvik att start 9 motorn när larmet är aktiverat.



## PRESENTATION AV DIN HYUNDAI

B070D020-ADT

### AVSTÄNGT LÄGE

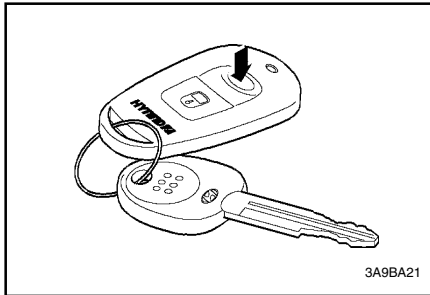

Gör så här för att avaktivera larmet:

Om förardörren eller passagerardörren låses upp med ett tryck på "UNLOCK" på fjärrkontrollen.

Därefter blinkar alla blinkerslampor två gånger som bekräftelse på att larmsystemet är avaktiverat.

#### OBS:

När systemet blivit avaktiverat kan det bara aktiveras genom att åter repetera processen för "Aktivering".

#### WARNING:

Det går bara att avaktivera larmet med fjärrkontrollen. Om det inte skulle gå att avaktivera larmet med fjärrkontrollen måste du göra på följande sätt:

1. Lås upp en dörr med nyckeln varvid larmet då kommer att utlösas.
2. Sätt in nyckeln i startlåset och vrid nyckeln till "ON".
3. Vänta 30 sekunder.

När du genomfört ovanstående tre steg är larmet avaktiverat.

B070F01A-GDT

### Fjärrlåssystem (I förekommande fall)

#### Låsning av dörrarna

1. Stäng alla dörrar.
2. Tryck på "LOCK"-knappen på fjärrkontrollen.
3. Då låses alla dörrarna och blinkerslamporna blinkar en gång som bekräftelse på att larmsystemet är aktiverat.

#### Upplåsning av dörrarna

1. Tryck på "UNLOCK"-knappen på fjärrkontrollen.
2. Då låses alla dörrarna upp och blinkerslamporna blinkar två gånger som bekräftelse på att larmsystemet är avaktiverat.

B070E02HP-GDT

### Byte av batteri

När batteriet i nyckeln börjar bli svagt kan det krävas många tryckningar på tangenten för att låsa eller låsa upp dörrarna och indikeringslampan tänds inte. Byt batteri snarast möjligt.

Batteri typ : CR2032

### Byt batteri så här:

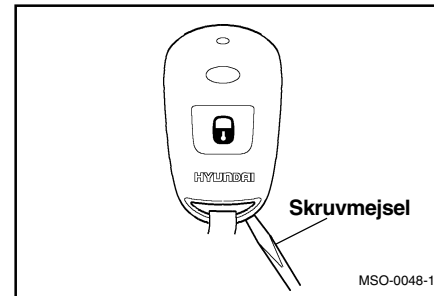

1. Öppna kåpan med hjälp av en skruvmejsel så som bilden visar.

## PRESENTATION AV DIN HYUNDAI

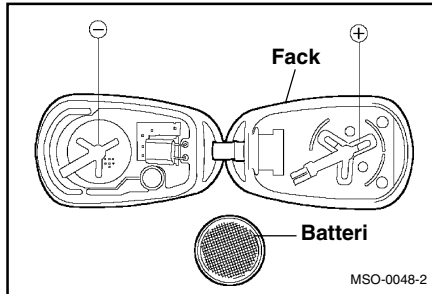

2. Tag bort det gamla batteriet och observera polariteten. Se till att det nya batteriet läggs in på samma sätt (+sidan nedåt) sätt sedan in hållaren i nyckeln.

### YB080B4-AD EL. FÖNSTERHISSAR

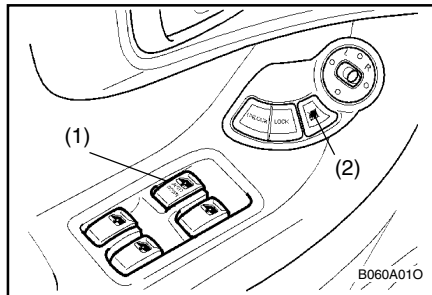

De elektriska fönsterhissarna kan användas när startnyckeln är i läge "ON". På förarens armstöd finns tangenter för manövrering av alla fönster. Öppna ett fönster genom att trycka ned resp. tangent och stäng genom att hålla tangenten uppåt. Släpp tangenten så stannar fönstret.

Öppna fönstret på förarsidan genom att trycka ned tangenten (1) halvvägs. Fönstret rör sig så länge du håller ned tangenten. Tryck ned tangenten så långt det går och släpp - så öppnas fönstret helt utan att du behöver hålla ned tangenten. Stanna rörelsen i valfritt läge genom att helt kort dra strömställaren uppåt. Manövreringen av de bakre sidofönstren kan spärras med tangenten "Window Lock" (2). Tryck en gång på tangenten för att spärra och tryck en gång till för att åter koppla in tangenterna på armstöden i baksätet.

El. fönsterhissarna kan även användas under 30 sekunder efter att startnyckeln vridits till läge "ACC" eller "LOCK". De elektriska fönsterhissarna kan emellertid inte användas efter att du öppnat en framdörr, vridit startnyckeln till "LOCK" och tagit ur den.

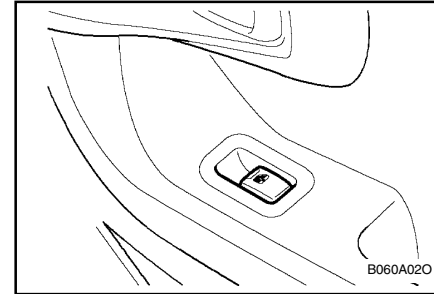

### VARNING:

- (1) Var aktsam så att händer inte kläms.
- (2) Tryck inte främre och bakre strömställare i olika riktningar samtidigt eftersom fönstret då riskerar att fastna.
- (3) Tag alltid ur tändningsnyckeln om barn lämnas ensamma i bilen.

## PRESENTATION AV DIN HYUNDAI

ZB060A1-AD

### JUSTERBARA FRAMSÄTEN

#### VARNING:

Av säkerhetsskäl skall sätena ej justeras under färd.

ZB060B1-AD

### Justering av sätet framåt eller bakåt

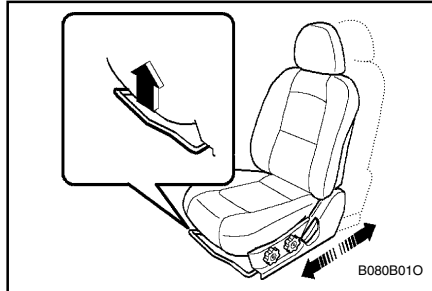

Frigör sätet genom att föra låsreglaget mot fordonets mitt. Justera sätet till önskad position. Släpp låsreglaget och kontrollera att sätet låses i närmaste hack.

ZB060C2-AD

### Justering av ryggstödet

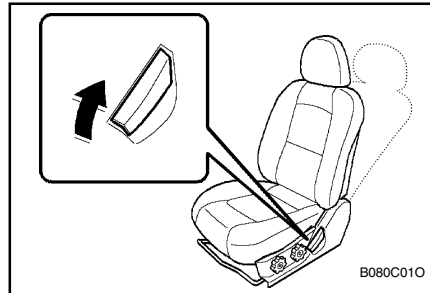

Frigör ryggstödet genom att luta dig framåt och dra i låsspärren på sätets utsida. Ställ in önskad vinkel och släpp spärren.

#### VARNING:

För att minimera risken för personskador vid en kollision eller plötslig inbromsning bör både förarens och passagerarens ryggstöd alltid vara i så upprätt position som möjligt.

Säkerhetsbältenas skyddande effekt kan bli avsevärt reducerad ifall ryggstöden lutas kraftigt bakåt. Risken för underglidning, med svåra skador som följd, ökar också avsevärt.

B080D02Y-GDT

### Justerbara nackstöd

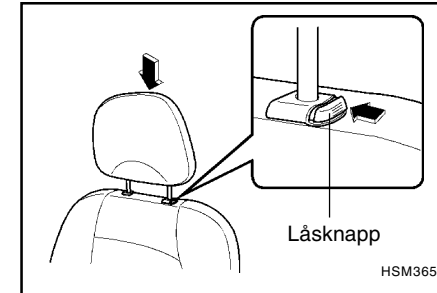

Nackskydden skall sitta på rätt höjd för att ge bästa skydd.

Höj nackskydden genom att dra uppåt; sänk ned dem genom att hålla in spärren och trycka nedåt.

#### VARNING:

- o För att ge bästa möjliga skydd vid en olycka skall ett nackskydd vara inställt så, att överkanten på nackskyddet är i höjd med överkanten på öronen på personen i fråga. Lägg inte en kudde bakom ryggen som gör att huvudet kommer längre från nackskyddet.
- o Kör aldrig med nackskydden borttagna; risken för allvarliga personskador blir då mycket större vid en olycka. Rätt inställda nackskydd ger ett visst skydd mot skador vid påkörning bakifrån.

## PRESENTATION AV DIN HYUNDAI

B080E010-ADT

**Svankstöd (Om sådant är monterat)**  
(I förekommande fall)

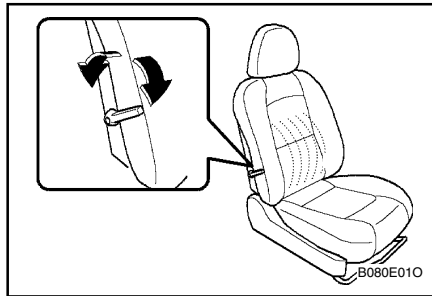

Svankstödet justeras genom att föra handtaget framåt eller bakåt.

YB060F1-AD

**Justering av höjden på sätets framkant**  
(Om sådant är monterat)  
(I förekommande fall)

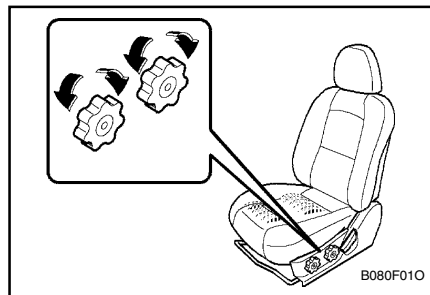

Justera höjden genom att föra reglaget i önskad riktning.

B080G01FC-GDT

**LÅDA UNDER HÖGER FRAMSTOL**  
(I förekommande fall)

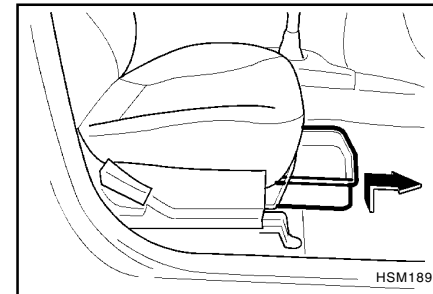

Förvaringslådan finns under främre passagerarsätet och öppnas genom att lyftas och dras ut framåt.

### **VARNING:**

För att minska risken för skador vid en eventuell olycka eller ett plötsligt stopp, skall lådan alltid vara inskjuten när bilen är i rörelse.

## PRESENTATION AV DIN HYUNDAI

OB070E2-AD

### UPPVÄRMDA SÄTEN

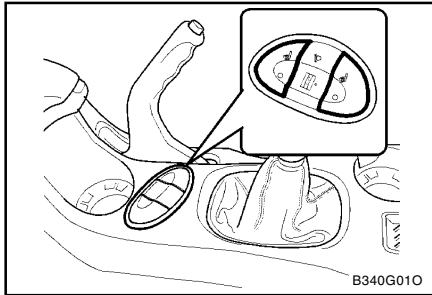

Framstolarna har eluppvärmning som kan kopplas in om tändningsnyckeln står i läge "ON".

- o Stolvärmen kopplas inte på om den omgivande temperaturen är högre än 28°C ± 3,5°C.
- o On stolvärmen inte fungerar när den omgivande temperaturen är lägre än 24°C skall systemet kontrolleras av en auktoriserad återförsäljare.

B080I01O-GDT

### BAKSÄTEN

#### Justering av ryggstödet

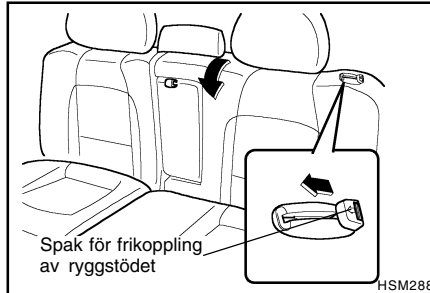

För att ändra ryggstödet lutning skall du hålla spärren uppåt och ställa ryggstödet i önskad lutning och sedan släppa spärren. Efter varje ändring av lutningen skall du kontrollera att ryggstödet är fastlåst i det nya läget.

**VIKTIGT:**  
**Justera aldrig inställningen när bilen är i rörelse.**

B080A04O-ADT

### Fällning av bakre ryggstödet

Hela ryggstödet och sittdynan i baksätet kan fällas ned.

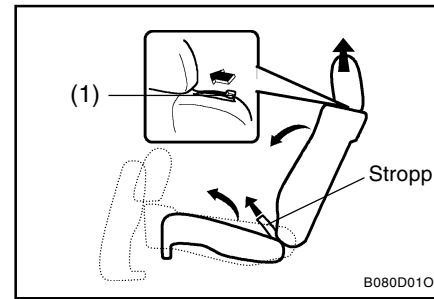

1. Tag bort nackskydden.
2. Drag i stroppen för att fälla upp sittdynan.
3. Håll in spaken (1) och fäll ned ryggstödet. Kontrollera att det är spärrat i nedfällt läge.

## PRESENTATION AV DIN HYUNDAI

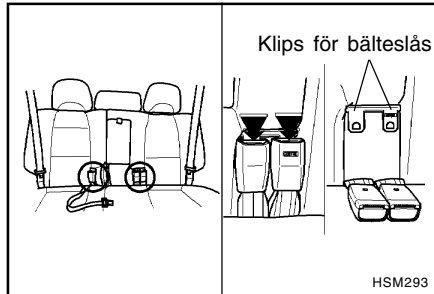

### VARNING:

Innan du fäller ned ett ryggstöd skall du fästa säkerhetsbältets lås i klipset på ryggstödet. Då är det ingen risk att låset hamnar under sittdynan när du återställer baksätet till normalläge.

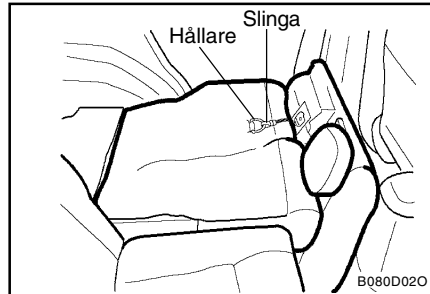

4. Haka fast säkerhetsstroppen, som sitter på undersidan av sittdynan, på kroken på baksidan av ryggstödet.
  5. Lägg in nackskydden mellan ryggstödet och sittdynan.
  6. För att fälla upp ryggstödet, håll in spaken och lyft ryggstödet. Kontrollera att det är spärrat i uppfällt läge.
- o När du återställer ryggstödet till normalläge skall du alltid kontrollera att det sitter fast genom att dra framåt/bakåt i överkanten.

### VARNING:

- o Genom att fälla ned ryggstödet och fälla fram sittdynan i baksätet kan större föremål transporteras inne i bilen. Låt inte någon person sitta på lastytan när bilen är i rörelse. Detta är inte en sittplats och det finns inget säkerhetsbälte som kan användas när ryggstödet är nedfällt.

Följden kan bli allvarliga eller dödliga skador vid en olycka eller ett plötsligt stopp. Stapla inte upp bagage eller last högre än överkanten på de främre ryggstödet.

Följden kan bli att något kastas framåt och orsakar personskador eller andra skador vid ett plötsligt stopp.

- o Kontrollera att nackskydden är rätt monterade för att minska risken för skador vid en eventuell påkörning bakifrån eller ett plötsligt stopp.
- o När du fäller upp ryggstödet till normalläge skall du vara försiktig så att inte säkerhetsbältena eller låsen skadas. Se också till att varken säkerhetsbälten eller lås fastnar under eller kläms fast i baksätet.

B080P01B-GDT

### Varning vid lastning

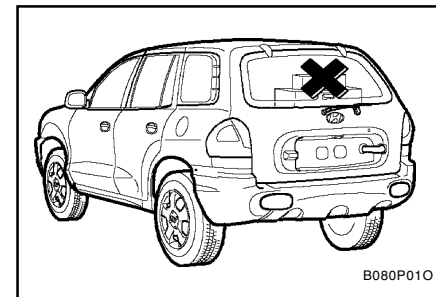

## PRESENTATION AV DIN HYUNDAI

Med tanke på säkerheten för alla i bilen får bagage och annan last inte staplas upp högre än överkanten på ryggstöden.

ZB090A1-FD

### SÄKERHETSBJÄLTEN

Säkerhetsbjälten skall enligt lag alltid användas. Utöver detta gäller följande:

ZB090B1-FD

#### Små barn

Vi rekommenderar att små barn under 10 år färdas i barnstol.

ZB090C1-AD

#### Större barn

Vi rekommenderar att större barn färdas i baksätet och använder det vanliga säkerhetsbjälten.

ZB090H1-AD

#### Vård av säkerhetsbjältena

Säkerhetsbjältena får ej demonteras eller utsättas för något slag förändring.

ZB090I1-AD

#### Periodisk kontroll

Kontrollera då och då att bjältena är oskadade. Byt omedelbart eventuellt skadade detaljer.

ZB090J1-AD

#### Håll bjältena rena och torra

Säkerhetsbjälten skall hållas rena och torra. Vid rengöring skall mild tvållösning och varmt vatten användas. Starka rengöringsmedel kan försvaga materialet.

ZB090K1-AD

#### När skall bjälten bytas?

Om fordonet varit inblandat i en allvarligare olycka skall bjältena alltid bytas. Detta gäller även om inga synliga skador finns. Ytterligare frågor om säkerhetsbjälten kan ställas till din återförsäljare.

B170A04A-ADT

#### HÖJDINSTÄLLNING AV FRAMSÄTETS SÄKERHETSBJÄLTE (I förekommande fall)

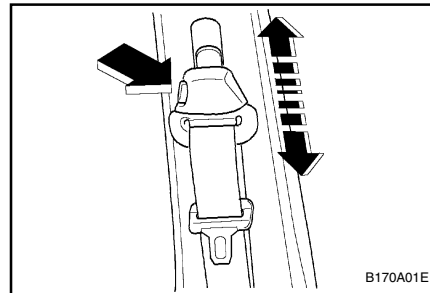

Det övre fästet för säkerhetsbjälten kan sättas i 4 olika lägen.

Om säkerhetsbjälten ligger fel över axeln blir skyddet inte det bästa möjliga. Säkerhetsbjälten skall ligga mitt på axeln och inte mot halsen, det skall gå diagonalt över kroppen med midjedelen väl spänd över höfterna.

Anpassa det övre fästet för säkerhetsbjälten för den person som skall använda bjälten. Höj fästet genom att bara skjuta det uppåt. Sänk fästet genom att hålla in spärren och skjuta det nedåt.

Släpp spärren när fästet sitter i rätt läge. Försök sedan att skjuta fästet upp eller ned för att kontrollera att det sitter fast.

#### VARNING:

- o Höjdjusteringsdelen skall vara i låst läge när bilen är i rörelse.
- o Om axelremmen på ett säkerhetsbjälte inte sitter rätt i höjddled ger det sämre skydd vid en olycka.

## PRESENTATION AV DIN HYUNDAI

ZB090T1-FD

### ANVÄNDNING AV SÄKERHETS HETSÄLTEN (3-punktstyp)

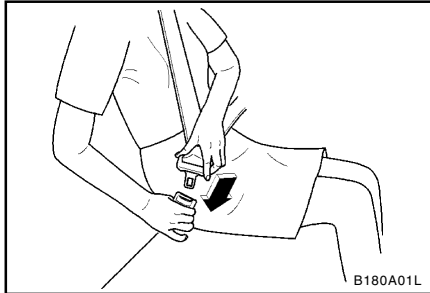

Fäst bältena genom att dra ut låstungen och skjut in den i motsvarande del mellan sätena. Ett klickljud skall höras. Längden justeras automatiskt.

ZB090U1-AD

### Justering av säkerhetsbältet

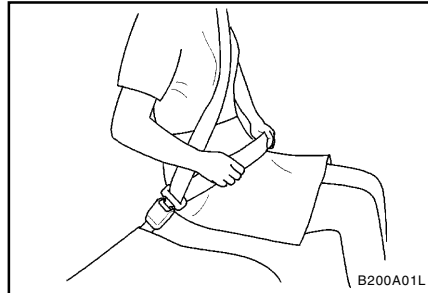

Bältet skall sitta så lågt som möjligt över höfterna och ej över midjan. Om nedre bandet ligger för högt riskerar du vid kollision att glida under bältet. Bältets diagonala del skall gå över axeln och under den ena armen.

ZB090V1-AD

### Lossa bältet

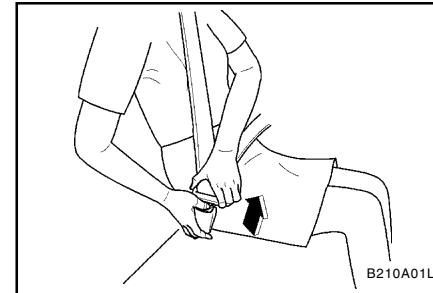

Bältet lossas genom att trycka knappen vid låset. Bältet skall då automatiskt rulla in i rullen. Om detta ej sker kan bältet vara snottom inte, uppsök en auktoriserad verkstad.



## PRESENTATION AV DIN HYUNDAI

B220A01A-ADT

### ANVÄNDNING AV SÄKERHETSÄLTEN (2-punktstyp)

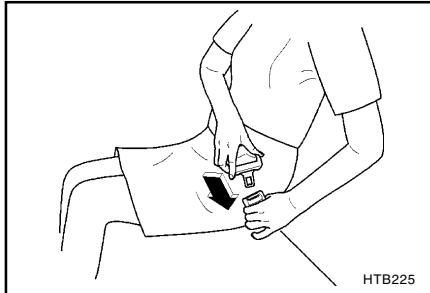

Fäst bältet genom att dra ut och skjut in låstungen i motsvarande del mellan sätena. Ett klickljud skall höras.

B220B01A-ADT

### Justering av bältet

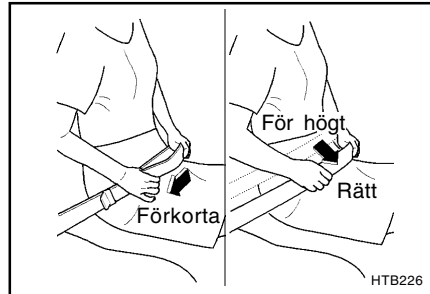

Längden på denna typ av bälten måste justeras för hand. Bältet skall sitta så lågt som möjligt över höfterna och ej över midjan. Om bältet sitter för högt riskerar du att glida under bältet vid eventuell kollision.

B220C01A-ADT

### Frigörande av säkerhetsbälte

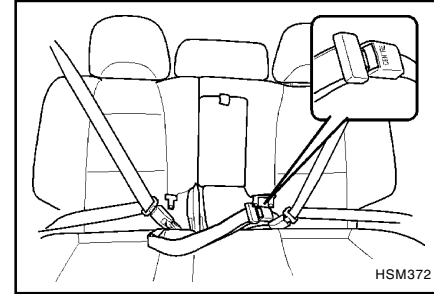

Säkerhetsbältet lossas genom att knappen i bälteslåset trycks in.

#### **OBS:**

**Baksätets midjebälte har en annorlunda låsdel än trepunktsbältena. Förväxla därför inte bältenas låsdelar.**

## PRESENTATION AV DIN HYUNDAI

B230A03P-GDT

### BARNSÄKERHET

Barn skall alltid sitta i baksätet och vara väl fastspända för att minska risken för skador vid en olycka, ett plötsligt stopp eller en häftig manöver. Statistik visar att barn som sitter väl fastspända i baksätet löper mindre risk att skadas än om de sitter i framsätet. Större barn skall använda bilens vanliga säkerhetsbälten.

Du skall alltid använda lämpliga säkerhetssystem för barn.

Barn kan också skadas om inte bilbarnstolen är rätt monterad i bilen. Innan du köper en bilbarnstol skall du kontrollera att den verkligen passar i just din bil och att den kan sättas fast ordentligt. Bilbarnstolen måste också ha en till barnet passande storlek. Följ noga tillverkarens instruktioner vid montering av en bilbarnstol.

### VARNING:

- o Bilbarnstolar bör alltid placeras i baksätet. Sätt aldrig en bilbarnstol på passagerarplatsen i framsätet om bilen är utrustad med passagerarkrockkudde. Vid en eventuell frontalkollision kan passagerarsidans krockkudde blåsas upp och ger då mycket allvarliga eller livsfarliga skador på ett barn som sitter i framsätet. Sätt därför alltid barnen i baksätet.
- o Tänk på att en bilbarnstol som lämnas i en bil i starkt solsken kan bli mycket het. Kontrollera innan du sätter barnet i bilbarnstolen.

- o En bilbarnstol som inte används skall ändå vara fastspänd med säkerhetsbälte för att inte kastas framåt vid en hård bromsning eller en olycka.
- o Barn som är för stora för att sitta i en bilbarnstol skall sitta i baksätet och använda bilens vanliga säkerhetsbälten.
- o Se till att axelremmen alltid sitter mitt över axeln och inte ligger mot halsen. Om du flyttar barnet mot mitten av bilen brukar axelremmen komma i ett lämpligare läge. Midjedelen av säkerhetsbältet skall alltid sitta så långt ned över höfterna som möjligt och vara väl spänd.
- o Om säkerhetsbältet inte passar riktigt skall en bälteskudde användas så att barnet kommer högre.
- o Låt aldrig ett barn stå upp på golvet eller stå på knä på ett säte.
- o Använd aldrig en barnstol som bara hängs på ett ryggstöd; en sådan kan aldrig ge tillräckligt gott skydd vid en olycka.
- o Låt aldrig någon bara hålla ett barn i famnen när bilen är i rörelse. Det är helt omöjligt att hålla fast och skydda ett barn vid en hård bromsning eller en eventuell olycka. Det hjälper inte att personen som håller barnet själv använder säkerhetsbälte.
- o Om en bilbarnstol inte sitter riktigt fast är risken mycket stor att barnet får allvarliga eller dödliga skador vid en eventuell kollision.

B230F01A-ADT

### Montering på mittplatsen bak

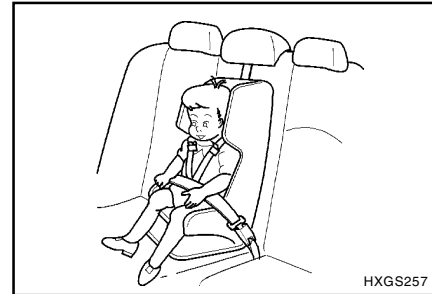

Använd säkerhetsbältet på mittplatsen som bilden visar.

Kontrollera sedan att bilbarnstolen sitter riktigt fast genom att dra i den hårt fram och tillbaka.

Om bilbarnstolen inte sitter riktigt fast skall du justera längden på säkerhetsbältet. Om det finns ett extra spännband eller extra krokar skall du också fästa dessa men följ alltid noga tillverkarens monteringsanvisningar.

## PRESENTATION AV DIN HYUNDAI

B23G01A-ADT

### Montering på ytterplats bak

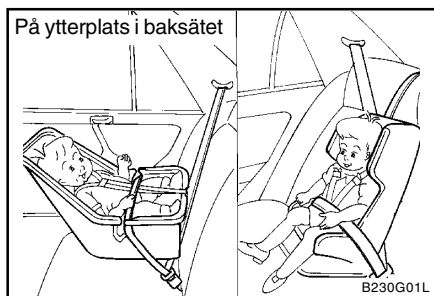

Drag först ut säkerhetsbältet så långt det går för att koppla om det till låsläge. Sätt sedan bilbarnstolen på plats och sätt fast den med säkerhetsbältet. Se till att bältet blir väl spänt. Axelremmen får inte sitta så att den ligger mot barnets huvud eller hals. Kontrollera sedan att bilbarnstolen sitter riktigt fast genom att dra i den hårt i alla riktningar. Drag bältet ytterligare mot upprullningsautomaten om barnstolen inte sitter riktigt fast. När du tar bort barnstolen skall du låta säkerhetsbältet rulla in helt; det kopplas då om från låsläge till normalläge för användning av en vuxen eller ett större barn.

### OBS:

- o Innan du monterar en bilbarnstol skall du noga läsa tillverkarens monteringsanvisningar.
- o Om ett säkerhetsbälte inte fungerar enligt beskrivningen skall du omedelbart låta kontrollera det hos närmaste Hyundai-återförsäljare.

### VARNING :

Placera aldrig en bilbarnstol i framsätet om bilen är utrustad med krockkudde för passagerarplatsen. En krockkudde utlöses som en explosion och med våldsam kraft som kan ge barnet allvarliga eller livsfarliga skador. Placera alltid bilbarnstolar i baksätet.

B230B02A-GDT

### Fästen för barnstolar

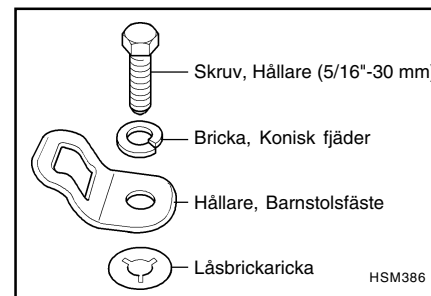

Små barn skall alltid sitta i en bilbarnstol av lämplig storlek med avseende på barnets storlek och vikt. Bilbarnstolen måste monteras exakt enligt tillverkarens anvisningar. Bilbarnstolen bör placeras i baksätet eftersom detta är den säkraste platsen vid en eventuell olycka. Din bil har tre fästen för montering av en bilbarnstol eller ett babyskydd.

## PRESENTATION AV DIN HYUNDAI

B230C04O-ADT

### Montera en barnstol med hjälp av barnstolsfästen

Det finns tre fästen i golvet i bagageutrymmet.

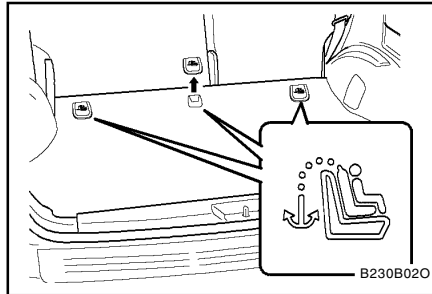

Denna symbol markerar var fästena är placerade.

1. Spänn fästbandet upp över ryggsätet. I bilar med justerbara nackstöd ska banden dras mitt under nackstöden.

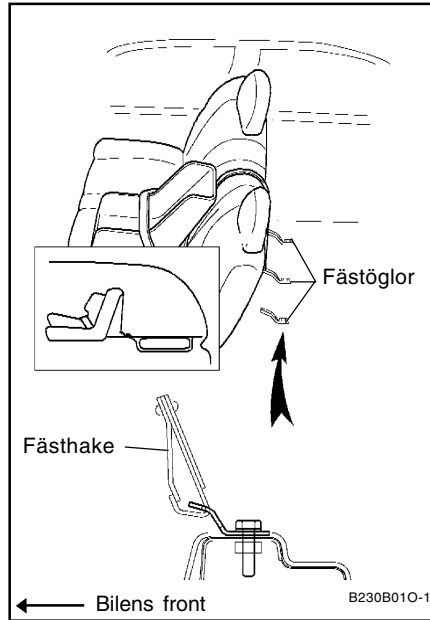

2. Haka fast som bilden visar och spänn sedan fästbandet.

B230D03E-ADT

### Montering av barnstolar med ISOFIX- och barnstolsfästen

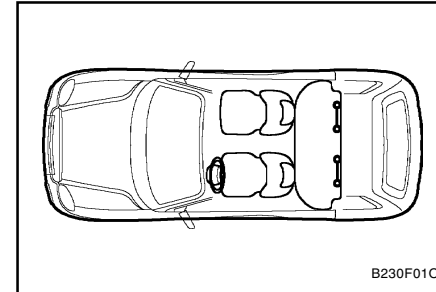

ISOFIX är ett standardiserat system för barnstolar, som medför att bilens ordinarie säkerhetsbälten inte behöver användas vid montering av godkända barnstolar. Monteringen blir enklare och går snabbare.

ISOFIX-montering kan bara göras med stolar som är godkända för bilen enligt EU-reglementet ECE-R44. För denna bil är följande stolar godkända: Hyundai ISOFIX GR1, Hyundai Duo/Römer ISOFIX GR1 och Römer Duo ISOFIX, Britax Duo ISOFIX. Dessa stolar är noga testade och rekommenderas av Hyundai.

## PRESENTATION AV DIN HYUNDAI

### OBS:

I samband med tryckning av denna bok var endast ovanstående stolar godkända. Om andra tillverkare kan visa att de uppfyller kraven, kommer Hyundai att göra en noggrann utvärdering av stolarna och godkänna dessa, förutsatt att de motsvarar gällande lagkrav. Kontrollera därför med Hyundaiåterförsäljaren vad som gäller.

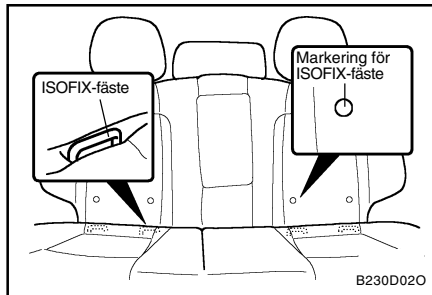

På de bägge yttre platserna i baksätet finns två par ISOFIX-fästen mellan ryggstödet och sittdynan. De ska användas i kombination med de övre fästena som finns på hatthyllan. Det ska höras ett klick vid varje fästpunkt, men kontrollera också att stolen sitter fast, genom att dra i den. Montering och användning av barnstolar ska ske enligt de anvisningar som medföljer stolen.

### OBS:

Endast stolar med godkännande för bilen enligt ECE-R44 får användas. Om du har en "gammal" stol ska du kontrollera med Hyundaiåterförsäljaren om den kan användas i bilen.

### Montering av barnstol

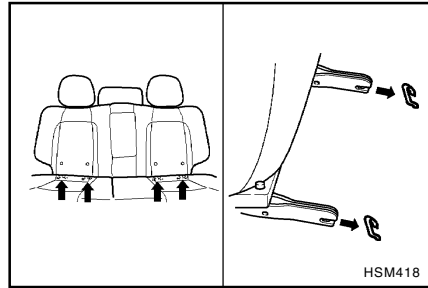

1. Det ska höras ett klick när du trycker fast stolens låsfästen i ISOFIX-fästena.
2. Anslut sedan fästkrokarna i de övre fästena och spänn fast stolen. Följ anvisningarna på sidan 1-19.

### VARNING:

- o Försök inte montera en bilbarnstol på mittplatsen i baksätet med användning av ISOFIX-fästena. De är bara avsedda för de båda ytterplatserna. Använd inte ISOFIX-fästena på felaktigt sätt genom att försöka montera en bilbarnstol på mittplatsen. Vid en eventuell kollision blir belastningen på ISOFIX-fästena felriktad med följden att de kanske inte håller och därmed risk att barnet får allvarliga eller dödliga skador.
- o Montera aldrig mer än en bilbarnstol på varje plats med ISOFIX-fästen eller på bara ett ISOFIX-fäste. Genom den felaktiga och ökade belastningen kan följden bli att bilbarnstolen lossnar och därmed risk att barnet får allvarliga eller dödliga skador.
- o Montera en bilbarnstol märkt "ISOFIX" eller "ISOFIX-compatible" endast på de platser som markeras i bilden.
- o Följ alltid noga de monterings- och användarinstruktioner som alltid medföljer varje bilbarnstol.

## PRESENTATION AV DIN HYUNDAI

B230H04A-GDT

### Lämpliga bilbarnstolar

Använd endast godkända bilbarnstolar och med lämplig storlek för barnets längd och vikt. Vid användning av en bilbarnstol se följande tabell:

Vikt/Ålder	Placering		
	Framsäte	Bak ytterplats	Bak mittplats
0 : upp till 10 kg (0 ~ 9 månader)	X	U	X
0+ : upp till 13 kg (0 ~ 2 år)	X	U	X
I : 9 kg till 18 kg (9 månader ~ 4 år)	X	U, L1	UF
II & III : 15 kg till 36 kg (4 ~ 12 år)	X	UF	UF

U : Lämplig placering av barnstol typ "Universal" eller motsvarande för resp. Vikt- och åldersgrupp.

UF : Lämplig framåtvänd placering av barnstol typ "Universal" för resp. vikt- och åldersgrupp.

L1 : Lämplig för Römer ISOFIX GR1 godkänd för användning in denna grupp.  
(Godkännande Nr: E1 R44-03301133)

X : Olämplig placering av barnstol för resp. vikt- och åldersgrupp.

B180B01A-GDT

### BÄLTESSTRÄCKARE

Bilen är utrustad med bältessträckare för säkerhetsbältena i framsätet. Bältessträckarna ger ytterligare skydd åt föraren och frampassageraren genom att spänna bältet hårdare över kroppen vid en eventuell frontalkollision. Bältessträckarna kan utlösas samtidigt med krockkuddarna.

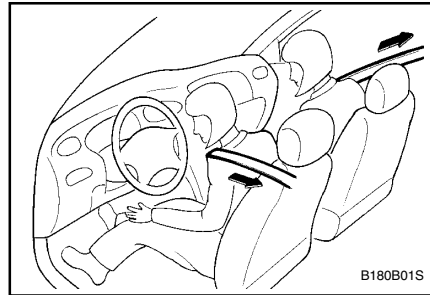

Normalt fungerar ett säkerhetsbälte med bältessträckare på samma sätt som ett vanligt säkerhetsbälte med rullmekanism (ELR), dvs vid ett plötsligt stopp eller en hastig rörelse låses bältet automatiskt men det låser ej om du sakta lutar dig framåt. Om bilen däremot stoppas mycket hastigt, t ex vid en frontalkollision, kommer bältessträckaren att snabbt förkorta säkerhetsbältet så att det sitter hårdare spänt mot kroppen och därmed förbättras skyddet ytterligare.

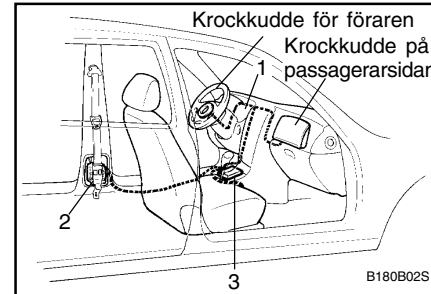

Bältessträckarsystemet består av följande huvuddelar ... se fig.

1. Varningslampa för säkerhetssystemet
2. Bältessträckarenhet
3. Kontrollmodul för säkerhetssystemet

### VARNING:

För att få största möjliga skydd av ett säkerhetsbälte med bältessträckare måste:

1. Säkerhetsbältet vara rätt hopkopplat.
2. Säkerhetsbältet vara rätt justerat över kroppen.

### OBS:

- o Både förarens och frampassagerarens bältessträckare utlösas samtidigt. Bältessträckarna kan utlösas samtidigt med krockkuddarna. Bältessträckarna utlösas även om säkerhetsbältena inte används genom att utlösningssystemet

## PRESENTATION AV DIN HYUNDAI

är kopplat till sensorerna för krockkuddarna.

- o När bältessträckarna utlöses hörs en kraftig knall och ett fint damm, som ser ut som rök, sprider sig i kupén. Detta är normalt och utgör ingen fara.
- o Detta damm kan emellertid i vissa fall verka irriterande på oskyddad hud. Tvätta därför ansikte och händer med tvål och ljummet vatten efter en olycka då bältessträckarna löst ut.

### FÖRSIKTIGHET:

- o Genom att det är samma sensorer som utlöser <sup>AIR</sup>BAG bältessträckarna och krockkuddarna kommer Indikeringslampan för krockkuddarna på instrumentpanelen att blinka under ca 6 sekunder efter att du vridit startnyckeln till "ON" och skall sedan slockna.
- o Denna indikeringslampa kan därmed visa om det är något fel i bältessträckarsystemet även om det inte är något fel i krockkuddesystemet.  
Om lampan inte tänds eller om den fortsätter att lysa ca 6 sekunder efter att du vridit nyckeln till "ON", eller om den tänds under körning -- kontakta snarast en auktoriserad Hyundai-återförsäljare för kontroll av både bältessträckare och krockkuddar.

### VARNING:

- o En bältessträckare kan endast utlösas en gång. Efter att en bältessträckare löst ut måste både bältessträckaren och säkerhetsbältet bytas ut.
- o Bältessträckarenheten blir varm vid utlösningen; vänta åtskilliga minuter innan du tar på den med fingrarna.
- o Försök aldrig byta bältessträckare själv. Detta arbete måste alltid utföras av en auktoriserad Hyundai-återförsäljare.
- o Slå aldrig på bältessträckarenheten.
- o Försök aldrig själv göra service på bältessträckare eller säkerhetsbälten.
- o Felaktig hantering av bältessträckare, underlåtenhet att följa givna varningar beträffande slag, modifiering, kontroll, byte, service eller reparation kan göra att de inte fungerar när de behövs vid en olycka eller oväntat utlöses med allvarliga personskador som följd.
- o Använd alltid säkerhetsbälte under färd.

YB150A2-FD

### EXTRA KOLLISIONSKYDD (KROCKKUDDE) - FÖRARPLATSEN

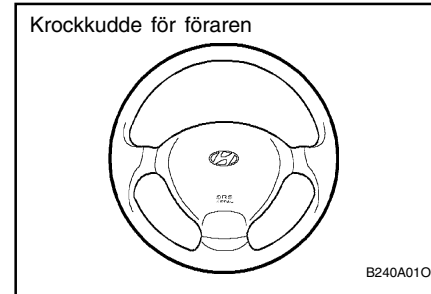

Din Hyundai är försedd med extra kollisionsskydd på förarplatsen. Texten "SRS Air Bag" i rattens centrum anger att sådant system är monterat.

Hyundai SRS består av en krockkudde monterad under rattens centrumkåpa. Som komplement till säkerhetsbältet ger den föraren ett bättre skydd vid frontalkollision.

### OBS:

Läs information om krockkudden på solskyddets baksida och i handskfacket.

## PRESENTATION AV DIN HYUNDAI

### VARNING:

- o Som namnet antyder är krockkuddesystemet endast ett komplement till det normala trepunktsbältet och inte ersättning för det.  
Det är avsett att utlösas vid frontalkollisioner som är kraftiga nog att ge skador på passagerarna.
- o De främre krockkuddarna utlösas inte när kollisionsvinkeln är större än 30° från bilens längdlinje som fallet är vid sidokollisioner, påkörning bakifrån eller vältning.

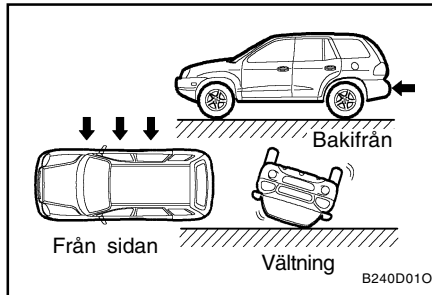

- o De främre krockkuddarna är inte avsedda att de utlösas vid en påkörning från sidan eller bakifrån och de utlösas inte heller om bilen välter eller rullar runt. Krockkuddarna utlösas inte vid en lätt frontalkollision under en viss hastighet.

- o För att erhålla maximal säkerhet skall alla åkande ha säkerhetsbältena påsatta även om krockkudde är monterad. Undvik att sitta nära krockkudden eller luta kroppen mot den.

B240B03A-ADT

### Krockkuddar och övriga funktioner

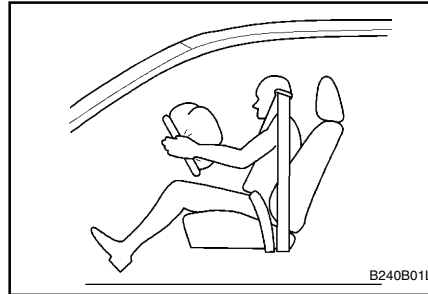

Krockkudde-systemet består av följande komponenter:

- Krockkudde på förarsidan.
- Krockkudde på passagerarsidan.
- Indikeringslampa för krockkuddesystemet "SRS".
- Kontrollenheten för krockkuddesystemet.

Kontrollenheten övervakar kontinuerligt alla funktioner när startnyckeln är i läge "ON". Vid en frontalkollision eller nära frontalkollision utlöser kontrollenheten krockkuddesystemet om kollisionskraften överstiger ett förinställt värde.

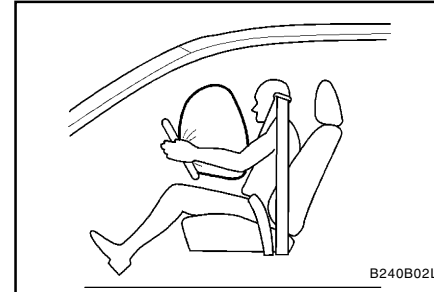

Indikeringslampan före krockkuddesystemet "SRS" på instrumentpanelen blinkar under ca 6 sekunder efter att du vridit startnyckeln till "ON".

Därefter skall indikeringslampan slockna.

En krockkudde sitter i centrum av ratten och en sitter i instrumentbrädan över handskfacket (i förekommande fall). Krockkuddarna utlösas automatiskt vid en kraftig stöt i fronten på bilen.



## PRESENTATION AV DIN HYUNDAI

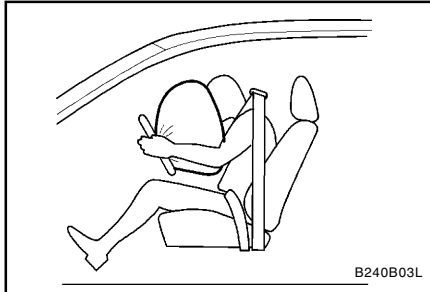

Vid utlösningen spricker kåpan i ratten och kåpan över handskfacket upp så att krockkuddarna kan expandera fritt till full volym.

En helt uppblåst krockkudde i kombination med ett rätt kopplat och väl spänt säkerhetsbälte bromsar effektivt upp bärarens rörelse framåt och minskar risken för huvud och kroppsskador.

Efter att krockkuddarna blåsts upp till full volym faller de omedelbart ihop för att inte skymma förarens sikt framåt.

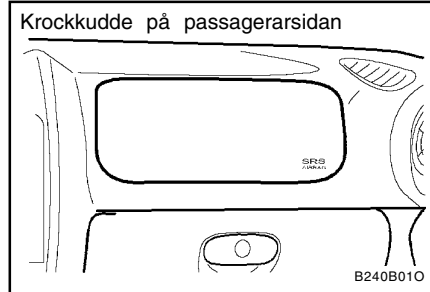

### OBS:

Om du avser att sätta in en behållare med flytande luftförbättringsmedel i bilen får du inte placera den nära instrumentpanelen eller på instrumentbrädan. Om något skulle läcka ut på dessa ytor (instrumenten, instrumentbrädan eller luftventilerna), kan de skadas. Eventuellt läckage måste det omedelbart tvättas bort med vatten.

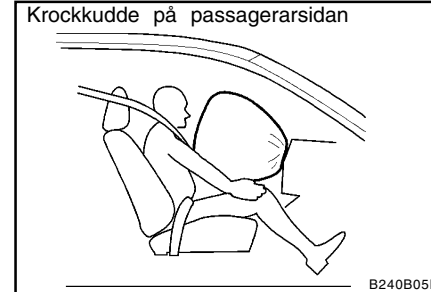

### VARNING:

- o När en krockkudde utlöses hörs en kraftig knall och fint damm sprider sig inne i bilen. Detta är helt normalt och inte någon brandrök. Det fina dammet kan emellertid orsaka viss hudirritation – tvätta därför ansikte och händer omedelbart med tvål och ljummet vatten efter att en krockkudde löst ut.
- o Krockkuddesystemet fungerar bara när startnyckeln är i läge "ON". Om indikeringslampan "SRS" på instrumentpanelen inte tänds; lyser med fast sken; eller fortsätter att blinka mer än ca 6 sekunder efter att du vridit startnyckeln till "ON" eller efter att motorn startat är det något fel i systemet. Om lampan tänds under körning har det uppstått något fel i systemet. Låt i varje fall omedelbart närmaste Hyundai-verkstad kontrollera krockkuddesystemet.

## PRESENTATION AV DIN HYUNDAI

- o Innan du byter en säkring eller kopplar bort batteriet måste du vrida startnyckeln till "LOCK" eller ta ur den. Tag aldrig bort eller byt den eller de säkringar som ingår i krockkuddesystemet med startnyckeln i läge "ON" - indikering-slampan för krockkuddesystemet kommer då att tändas.

B990B04Y-ADT

### Sidokrockskuddar

(I förekommande fall)

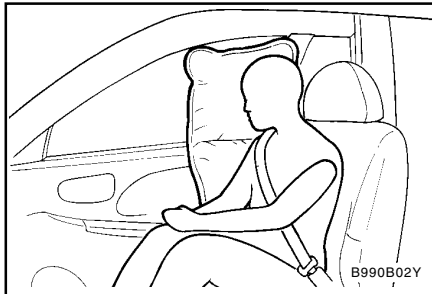

Det finns sidokrockskuddar på båda sidor i framsätet. Deras uppgift är att ge ytterligare skydd utöver det skydd som säkerhetsbältena ger. Sidokrockskuddarna utlöses endast vid en påkörning från sidan beroende på hårdhet, anslagsvinkel, hastighet och träffpunkt. De utlöses emellertid inte vid alla typer av påkörning från sidan.

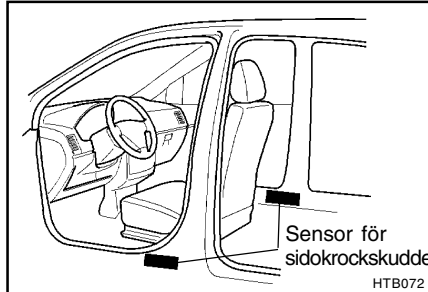

### VARNING:

- o Det är viktigt att alltid använda säkerhetsbältena, som ger det bästa skyddet vid en eventuell kollision. Krockkuddarna är ett extra komplement för ökad säkerhet. Sidokrockkuddarna utlöses endast i samband med påkörning från sidan och endast på den sida som påkörning sker.
- o För att få bästa möjliga skydd av sidokrockskuddarna skall både föraren och frampassageraren sitta upprätt och vara väl fastspända med sina säkerhetsbälten. Föraren skall hålla händerna på ratten mellan läge klockan 9:00 och 3:00. Frampassageraren skall hålla händerna i knät.
- o Använd endast av Hyundai rekommenderad överdragskläder på ryggstöden:

- o Felaktig överdragskläder kan göra att sidokrockskuddarna inte utlöses riktigt.
- o Montera inga tillbehör på eller nära sidokrockskuddarna.
- o Slå inte hårt på yttersidan av framstolarna.
- o Lägg inget på eller mot krockkudden eller mellan dig och krockkudden.
- o Lägg inget mellan dörren och framsätet (t ex ett paraply, en väska, etc.). Sådana föremål kan bli livsfarliga projektiler om en sidokrockskudde utlöses.
- o Slå inte på sensorerna för sidokrockskuddarna när tändningen är påkopplad; stor risk att en sidokrockskudde utlöses med personsador som följd.

B240C01HP-GDT

### Underhåll av krockkuddesystemet

Krockkuddesystemet är i princip underhållsfritt. Inga ingrepp får göras av utbildad person. Efter tio år skall hela krockkuddesystemet kontrolleras på auktoriserad Hyundai verkstad.

Alla reparationer i systemet skall göras på auktoriserad Hyundai verkstad.

Felaktig hantering kan orsaka personsador.

## PRESENTATION AV DIN HYUNDAI

---



### **VARNING:**

- o Livsfarligt! Montera aldrig en bakåtvänd barnstol i framsätet om det finns en airbag på passagerarsidan.
- o Modifieringar av komponenter i systemet, ändringar i kablaget eller fastsättning av märken på kuddens lock kan påverka funktionen och leda till personskador.
- o Vid rengöring av kuddens lock skall ren torr eller lätt fuktad trasa användas. Lösningemedel av alla slag kan påverka systemets funktion och får inte användas.
- o Om krockkudden utlöses skall ny kudde monteras av auktoriserad Hyundai verkstad.
- o Gör inga förändringar i, eller koppla loss kablaget. Detta kan leda till skada beroende på att krockkudden utlöses ofrivilligt eller inte fungerar som avsett.

- o Om komponenter i krockkuddesystemet byts eller om bilen skrotas skall vissa säkerhetsföreskrifter iakttas. Din Hyundai verkstad kan ge information om detta. Om dessa föreskrifter inte följs kan personskada uppstå.
- o När bilen säljs bör den nye ägaren informeras om dessa krav. Kontrollera att denna handbok medföljer bilen vid överlåtelsen.
- o Inga delar av främre stötfångaren får modifieras eller bytas mot annat än Hyundai original reservdelar. I annat fall kan funktionen för krockkuddarna påverkas.

## PRESENTATION AV DIN HYUNDAI

B250A020-GDT

### INSTRUMENT OCH REGLAGE

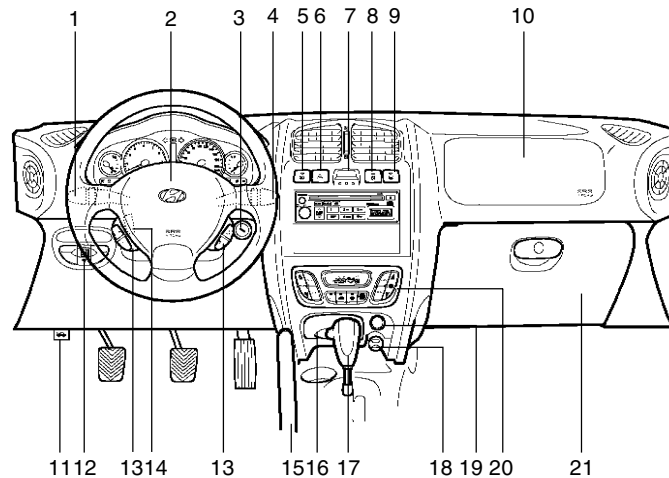

1. Flerfunktionsströmställare för ljus
2. Signalhorn/Extra säkerhetssystem
3. Tändningslås
4. Strömställare för vindrutetorkare och spolare
5. Strömställare för dimljus fram (I förekommande fall)
6. Varningsljusens strömställare

7. Digital klocka (I förekommande fall)
8. Strömställare för bakre dimljus (I förekommande fall)
9. Strömställare för bakrutans defroster (I förekommande fall)
10. Krockkudde på passagerarsidan (I förekommande fall)
11. Motorhuvens lås
12. Reostat för instrumentbelysningen (I förekommande fall)

#### VAR FÖRSIKTIG:

Om du avser att sätta in en behållare med flytande luftförbättringsmedel i bilen får du inte placera den nära instrumentpanelen eller på instrumentbrädan. Om något skulle läcka ut på dessa ytor (instrumenten, instrumentbrädan eller luftventilerna), kan de skadas. Eventuellt läckage måste det omedelbart tvättas bort med vatten.

13. Farthållare (I förekommande fall)
14. Justeringsarm för rattlutning
15. Ljudanläggning
16. Askkopp
17. Växelväljare/spak
18. Strömuttag (I förekommande fall)
19. Cigarettändare
20. Reglage för värme och luftkonditionering
21. Handskfack

B250A010-3

## PRESENTATION AV DIN HYUNDAI

B260A4O-GDT

### INSTRUMENT OCH INDIKATORER

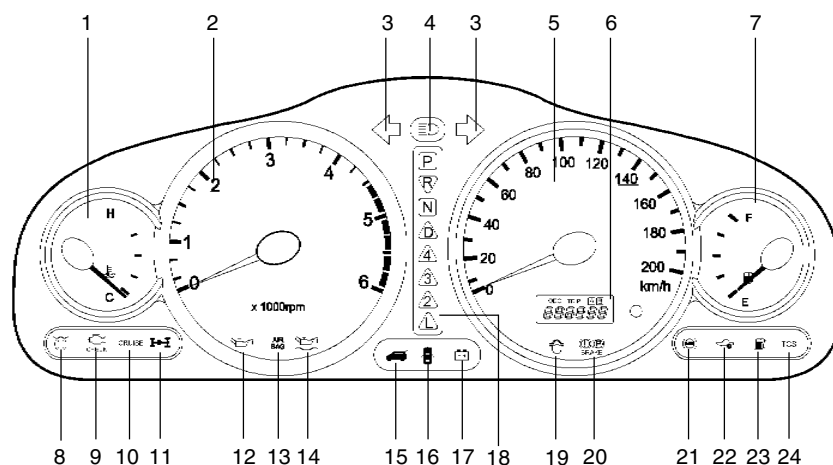

B260A02O-1

- |                                 |   |  |
|---------------------------------|---|--|
| 1. Temperaturmätare             | 11. 4WD inkopplad (I förekommande fall)                           | 18. Automatväxelväljarens lägesindikator (I förekommande fall)     |
| 2. Varvräknare                  | 12. Varningslampa för oljetryck                                   | 19. Bränslefilter, varning (Dieselmotor)                           |
| 3. Blinkerindikator             | 13. Extra säkerhetssystem, indikeringslampa (I förekommande fall) | 20. Varningslampa för parkeringsbroms och låg bromsvätskenivå      |
| 4. Indikeringslampa för helljus | 14. Varningslampa för låg oljenivå (Dieselmotor)                  | 21. ABS varningslampa  |
| 5. Hastighetsmätare             | 15. Varningslampa, öppen baklucka                                 | 22. Varningslampa för Immobilizern (Dieselmotor)                   |
| 6. Trippmätare/ Vägmätare       | 16. Varningslampa för öppen dörr (I förekommande fall)            | 23. Varningslampa för låg bränslenivå                              |
| 7. Bränslemätare                | 17. Varningslampa för laddning                                    | 24. Indikeringslampor för dragkraftskontroll (I förekommande fall) |

## PRESENTATION AV DIN HYUNDAI

ZB110G1-AD



### INDIKATOR FÖR KÖRRIKTNINGSVISARE

Blinkande grön pil visar körriktning. Om pilen lyser med fast sken, blinkar snabbare än normalt eller ej blinkar alls har något fel uppstått.

B260P02Y-ADT



### VARNINGSLAMPA FÖR LÅSNINGSFRIA BROMSSYSTEMET (ABS)

När tändningsnyckeln vrids i läge "ON" tänds ABS-lampan och slocknar efter några sekunder.

Om lampan förblir tänd under körning eller inte slocknar när tändningsnyckeln vrids på finns något fel på ABS-systemet.

Låt snarast undersöka bilen på en auktoriserad verkstad.

Bromssystemet arbetar i detta fall som ett konventionellt system.

#### VARNING:

Om varningslamporna för ABS SRI och Parkeringsbroms/Låg bromsvätskenivå fortsätter att lysa när tändningsnyckeln är i läge "ON" eller tänds samtidigt under körning kan det vara något fel i E.B.D. (Electronic Brake force Distribution). Om detta skulle inträffa skall du snarast kontakta en auktoriserad Hyundai-återförsäljare.

B260C01E-GDT



### INDIKERINGSLAMPOR FÖR DRAGKRAFTSKONTROLL (I förekommande fall)

Indikeringslampan för dragkraftskontroll lyser på olika sätt beroende på startnyckelns läge och om systemet är i funktion eller ej.

Indikeringslampan tänds när du vrider nyckeln till "ON" men skall slockna när motorn startar. Om TCS-lampan blinkar eller lyser med fast sken skall du köra till din auktoriserade Hyundai återförsäljare för kontroll av systemet. Se sektion 2 för mer information om TCS.

ZB110J1-AD



### INDIKATOR FÖR HELLJUS

Lampan lyser när helljuset är påslaget.

ZB110K1-AD



### VARNINGSLAMPA FÖR OLJETRYCK

Normalt tänds lampan när tändningsnyckeln vrids i läge ON och släcks när motorn startat.

#### OBS:

Om lampan fortsätter att lysa när motorn startat kan det innebära ett allvarligt fel. Stanna omedelbart och kontrollera motorns oljenivå. Om lampan fortsätter att lysa trots korrekt oljenivå skall motorn undersökas på auktoriserad verkstad.

ZB110L2-AD



### VARNINGSLAMPA FÖR PARKERINGSBROMS/ BROMSVÄTSKENIVÅ

#### VARNING:

Vid misstanke om fel i bromssystemet skall omedelbart auktoriserad verkstad uppsökas.

#### Varningslampans funktion

Lampan tänds när nyckeln vrids i läge ON eller START och slocknar när motorn startat eller parkeringsbromsen lossas.

Om lampan tänds vid annat tillfälle innebär detta låg bromsvätskenivå eller annat fel i bromssystemet. Fyll på bromsvätska (typ DOT 3 eller DOT 4) och uppsök omedelbart auktoriserad verkstad.

Bilen har diagonalt verkande två-krets bromssystem. En felaktig krets medför reducerad bromsverkan och hårdare pedaltryck.

ZB110M1-AD



### VARNINGSLAMPA FÖR LADDNING

Laddningslampan tänds när tändningsnyckeln vrids på och släcks när motorn startat. Om lampan fortsätter att lysa eller tänds under färd har något fel uppstått i laddningssystemet. Stanna och kontrollera generatorns drivrem. Se kap 5 beträffande remmens spänning.

## PRESENTATION AV DIN HYUNDAI

ZB110Q1-AD



### VARNINGSLAMPA FÖR ÖPPEN DÖRR

Denna varningslampa varnar när en dörr ej är helt stängd.

ZB110P1-AD



### VARNINGSLAMPA FÖR LÅG BRÄNSLENIVÅ

Lampan tänds när tanken är nästan tom. Tanka snarast möjligt eftersom körning med låg bränslenivå kan ge oregelbundet motorvarv och skada den katalytiska avgasrenaren.

B260B01B-GDT



### VARNINGSLAMPA FÖR ÖPPEN BAKLUCKA

Denna varningslampa lyser om bakluckan inte är riktigt stängd.

YB110C1-AD



### EXTRA SÄKERHETSSYSTEM, INDIKERINGSLAMPA

Indikeringslampan (SRI) på instrumentpanelen blinkar under ca sex sekunder när tändningsnyckeln vridits på eller när motorn startats. Därefter slocknar den.

Om indikeringslampan inte tänds vid start eller förblir tänd under körning skall auktoriserad Hyundai-verkstad uppsökas då detta indikerar ett fel på systemet.

1- 30

ZB110Q1-AD



### VARNINGSLAMPA, MOTOR

Denna lampa tänds ifall fel uppstår på någon avgasrelaterad komponent. Sådant fel kan innebära dålig motorfunktion samt att de föreskrivna avgasutsläppens gränsvärden kan komma att överskridas.

Lampan tänds när tändningsnyckeln vrids till läge "ON" och slocknar sedan efter några sekunder. Tänds lampan under körning eller om den inte tänds när tändningen slås till, kontakta närmaste Hyundai verkstad för kontroll och eventuell reparation av avgasrenings-systemet.

B260O02O-GDT



### Farthållarindikator (I förekommande fall)

Farthållarens indikeringslampa på instrumenttavlan lyser när ON/OFF-knappen är intryckt. Indikeringslampan släcks vid ytterligare ett tryck på strömbrytaren. Farthållaren beskrivs på sidan 1-50.

B260T01O-GDT



### 4WD Inkopplad (I förekommande fall)

När du vrider startnyckeln till "ON" tänds indikeringslampan "4WD" och slocknar sedan efter några få sekunder.

### VARNING:

Om indikeringslampan 4WD () blinkar tyder detta på något fel i 4WD-systemet. Om detta inträffar skall bilen kontrolleras av en auktoriserad Hyundai-verkstad.

B260S01B-GDT



### DIESELFÖRVARMNING ORANGE LAMPA (Dieselmotor)

Indikeringslampan - orange - tänds när du vrider startnyckeln till "ON". Du kan starta motorn när indikeringslampan slocknat. Förvärmningstiden varierar med kylarvätskans temperatur, den omgivande luftens temperatur och batteriets kondition.

### OBS:

Om du inte startar motorn inom 10 sekunder efter att förvärmningslampan slocknat måste du vrida startnyckeln tillbaka till "LOCK" och sedan till "ON" för att göra om förvärmningen.

B256A01B-GDT



### VARNING TÖM FILTRET RÖD LAMPA (Dieselmotor)

Denna varningslampa tänds när du vrider startnyckeln till "ON" och slocknar när motorn startat. Om lampan tänds när motor är igång betyder det att mycket vatten samlats i bränslefiltret. Töm då filtret snarast. (Se "TIPS OCH RÅD")

## PRESENTATION AV DIN HYUNDAI

B260K010-GDT



### VARNINGSLAMPA FÖR LÅG OLJENIVÅ (Dieselmotor)

Om lampan tänds under körning, stanna bilen på plant underlag och låt motorn gå på tomgång några minuter. Om lampan fortsätter att lysa, stanna motorn och vänta några minuter så att oljan hinner sjunka ner i oljeträget. Kontrollera sedan nivån och fyll på om så krävs. Se anvisningar på sidan 5-5.

#### VIKTIGT:

**Om lampan fortsätter att lysa efter att du fyllt på, vänd dig till en Hyundai verkstad för kontroll av motorn. Lampan kan tillfälligt tändas om bilen t ex lutar kraftigt.**

ZB110R1-AD

### VARNING FÖR SLITNA BROMSBELÄGG

Främre bromsbeläggen är försedda med indikatorer som avger ett skrapande ljud när beläggen behöver bytas. Underlåtenhet att byta belägg kan skada bromsskivorna.

B270B010-GDT

### VARNINGSSIGNAL FÖR PARKERINGSBROMSEN (I förekommande fall)

Om bilen körts med parkeringsbromsen ansatt med högre hastighet än 3 km/tim under mer än 2-3 sekunder hörs en varningssignal kontinuerligt.

ZB110S1-AD

### BRÄNSLEMÄTARE

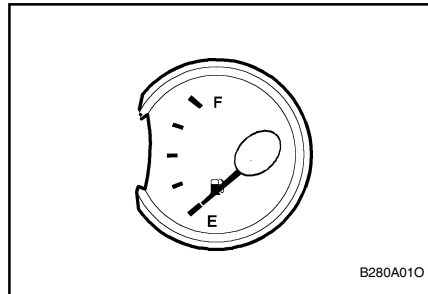

B280A010

Visaren visar tankens bränslemängd. Tankens rymd anges i kap 8.

B290A02A-ADT

### TEMPERATURMÄTARE FÖR KYLARVÄTSKAN

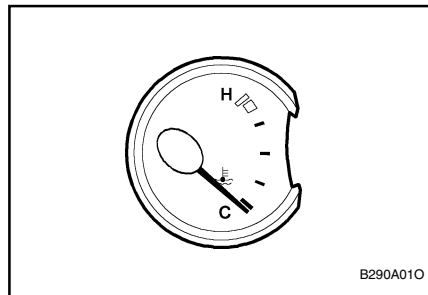

B290A010

#### VARNING:

Tag aldrig av kylarlocket när motorn är varm. Det är övertryck i kylaren och het kylarvätska kan spruta ut och orsaka allvarliga brännskador. Vänta tills motorn svalnat innan du tar av kylarlocket.

Visaren på temperaturmätaren skall alltid stå inom området "Normal". Om visaren går upp till "H" (Het) måste du stanna vid sidan av vägen snarast möjligt och stänga av motorn. Öppna sedan motorhuvens och kontrollera kylvätskenivån och drivremmen till vattenpumpen. Om du misstänker att det är något fel i kylsystemet skall du köra till närmaste Hyundai återförsäljare för kontroll.

ZB110U1-FD

### HASTIGHETSMÄTARE

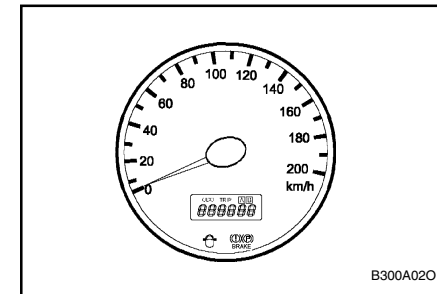

B300A020

Hastigheten anges i km/tim.



## PRESENTATION AV DIN HYUNDAI

B310B01E-GDT

### VÄGMÄTARE/TRIPPMÄTARE

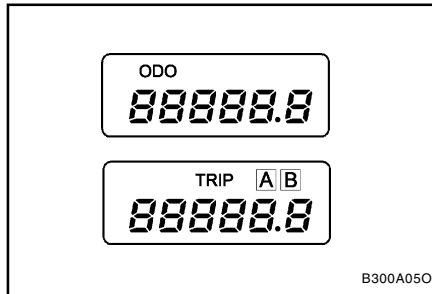

#### Vägmätaren

Vägmätaren visar den totala vägsträcka som bilen körts. Det är normalt för en fabriksny bil att vägmätaren visar mindre än 50 km.

#### Använd den digitala vägmätaren/ trippmätaren så här

Om du trycker på återställningsknappen till höger under hastighetsmätaren när nyckeln är i läge "ON" visas följande:

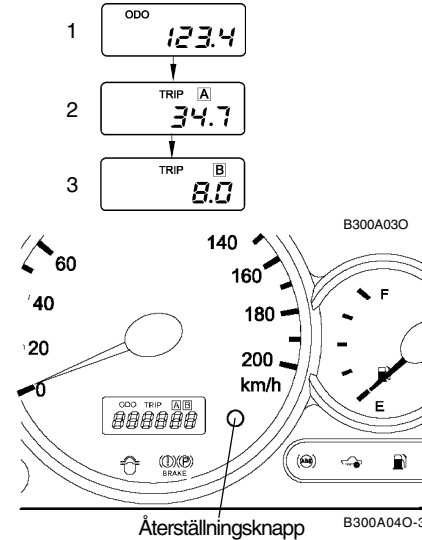

#### 1. Vägmätare

Vägmätaren visar den totala vägsträckan i km som bilen körts.

#### 2,3. Trippmätare

Denna kan visa två olika vägsträckor i km. TRIP A: Första sträckan från start till ett valfritt stopp. TRIP B: Andra sträckan från ett stopp till slutmålet.

Växla från TRIP A till TRIP B genom att trycka på återställningsknappen. Om du håller in återställningsknappen längre än 2 sekunder återställs resp. trippmätare till 0 (noll).

ZB110X1-AD

### VARVRÄKNARE

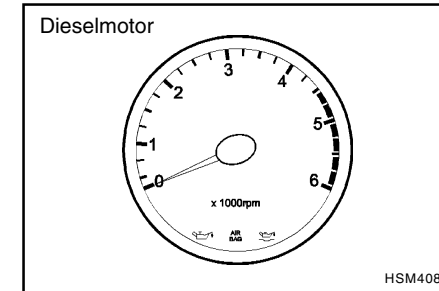
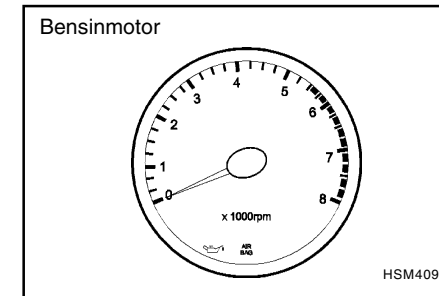

## PRESENTATION AV DIN HYUNDAI

Varvräknaren anger motorns varvtal i tusental varv per minut (rpm). Den underlättar växling vid korrekt varvtal.

### OBS:

Motorn får ej varvas upp till det röda området.

AB800B1-AD

### Strömställare för dimljus fram (I förekommande fall)

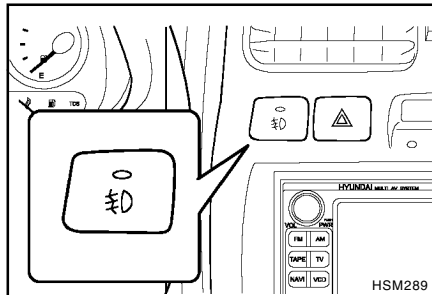

De främre dimljusen tänds genom att trycka på strömställaren. Dimljusen lyser med tändningsnyckeln i "ON"-läge samtidigt med huvudstrålkastarnas strömställare i läge 1 eller 2.

### OBS:

Enligt svensk lag får dimljusen ej användas ihop med halvljuset.

B360A01Y-GDT

### DIMLJUS BAK

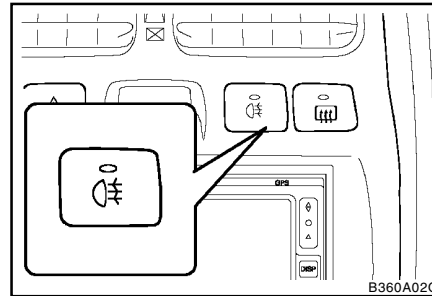

Tänd dimljusen bak genom att trycka på strömställaren. De kan bara tändas när strömställaren för strålkastarna står i "steg 2" och startnyckeln är i läge "ON".

ZB120A1-AD

### REGLAGE FÖR BLINKERS/HEL- LJUS/HALVLJUS

När spaken fälls nedåt markeras för vänstersväng och uppåt markeras högersväng. Omkopplaren återgår automatiskt. Om indikatorn blinkar snabbare än normalt eller ej blinkar alls har något fel uppstått. Kontrollera säkringen eller uppsök auktoriserad verkstad.

ZB120B-AD

### FILBYTESSIGNAL

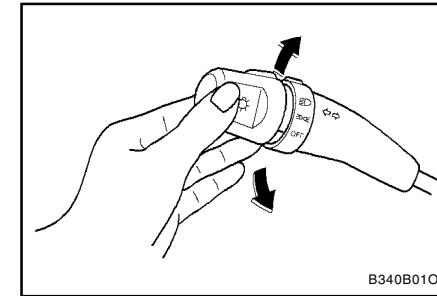

Vid byte av körfil förs spaken endast så långt att blinkningar börjar. Den återgår till mittläge när den släpps.

B340C02L-ADT

### STRÅLKASTARE

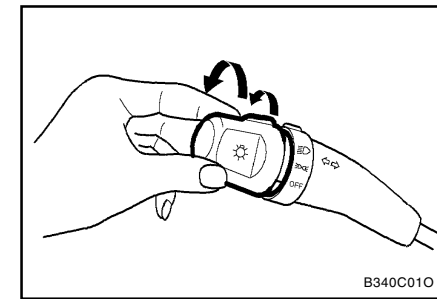

## PRESENTATION AV DIN HYUNDAI

Strålkastarna slås på med strömställaren i manöverspakens ände. I första läget tänds parkeringsljus, sidoljus, skyltbelysning och instrumentbelysning. Nästa läge tänder strålkastarna.

### Automatisk släckning av parkeringsljuset

Om du gömmer att släcka parkeringsljuset, läge "OFF", när du parkerar kommer det att släckas automatiskt när du öppnar förardörren. För att tända dem igen behöver du bara vrida startnyckeln till "ON".

B340F01A-GDT

### Automatiskt halvljus

Halvljuset på din Hyundai tänds automatiskt. Halvljuset gör att mötande trafikanter ser dig bättre även i dagsljus. Det är kopplat så att det alltid lyser när motorn går även om strömställaren för strålkastarna är i läge "OFF".

B340D01A-ADT

### HEL OCH HALVLJUS

Slå på helljuset genom att föra spaken framåt (från dig). Samtidigt tänds indikatorn för helljus. Halvljuset kopplas in när spaken förs bakåt (mot dig).

ZB120E1-AD

### HELLJUSBLINK

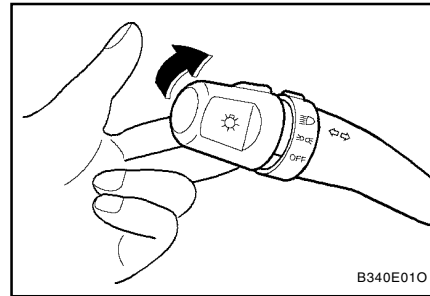

Om spaken förs ytterligare mot dig och släpps blinkar strålkastarna.

ZB130A1-AD

### VINDRUTETORKARE OCH SPOLARE

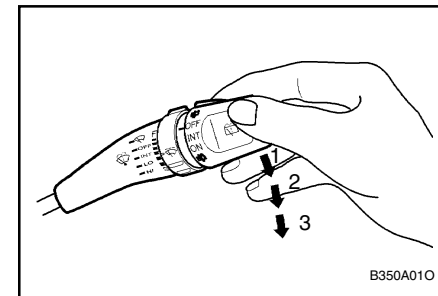

Strömställaren har tre lägen:

1. Intermittent funktion
2. Låg hastighet
3. Hög hastighet

### OBS:

Starta inte torkarna om det är mycket snö eller is på vindrutan (eller bakrutan) - risk att torkarsystemet skadas. Tag bort snö och is med borste och/eller isskrapa. Om det bara är litet snö eller is kan du använda defrostern innan du startar torkarna.

## PRESENTATION AV DIN HYUNDAI

B350B010-GDT

### VINDRUTESPOLNING

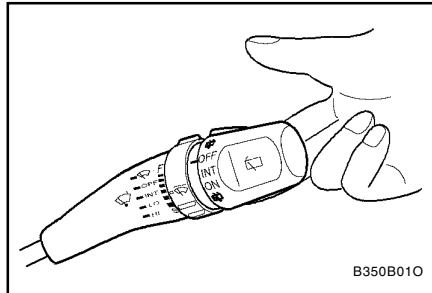

För att använda vindrutespolningen, tryck spoljar/torkarmen mot ratten. Samtidigt med spolningen startar torkarna och gör två svep. Spolningen fortgår tills dess spaken släpps igen.

#### OBS:

- o Spola aldrig längre än 15 sek. per gång och inte heller när behållaren är tom.
- o Vid låga temperature, kontrollera att torkarbladen inte är fastfrosna.
- o Glöm inte att fylla spolärvätska för att förhindra frysning under den kalla årstiden.

### Ettslagsfunktion för vindrutetorkarna

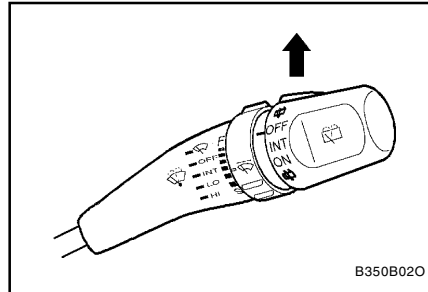

Om du vill att vindrutetorkarna bara skall göra ett slag, t.ex. då det är is på vindrutan, skall du hålla spoljar/torkarspaken uppåt och sedan släppa den.

B350C010-GDT

### JUSTERING AV DEN INTERMITTENTA FUNKTIONEN

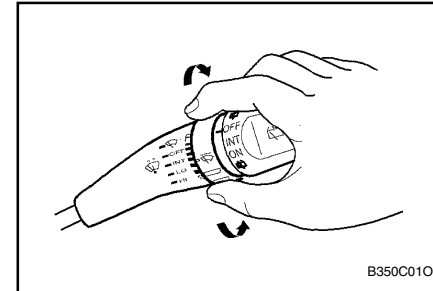



Intermittent funktion erhålls med omkopplaren i läge "INT". I detta läge kan också intervallens längd justeras. Möjligt område är 1 till 18 sek mellan svepen. Detta varierar också beroende på hastigheten.

## PRESENTATION AV DIN HYUNDAI

B350A010-ADT

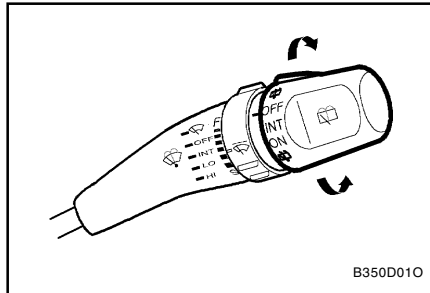
### Torkare och spolare för bakrutan



1.  :Spolarvätska sprutas på bakrutan och bakrutetorkaren går när vredet är i detta läge.
- 2.OFF
- 3.INT :Med vredet i läge "INT" går bakrutetorkaren med viss intervall.
- 4.ON :Med markeringen på vredet mot "ON" går bakrutetorkaren kontinuerligt.

ZB160A1-AD

### VARNINGSLJUS

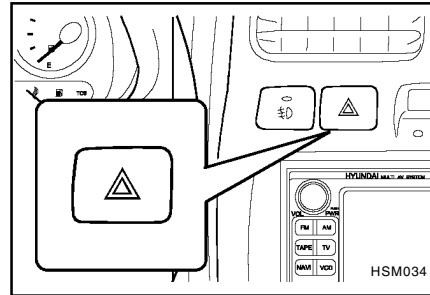

Varningsljusen skall slås på när du tvingats parkera i trafikfarligt läge. Tryck in knappen på strömbrytaren. Detta medför att alla körriktningsslampor blinkar. Ny tryckning stänger av.

YB170A1-AD

### STRÖMSTÄLLARE FÖR BAKRUTANS DEFROSTER

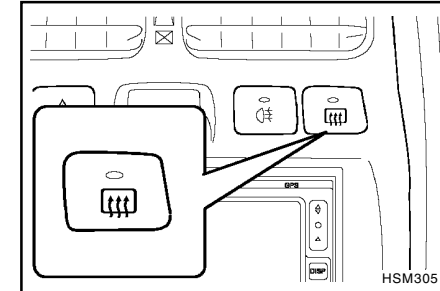

Bakrutans defroster slås på när knappen trycks in. Ny tryckning slår av defrosteren. Den stängs automatiskt av efter 15 min.

#### OBS:

Var försiktig vid rengöring av bakrutans insida så att värmetrådarna inte skadas. Defrosterselementet arbetar endast om motorn går.

## PRESENTATION AV DIN HYUNDAI

B400A01A-ADT

### DIGITAL KLOCKA (I förekommande fall)

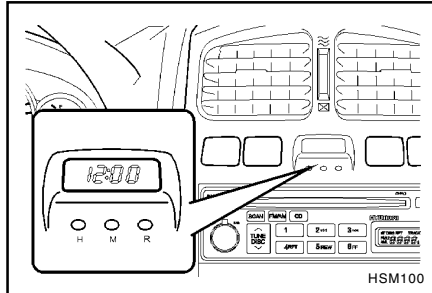

Den digitala klockan har tre inställningsknappar med följande funktioner:

**HOURL** - "H" stegar fram timvisningen.

**MIN** - "M" stegar fram minutvisningen.

**RESET** - "R" ställer klockan på närmaste hela timme.

B400B010-GDT

### DIGITAL ALMANACKA (Med taklucka)

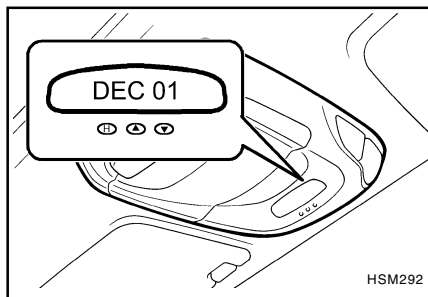

#### Ställ in datum

1. När knappen "M" trycks in, blinkar i tur och ordning: "YEAR" (år), "MONTH" (månad) and "DAY" (dag).
2. Ändra datum genom att trycka på knappen "5" för framåt eller "6" för bakåt när år/månad/dag blinkar.
3. När du avslutat ändringen av datum, tryck på M-knappen ännu en gång.

#### Ställ in rätt tid

1. Om du håller in M-knappen mer än tre sekunder, när du ställt in datum, blinkar år och timme. Trycker du på M-knappen ännu en gång blinkar minuter.
2. Ändra tiden genom att trycka på knappen "5" för framåt eller "6" för bakåt när timme respektive minuter blinkar.

3. När du ställt in rätt tid, tryck på M-knappen ännu en gång för att avsluta inställningarna.

#### ANM:

Om batteriet varit urkopplat eller urladdat, ställ in datum och tid enligt beskrivningen ovan. Inställningen startar på DEC 01.

ZB200A1-AD

### INSTRUMENTPANELENS REOSTAT (I förekommande fall)

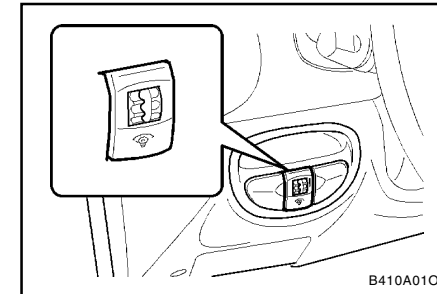

Med denna justeras ljusstyrkan hos instrumentbelysningen.

## PRESENTATION AV DIN HYUNDAI

ZB210A2-AD

### CIGARETTÄNDAREN

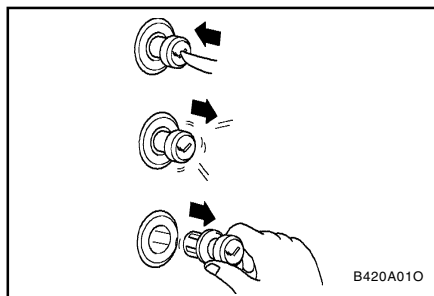

Tändaren kan användas när tändningsnyckeln står i läge ACC eller ON. Tryck den i botten. Den kommer automatiskt ut när den är uppvärmd. Håll ej tändaren nedpressad då risk för överhettning finns.

#### **VARNING:**

**Endast Hyundai original tillbehör får anslutas i cigarettändarens uttag.**

B500D070-GDT

### STRÖMUTTAG (I förekommande fall)

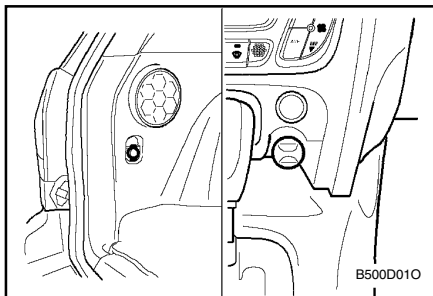

Detta är ett 12V strömuttag avsett för el-tillbehör och el-utrustning; det kan bara användas när startnyckeln är i läge "ON" eller "ACC".

#### **VARNING:**

**Endast Hyundai original tillbehör får anslutas i cigarettändarens uttag.**

B430A010-ADT

### FRÄMRE ASKOPP

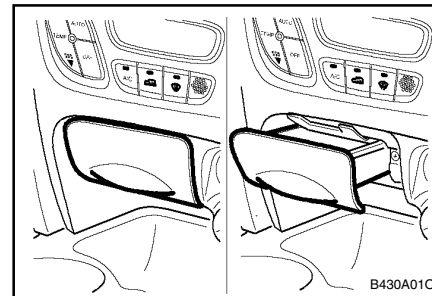

Askkoppen öppnas genom att dra i underkanten. Tag ut askkoppen ur hållaren för tömning genom att trycka den nedåt / framåt – och lyft sedan ut den. Sätt tillbaka askkoppen genom att trycka den nedåt / framåt tills den kopplas fast i framkant. Lampan vid askkoppen är tänd när ytterbelysningen är tänd.

## PRESENTATION AV DIN HYUNDAI

ZB230A1-AD

### BAKRE ASKKOPP

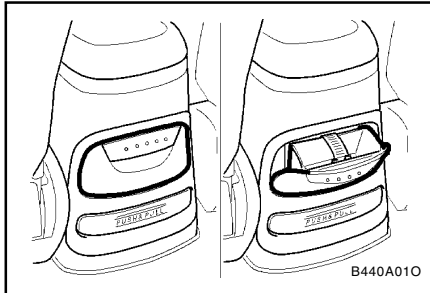

Bakre askkoppen öppnas genom att dra i överkanten. För att ta bort den helt för tömning nedtrycks fjädern i mitten.

B450A010-GDT

### BURKHÅLLARE (i förekommande fall)

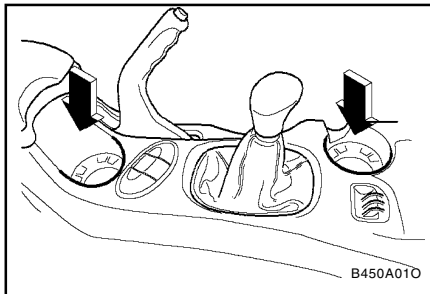

En hållare för läskedrycksburkar eller muggar sitter på mittkonsolen.

### VARNING:

Placera inge annat än muggar och läskburkar i mugghållaren. Annat som placeras där kan kastas upp vid ett plötsligt stopp eller en olycka och skada personerna i bilen.

B450B010-ADT

### MUGGHÅLLARE I BAKSÄTET (I förekommande fall)

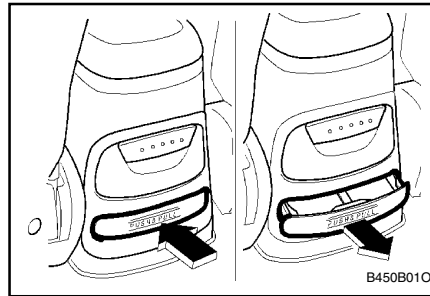

Mugghållaren i baksätet sitter i mittkonsolen och är avsedd för muggar och läskburkar. Tryck på överkanten så fjädrar mugghållaren ut.

### VARNING:

Mugghållaren skall alltid vara inskjuten när den inte används.

YB240B1-AD

### SOLLUCKA (I förekommande fall)

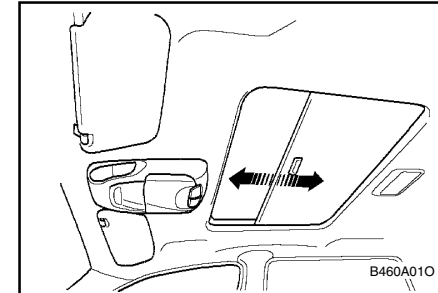

Hyundai har också ett genomskinligt solskydd som kan släppa in ljus även i stängt läge.

B460B010-GDT

### El-manövrering av takluckan

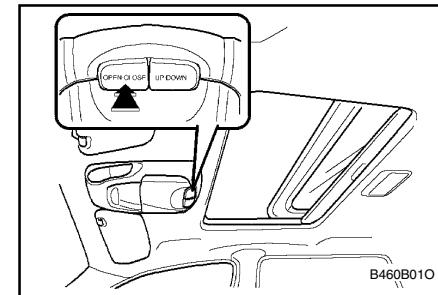

Takluckan kan öppnas och stängas elektriskt när startnyckeln är i läge "ON". Använd



## PRESENTATION AV DIN HYUNDAI

tangenten på panelen över vindrutan. Tryck in tangenten och släpp den när takluckan nått önskat läge.

### VARNING:

- o Stäng inte takluckan om någon håller upp en hand eller huvudet genom luckan. Stor risk för klämskador.
- o Stick aldrig upp en hand eller huvudet genom luckan när bilen är i rörelse.

### VARNING:

- o Öppna inte takluckan när det är mycket kallt eller när den är täckt med snö eller is.
- o Tag regelbundet bort eventuell smuts och annat skräp som kan ha samlats i glidskenorna för takluckan.

YB240D1-AD

### Lutande lucka

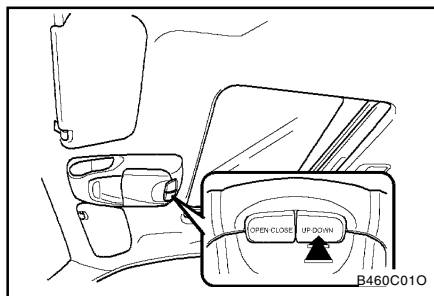

Luckan kan ställas i lutande läge då tändningsnyckeln är i läge "ON".

### VARNING:

Efter regn eller tvätt låt vattnet torka bort innan solluckan används.

B460D010-GDT

### Manuell manövrering av takluckan

Om el-manövreringen av takluckan inte fungerar - gör så här:

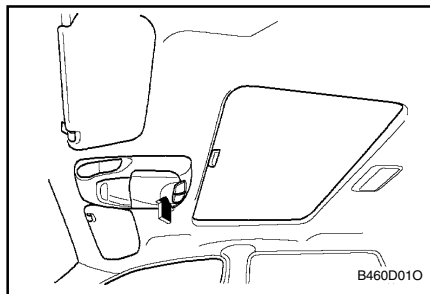

1. Öppna facket i taket för solglasögon.

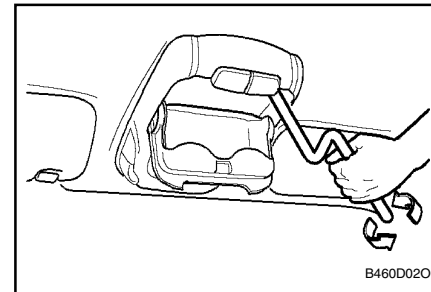

2. Vrid sexkantskruven moturs med en hylsnyckel för att lossa kåpan.

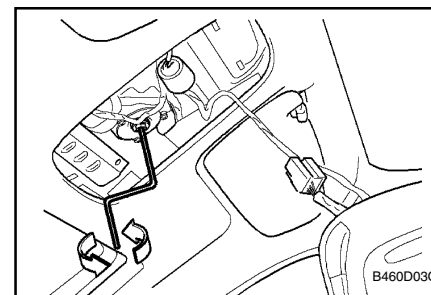

3. I handskfacket ligger en sexkantnyckel; stick in den i den frilagda axeltappen.
4. Vrid medurs för att öppna eller moturs för att stänga takluckan.

## PRESENTATION AV DIN HYUNDAI

YB250B1-AD

### KARTLÄSNINGSLAMPA

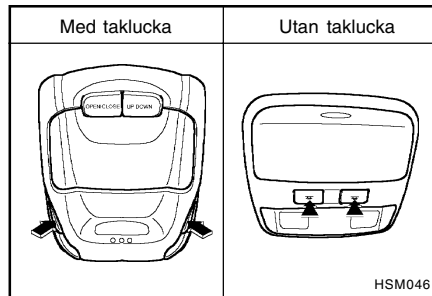

Denna lampa är bl.a avsedd för kartläsning nattetid.

YB250C2-AD

### INRE BELYSNING

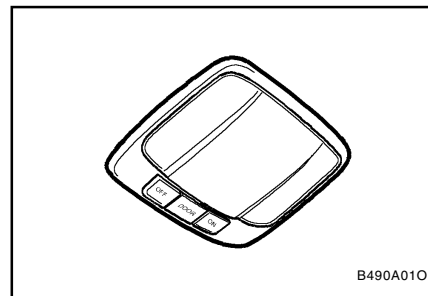

Den inre belysningen har tre lägen. Dessa är:

- o **DOOR**

I läge DOOR tänds belysningen när en dörr öppnas och släcks gradvis efter fem sekunder.

- o **ON**

I läge ON är belysningen tänd hela tiden.

- o **OFF**

I läge OFF är belysningen avstängd.

B491A010-GDT

### FACK FÖR SOLGLASÖGON

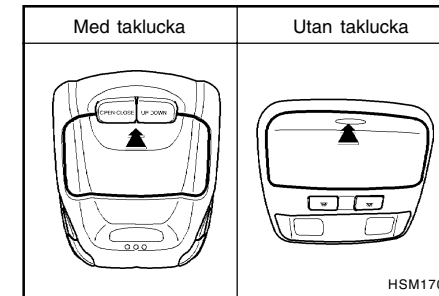

Detta fack sitter i framkant av konsolen i taket. Tryck på locket för att öppna eller stänga.

**VARNING:**

Förvara inga vassa, tunga eller hårda föremål i facket. De kan orsaka skador vid en häftig inbromsning eller kollision.

## PRESENTATION AV DIN HYUNDAI

ZB260A1-AD

### HANDSKFACK

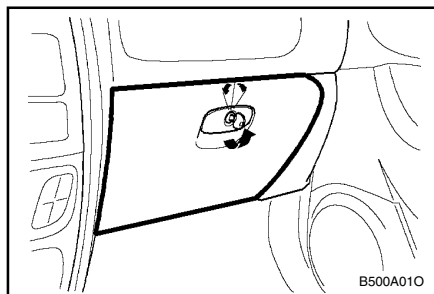

Håll handskfacket stängt under färd.

- o Handskfacket kan låsas med nyckel. (tillval)

ZB270A1-AD

### YTTRE BACKSPEGEL

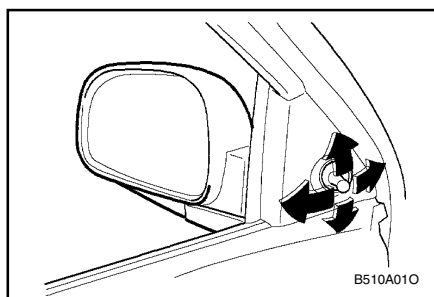

1- 42

Yttre backspeglarna kan justeras från insidan.  
Kontrollera inställningen före start.

SB360B1-FD

### Backspegel, elektriskt manövrerade (extra utrustning)

Yttre backspegel kan justeras elektriskt

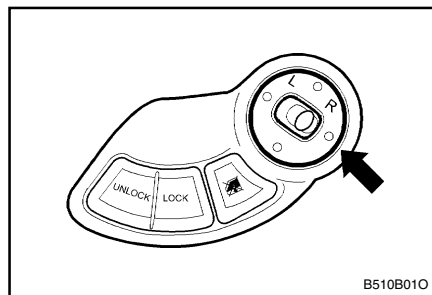

1. Ställ väljaren för önskad sida
2. Ställ in önskad vinkel enligt illustratinen

### OBS:

- o Återställ väljarknappen efter justering av backspegeln
- o Var försiktig vid bortskrapning av is från spegelglaset
- o Tänk på att de yttre spegelglasen är konvexa och därför får avståndet att framstå såsom längre än verkligt avstånd

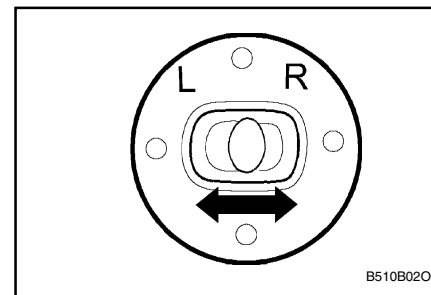

### WARNING:

- o Håll inte omkopplaren intryckt under längre tid.
- o Tänk på att de yttre speglarna är konvexa och därför får avstånd att framstå som mindre.

## PRESENTATION AV DIN HYUNDAI

YB270C2-AD

### ELUPPVÄRMDA YTTRE BACKSPEGLAR (I förekommande fall)

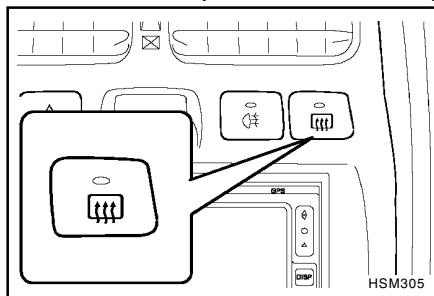

Eluppvärmningen av de yttre backspeglarna påkopplas samtidigt med eluppvärmningen av bakrutan. Alltså - tryck in strömställaren för uppvärmning av bakrutan för att värma upp backspeglarna. Värmen tar snabbt bort imma och frost.

Tryck en gång till på strömställaren för att stänga av värmen. Efter 15 minuter stängs värmen av automatiskt.

YB270D1-AD

### INFÄLLNING AV YTTRE BACKSPEGLARNA

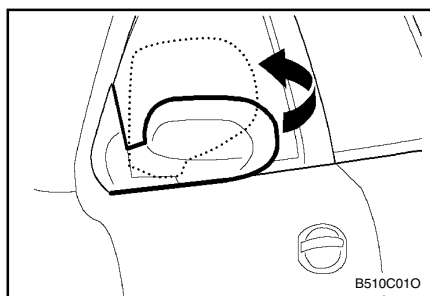

Fäll backspeglarna bakåt då behov att fälla dem uppstår.

ZB280A1-AD

### INRE BACKSPEGEL

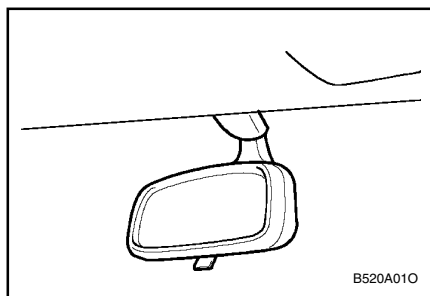

Den inre spegeln är avbländningsbar. Omställningen sker med reglaget på dess undersida.

B520B02L-GDT

### INRE BACKSPEGEL MED DAG/ NATTLÄGE (el-styrd) (I förekommande fall)

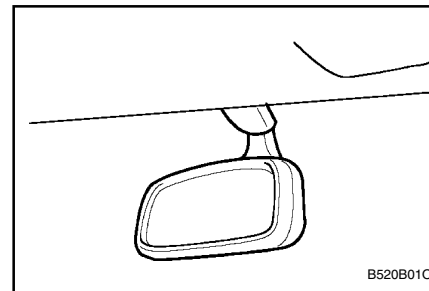

Den inre backspegeln är av elektrisk typ med dag/nattläge och den anpassar sig automatiskt så att bländningen från bakomvarande fordons strålkastare minskas. Ställ in önskat läge med vredet.

## PRESENTATION AV DIN HYUNDAI

ZB290A1-AD

### PARKERINGSBROMS

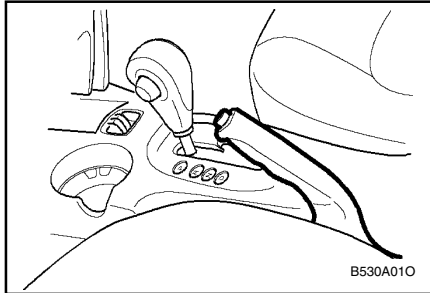

Dra alltid åt handbromsen då fordonet är parkerat. Kontrollera vid avfärd att varningslampan för handbromsen är släckt.

- o Dra åt handbromsen genom att dra spaken så långt det går.
- o Lossa handbromsen genom att dra åt något, trycka in knappen och släppa ned den helt.

B540A01O-ADT

### BAKLUCKAN

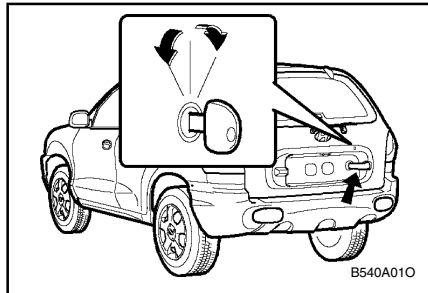

#### VARNING:

**Bakluckan skall alltid hållas stängd när bilen är i rörelse. Om bakluckan är öppen eller inte riktigt stängd kan avgaser sugas in i kupén med allvarliga eller dödliga skador för personerna i bilen. Se även varningar för avgaser på sidan 2-1.**

- o Öppna bakluckan genom att först låsa upp med nyckeln; vrid medurs, lyft sedan upp bakluckan för hand.
- o Stäng bakluckan genom att bara trycka ned den tills den går i lås. Kontrollera sedan att den är riktigt låst genom att försöka dra upp den igen.

B540B01O-ADT

### FÖNSTRET I BAKLUCKAN

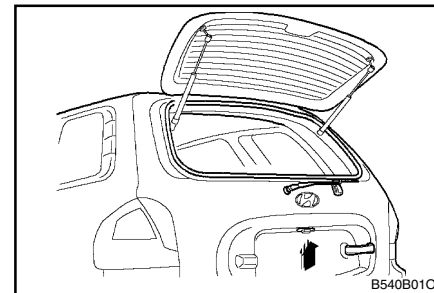

- o När du trycker på tangenten för att frikoppla fönstret i bakluckan fjädrar det upp litet. Öppna fönstret litet mer. Efter att du öppnat fönstret halvvägs går det automatiskt upp till helt öppet.
- o Sträng fönstret i bakluckan genom att bara sänka ned det och sedan stängs det automatiskt. Kontrollera sedan alltid att det är riktigt stängt genom att försöka dra upp det igen.

#### OBS:

**Låset för fönstret i bakrutan manövreras samtidigt med låset i bakluckan. För att öppna fönstret i bakluckan måste bakluckans lås vara upplåst antingen med nyckel eller med centrallåset.**

## PRESENTATION AV DIN HYUNDAI

B640A01S-ADT

### INSYNSSKYDD (I förekommande fall)

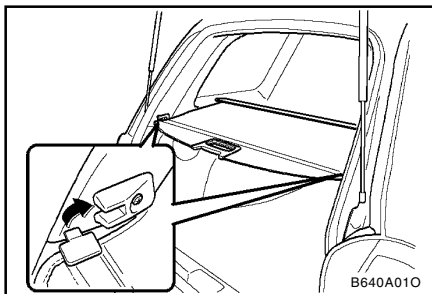

Drag ut insynsskyddet och sätt fast det som bilden visar.

B650A01S-ADT

### Goda råd för lastning

1. Lägg inget på insynsskyddet. Föremål som ligger där kan lätt kastas framåt vid en olycka eller hård bromsning och skada förare och passagerare.
2. Spar bränsle genom att inte köra med onödig last i bilen.
3. Låt aldrig någon sitta i bagageutrymmet under färd; utrymmet är bara avsett för bagage.
4. Försök alltid att placera last bilen så att balansen bibehålles. Placera tungt gods så långt fram som möjligt i bagageutrymmet och så att bilen inte lutar åt någon sida.

B540D01O-GDT

### BAGAGENÄT

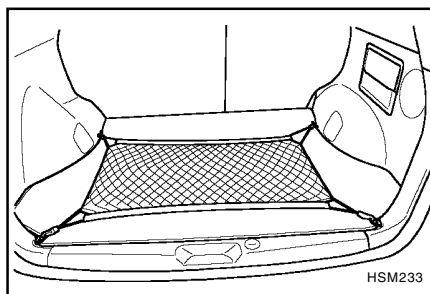

Använd lastnätet för att säkra last i bagageutrymmet.

### VIKTIGT:

För att undvika skador skall inte ömtåligt eller skrymmande gods placeras i bagageutrymmet.

B630A01X-ADT

### TAKRÄCK (I förekommande fall)

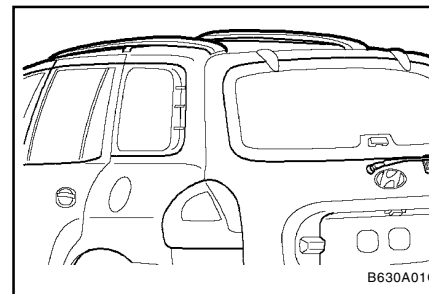

Passande takräcken med lastkorg/låda finns hos auktoriserade Hyundai återförsäljare.

### VARNING:

- o Följande rekommenderas beträffande last på biltaket.

TAKRÄCK	34 kg JÄMNT FÖRDELAT
---------	-------------------------

- o Om max taklast överskrides kan bilens tak skadas samt att Hyundai's garantiåtagande gäller ej. Låt aldrig långt gods sticka ut utanför bilens sidor.
- o Se alltid till att godset/bagaget är ordentligt fastsatt. Kontrollera fastsättningen regelbundet även under färd.

## PRESENTATION AV DIN HYUNDAI

- o Kör alltid försiktigt med gods på takräcket eftersom godset kan lossna vid hårda inbromsningar/accelerationer och kurvtagning.
- o Använd lastbärare (tvärbalkar) för last och bagage på taket.
- o Tyngre last än vad som anges ovan höjer bilens tyngdpunkt och försämrar stabiliteten.

B550A01S-GDT

### HÖGT MONTERAT BROMSLJUS (I förekommande fall)

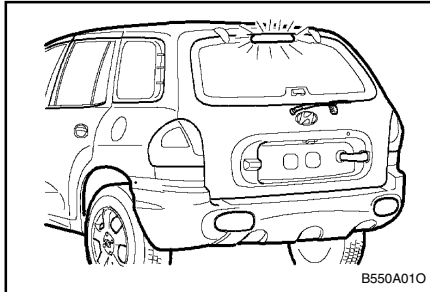

Utöver de vanliga bromsljusen på vardera sidan av bilen finns också ett högt monterat bromsljus som sitter antingen i bakrutan eller i bakspoilern. Det högt monterade bromsljuset fungerar samtidigt med de två andra bromsljusen.

B560B01O-ADT

### AUTOMATISK BRÄNSLEAVSTÄNGNING (I förekommande fall)

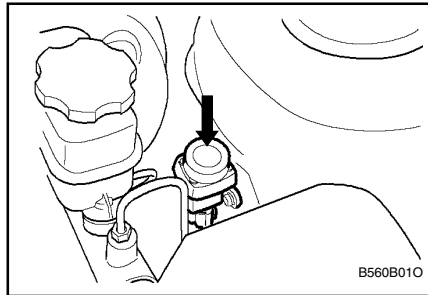

Detta är en automatiskt stängande bränsleventil som sitter i motorrummet på förarsidan.

Vid en eventuell kollision eller en hård stöt stängs bränsletillförseln omedelbart av. Om detta inträffat måste bränsleventilen öppnas. Tryck på översidan av ventilen innan motorn åter kan startas.

#### **VARNING:**

**Innan du återställer bränsleventilen måste du kontrollera att det inte läcker ut bränsle och att ingen bränsleledning är skadad.**

B560A01HP-ADT

### INIFRÅN ÖPPNINGSBAR TANKLUCKA

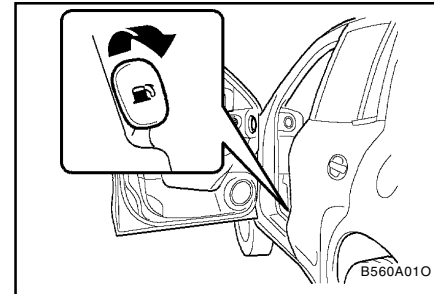

På vissa modeller öppnas tankluckan inifrån kupéen. Tryck strömställaren nere till vänster på instrumentbrädan.

#### **OBS:**

**Öm tankluckan inte öppnas p.g.a. isbildning knacka och tryck föraiktigt på locket för att lossa detta. Bryt intaj om nödyändigt ina upp isen ned hetvatten (använd inte kylangäykol).**

## PRESENTATION AV DIN HYUNDAI

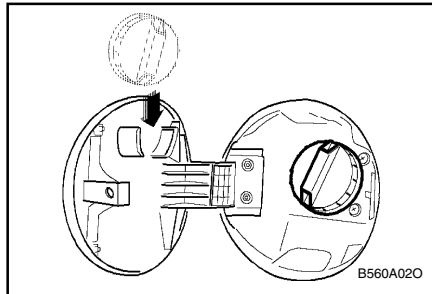

### VARNING:

Bensingaser är skadliga. Före tankning stanna alltid motorn och undvik gnistor eller öppen eld vid påfyllningsröret. Om tanklocket tappas bort eller måste bytas, använd original tanklock från HYUNDAI. När tanklocket öppnas vid hög yttertemperatur kan ett väsande ljud uppstå, detta är helt normalt och förenleder ingen anledning till oro. Öppna alltid tanklocket långsamt.

B570A02A-GDT

### ÖPPNING AV MOTORHUVEN

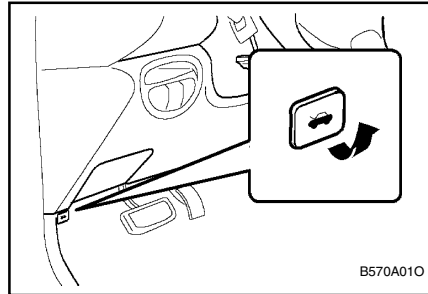

1. Lås upp huvlåset med låsspärren
2. Tryck undan huvens säkerhetspärre och lyft
3. Lyft upp för hand.

Stäng motorhuven sakta och kontrollera sedan att den verkligen är fastlåst.

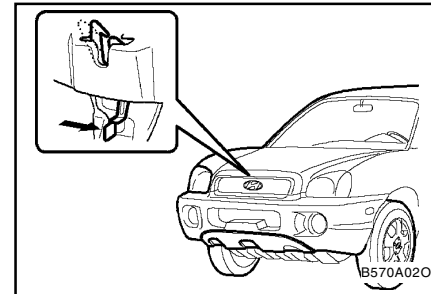

### VARNING:

- o Kontrollera alltid en extra gång att motorhuven verkligen är riktigt stängd innan du börjar köra. Om den inte är riktigt stängd kan då plötsligt blåsa upp under körning och totalt skymma sikten med en olycka som följd.
- o Flytta aldrig bilen med motorhuven öppen; sikten är skymd och huven kan falla ned och eventuellt skadas.



## PRESENTATION AV DIN HYUNDAI

ZB380A2-FD

### SOLSKYDD

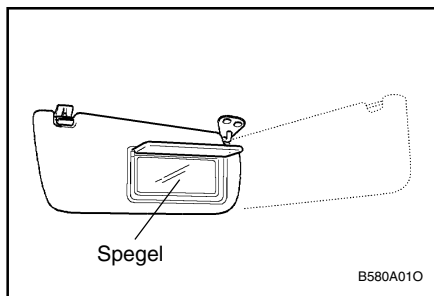

Solskydden kan fällas ner och även vridas mot sidorutan. Passagerarsidans skydd har spegel på baksidan.

#### **OBS:**

På baksidan av solskydden finns viktig information om krockkuddarna.

#### **ARNING:**

Sätt inte solskydden så att de skymmer sikten över vägbanan, trafiken etc.

B580B02Y-ADT

### Make-up spegel med belysning

#### (I förekommande fall)

När locket över make-up spegeln öppnas tänds lampan vid spegeln under förutsättning av att startnyckeln är i läge "ON".

YB860A1-AD

### FRAMDÖRRENS VARNINGSLJUS (I förekommande fall)

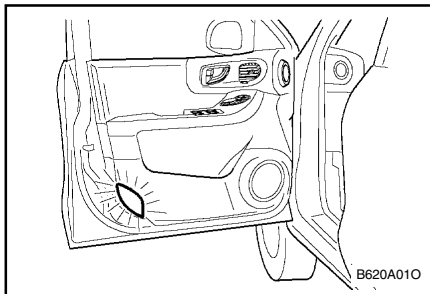

En röd lampa tänds när en framdörr öppnas. Den ger ljus och varnar förbipasserande.

B610B01A-GDT

### SIGNALHORN

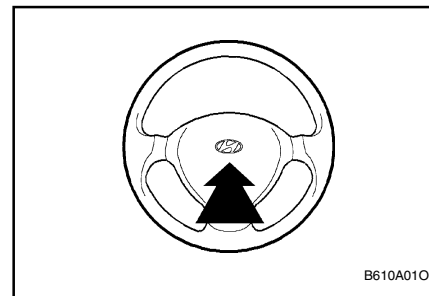

Signalhornskontakten är monterad i rattens centrum.

## PRESENTATION AV DIN HYUNDAI

YB830A2-AD

### ARMSTÖDETS FÖRVARINGSBOX (I förekommande fall)

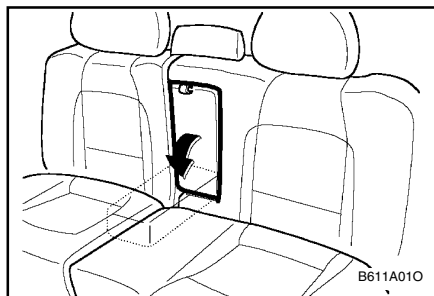

Baksätets mittre armstöd kan fällas in i ryggstödet.

B600A02Y-ADT

### INSTÄLLNING AV RATTEN

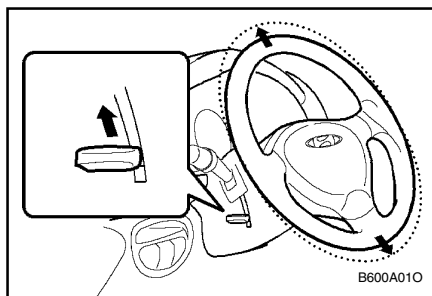

Gör så här för att ställa om ratten:

1. Håll spaken för frikoppling av ratten mot dig.
2. Höj eller sänk ratten till önskat läge.
3. Släpp spaken för att låsa fast ratten.

#### **VARNING:**

**Försök inte att ställa om ratten under körning. Mycket stor risk att du förlorar kontrollen över körningen med en olycka som följd.**

B340G010-GDT

### HÖJDINSTÄLLNING AV STRÅLKASTARNA

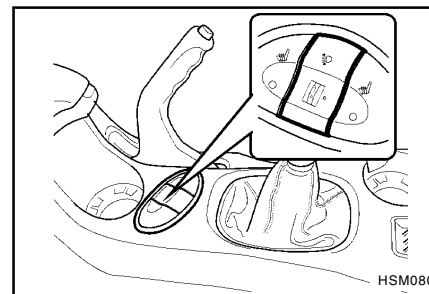

Använd strömställaren för att ställa in strålkastarna efter antalet passagerare och/eller mängden last i bilen.

Ju högre siffra desto lägre inställning av strålkasta-rljuset. Håll alltid strålkastarna rätt inställda för att inte blända mötande trafikanter men ändå få längsta möjliga belysning av vägbanan.

Tabellen ger några exempel på strålkastarinställning. Vid annan belastning skall du välja en inställning som närmast motsvarar belastningen i tabellen.

## PRESENTATION AV DIN HYUNDAI

BELASTNING	Inställning (2WD/4WD)
Endast föraren	0
Föraren + frampassagerare	0
Föraren + frampassagerare + fullsatt längst bak	1
Helt fullsatt	1
Helt fullsatt + max tillåten last	2
Föraren + max tillåten last	3

YB850A1-AD

### FARTHÅLLARE (I förekommande fall)

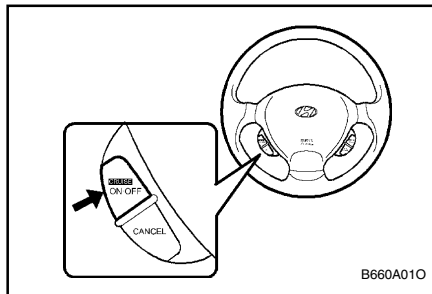

Farthållaren håller hastigheten konstant exempelvis vid körning på motorväg. Den kan användas över 40 km/h.

1- 50

B660B02O-GDT

### Inställning av hastighet

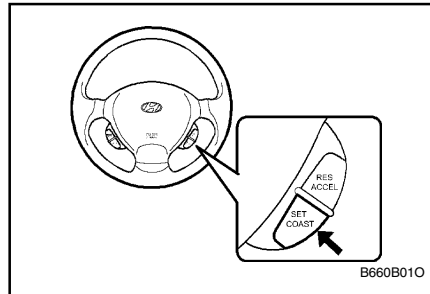

1. Tryck in ON/OFF-knappen. "CRUISE"-indikeringslampan tänds på instrumenttavlan. Systemet är nu aktiverat.
2. Accelerera till önskad hastighet över 50 km/t.
3. Tryck "SET" (COAST)-knappen.
4. När foten tas bort från gaspedalen kommer bilen automatiskt att hålla inställd hastighet.
5. Trampa ned gaspedalen om hastigheten behöver ökas temporärt till exempel vid en omkörning. När gaspedalen släpps återtar bilen automatiskt inställd hastighet.

B660C01O-GDT

### Koppla bort inställd hastighet:

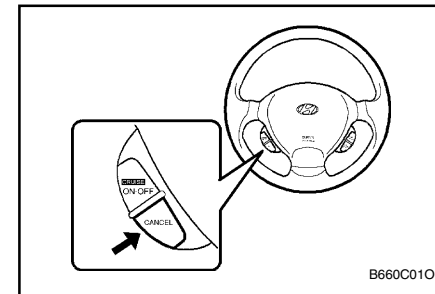

- o Tryck på tangenten "CANCEL".
- o Inbromsning
- o Växelväljaren förs till läge N.
- o Nedtrampning av kopplingspedalen.
- o Sänkning av hastigheten mer än 20 km/h under inställd.
- o Sänkning av hastigheten till ca 40 km/h.
- o Avslagning av huvudströmbrytaren.

## PRESENTATION AV DIN HYUNDAI

B660D010-GDT

**Återgå till tidigare inställd hastighet så här**

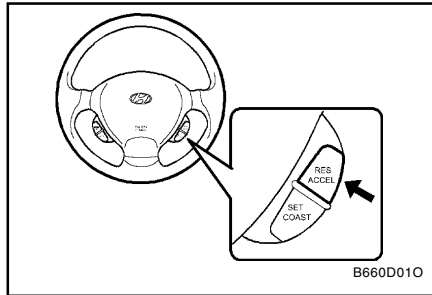

Bilen återgår automatiskt till hastigheten före bortkopplingen när du trycker på tangenten "RESUME (ACCEL)" under förutsättning att hastigheten överstiger 40 km/tim.

B660E01Y-ADT

**Ställ in högre hastighet:**

1. Tryck på tangenten "RESUME (ACCEL)" och håll den intryckt.
2. Öka till önskad hastighet och släpp tangenten "RESUME (ACCEL)". När du håller in tangenten ökar hastigheten sakta.

B660F010-GDT

**Ställ in lägre hastighet:**

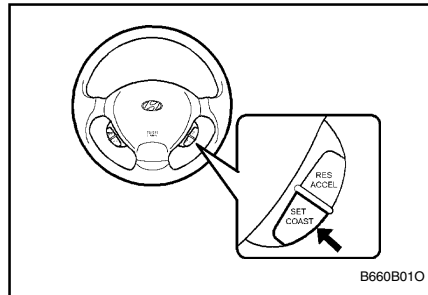

1. Tryck på tangenten "SET (COAST)" och håll den intryckt. När du håller in tangenten minskar hastigheten sakta.
2. Släpp tangenten när bilen har önskad hastighet.

**OBS:**

- o När huvudströmbrytaren är tillslagen och någon brytare trycks hörs en kort summerton.
- o Slå av huvudströmbrytaren när farthållaren inte används.
- o Använd farthållaren endast när farthållaren inte används.
- o Använd farthållaren endast när trafikförhållanden är fullt säkra.
- o Trampa ej plötsligt ned kopplingen. Risk för övervarvning finns.

B670A010-ADT

**VÄRMEREGGLAGE AV VRIDTYP (extra ufrustning)**

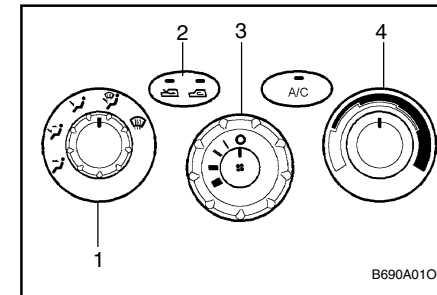

Denna typ har fyra reglage för inställning av värme och ventilation:

1. Luftflödesreglage  
Detta reglage ställer in luftströmmens riktning. Luften kan styras till golvet, instrumentbrädans ventilatorer eller vindrutan. Fem symboler anger huvud, mix, golv, golv och defroster samt bara defroster.
2. Luftintagsreglage  
Reglaget väljer mellan luft utifrån och invändig återcirkulation.
3. Fläktens hastighetsreglage  
Detta reglage startar fläkten och ställer in hastigheten.

## PRESENTATION AV DIN HYUNDAI

### 4. Temperaturreglage

Reglaget slår på värmesystemet och reglerar till önskad temperatur.

YB440B1-AD

### FLÄKTENS HASTIGHETSREGLAGE

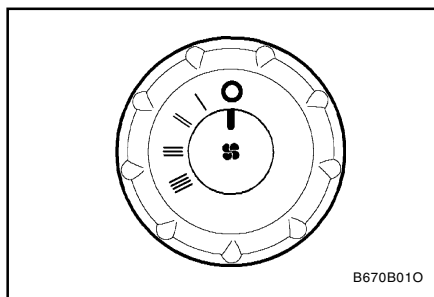

Detta reglage startar fläkten och ställer in hastigheten.

Fläktens hastighet kan varieras genom att ställa reglaget i något av lägena 1 till 4.

B670C020-ADT

### LUFTINTAGSREGLAGE

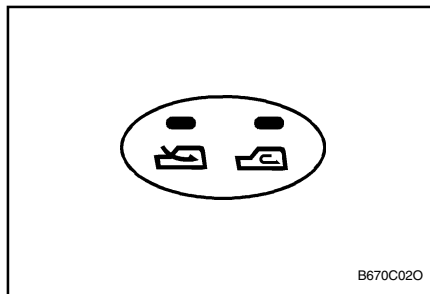

Reglaget väljer mellan luft utifrån och invändig återcirkulation.



Friskluft

Återcirkulation

Läge "Friskluft" innebär luft utifrån vars uppvärmning beror på de övriga reglagens inställning.

Läge "Återcirkulation" återcirkulerar kupéns luft genom systemet.

### OBS:

- o Läge "Återcirkulation" ger efter en stund imma på rutorna.
- o När du vrider startnyckeln till "ON" kommer luftintagsväljaren att sättas i läge "Friskluft" (oberoende av väljarens läge). Detta är helt normalt.

B670D02S-ADT

### LUFTFLÖDESREGLAGE

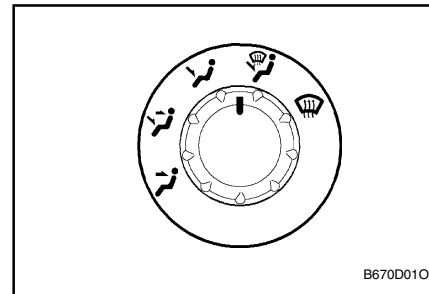

Detta reglage ställer in luftströmmens riktning. Luften kan styras till golvet, instrumentbrädans ventilatorer eller vindrutan. Fem symboler anger huvud, mix, golv, golv och defroster samt bara defroster.

## PRESENTATION AV DIN HYUNDAI

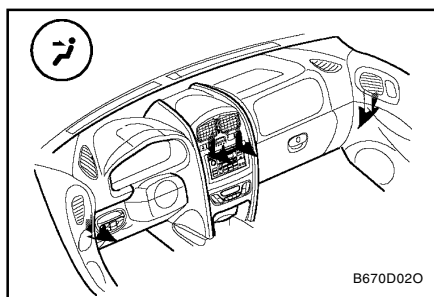

**Huvud**  
Luften styrs genom instrumentbrädans ventilatorer.

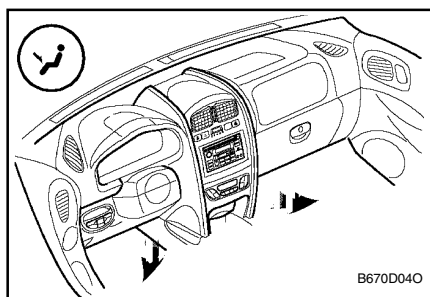

**Golv**  
Luften styrs mot golvet.

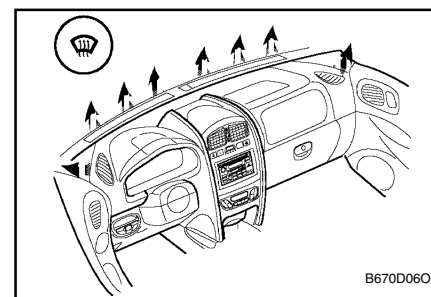

**Defrost**  
Luften styrs mot vindrutan.  
I läge "Defrost" startas luftkonditioneringen automatiskt och systemet övergår till "Friskluftsläge".

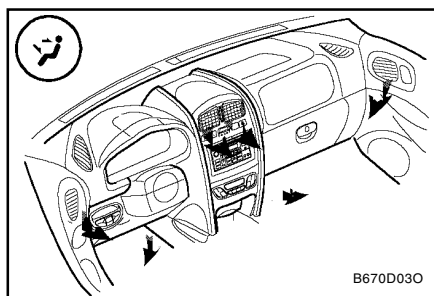

**Mix**  
Luften styrs både mot golvet och instrumentbrädans ventilatorer. Det är möjligt att få sval luft mot ansiktet och varm luft mot golvet.

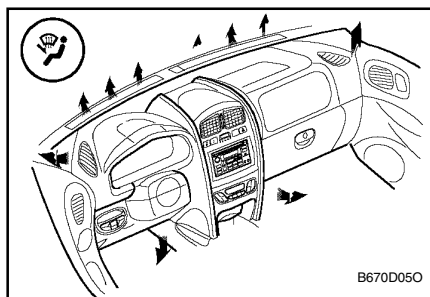

**Golv och defrost**  
Luften styrs mot vindrutan och golvet.  
I läge "Golv-Defrost" startar luftkonditioneringen automatiskt och systemet övergår till "Friskluftsläge".

ZB440E1-AD

### TEMPERATUREREGLAGE

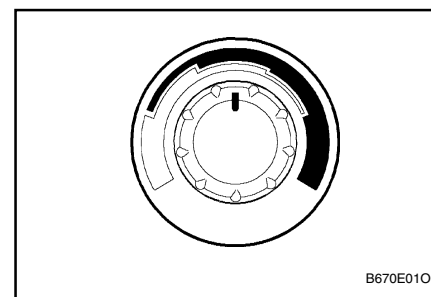

## PRESENTATION AV DIN HYUNDAI

Reglaget slår på värmesystemet och reglerar till önskad temperatur.

SB720E1-FD

### INSTÄLLNING AV VÄRMESYSTEMET

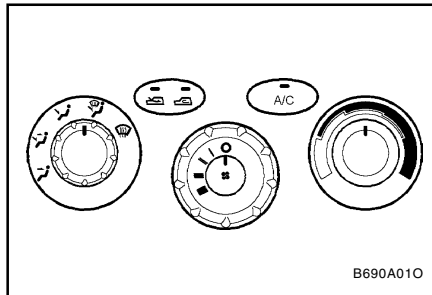

Vid normal användning skall reglagen stå i läge "Friskluft" respektive "Golv". Om snabb uppvärmning önskas skall luftintagsreglaget stå mellan "Friskluft" och "Återcirkulation".

För snabbast möjliga uppvärmning skall reglaget stå i läge "Återcirkulation".

Vid imma på vindrutan skall flödesreglaget stå i läge "Defrost". (Luftkonditioneringen startas automatiskt och systemet övergår till "Friskluftsläge".)

För maximal värme ställs värmereglaget i läge "Varm".

1- 54

ZB430C1-AD

### MIX

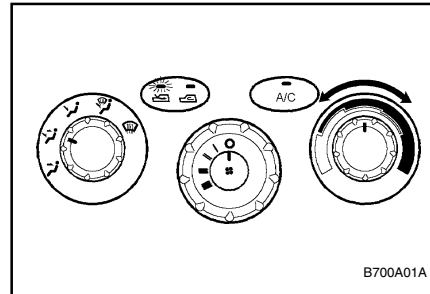

Hyundai är försedd med delat värmesystem. Detta ger möjlighet att samtidigt erhålla frisk luft genom instrumentbrädans ventilatorer och varmluft vid golvet. Ställ in på följande sätt:

- o Ställ intagsreglaget i läge "Friskluft".
- o Ställ flödesreglaget i läge "Mix".
- o Ställ temperaturreglaget i mitten.

ZB430D1-AD

### VENTILATION

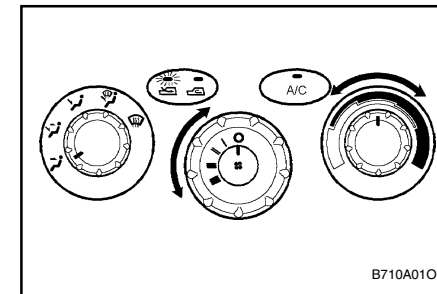

Ventilationssystemet ställs in på följande sätt:

- o Ställ luftintagsreglaget i läge "Friskluft".
- o Styr all luft till instrumentbrädans ventilatorer genom att ställa reglaget i läge "Huvud".
- o Ställ in lämplig fläkthastighet.
- o Ställ temperaturreglaget i mitten.

## PRESENTATION AV DIN HYUNDAI

AB430E1-AD

### MITTVENTILATOR

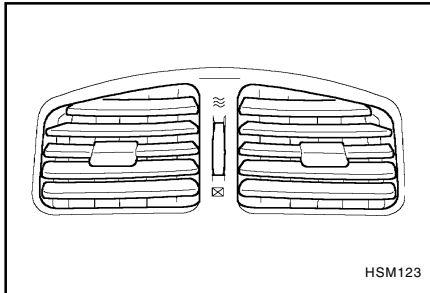

Mittventilatorerna är monterade i instrumentbrädans centrum. Luftströmmens riktning justeras med reglaget i ventilatorns mitt.

B710C01O-ADT

### SIDOVENTLIER

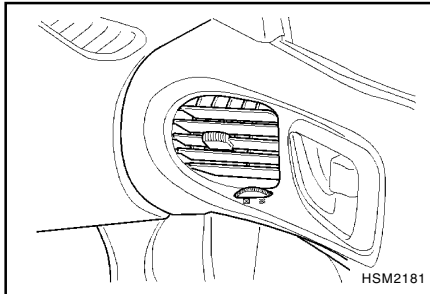

Det sitter en sidoventil i vardera framdörren. Mängden friskluft som strömmar in kan justeras med reglaget vid ventilen; ventilerna kan också stängas helt så att ingen luft kommer in. Med knoppen på gallret kan luftströmmen ställas i önskad riktning.

B720A01FC-GDT

### DEFROSTER

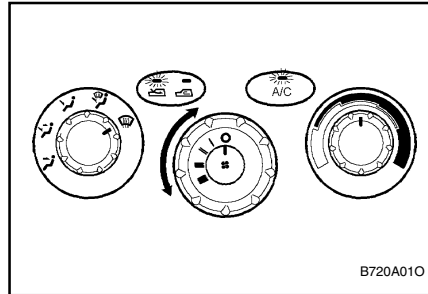

Ställ värmesystemet i defrosterläge på följande sätt:

**Tag bort imma på insidan av vindrutan så här:**

- o Sätt luftfördelningsvredet i läge "vindruta" (☞). (Luftkonditioneringen startas automatiskt och systemet övergår till "Friskluftsläge".)
- o Sätt temperaturreglaget på önskad temperatur.
- o Sätt fläktrglaget valfritt mellan 1 och 4.

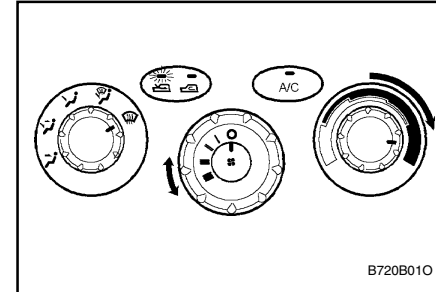

**Tag bort frost och imma på utsidan av vindrutan så här:**

- o Sätt luftfördelningsvredet i läge "vindruta" (☞). (Luftkonditioneringen startas automatiskt och systemet övergår till "Friskluftsläge".)
- o Sätt temperaturreglaget på högsta värme.
- o Sätt fläktrglaget mellan 3 och 4.

### OBS:

När luftkonditioneringen används kontinuerligt i läget "vindruta/golv" (☞) eller i läget "vindruta/defroster" (☞), kan det ibland bli imma på utsidan av vindrutan om temperaturskillnaden är stor. Använd då istället läget "ansikte/huvudhöjd" (☞) och minska hastigheten på fläkten.



## PRESENTATION AV DIN HYUNDAI

B730A01FC-GDT

### VIKTIGT

- o Vid körning i bilkö bör luftintagsreglaget ställas i läge "Återcirkulation" för att undvika avgaser i kupén.
- o Friskluften tas in genom grillen. Kontrollera vintertid att den inte är igensatt av is och snö.
- o För att undvika immbildning på insidan av vindrutan skall du sätta luftintagsreglaget på friskluft (  ) och fläkthastigheten i valfritt läge.

YB450A2-AD

### A/C, LUFTKONDITIONERING, MANUELL (I förekommande fall)

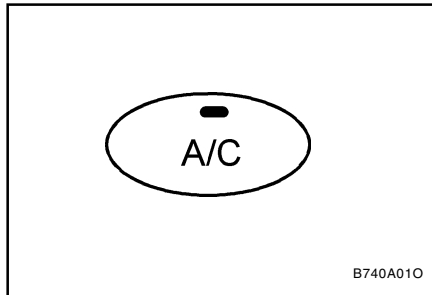

Luftkonditioneringen slås till genom att trycka in A/C knappen på värmereglagepanelen

ZB450B1-AD

### SKÖTSEL OCH ANVÄNDANDE AV A/C AVKYLNING (I förekommande fall)

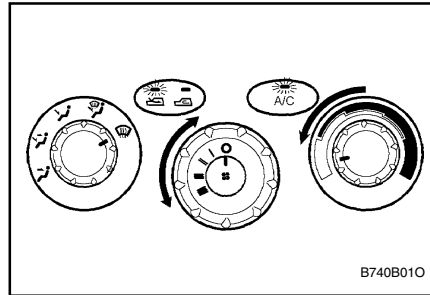

För avkylning av kupén:

- o Stäng sidovenilatorerna
- o Slå till fläkten
- o Aktivera luftkonditioneringen genom att trycka in A/C knappen: kontrollampen för A/C skall då tändas
- o Tryck in knappen för friskluftsintag
- o Vrid temperaturvredet till "kall" ("kall" ger maximal avkylning. Temperaturen regleras genom att vrida reglaget mot "varm")
- o Ställ in önskad fläkthastighet. För ytterligare kylning. öka fläkthastigheten och skifta friskluftsintaget till återcirkulation temporärt.

ZB450C1-AD

### VÄRME ÄVFKTAD

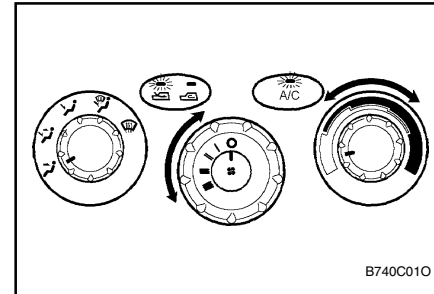

För att avlägsna is och fukt i kupén:

- o Slå till fläkten
- o Aktivera luftkonditioneringen genom att trycka in A/C knappen, kontrollampen för A/C skall då tändas.
- o Tryck in knappen för friskluftsintag
- o Tryck in knappen för defroster
- o Ställ in önskad fläkthastighet
- o För snabbare uppvärmning öka fläkthastigheten
- o Justera värmereglaget till önskad temperatur

## PRESENTATION AV DIN HYUNDAI

6YB970A1-AD

### AUTOMATISK KLIMATKONTROLL (I förekommande fall)

Ställ bara in önskad temperatur så sköter värme- och kylsystemet automatiskt om att hålla inställt värde.

B970B01O-GDT

### Värme och ventilation

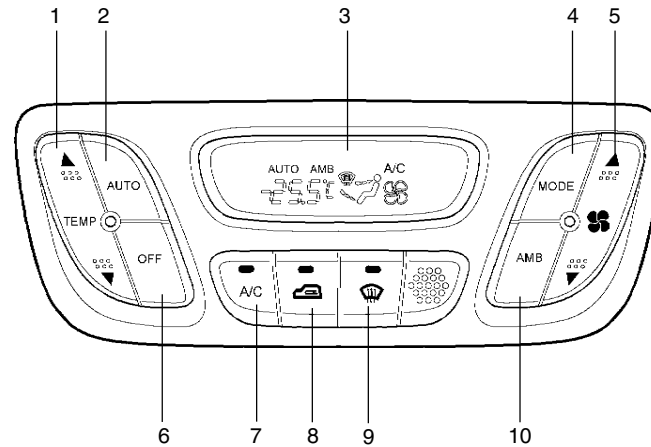

B970B01O

- |                               |                               |
|-------------------------------|-------------------------------|
| 1. Temperaturtangenter        | 6. OFF (avstängning)          |
| 2. AUTO (automatisk kontroll) | 7. Kylsystem (klimatkontroll) |
| 3. Indikeringslampa           | 8. Luftintagsväljare          |
| 4. Luftventilväljare          | 9. Defroster                  |
| 5. Fläkthastighet             | 10. Yttertemperatur           |

## PRESENTATION AV DIN HYUNDAI

B970C020-GDT

### AUTOMATISK KONTROLL

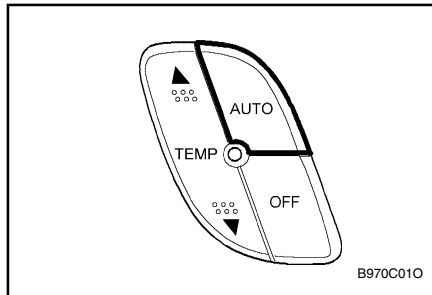

Systemet FATC (Full Automatic Temperature Control) kontrollerar automatiskt värme och kyla på följande sätt:

1. Tryck in "AUTO" - tangenten  
Indikeringslampan tänds och alla funktioner regleras automatiskt: luftströmmen mot huvud, golv och/eller "Bi-Level", fläkthastighet samt värme- och luftkonditionering.
2. Tryck på "TEMP"-tangenten för att ställa in önskad temperatur.  
Genom att trycka på tangenten kan temperaturen kan stegvis ökas till maximalt 32°C. Varje tryckning på tangenten ökar temperaturen med 0,5°C.

På motsvarande sätt kan temperaturen stegvis sänkas till 17°C. Varje tryckning på tangenten minskar temperaturen med 0,5°C.

1- 58

### OBS:

Om batteriet blivit urladdat eller varit bortkopplat kommer temperaturangivelsen att visa grader C.

Detta är det normala läget men du kan växla från grader C till grader F (Fahrenheit) på följande sätt:

Håll in **TEMP**- tangenten 3 sekunder eller längre samtidigt som du håller in **AMB**- tangenten. I displayen visas då aktuell temperaturenhet och den kan ändras från grader celsius till grader fahrenheit eller omvänt (från °C till °F eller från °F till °C).

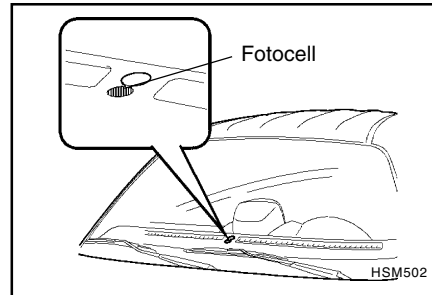

### OBS:

Placera aldrig något på eller över temperatursensorn inne i bilen.

B995A01Y-GDT

### Tangent för utetemperatur

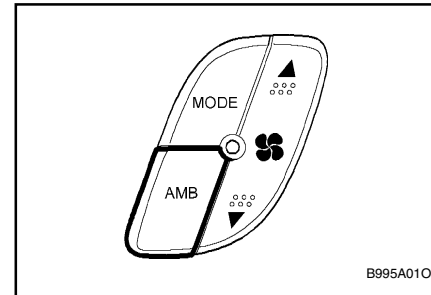

Vid ett tryck på "AMB"-tangenten visas utetemperaturen i teckenfönstret.

6YB980A1-AD

### MANUELL INSTÄLLNING

Värme och luftkonditionering kan även ställas in manuellt. Tryck på någon annan tangent än "AUTO" så kommer systemet att arbeta enligt intryckt tangent.

Funktionen av de tangenter som inte är intryckta kommer dock att kontrolleras automatiskt.

Tryck på "AUTO"-tangenten för att återgå till automatisk kontroll.

## PRESENTATION AV DIN HYUNDAI

6YB980B1-AD

### FLÄKTENS HASTIGHET

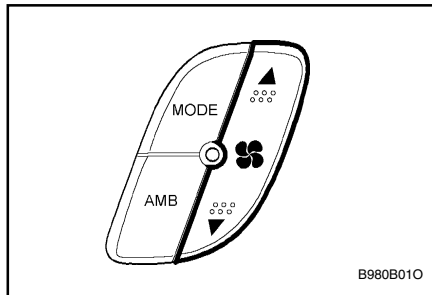

Välj hastighet på fläkten genom att trycka på någon av tangenterna för fläkten. Högre hastighet på fläkten ger högre hastighet på luftströmmen. Tryck på "OFF" för att stänga av fläkten.

B670C02S-ADT

### LUFTINTAGSREGLAGE

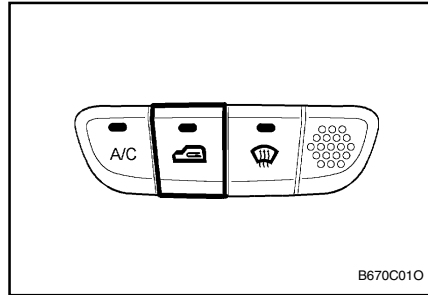

Genom att trycka på reglaget kan man välja mellan luft utifrån eller invändig återcirkulation.

**FRISKLUFT** (  ): Indikeringslampan i tangenten lyser inte när luftintagsreglaget är i friskluftsläge.

**ÅTERCIKULATION** (  ): Indikeringslampan lyser.

Läge "Friskluft" innebär luft utifrån vars uppvärmning beror på de övriga reglagens inställning.

Läge "Återcirkulation" återcirkulerar kupélufte genom systemet.

#### OBS:

- o Läge "Återcirkulation" ger efter en stund imma på rutorna, samt att luften blir sämre efter ett tag.

- o När du vrider startnyckeln till "ON" kommer luftintagsväljaren att sättas i läge "  " (oberoende av väljarens läge). Detta är helt normalt. Luftintagsväljaren regleras automatiskt i läge "AUTO" när du vrider startnyckeln till "ON", om läge "AUTO" var inkopplat när du stängde av motorn.

6YB980D1-AD

### AVSTÄNGNING av VÄRME- och KYLSYSTEMET

Tryck på tangenten "OFF" för att stänga av både värme- och kylsystem.

B980E01E-GDT

### STYRNING av LUFTSTRÖMMARNA

Luftströmmarna kan ledas till munstyckena mot golvet, genom munstyckena i instrumentpanelen eller till vindrutan. Det finns fyra symboler - Huvud, Bi-Level, Golv och, Golv-Defroster.

#### Huvud

Indikeringslampan tänds och luftströmmen går upp i huvudhöjd.

#### Bi-Level

Indikeringslampan tänds och luftströmmen fördelas mellan huvudhöjd och golv. Detta gör det möjligt att få kallare luft mot huvudet och varmare luft mot fötterna samtidigt.

## PRESENTATION AV DIN HYUNDAI

### **Golv**

Indikeringslampan tänds och luftströmmen går mot golvet.

### **Golv-Defroster**

Indikeringslampan tänds och luftströmmen fördelas mellan vindruta och golv.

B98AF01E-GDT

### **Defroster**

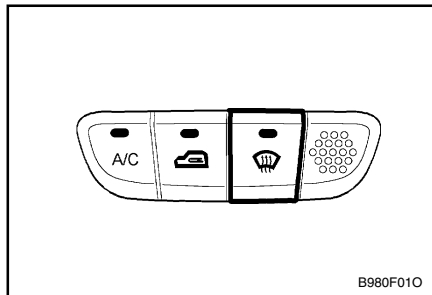

Indikeringslampan tänds och luftströmmen går mot vindrutan. Luftintagsväljaren ställs automatiskt i läge "  " (friskluft). Luftkonditioneringen startar bara om utetemperaturen är högre än 3,5°C och stängs av automatiskt om temperaturen går ned under 3,5°C.

ZB450D1-AD

### **ANVÄNDARTIPS**

- o Om bilen stått i starkt solsken och är mycket varm, öppna fönstren och lufta ur kupén några minuter
- o När Ni använder luftkonditioneringen håll fönstren stängda för att hålla värmen ute
- o Vid kökörning, välj en lägre växel än normalt. Detta ökar motorvarvtalet vilket i sin tur höjer varvtalet på kompressorn och ökar kylförmågan
- o Vid körning i väldigt branta backar, slå av luftkonditioneringen för att undvika överhettning av motorn
- o Under den kalla delen av året, när luftkonditioneringen normalt inte används starta och kör den några minuter varje månad. Detta kommer att smörja anläggningen och hålla den i gott skick när den verkligen behövs.

JB450E1-AD

### **LUFTKONDITIONERING**

För att skydda vår gemensamma luft och miljö har Hyundai ett kylmedium R-134a (HFC-134a), vilket är freonfritt och därför skonsamt för atmosfärens ozonskikt.

B760A04Y-GDT

### **KUPÉLUFTFILTER**

(I förekommande fall)

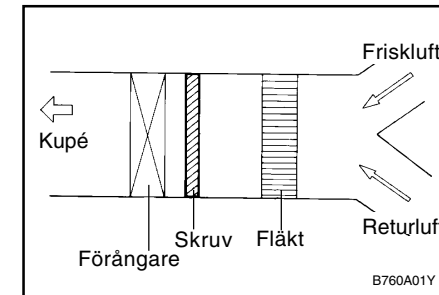

Kupéluftfiltret sitter i kylelementet bakom handskfacket.

Filtrets uppgift är att minska mängden föroreningar som tränger in i kupén och att filtrera den inströmmande luften.

### **OBS:**

- o Byt luftfilter var 20.000:e km eller en gång om året. Om du kör under svårare förhållanden såsom på dammiga och dåliga vägar måste filtret kontrolleras och bytas oftare.
- o Om luftflödet plötsligt blir mycket sämre måste systemet kontrolleras av en auktoriserad Hyundai-återförsäljare.

## PRESENTATION AV DIN HYUNDAI

B750B02Y-ADT

### Användning av mobiltelefon och kommunikationsradio

Vid användning av en mobiltelefon inne i bilen kan det bli vissa störningar från bilradion. Detta innebär inte att det är något fel på radioutrustningen. Placera i så fall telefonen så långt från bilradion som möjligt.

#### OBS:

Vid användning av en mobiltelefon eller en kommunikationsradio inne i bilen blir hörbarheten betydligt bättre om en utvändig antenn monteras. Om en mobiltelefon eller en kommunikationsradio används med antenn endast inne i bilen kan denna i vissa fall störa bilens elektroniska system och i värsta fall inverka på säkerheten.

#### WARNING:

Använd (helst inte) mobiltelefon samtidigt som du kör. Stanna på en lämplig plats när du skall tala i telefon så undviker du risken att orsaka en olycka.

B850A01F-AUT

### VAR FÖRSIKTIG MED CD-SKIVORNA Hantera skivorna rätt

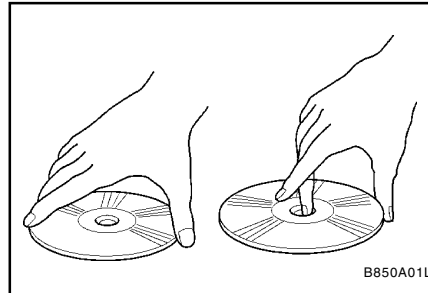

B850A01L

Håll CD-skivorna som bilden visar. Tappa inte en CD-skiva. Tag CD-skivan så att du inte sätter fingeravtryck på den blanka ytan. Om ytan blir repig kan det göra att pick-uppen går förbi några spår. Sätt inte tape, papper eller gummerade etiketter på CD-skivorna. Skriv inte på en CD-skiva..

#### Skadade CD-skivor

Försök inte spela en skadad, skev eller sprucken CD-skiva; stor risk att mekanismen i skivspelaren skadas.

#### Förvaring

När CD-skivorna inte används skall de förvaras i sina askar och de bör förvaras på ett svalt ställe och inte i direkt solljus samt skyddas mot värme och damm.

Håll inte i CD-skivan och dra inte ut den för hand samtidigt som mekanismen matar in skivan i spelläge.

Tag inte ut hela skivspelaren ur instrumentbrädan omedelbart efter att en CD-skiva matats in eller efter att du tryckt på utmatningstangenten. Om skivspelaren tas ut innan ett moment är avslutat kommer skivspelaren att skakas och eventuellt bli skadad.

Försök inte sätta in en skiva i skivspelaren när den inte är monterad i instrumentbrädan eller när skivspelaren är avstängd.

#### Håll dina CD-skivor rena

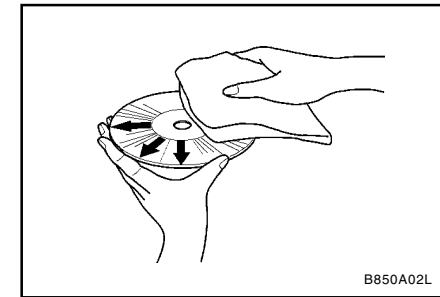

B850A02L

Fingeravtryck, damm och smuts på ytan, speciellt på den blanka sidan, kan göra att pick-uppen går förbi vissa spår. Om ytan är mycket smutsig skall du fukta en ren tygbit i en mild tvättmedelslösning och rengöra ytan. Se bilden.

## PRESENTATION AV DIN HYUNDAI

SR040B1-FD

### HANTERING AV KASSETTER

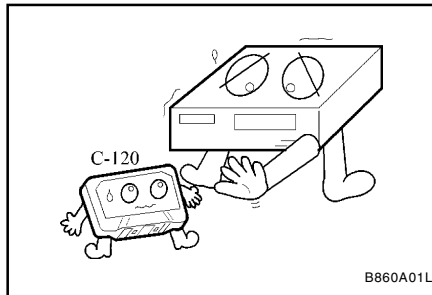

- o Undvik att utsätta kassetterna för solljus och damm. Förvara dem i sina förpackningar.
- o Använd inte kassetter med längre speltid än 60 min.

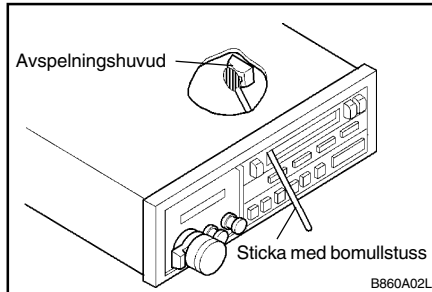

1- 62

- o Rengör då och då avspelningshuvudet med rengöringsband eller rengöringsvätska.
- o Kontrollera före isättning av kassett att bandet är spänt.

B870C01A-GDT  
**ANTENN**

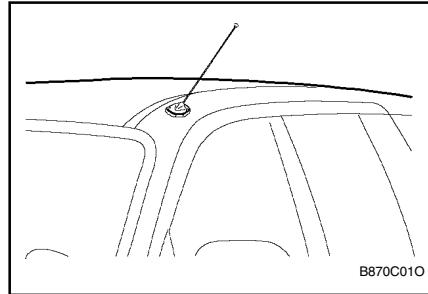

Bilen har som standard en manuell rostfri antenn avsedd för både AM och FM. Drag upp antennen för hand som bilden visar.

#### **VARNING:**

Innan du kör in i en automatisk biltvätt eller i ett garage med låg takhöjd skall antennen vara helt nedskjuten.

B880C02B-GDT

### Glasantenn (I förekommande fall)

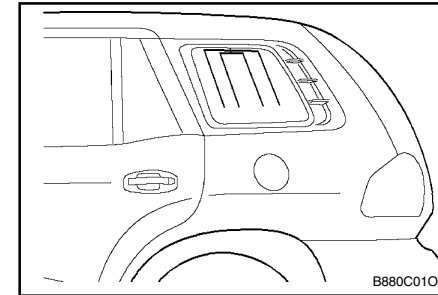

Radion kan användas när startnyckeln är i läge "ON" eller "ACC" och kan då ta in både AM- (mellanväg) och FM-sändningar via en antenn i den bakersta sidorutan.

#### **VARNING:**

- o Rengör inte insidan av de bakersta sidorutorna med något slipande rengöringsmedel och skrapa inte bort smuts eftersom de tunna antennelementen lätt kan skadas.
- o Måla inte med färg som innehåller Ni, Cd eller andra metaller. Mottagningen av AM- och FM-sändningar kan försämrats.

## ATT KÖRA HYUNDAI

---

ZC000A1-AD

### 2. BAKOM RATTEN

#### Att köra Hyundai

C010A01O-ADT

#### — VARNING! —

##### **BILAVGASER ÄR FARLIGA**

**o Andas inte in avgaser.**

Bilavgaser innehåller kolmonoxid, en färg- och luktlös gas som förorsakar kvävning.

**o Kontrollera då och då att avgassystemet är oskadat.**

**o Kör inte motorn i stängt utrymme.**

Kör inte motorn i garaget längre tid än som är nödvändigt för och inkörning.

**o Undvik att tomgångsköra under längre tid.**

Om detta av någon orsak är nödvändigt skall fordonet stå på öppen plats, luftintagsreglaget stå i läge "Friskluft" och fläkten gå på hög hastighet.

Om du måste köra med bakluckan öppen när du transporterar stora eller långa föremål.

1. Stäng fönstren.
2. Öppna sidoventilatorerna.
3. Ställ luftintagsreglaget i läge "Friskluft" och fläkten på hög hastighet.

Kontrollera att luftintaget framför vindrutan är fritt från snö, is eller annat hinder.



## ATT KÖRA HYUNDAI

### VARNING:

- o Santa Fe med 2WD är inte avsedd för terrängkörning "off-road". Santa Fe med 4WD är inte heller avsedd för terrängkörning "off-road" men kan däremot användas på dåliga vägar, i lera och djup snö. Santa Fe 4WD skall inte användas i krävande körning "off-road" i obanad terräng. Om bilen används på ett sätt som den inte är konstruerad för, kan det resultera i allvarliga olyckor.
- o Nyttfordon har betydligt större kollisionssäkerhet än andra typer av fordon.
- o Nyttfordon har högre markfrigång och smalare spårvidd för att de skall klara olika situationer off-road. Den speciella konstruktionen innebär att tyngdpunkten ligger högre än i vanliga bilar. En fördel med den högre markfrigången är att sikten blir bättre så att det går lättare att observera eventuella hinder framför bilen. De är däremot inte konstruerade för att klara kurvor med samma hastighet som en konventionell 2-hjulsdriven bil och omvänt ... en lågbyggd sportbil kan inte klara off-road körning. Om det är möjligt skall du alltid undvika tvära svängar och häftiga manövrar. Och liksom med alla bilar av denna typ kan felaktig hantering göra att du förlorar kontrollen över bilen eller att den välter.
- o Vid en kollision är risken att skadas eller dödas betydligt större för en person utan

2-2

säkerhetsbälte än för den som använder säkerhetsbälte.

ZC030A1-AD

### FÖRE START AV MOTORN

Gör följande före start:

1. Ställ in bekväm körställning.
2. Backspeglarnas inställning.
3. Fäst säkerhetsbältena.
4. Stäng av ej nödvändig belysning.
5. Kontrollera samtliga varningslampor då tändningsnyckeln vrids om.

### VARNING: (Dieselmotor)

För att garantera att tillräckligt vakuüm finns i bromssystemet vid start i kyla måste du låta motorn gå på tomgång många sekunder innan du börjar köra.

ZC040A1-AD

### TÄNDNINGSLÅS OCH RATTLÅS

Start av motorn

- o Om fordonet har manuell växellåda skall växelspaken föras i neutralläge och kopplingen trampas helt i botten.
- o Om fordonet har automatisk växellåda skall växelväljaren ställas i läge "P" (Park).
- o Motorn startar då tändningsnyckeln vrids i läge "START". Släpp nyckeln då motorn startat. Håll ej nyckeln i läge "START" mer än 15 sekunder.

### OBS:

Som en säkerhetsåtgärd kan motorn bara startas när växelväljaren är i läge "P" eller

"N" (automatisk växellåda).

ZC050A1-AD

### TÄNDNINGSNYCKELNS LÄGEN

#### VARNING:

Motorn får ej stängas av eller att nyckeln tas bort från tändningslåset medan bilen är i rörelse.

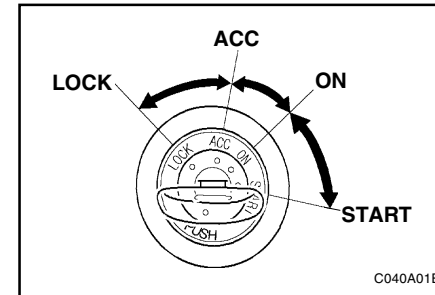

#### "START"

Start motorn driver runt motorn och motorn startar. Så fort motorn har startat skall nyckeln släppas.

#### OBS:

Håll ej nyckeln i läge "START" mer än 15 sekunder.

#### "ON"

När tändningsnyckeln står i läge "ON" är tändsystemet aktiverat och alla strömförbrukare kan användas. Lämna ej nyckeln i läge "ON"

## ATT KÖRA HYUNDAI

under längre stund eftersom batteriet kan urladdas och tändsystemet skadas.

### "ACC"

I detta läge kan radio och viss extrautrustning användas.

### "LOCK"

I detta läge kan nyckeln tas ur. Rattlåset aktiveras när nyckeln tas ur.

### OBS:

Man underlättar upplåsning om ratten samtidigt vrids lätt.

ZC090D1-AD

### Urtagning av tändningsnyckeln

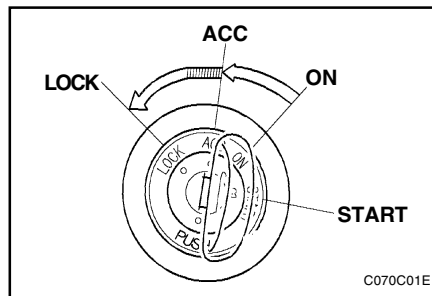

1. Vrid nyckeln i läge "ACC".
2. Tryck och vrid samtidigt till läge "LOCK".
3. Ta ur nyckeln.

ZC060A1-AD

### START

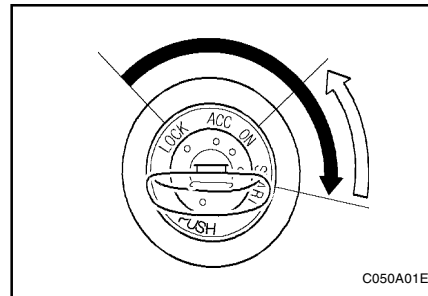

### VARNING:

Kör aldrig motorn i ett dåligt ventilerat utrymme längre än vad som krävs för att köra in eller ut. Koloxid (kolmonoxid) är en färg- och luktlös gas som kan ge allvarliga skador och i svårare fall leda till döden.

C051A010-GDT

### START (Dieselmotor)

#### KALL MOTOR

- o Vrid startnyckeln till "ON" och vänta tills indikeringslampan för förvärmningen slocknat.
- o Kör startmotorn tills motorn startar.

#### VARM MOTOR

Kör startmotorn tills motorn startar. Om motorn inte startar vid första försöket skall du vänta några sekunder och sedan koppla på förvärmningen och sedan göra ett nytt startförsök.

C050B010-GDT

### NORMALA FÖRHÅLLANDEN

#### Starta motorn så här:

1. Sätt startnyckeln i startlåset och koppla säkerhetsbältena.
2. Om bilen har manuell växellåda sätter du växelspaken i friläge och trampar ned kopplingspedalen helt. Om bilen har automatisk växellåda sätter du växelväljaren i "P"-läget (parkering) och trycker ned bromspedalen.
3. När du vridit startnyckeln till "ON" skall du kontrollera att alla varningslampor och alla instrument fungerar innan du startar motorn.
4. I en dieseldriven bil finns en indikeringslampan för förvärmning. Vrid startnyckeln till "ON" och stanna där. Indikeringslampan tänds då och lyser med orange färg; efter en kort stund slocknar den som indikering på att förvärmningen är klar.

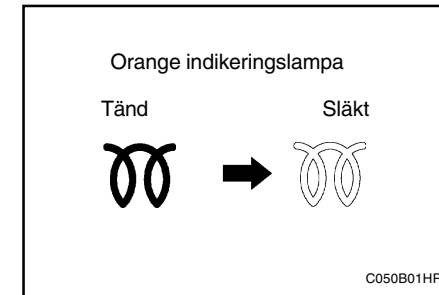

## ATT KÖRA HYUNDAI

### OBS:

Om motorn inte startar inom 10 sekunder efter att förvärmningslampan slocknat måste du vrida startnyckeln tillbaka till "LOCK" och sedan till "ON" för att åter koppla på förvärmningen.

### VARNING:

Du måste trampa ned kopplingspedalen helt när du startar en bil med manuell växellåda. I annat fall finns den en risk att bilen skadas eller att någon inne i eller utanför bilen skadas om bilen plötsligt rycker framåt eller bakåt när motorn startar.

5. Vrid startnyckeln till "Start" och släpp nyckeln omedelbart när motorn startar.

C055B01B-GDT

### START OCH STOPP AV EN MOTOR MED TURBO OCH INTERCOOLER (Dieselmotor)

- (1) Rusa inte motorn och gör ingen snabb start just efter att motorn startat. Om motorn är kall måste den få gå på tomgång åtskilliga sekunder innan du börjar köra för att smöjningen av turbon skall komma igång.
- (2) Efter att du kört med hög hastighet och belastat motorn hårt måste du låta motorn gå på tomgång minst 1 minut för att kyla av turbon innan du stänger av.

### VARNING:

Stäng inte av motorn omedelbart efter en hård körning. Om du stänger av motorn omedelbart kan turbon skadas mycket allvarligt.

C070A02A-ADT

### MANUELL VÄXLING

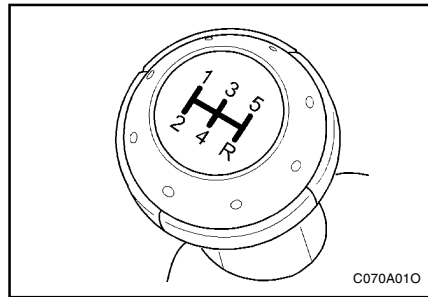

Växellägena anges på växelspaken. Alla växlar framåt är synkroniserade. Obs Före iläggning av backväxeln skall fordonet först stannas och växeln några ögonblick hållas i friläge.

### OBS:

- o Vid kall väderlek kan det vara svårare att växla innan växellådsoljan blivit uppvärmd. Detta är helt normalt.
- o Om det är svårt att lägga i 1:ans växel eller backväxeln: sätt växelspaken i neutralläge och släpp upp kopplingspedalen. Trampa åter ned kopplingspedalen och lägg i växeln.

- o Vila aldrig handen på växelspaken under körning eftersom detta orsakar onödigt slitage på växellådans skiftgafflar.

### VARNING:

Vid nedväxling från femte (5:te) till fjärde (4:de) växeln, drag inte växelspaken sidledes så mycket att istället tvåans (2:ans) växel av misstag lägges in. En sådan drastisk nedväxling orsakar en plötslig och kraftig övervarning som i värsta fall kan orsaka motorskador.

C070B01A-ADT

### Använd kopplingen så här:

Tryck alltid ned kopplingen ända till golvet före varje växling; och släpp sedan upp den långsam. Vila inte vänsterforten på kopplingspedalen under körning.

Om du gör så slits kopplingen helt i onödan. Slira aldrig på kopplingen för att hålla bilen stilla i en uppförbacke. Detta sliter mycket hårt på kopplingen.

Använd parkeringsbromsen för att hålla bilen stilla i en uppförbacke. Behandla kopplingspedalen lugnt och försiktigt. Trampa inte ned den gång på gång.

## ATT KÖRA HYUNDAI

C070D02A-ADT

### Goda råd för körning

- Lägg aldrig ur en växel och rulla i friläge utför en lång backe. Detta kan bli mycket farligt. Under körning skall alltid någon växel vara i ingrepp.
- Använd inte bromsarna hela tiden utför en lång backe. Växla ned och bromsa med motorn så är det ingen risk att bromsarna blir överhettade.
- Minska hastigheten innan du växlar till en lägre växel. Därmed minskar risken att motorn övervarvas med motorskador som följd.
- Minska hastigheten när du kör i sidvind så får du bättre kontroll över bilen.
- Bilen måste stå absolut stilla innan du växlar till back annars skadas växellådan. Växla till back så här: Tryck ned kopplingen helt, för växelspaken till friläget, vänta tre sekunder - därefter kan du lägga i backväxeln.
- Var extra försiktig när du kör på halt och blött underlag och speciellt när du accelererar, växlar och bromsar. Om du växlar för snabbt på en hal väg bana kan en plötslig ändring av motorvarvtalet göra att hjulen förlorar väggreppet och du förlorar kontrollen över bilen.

### VARNING:

- **Risken att välta om du skulle förlora kontrollen över körningen ökar naturligtvis med högre hastighet.**
- **En vanlig orsak till problem är att något eller några hjul råkar komma utanför körbanan och föraren korrigerar för kraftigt för att snabbt åter styra upp på körbanan.**
- **Om du skulle råka komma utanför körbanan skall du inte styra tillbaka snabbt. Du måste i stället först minska hastigheten innan du försiktigt styr upp på körbanan.**
- **Vid en kollision är risken att skadas eller dödas mycket stor för den som inte använder säkerhetsbälte.**

C070E02A-GDT

### REKOMMENDERADE VÄXLINGSPUNKTER

Växla Från-Till	Rekommenderad hastighet (km/h)
1-2	20
2-3	40
3-4	55
4-5	75

De växlingspunkter som anges ovan rekommenderas för att de ger den bästa kombinationen av bränsleekonomi och prestanda.

C090A01O-GDT

### AUTOMATISK VÄXELLÅDA

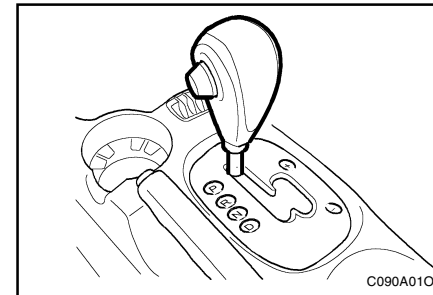

Den automatiska växellådan har fyra växlar framåt och en backväxel. De olika växlar väljs med hänsyn till växelväljarens läge. Det finns två spår för växelväljaren: Normalspåret för automatisk växling och spåret för manuell växling.



### OBS:

**Betr. Information om manuell växling se "Manuell växling – Sport Mode".**

Spåret för automatisk växling har 4 olika lägen och på spaken finns en spärrtangenter för att förhindra att man av misstag gör någon felaktig växling.

## ATT KÖRA HYUNDAI

### OBS:

-  Trampa ned bromspedalen och tryck in tangenten vid växling.
-  Tryck in tangenten vid växling.
-  Tangenten behöver inte tryckas in vid växling.

De första växlingarna i en ny bil eller efter att batteriet varit bortkopplat kan ske plötsligt och vara hårda. Detta är helt normalt. Efter att växellådan gjort ett antal växlingar anpassar sig automatiken (T.C.M. Transmission Control Module) och växlingarna blir helt normala.

### WARNING:

Lägg aldrig läge "R" eller "P" då fordonet är i rörelse.

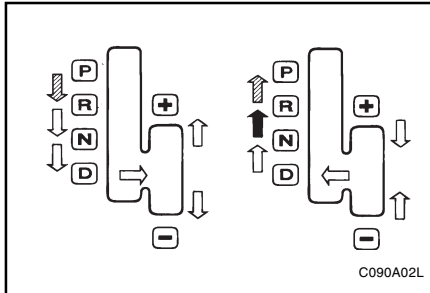

Indikeringslamporna på instrumentpanelen visar växelväljarens läge när du vrider startnyckeln till "ON". När du kör med växelväljaren i läge "D" visar gröna indikeringslampor vilken växel som för tillfället används.

2-6

ZC110B1-AD

**Väljarens lägen har följande funktioner:**

#### o P (Park):

Detta läge används vid parkering och vid start av motorn.

### WARNING:

Fordonet måste stå helt stilla när läge "P" läggs i.

ZC110C1-AD

#### o R (Reverse):

Backväxel. Fordonet måste stå helt stilla när läge "R" läggs i.

ZC110D1-AD

#### o N (Neutral):

Detta är neutralläge. Motorn kan startas också i detta läge.

ZC110E1-BD

#### o D (Drive):

"D" är normalt läge för körning framåt.

C090F010-GAT

### Manuell växling - Sports mode

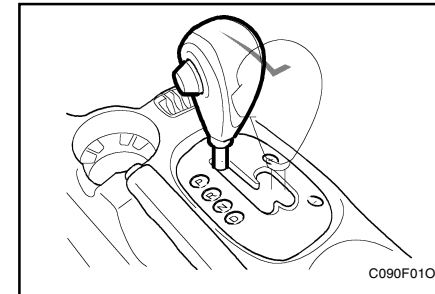

Antingen bilen står stilla eller är i rörelse kan du välja manuell växling "Sports mode" genom att föra växelväljaren från läge "D" rakt åt höger till spåret för manuell växling. För att återgå till automatisk växling skall du bara föra växelväljaren åt vänster till "D" i spåret för automatisk växling.

Vid manuell växling "Sports mode" skall spaken bara tryckas framåt eller bakåt vilket gör att växlingarna går snabbt och enkelt. Och till skillnad mot en manuell växellåda kan växlingarna ske med gaspedalen helt nedtryckt - s.k. fullgasväxling.

#### UPP (+) :

Tryck spaken framåt en gång för att växla upp ett steg.

## ATT KÖRA HYUNDAI

**NED (-) :** Tryck spaken bakåt en gång för att växla ned ett steg.

**STEGA ÖVER :** Genom att trycka spaken framåt eller bakåt snabbt två gånger i följd går det att stega över, "hoppa över" en växel, t.ex. från 1an till 3an, från 2an till 4an eller från 3an till 1an.

### WARNING:

- o Det sker ingen automatisk uppväxling när växelväljaren står i spåret för manuell "Sports mode" växling. Du måste därför själv välja lämplig växel efter rådande förhållanden och noga se till att motorvarvtalet inte blir för högt - dvs visarnålen på varvräknaren får inte gå in i det röda området.
- o Genom att snabbt trycka spaken bakåt två gånger går det att stega över "hoppa över" en växel, t.ex. från 3an till 1an, från 4an till 2an. Genom plötslig motorbromsning vid växlingen och/eller acceleration kan däcken förlora väggreppet. Nedväxlingar måste därför ske med gott omdöme och med hänsyn till bilens hastighet och rådande väglag.

### OBS:

- o I det manuella läget "Sports mode" kan endast framåtväxlar väljas. För att backa eller parkera måste du först stanna bilen

helt och sedan föra över väljarspaken till spåret för automatisk växling och sedan välja "R" eller "P".

- o I det manuella läget "Sports mode" sker nedväxlingar automatiskt när hastigheten minskar och när bilen stannar går växellådan automatiskt till 1an.
- o För att bibehålla säkerhet och prestanda sker ingen automatisk växling samtidigt som du rör väljarspaken.
- o Vid start på mycket hal och slirig väg bana bör du trycka väljarspaken framåt mot "+" (UPP) för att växla till 2nd vilket ger en mjukare start så att det går lättare att komma i gång. När bilen sedan är i rörelse bör du trycka väljarspaken bakåt mot "-" (NED) för att växla tillbaka till 1an.

C090H01L-GDT

### OBS:

- o För att växla mjukt och säkert skall du trycka ned bromspedalen när du växlar från "N" eller "P" till fram eller back.
- o Startnyckeln måste vara i läge "ON" och bromspedalen måste vara helt nedtryckt för att det skall gå att flytta spaken från läge "P" till något annat läge.
- o Det går alltid att växla från "R", "N" eller "D" till "P" men bilen måste stå absolut stilla för att inte växellådan skall skadas.

C090I01L-GDT

### WARNING:

- o Bilen måste stå absolut stilla innan du växlar till "R" eller "P".
- o Varva inte upp – "rusa" inte motorn på någon växel framåt eller back samtidigt som du håller bilen stilla med bromsen.
- o Tryck alltid ned fotbromsen när du växlar från "P" eller "N" till "R" eller "D".
- o Använd inte läge "P" (Parkering) i stället för parkeringsbromsen. Använd alltid parkeringsbromsen. Börja med att trampa ned parkeringsbromsen, växla därefter till "P" och stäng sedan av motorn även om du bara lämnar bilen tillfälligt. Gå aldrig ifrån bilen när motorn är i gång.
- o Kontrollera vätskenivån i den automatiska växellådan regelbundet och fyll på när så krävs.

C090N01O-ADT

### Goda råd för körning

- o Tryck aldrig ned gaspedalen samtidigt som du flyttar växelväljaren från "P" eller "N".
- o För aldrig växelväljaren till "P" när bilen är i rörelse.
- o Bilen måste stå absolut stilla innan du för växelväljaren till "R".
- o Använd aldrig "N" (friläge) och rulla utför en backe. Detta kan vara mycket farligt. Någon växel skall alltid vara inkopplad när bilen är i rörelse.
- o Använd inte bromsarna kontinuerligt vid körning utför en lång backe. Växla ned och

## ATT KÖRA HYUNDAI

bromsa med motorn så minskar risken för överhettning av bromsarna.

- o Minska hastigheten innan du växlar till en lägre växel.  
I annat fall kanske inte den lägre växeln går in.
- o Använd alltid parkeringsbromsen vid parkering; lita inte bara på läge "P".
- o Var mycket försiktig vid körning på hal och våt vägbanor speciellt vid acceleration, växling och bromsning.  
På hal vägbanor kan en plötslig växling göra att hjulen förlorar väggreppet och att du förlorar kontrollen över bilen.

### WARNING:

- o **Kör inte fort i kurvor.**
- o **Gör inga snabba rörelser med ratten, t.ex. vid körfältsbyte eller tvära svängar.**
- o **Använd alltid säkerhetsbälte.**
- o **Om du förlorar kontrollen över bilen i motorvägsfart är det stor risk att den välter.**
- o **En vanlig orsak till att föraren förlorar kontrollen över bilen är att ett eller två hjul kommer utanför körbanan och att föraren då överreagerar för att snabbt komma upp på körbanan igen.**
- o **Om du skulle råka komma utanför körbanan skall du inte göra någon hastig rörelse med ratten. Minska först hastigheten och styr sedan sakta upp på körbanan.**

C120A02A-ADT

### ANTI BLOCKERINGS SYSTEM (ABS)

ABS bromssystemet förhindrar låsning av bilens hjul vid bromsning oavsett däckens greppförmåga eller typ av vägbeläggning. En dator registrerar varje hjuls hastighet och reglerar bromstrycket vid inbromsning så att någon låsning inte uppstår. Detta sker med s.k. millisekundfrekvens under hela bromsförloppet. Bilens styrförmåga bibehålles och gör det möjligt att bromsa maximalt vid undanmanövrar. ABS ökar fordonskontroll och körsäkerhet. När ABS systemet arbetar kommer en pulserande rörelse att märkas i bromspedalen. Det kan ibland också höras ett surrande ljud från motorrummet under körning. Detta är ett arbetsljud och indikerar endast att ABS systemet fungerar normalt.

### WARNING:

**ABS-bromsarna kan inte skydda dig mot olyckor om du kör för fort eller kör omdömeslöst. Även om ABS-bromsar ger bättre kontroll vid nödbromsning måste du ändå alltid hålla tillräckligt säkerhetsavstånd till framförvarande fordon. Kör alltid långsammare när vägbanan är blöt eller hal. I vissa fall blir bromssträckan längre med ABS-bromsar:**

- o **På grovt grus och i djup snö.**
- o **Vid körning med snökedjor.**
- o **Vid körning på mycket ojämn vägbanor med gropar och sprickor.**

**Kör långsammare under ovanstående förhållanden. Prova inte ABS-bromsarna vid hög hastighet eller i en kurva. Det kan leda till en olycka.**

C300A010-GDT

### ANTISPINNSYSTEM (BTCS)

#### (I förekommande fall)

På halt underlag hindrar dragkraftskontrollen (TCS) de drivande hjulen från att spinna obegränsat och hjälper därmed bilen att accelerera. Systemet bidrar också till att ge avpassad drivkraft och styrning vid acceleration genom en kurva.

### SPINN-kontroll

Systemet hindrar de drivande hjulen från att spinna loss vid start och de hindrar hjulen att förlora väggreppet vid acceleration på hal vägbanor i en kurva.

### Körtips

TCS ansätter inte bromsarna. Minska alltid hastigheten tillräckligt innan du kör in i en kurva.

## ATT KÖRA HYUNDAI

### **VARNING:**

När indikeringslampan för TCS blinkar är SPINN-kontrollen i funktion. Det betyder att vägbanan är mycket hal eller att du accelererar för hårt. Minska då trycket på gaspedalen och anpassa hastigheten.

### **VARNING:**

Dragkraftskontrollen är bara ett hjälpmedel; du måste alltid iakttaga alla normala försiktighetsåtgärder vid körning i besvärligt väder eller på hala vägar.

C300B01O-GDT

### **TCS ON**

I läge TCS ON är indikeringen i instrumentpanelen INTE tänd.

### **OBS:**

- 1) Varje gång motorn startas kommer TCS automatiskt att kopplas till, dvs. läge "ON".
- 2) När dragkraftskontrollen griper in kan det märkas ett lätt pulserande i bilen. Detta beror på bromsarnas funktion och är inte tecken på något fel.
- 3) När motorn startas hörs ett klickande ljud från motorrummet; detta beror på att systemet genomför en "självkontroll".
- 4) När du skall starta i lera eller lös snö kanske inte motorvarvtalet ökar trots att du trycker ned gaspedalen.

C300D01O-GDT

### **Indikerings- och varningslampor**

Lamporna skall tändas när du vrider startnyckeln till "ON" eller "START"; och skall sedan slockna efter ca tre sekunder. Om någon eller några lampor inte tänds skall du låta en auktoriserad Hyundai återförsäljare kontrollera systemet.

Om det skulle uppstå något fel tänds TCS som en varning.

Om TCS tänds skall du stanna på en säker plats och stänga av motorn.

Starta sedan motorn igen och kontrollera om TCS-lampan slocknar.

Om indikeringslampan fortsätter att lysa efter att du startat motorn skall du låta en auktoriserad Hyundai återförsäljare kontrollera systemet.

### **OBS:**

**När TCS-lampan tänds kopplas dragkraftskontrollen bort av säkerhetsskäl.**

C350A02O-ADT

### **Konstant 4WD (I förekommande fall)**

Motorns kraft kan överföras till båda fram- och till båda bakhjulen vilket ger maximal drivkraft. Konstant 4WD är mycket värdefull när det krävs stor och jämn framdrivningskraft - t.ex. vid körning på blöta och hala vägbanor eller i djup snö liksom då det gäller att komma loss ur sand och lera. Biltypen är emellertid inte konstruerad för krävande terrängkörning "off-road". Konstant 4WD är främst konstruerad för att förbättra säkerhet och framkolmlighet på normala vägar och motorvägar när det är blött och halt eller djup snö.

Tillfällig körning på dåliga skogsvägar och liknande kan tillåtas men det är då mycket viktigt att föraren anpassar hastigheten till rådande förhållanden eftersom både styrning och bromsning blir mycket sämre än vid körning på riktig vägbanan. Föraren måste ständigt ha dessa varningar i minnet och alltid tänka på att det alltid är föraren som ansvarar för passagerarnas och sin egen säkerhet.

### **VARNING:**

Denna bil är inte konstruerad som en off-road bil. Den skall inte köras off-road. Vid off-road körning kan följden bli allvarliga skador på bilen. Om du kör bilen off-road eller under svårare förhållanden än vad bilen är avsedd för kan det leda till allvarliga eller livsfarliga personskador.



## ATT KÖRA HYUNDAI

### Kör säkert med 4WD

- (1) Använd alltid säkerhetsbälte.
- (2) Kör aldrig i svår terräng eller under förhållande som bilen inte är konstruerad för och framför allt inte under förhållanden som överstiger din egen förmåga.
- (3) Kör långsammare i sidvind. Genom att bilens tyngdpunkt ligger högre är den mer känslig för sidvind. Om du kör långsammare har du bättre kontroll över körningen.
- (4) Kontrollera bromsarnas funktion efter körning på våta och leriga vägar. Om nödvändigt ... kör sakta och trampa många gånger på bromspedalen tills du känner att bromsarna åter tar normalt.
- (5) Kör inte genom djupt vatten (t.ex. i bäckar, i diken, i strandkanter, etc.).
- (6) Bromssträckan för en bil med konstant 4WD skiljer sig mycket litet från en bil med 2WD.  
Vid körning på snötäckt väg eller på hal och lerig väg bana skall du alltid hålla tillräckligt säkerhetsavstånd till framförvarande fordon.
- (7) Eftersom drivkraften alltid överförs till alla fyra hjulen på en bil med konstant 4WD påverkas funktion och prestanda i hög grad av däckens kondition. Bilen måste alltid ha däck med samma dimension och av samma typ på alla fyra hjulen.
  - o Vid byte av ett däck och/eller en fälg skall alla fyra bytas samtidigt.

o Flytta om hjulen och kontrollera lufttrycket i däckerna regelbundet.

- (8) **En bil med konstant 4WD får inte bogseras med hjulen på marken. Den måste lyftas upp helt på bärgningsbilens flak. Inget hjul får vila på marken.**
- (9) När snökedjor krävs skall de endast monteras på framhjulen.
- (10) Om bilen fastnat i snö eller lera så att både fram- och bakhjulen spinner får du inte låta hjulen spinna våldsamt. 4WD-systemet kan bli skadat.

### WARNING:

- o **När en bil med konstant 4WD är upplyft med en domkraft får du aldrig starta motorn eller göra så att något hjul roterar. Det är stor risk att de hjul som vilar på marken börjar rotera så att bilen faller av domkraften.**
- o **Om något av framhjulen eller något av bakhjulen börjar spinna i lera, snö, etc. kan det ibland gå att koma loss om du trampar ned gaspedalen ytterligare; men låt bli att köra motorn kontinuerligt med högt varvtal ... 4WD-systemet kan skadas.**

### WARNING:

- o **Kör inte fort i kurvor.**
- o **Gör inga snabba rörelser med ratten, t.ex. vid körfältsbyte eller tvära svängar.**
- o **Risken att välta med bilen är betydligt större om du förlorar kontrollen över körningen i motorvägsfart.**

- o **Vid en kollision är risken att skadas eller dödas betydligt större för en person utan säkerhetsbälte än för den som använder säkerhetsbälte.**
- o **Du förlorar kontrollen över bilen om två hjul kommer utanför vägbanan när du sedan styr upp för kraftigt för att åter komma upp på vägbanan.**
- o **Om bilen skulle åka av vägbanan skall du inte vrida ratten häftigt. Sakta lugnt ned farten innan du styr tillbaka upp på vägbanan.**

C190A010-GDT

### DIFFERENTIALBROMS

#### (I förekommande fall)

En differentialbroms (limited-slip differential), är, i förekommande fall, monterad endast för bakhjulen. Fördelarna med en differentialbroms beskrivs nedan:

Liksom med en vanlig differential, kan hjulet på ena sidan rotera fortare än hjulet på andra sidan vid körning i en kurva. Skillnaden mellan en differentialbroms och en vanlig differential är att om ett hjul på en sida förlorar väggreppet och börjar spinna, överförs en större del av drivkraften till det andra bakhjulet för att förbättra framkomligheten.

ZC140A1-AD

### OM BROMSNING

Förvara ej tunga föremål på hatthyllan. De kan vid häftig inbromsning skada de åkande.

## ATT KÖRA HYUNDAI

- o Tvätt av fordonet och körning genom vattensamlingar kan ge försämrade bromsverkan. Torka i så fall bromsskivorna genom att göra några lätta inbromsningar.
- o Använd låg växel och motorbromsa vid körning i långa utförsbackar.

ZC150A1-AD

### EKONOMISK KÖRNING

Några råd som spar bensen och ökar fordonets livslängd:

- o Kör lugnt och jämnt. Undvik kraftiga accelerationer.
- o Undvik att överskrida gällande hastighetsgränser. Detta spar bensen och är skonsammare för miljön.
- o Kontrollera däckens lufttryck minst en gång per månad.
- o Följ de underhållsföreskrifter som ges i kap 5.
- o Håll bilen ren. Särskilt viktigt är att då och då spola underredet.
- o Hyundai skall ej varmköras före avfärd. Endast i stark kyla är kortare varmkörning nödvändig.
- o Kör alltid på rätt växel.

ZC170C1-AD

### VINTERKÖRNING

#### Kylvätska

Använd kylvätska av god kvalite. Se servicehäftet. Kontrollera att kylvätskan har tillräckligt låg fryspunkt.

ZC170D1-AD

#### Batteri och tändkablar

Vintern innebär extra påfrestning för batteri och tändsystem. Kontrollera de delar såsom anges i kap 5.

ZC170E1-AD

#### Vinterolja

I mycket kalla områden kan byte till vinterolja vara lämpligt. Se kap 8.

ZC170F1-AD

#### Tändsystem

Kontrollera tändstift, tändkablar och fördelare så som anges i kap 5.

ZC170G1-AD

#### Låsen

Smörj låsen med låsolja av god kvalite.

#### VARNING:

**En nyckel för ett immobiliser-system får inte utsättas för lägre temperatur än -40°C eller högre än +80°C. Var mycket försiktig om du värmer en nyckel för att tina upp ett fruset lås – stor risk att transpondern i nyckelgreppet skadas.**

ZC170H1-AD

Blanda frostskyddsmedel i spolarvätskan.

ZC170I1-AD

#### Användning av parkeringsbromsen

Använd parkeringsbromsen sparsamt.

ZC170J1-AD

#### Igensättning med snö och is

Kontrollera att inte snö och is sätter igen hjulhusen. Detta kan påverka fordonets styrning. Kontrollera också att torkarbladen inte frusit fast på vindruta och strålkastare och avlägsna eventuell snö från värmesystemets luftintag.

ZC170K1-AD

#### Vinterutrustning

Förse bilen med hjälputrustning såsom bogserlina, kedjor och startkablar.

ZC180A1-AD

#### FÖRE LÅNGFÄRD

1. Kontrollera däckens tryck.
2. Kontrollera olje-och kylvätskenivåer.
3. Kontrollera drivremmar.

YC200A1-FD

#### BOGSERING ELLER DRAGNING AV SLÄP

Kontrollera alltid med myndigheterna om gällande regler befräffande bogsering och körning med släpvagn.

#### VARNING:

**Undvik att köra med släp under fordonets första 2,000 km, detta för att motor och växellåda ej ska överbelastas med onödigt stort slitage.**

## ATT KÖRA HYUNDAI

C190B01S-ADT

### Släpvagnsdrag

Välj rätt typ av släpvagnsdrag och kontrollera att det passar till släp- eller husvagnen.

Monteringen av släpvagnsdraget skall utföras av en auktoriserade Hyundai-verkstad.

C190C01Y-GDT

### Släpvagnsbromsar

Om släp- eller husvagnen har bromsar måste de fungera korrekt och uppfylla gällande bestämmelser.

### OBS:

Om du kör med släp- eller husvagn måste bilen lämnas till service oftare än vad som anges i serviceschemat p.g.a. den ökade belastningen. Se "Serviceschema för hård belastning".

### VARNING:

Om du kör med släp uppför branta backar (mer än 12% stigning) skall du noga kontrollera temperaturen på kylarvätskan och se till att motorn inte blir överhettad. Om visarnålen på kylvätsketermometern närmar sig "H" (Het) skall du snarast stanna på en säker plats och låta motorn gå på tomgång tills den svalnat och sedan kan du fortsätta körningen men kontrollera kylvätsketemperaturen noga.

C190D01A-GDT

### Säkerhetskedja eller wire

Som en extra säkerhet om kopplingen mellan dragbilen och släp- eller husvagnen skulle släppa måste det också finnas en säkerhetskedja eller en säkerhetswire. En släp- eller husvagn som lossnar under körning skulle kunna orsaka en mycket allvarlig olycka.

YC200B2-AD

### Draganordningar

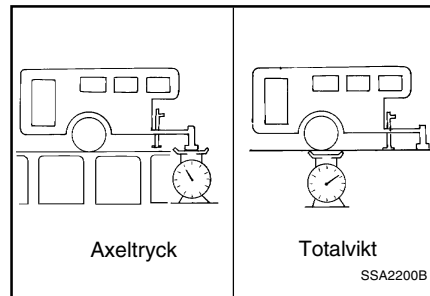

Låt alltid en auktoriserad Hyundai-verkstad installera godkända draganordningar. Draganordning skall godkännas även av Svensk Bilprovning.

YC200D2-AD

### Säkerhetskedja

Se alltid till att koppla säkerhetswiren mellan bilen och släpvagnen innan körning med släp.

C190E05O-GDT

### Begränsning av släpvagnsvikten

Låt maximalt 10% av släpets vikt vila på bilens draganordningen (kultryck).

Kultrycket kan justeras genom att flytta släpvagnens last framåt eller bakåt.

### OBS:

1. Omkring 60% av släpvagnens last bör placeras på den främre lastytan och 40% på den bakre ytan.
2. Släpvagnens totalvikt får ej överskrida maximalt godkänd släpvagnsvikt (se bilens registreringshandlingar).
3. Bilens maximalt godkända axeltryck får ej överskridas.
4. Max. tillåten statisk belastning dragkronken "kultrycket" är;  
Bensinmotor - 2,4: 80kg  
                  2,7: 92kg  
Dieselmotor - 4WD: 80kg  
                  2WD: 92kg
5. Max tillåtet överhäng för kopplingspunkten är: 1.092 mm

## ATT KÖRA HYUNDAI

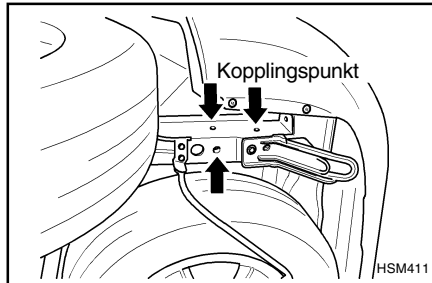

### FÖRSIKTIG:

Följande vikter rekommenderas för släpeller husvagn med respektive utan bromsar. kg

		Max. släpvikt		
		Motor	Släpvagn	Kultryck
Med bromsar	2,4(4WD)		1650	80
	2,4(2WD)		2000	
	Diesel (4WD)	WGT	1870	
		VGT	2000	
	Diesel(2WD)		2200	92
Utan bromsar	2,7(4WD)			28
	2,4(4WD)			
	2,4(2WD)		700	
	Diesel(4WD)	(Med ABS		
	Diesel(2WD)	:750 )		
	2,7(4WD)			

### WARNING:

Felaktigt lastad släpvagn påverkar både väghållning och bromsegenskaper.

YC200E2-AD

### Råd vid körning med släpvagn

1. Kontrollera att släpvnagskopplingen är ordentligt låst, samt säkerhetskedjan är kopplad. Kontrollera att släpvnags bromsljus och markeringsljus fungerar.
2. Överskrid ej hastighetsbegränsningarna.
3. Bränsleförbrukningen ökar kraftigt vid körning med släpvagn.
4. Undvik att överbelasta motorn genom att köra på 5:e växeln (manuell växellåda).
5. Förankra alltid släpvnags last för att undvika lastförskjutning under körning.
6. Kontrollera alltid bilens och släpvnags däck och lufttryck innan körning. Glöm ej reservhjulen.
7. Tänk på att kombinationen bil och släpvagn blir mer sidovindskänslig.
8. Vid parkering i ned- eller uppförsbacke se alltid till att även spärra släpvnags bromsar.
9. Se till att el-kontakten är ordentligt isatt och att samtliga belysningspunkter fungerar.
10. Ta alltid för vana att regelbundet kontrollera lasten under körning.
11. Kör mjukt och undvik hårda inbromsningar och accelerationer.
12. Undvik snabba kursförändringar.
13. Undvik att överhätta bromsarna ex genom att bromsa med bromspedalen i långa nedförsbackar.

14. Vid körning i nedförsbackar; utnyttja motorbroms genom att använda en lägre växel.
15. På bilar med automatisk växellåda; håll aldrig bilen stillastående i uppförsbackar genom att öka motorns varvtal samtidigt som växelspaken ligger i 1, 2 eller D-läge. Detta kan överhätta både motorn och växellådan.

### OBS:

Vid regelbunden körning med släpvagn bör växellådsoljan kontrolleras oftare.

### WARNING:

Vid överhettning av motor eller växellåda bör följande steg tas:

1. Stäng av onödiga förbrukare ex A/C.
2. Minska hastigheten.
3. Kör på lägre växel.
4. Lagg växeln i neutralläge och öka tomgångsvarvet, när bilen står still.

## VAD GÖRA

ZD000A1-AD

### 3. DRIFTSTÖRNING

#### Vad göra

ZD020A1-AD

#### OM MOTORN INTE STARTAR

Bilen får inte bogseras igång eftersom oförbränd bensin i katalysatorn riskerar att antändas.

ZD020B1-AD

#### Motorn dras inte runt vid startförsök

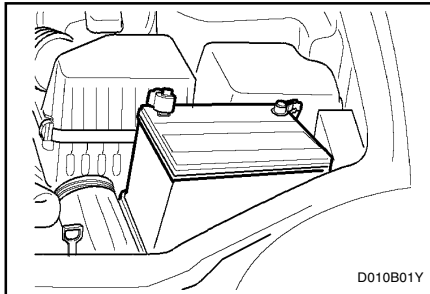

1. Kontrollera vid automatväxel att växelväljaren står i läge "N" eller "P".
2. Kontrollera att batteriets anslutningar är rena och fria från oxid.

3. Tänd innerbelysningen. Om ljuset är svagt eller långsamt försvagas är batteriet urladdat.
4. Bogsera ej igång fordonet. Se nästa avsnitt beträffande användning av startkablar.

SD020C1-FD

#### Motorn drar runt men tänds ej

1. Kontrollera bränslenivån
2. Kontrollera tändstift och tändkablar
3. Kontrollera bränsleledningarna i motorn
4. Om motorn trots detta ej startar kontakta auktoriserad HYUNDAI-verkstad

AD020D1-AD

#### Om motorn stannar under körning

1. Bromsa försiktigt och styr in bilen till sidan av vägen.
2. Sätt vid behov på "Varningsblinkers".
3. Försök starta om bilen. Om bilen ej startar, se avsnittet "OM MOTORN INTE STARTAR".

D020A02A-ADT

#### ANVÄNDNING AV STARTKABLAR

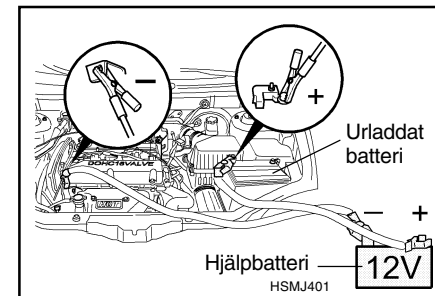

#### VARNING:

**Bibatterier innehåller frätande svavelsyra. Om syra kommer på huden måste spolning med vatten under minst 15 minuter ske. Vid stänk i ögonen skall läkare kontaktas.**

- o Vid arbete med bilens batteri föreligger alltid explosionsrisk p.g.a att batteriet avger vätgas som med luftens syre bildar explosiv knallgas.
- o Hjälpbatteriet måste vara av 12 V-typ. Använd inte ett okänt batteri.
- o Starthjälp med hjälpbatteri:

1. Slå ifrån tändning och samtliga strömförbrukare.
2. Anslut kablarna (se bild på föregående sida). Koppla ihop batteriernas pluspoler. (Plus till plus)

3

## VAD GÖRA

Anslut den andra kabeln till hjälpbatteriets minuspol repektive till någon stabil metalldel i det hjälpta fordonet. Risk för gnistbildning finns och man bör därför undvika att ansluta till batteriet.

3. Starta det hjälpande fordonet och kör ca 2,000 rpm.
4. Starta motorn och låt den gå med 2,000 v/m.
5. Slå på stora strömförbrukare (el-bakruta, värmestolar) innan startkablarna kopplas bort för att undvika laddningstopp.
6. Tag försiktigt bort startkablarna i exakt omvänd ordning mot anslutningen.

Om anledningen till batteriurladdningen är okänd skall laddningssystemet undersökas på auktoriserad verkstad.

D030A01TB-GDT

### OM MOTORN BLIR ÖVERHETTAD

Om mätaren visar för hög temperatur, om motorn verkar kraftlös eller om det hörs tydliga knackningar från motorn är den antagligen överhettad. Då skall du göra följande:

1. Kör åt sidan av vägen och stanna snarast möjligt på en säker plats.
2. Sätt växelväljaren i läge "P" (automatisk växellåda) eller växelspaken i friläge (manuell växellåda) och drag till parkeringsbromsen samt stäng av ev. luftkonditionering.

3. Om det läcker ut kylarvätska under bilen eller om det pyser ut ånga från motorhuvens skall du omedelbart stanna motorn. Öppna inte motorhuvens förrän det slutat läcka ut kylarvätska eller ångbildningen upphört. Om det inte läcker kylarvätska och det inte syns någon ånga kan du låta motorn vara i gång och då kontrollera om kylarfläkten fungerar. Om kylarfläkten inte går skall du omedelbart stänga av motorn.
4. Kontrollera om drivremmen till vattenpumpen gått av eller om den sitter så löst att den slirar. Om drivremmen fungerar skall du kontrollera om det läcker ur kylaren och ur kylarslangarna under bilen. (Om ev. luftkonditionering använts är det dock normalt att det droppar kondensvatten under bilen.)

### WARNING:

**Var försiktig när motorn är i gång — håll händer, långt hår och kläder borta från rörliga delar såsom fläkt och drivremmar.**

### WARNING (Diesel):

**Gör inga ingrepp i insprutnings-systemet när motorn är igång eller inom 30 sekunder efter att den stannat. Det är högt tryck i systemet även efter att motorn stannats. En bränslestråle från en läcka kan orsaka allvarlig skada. En person med pacemaker ska inte befinna sig närmare än 30 cm från motorns styrenhet eller kablaget i motorrummet när motorn är igång. Insprutningssystemet skapar ett kraftigt magnetfält.**

5. Om drivremmen till vattenpumpen gått av eller om det läcker ut kylarvätska måste du stänga av motorn omedelbart och sedan kontakta närmaste Hyundai återförsäljare eller annan kvalificerad verkstad.

### WARNING:

**Tag inte av kylarlocket när motorn är varm. Het kylarvätska kan spruta ut och det är stor risk att du bränner dig.**

6. Om du inte kan finna någon orsak till överhettningen skall du vänta tills motorn fått normal temperatur. Om kylarvätskenivån sjunkit skall du försiktigt ta av kylarlocket och fylla på kylarvätska tills expansionstanken är ungefär halvfull.
7. Fortsätt och var uppmärksam på minsta tecken till fortsatt kokning. Kontakta närmaste Hyundai återförsäljare om kokningen fortsätter.

### OBS:

**Om mycket kylarvätska runnit ut tyder detta på läckage i systemet. Låt då en Hyundai återförsäljare kontrollera kylsystemet snarast möjligt.**

## VAD GÖRA

ZD050B1-FD

### RESERVDÄCK

När reservdäck monterats skall lufttrycket kontrolleras snarast möjligt. Kom ihåg att då och då kontrollera reservdäckets lufttryck.

#### Reservdäck lufttryck

Däcktyp	Normaldäck
Lufttryck	207 kPa

D040A02B-GDT

### Förvaring av reservdäck

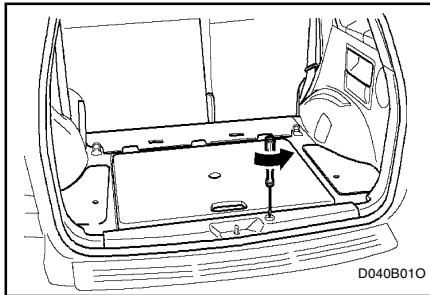

#### Tag fram reservhjulet så här:

1. Öppna bakluckan.
2. Tag bort kåpan över skruven med en skruvmejsel eller ett mynt.

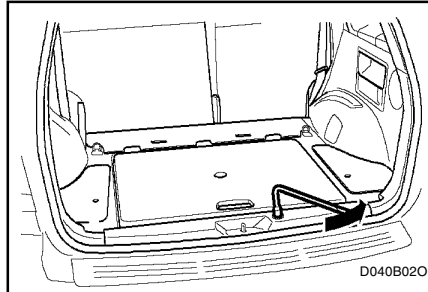

3. Lossa hållaren med hjälp av hjulmutternyckeln.

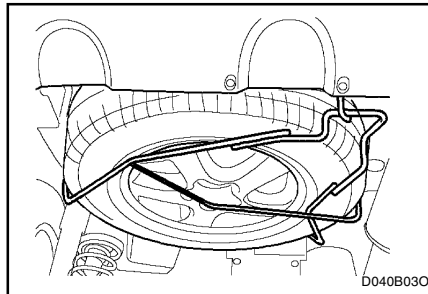

4. Lyft upp kroken och lossa den från hållaren, sänk ned hållaren och tag fram reservhjulet.

#### Lägg in reservhjulet så här:

1. Lägg reservhjulet mitt på hållaren och lyft upp hållaren och haka fast kroken.

2. Drag fast hållaren med hjälp av hjulmutternyckeln.
3. Sätt i skruven med hjälp av skruvmejseln.

ZD060A1-AD

### PUNKTERING

1. Vid punktering i hög hastighet är det viktigt att inte panikbromsa utan istället behålla kontrollen över fordonet. Sakta in långsamt och parkera på en plan yta.
2. Slå om så behövs på varningsljusen och placera ut varningstriangel.
3. Byt däck enligt anvisningar på följande sidor.

ZD070A1-AD

### HJULBYTE

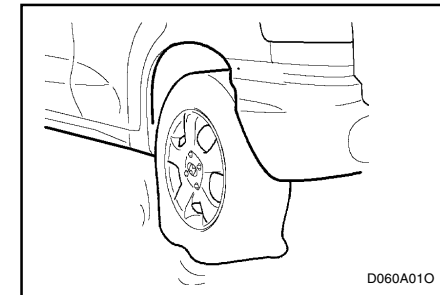

Ställ växelväljaren i läge "P" och manuell växel i backläge. Drag åt handbromsen.

## VAD GÖRA

D060B020-ADT

### 1. Reservhjul och verktyg för hjulbyte

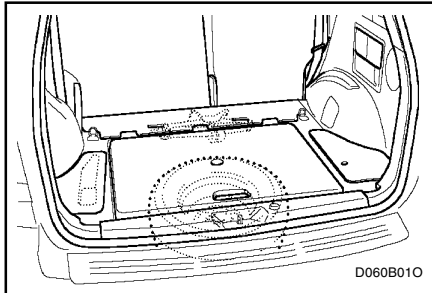

Reservhjul, domkraft och verktyg för hjulbyte finns under ett lock i bagageutrymmet.

#### **OBS:**

Reservhjulet sitter under bilen.

ZD070D1-AD

### 2. Blockera fordonet

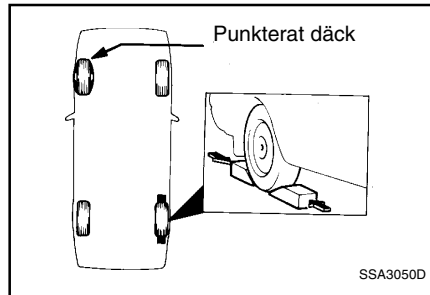

Blockera diagonalt motstående hjul.

ZD070F1-AD

### 3. Hjulmuttrarna

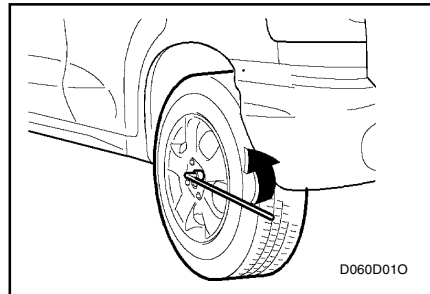

Lossa hjulmuttrarna ett halvt varv. Var noga med att verktygets hylsa har ordentligt grepp om muttern. Håll längst ut på handtaget och drag vinkelrätt moturs.

ZD070G1-AD

### 4. Domkraften

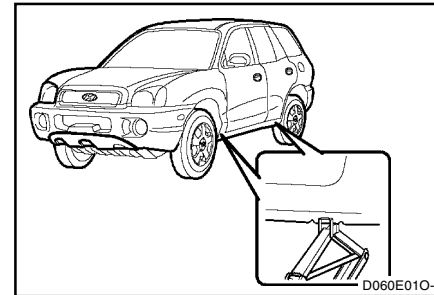

Placera domkraften under bilen. Det är viktigt att den placeras under den härför avsedda lyftpunkten. Se bild.



## VAD GÖRA

D060F01E-ADT

### 5. Lyft bilen

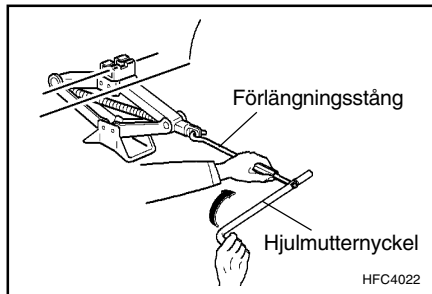

Efter att du satt in förlängningsstången i hjulmutternyckeln skall du koppla förlängningsstången i domkraften som bilden visar. Veva medurs för att lyfta bilen. När domkraften börjar lyfta karossen, kontrollera noggrant att bilen är bromsad och att domkraften står stadigt mot underlaget så att den inte kan glida undan och bilen falla ned. Lyft därefter bilen så högt att reservhjulet (pumpat däck) är möjligt att montera.

#### **WARNING:**

**Kryp aldrig under ett fordon som vilar på domkraft.**

ZD07011-AD

### 6. Hjulbyte

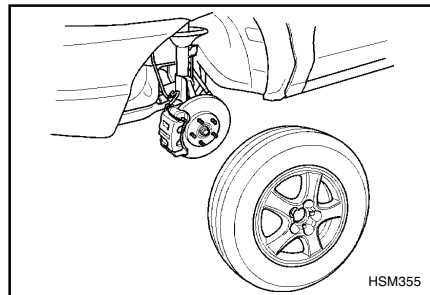

Heltäckande navkapslar (om så utrustad) är monterade med hjulmuttrarna. När hjulmuttrarna lossats, ta bort navkapseln innan hjulet lyftes av. Lägg sedan hjulet så det inte kan rulla iväg.

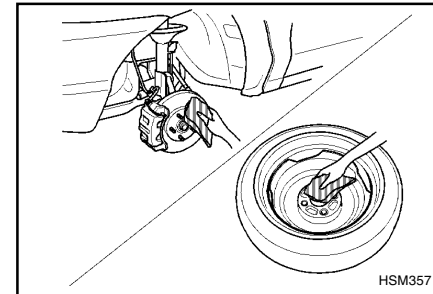

#### **OBS:**

**Kontrollera att bromstrumma och hjulbultar är fria från föroreningar innan det nya hjulet monteras.**

## VAD GÖRA

ZD070J1-AD

### 7. Montera det nya hjulet och dra muttrarna för hand

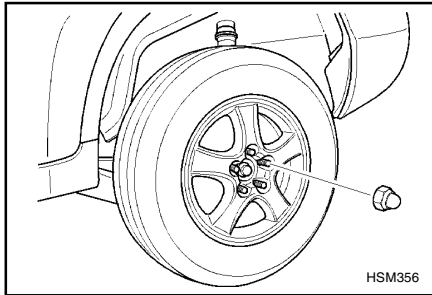

Kontrollera att hjulet "sätter sig" ordentligt.

D060I01E-GDT

### 8. Sänka bilen samt åtdragning hjulbultar

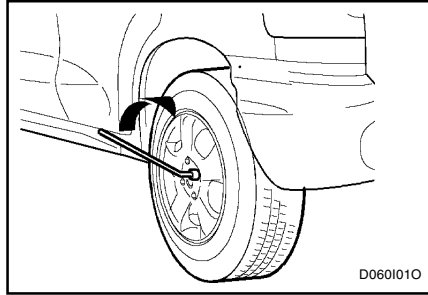

Sänk ned bilen genom att veva domkraften moturs.

Dra sedan hjulbultarna noggrant korsvis (fäst nyckeln som bilden visar). Hoppa inte på nyckeln, använd inte heller förlängare för att dra hjulbultarna extra hårt.

Kontrollera åtdragningen så snart som möjligt med momentnyckel.

#### Åtdragningsmoment:

Stål-eller aluminiumfälg:  
9~11 kpm, 90 - 110 Nm

D060J01O-ADT

### Efter hjulbyte

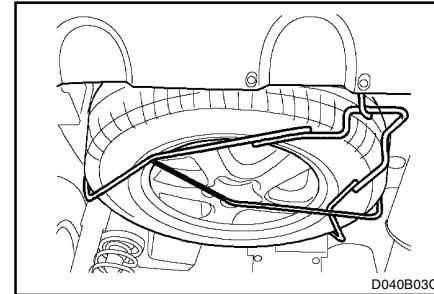

Kontrollera att lufttrycket är korrekt. Kör sakta till dess du kan justera till rekommenderat lufttryck. Skruva tillbaka ventilhatten, när du justerat lufttrycket, så att det inte kommer in smuts i ventilen.

Kör inte med löst liggande hjul och verktyg i bilen. De kan kastas mot de åkande vid en kraftig inbromsning eller kollision. Montera tillbaka domkraft, verktyg och reservhjul på rätt plats..

## VAD GÖRA

ZD080A1-BD

### BOGSERING

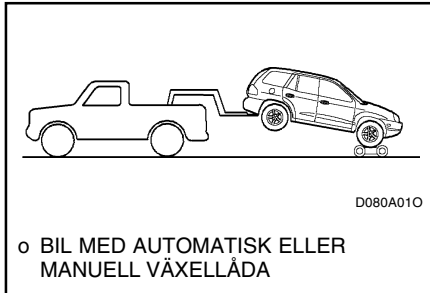

Bogsering bör helst göras av fackman. Iaktta gällande bestämmelser beträffande tillåten hastighet och signalanordningar.

D080B010-ADT

### BOGSERING AV FORDON MED MANUELL VÄXELLÅDA

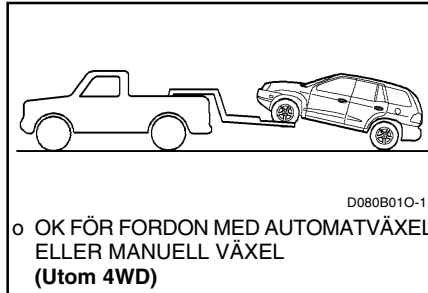

- o Om fordonet bogseras med rullande bakhjul måste handbromsen vara lossad.
- o Om fordonet bogseras med rullande framhjul skall tändningsnyckeln stå i läge ACC. Rattlåset är inte avsett att hålla hjulen rakt under bogsering.
- o Om hjul eller fjädring är skadade skall en dolly användas.

#### WARNING:

- o Vid bogsering av en 2WD-bil med bakhjulen på marken måste bogseringen utföras med en bärgningsbil med hjullyft; i annat fall kan gummidamaskerna över CV-knutarna fram skadas av lyftvajer eller motsvarande.
- o En bil med 4WD får inte bogseras med hjulen på marken. Den måste lyftas upp helt på bärgningsbilens flak.

D080C02A-GDT

### BOGSERING AV FORDON MED AUTOMATVÄXELLÅDA

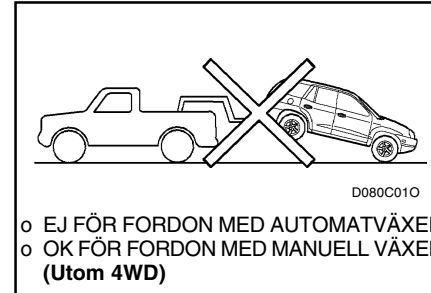

#### WARNING:

Ett fordon med automatväxel får inte bogseras baklänges med rullande framhjul eftersom detta skadar växellådan. I detta fall måste dolly användas.

Om fordonet bogseras med rullande bakhjul skall handbromsen vara lossad.

## VAD GÖRA

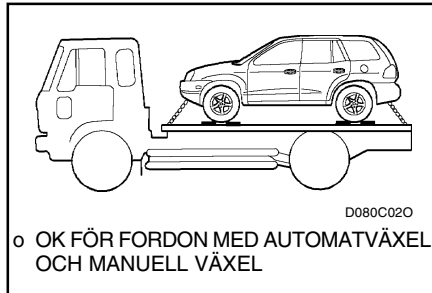

### OBS:

Kontrollera först växellådans oljenivå. Om nivån understiger mätstickans märke HOT måste olja påfyllas. Om påfyllning ej kan göras får bogsering ej ske.

D080D020-GDT

### Bogsering i nödfall

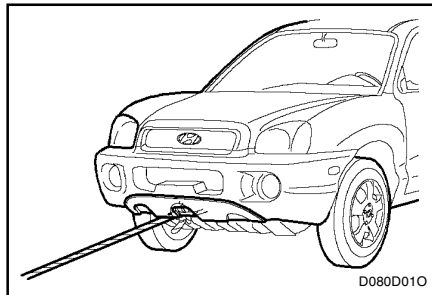

Om det inte går att få hjälp av en bärgningsbil kan bilen i nödfall bogseras med en bogserlina eller vajer kopplad i en av krokarna under fronten på bilen. Var mycket försiktig så att bilen inte skadas, speciellt om vägen är dålig. Bilen får inte bogseras om växellåda, axlar, styrsystem och/eller bromssystem är skadade. Innan bogseringen börjar skall du kontrollera att växellådan är i friläge och startnyckeln i läge "ACC" (om motorn inte är i gång) eller i läge "ON" (om motorn är i gång). Det måste sitta en förare i den bogserade bilen för att styra och bromsa.

### OBS:

Vid bogsering av en 4WD-bil får hastigheten **ALDRIG** överstiga 15 km/tim och vägsträckan **ALDRIG** vara längre än 1,5 km för att undvika allvarliga skador i drivsystemet.

### VARNING:

Om fordonet bogseras med alla hjul rullande skall det ske framåt.

Växelväljaren skall stå i läge "N". Högsta tillåtna hastighet är 30 km/h och längsta tillåtna sträcka är 25 km.

D120A01A-GDT

### OM DU FÖRLORAR NYCKLARNA

Information om nycklar och immobilizersystem finns på sidan 1-2.

## RENGÖRING OCH ROSTSKYDD

ZE010A1-AD

### 4. UTVÄNDIGT UNDERHÅLL

#### Rengöring och rostskydd

ZE020A1-AD

##### REGELBUNDET ROSTSKYDD

Hyundai är konstruerad och byggd för maximal motståndskraft mot korrosion. För att dra full nytta av detta fordras emellertid att Du som ägare utför vissa underhållsåtgärder.

ZE020B1-AD

##### VANLIGA ORSAKER TILL KORROSION

De vanligaste korrosionsorsakerna är:

- o Vägsalt, lera och fukt på undersidan.
- o Stenskottsskador och andra mindre skador som lämnat plåt oskyddad.

ZE020C1-AD

##### KORROSIVA OMRÅDEN

Särskilt svår miljö är industriområden, kuster med salthaltig luft och områden där vägsalt är mycket förekommande.

ZE020D1-AD

##### Fukt gynnar rost

Hög och långvarig fuktighet påskyndar rost. Detta gäller särskilt strax ovanför fryspunkten eftersom avdunstningen då är långsam. Lera har stor förmåga att kvarhålla fuktighet och bör

därför tvättas bort snarast möjligt. Hög temperatur i samband med dålig ventilation är också skadligt.

ZE030A1-AD

##### FÖREBYGGANDE ROSTSKYDD

Följande råd hjälper dig att undvika rostskador.

ZE030B1-AD

##### Håll bilen ren

Det viktigaste är att hålla bilen ren. Det är särskilt viktigt är att spola av underredet.

- o Om du bor i ett "högkorrosivt" område bör du vintertid spola underredet minst en gång per månad. vid vinterns slut är detta särskilt viktigt.
- o Vid rengöring av undersidan måste leran verkligen spolats bort eftersom kvarvarande fuktig lera snarare främjar rostangrepp. Kontrollera särskilt stänkskärmar och främre plåtar. Vatten med högt tryck eller ånga är lämpliga medel.
- o Kontrollera att dräneringshål är öppna.

ZE030C1-AD

##### Håll garaget torrt och ventilerat

Håll inte fordonet i ett dåligt ventilerat varmgarage. Särskilt vintertid då bilen är våt eller isig medför detta stor fara för rostskador.

ZE030D1-AD

##### Håll lacken i god kondition

Stenskottsskador och andra mindre skador bör repareras snarast möjligt.

ZE030E1-AD

##### Håll rent inne i bilen

Fukt under golvmattor är skadligt. Kontrollera regelbundet att golvet under mattorna är torrt.

ZE040A2-AD

##### TVÄTT OCH VAXNING

###### Tvätt

Undvik att tvätta bilen i direkt solsken.

Börja med att spola och avlägsna damm och lös smuts. Särskilt vintertid är det viktigt att också spola av undersidan.

Tvätta sedan med svamp som sköljs ofta. Använd normalt biltvättmedel. Undvik starka tvättmedel och lösningsmedel. Gnid inte för hårt. Skölj noga efteråt.

För att få bästa glans bör ytan torkas torr med sämskskinn eller liknande.

För att skydda lacken mot korrosion måste du tvätta din bil ofta. Se till att få bort sand, lera och vägsalt från hjulhusen. Kontrollera att avrinningshålen i undersidan av dörrarna är öppna. Det kan bli skador i lacken om du inte omedelbart tar bort stänk av tjära och asfalt, nedfall från industrier, kåda, sav, döda insekter, fågelspillning etc. Och det räcker inte att bara tvätta med vatten. Använd tvättmedel avsett för bilar eller om så erfordras, något specialmedel. Spola rikligt med rent ljummet eller kallt vatten och torka av. Låt inte något tvättmedel torka på lacken.

## RENGÖRING OCH ROSTSKYDD

---

ZE040B1-AD

### Fläckborttagning

För asfaltfläckar används trasa fuktad med terpentin. Insekter och sav från träd avlägsnas med vanlig biltvättlösning.

ZE040C1-AD

### Vaxning

Bilen vinner på att regelbundet vaxas och poleras. Använd vax av god kvalite. Även kromdetaljer bör vaxas.

ZE040D1-AD

### När skall omvaxning ske?

Studera vattendroppar på en ren yta. När dessa flyter ut på ytan bör omvaxning ske.

ZE040E1-AD

### Stötfångarna

Stötfångarna är av plast och för dessa gäller följande:

- o Spill inte batterisyra eller bromsvätska på dem. Sköjl noga om detta råkar hända.

ZE050A1-AD

## RENGÖRING AV KUPÉN

### Rengöring av säten

Sätena rengörs med dammsugare och mild tvållösning. Använd ej starka lösningsmedel.

ZE050B1-AD

### Rengöring av mattor

Mattorna damsugs och rengörs med lämpligt skumtvättmedel.

ZE050C1-AD

### Rengöring av säkerhetsbältena

Säkerhetsbältena rengörs med ren svamp och tvållösning. Kontrollera samtidigt att bältena är oskadade. Bälten som är onormalt slitna, är fransiga eller har andra skador skall bytas.

ZE050D1-AD

### Fönstervätt

Använd normalt fönstervättmedel vid rengöring av fönster. Var sktsam om värmetrådarna vid tvättning av bakrutans insida.

ZE050E1-AD

### Frågor

Eventuella frågor beträffande bilens skötsel kan ställas till din lokale återförsäljare.

YA050F1-AD

### Rengöring av skinnklädsel (om så utrustad)

Vid normal användning av bilen kommer skinnklädseln, liksom all annan typ av klädsel, att bli nedsmutsad. Smuts bör avlägsnas så det inte tränger in i skinnet och förstör det. Skinn behöver visst underhåll för att behålla sin lyster och livslängd. Detta underhåll behöver inte vara komplicerat eller svårt. Rengöring med mild tvållösning och vatten ger skinnet den vård som erforas för att det skall ge lång livslängd med behållet utseende. Ta en tunn trasa (duk), en mild tvål och ljummet vatten. Arbeta upp ett ordentligt lödder. Tvätta omsorgsfullt alla ytor. Torka av med en lätt fuktad trasa. Torka torrt med en mjuk torkduk (putstrass). Utför detta när skinnet blivit smutsigt.

Skinnet i denna bil är specialbehandlat för att klara starkt solsken och hög temperatur under lång tid och behöver därför ingen särskild skötsel av den anledningen. Användning av s.k. läderfett skadar mer än det gör nytta. Använd absolut inte möbelpolish eller liknande.

## TIPS OCH RÅD

ZG000A1-AD

### 5. GÖR DET SJÄLV

#### Tips och råd

G010A010-GDT

#### MOTORRUMMET (2,4 DOHC)

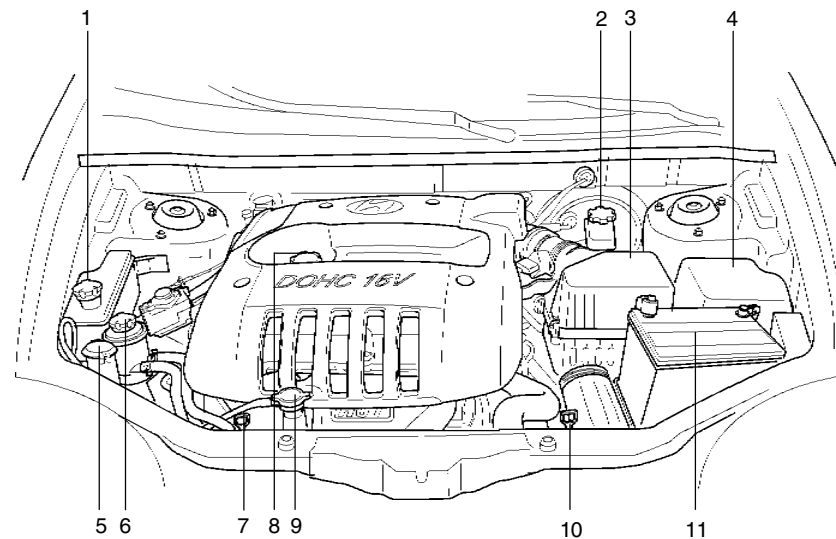

1. Expansionskärls lock
2. Broms och Kopplingens hydraulvätskebehållare
3. Luftaren
4. Reläbox

5. Tank för spolarrätska
6. Styrservons hydraulvätskebehållare
7. Oljemätsticka
8. Motorns oljepåfyllningslock

9. Kylarlock
10. Mätsticka för automatväxelolja (I förekommande fall)
11. Batteri

5

HSM241

5-1

## TIPS OCH RÅD

G010B010-ADT

### MOTORRUMMET (2,7 V6)

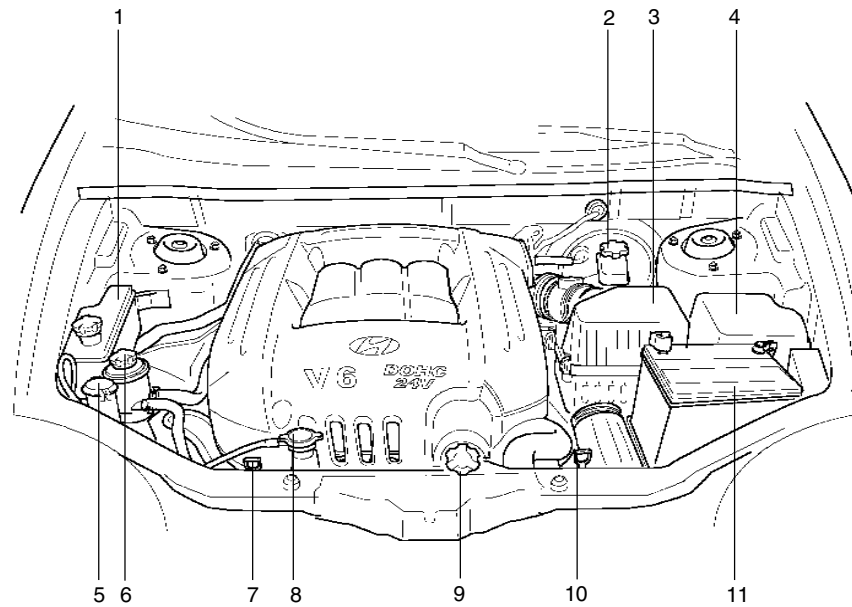

G010B010

1. Expansionskärls lock
2. Broms och Kopplingens hydraulvätskebehållare
3. Luftaren

4. Reläbox
5. Tank för spolarrätska
6. Styrservons hydraulvätskebehållare
7. Oljemätsticka

8. Kylarlock
9. Motorns oljepåfyllningslock
10. Mätsticka för automatväxelolja (I förekommande fall)
11. Batteri



## TIPS OCH RÅD

G010C010-GDT

### MOTORRUMMET (Diesel)

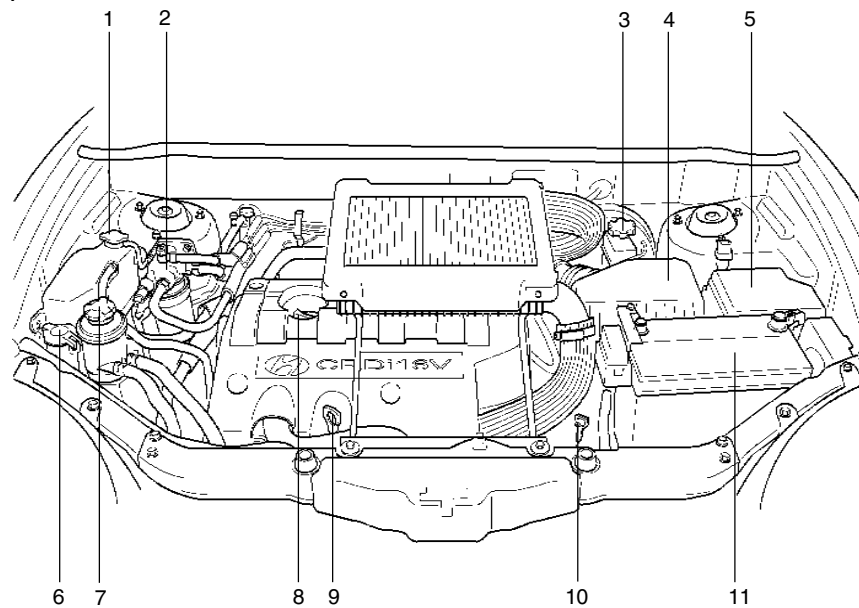

HSM221

1. Kylarlock
2. Bränslefilter
3. Broms och Kopplingens hydraulväskebehållare

4. Luftenaren
5. Reläbox
6. Tank för spolarrätska
7. Styrservons hydraulväskebehållare

8. Motorns oljepåfyllningslock
9. Oljemätsticka
10. Mätsticka för automatväxelolja  
(I förekommande fall)
11. Batteri

## TIPS OCH RÅD

G020A01A-ADT

### ALLMÄNNA KONTROLLER

#### Motorrummet

Följande punkter bör kontrolleras regelbundet:

- o Motorolja, nivå och kondition
- o Växellådsolja, nivå och kondition
- o Bromsvätskenivå
- o Kylvätskenivå
- o Spolarvätskans nivå
- o Drivremmarnas kondition
- o Kylslangarnas kondition
- o Eventuella läckage
- o Styrservons vätskenivå
- o Batteriet

YG020C1-AD

#### Exteriör

Följande bör kontrolleras varje månad:

- o Hjul och hjulmuttrar
- o Luftfilterelementet
- o Avgassystemets kondition
- o Ljusens funktion
- o Lackens kondition
- o Eventuella läckage
- o Däckens tryck (även reservdäcket)

YG020D1-AD

#### Interiör

Följande skall kontrolleras före start:

- o Backspeglar
- o Körriktningsvisare
- o Bromsarnas funktion, inklusive parkeringsbromsen

G030A01FC-GDT

### KONTROLL AV MOTORNS OLJENIVÅ (Bensinmotor)

Oljenivån bör kontrolleras en gång per vecka och oftare vid svåra körförhållanden.

#### Rekommenderad olja:

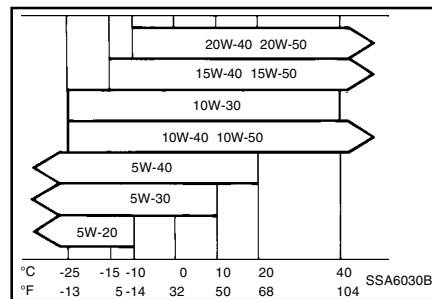

SH, SG, SG/CD eller högre kvalite.

#### OBS:

SAE 5W-20 rekommenderas ej vid långvarig och hård belastning.

G030B01O-GDT

### KONTROLL AV MOTORNS OLJENIVÅ (Dieselmotor)

Motoroljan är mycket viktig för motorns funktion och livslängd. Kontrollera motoroljan var 500km samt före en långkörning eller oftare vid körning under svåra förhållanden.

#### Rekommenderad olja:

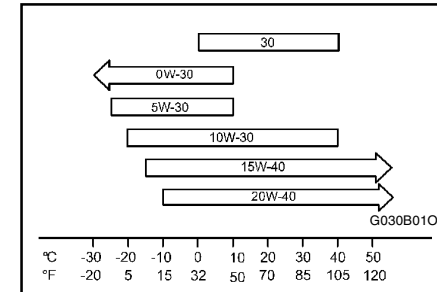

Motoroljan skall vara av följande kvalitetsklass:

Klass	Motor	WGT	VGT
API Klass		CF-4 eller högre	CH-4 eller högre
ACEA Klass		B4 eller högre	

#### OBS:

SAE 0W-30 får endast användas i extremt kalla områden och skall endast användas vid begränsad belastning och vid körning

## TIPS OCH RÅD

inom begränsade områden. (Och speciellt inte vid långvarig körning med hög belastning och hög hastighet.)

G030C01FC-GDT

### Kontroll av oljenivån

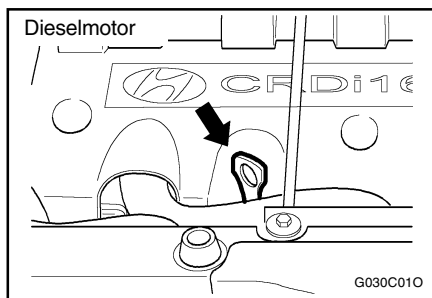
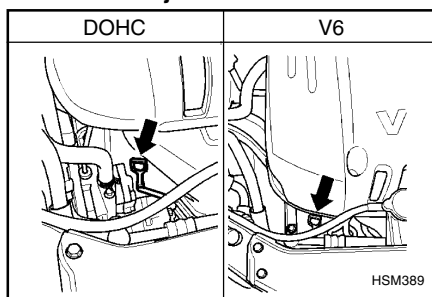

Kontrollera oljenivån vid varm motor och fordonet stående vågrätt.

Stäng av motorn och vänta cirka fem minuter (bensinmotor) alternativt cirka två minuter (dieselmotor) före kontroll av oljenivån. Drag upp och torka av oljestickan med ren luddfri trasa eller papper, sätt tillbaka och tryck ned oljestickan fullständigt. Drag åter upp oljestickan och kontrollera oljenivån. Nivån skall vara mellan "FULL" och "LOW".

G030D01O-GDT

### Påfyllning av olja

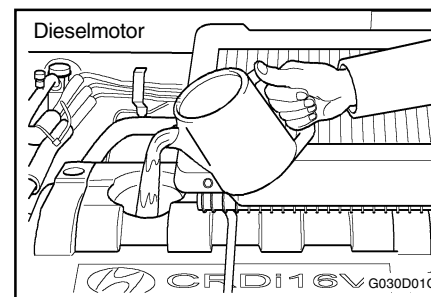
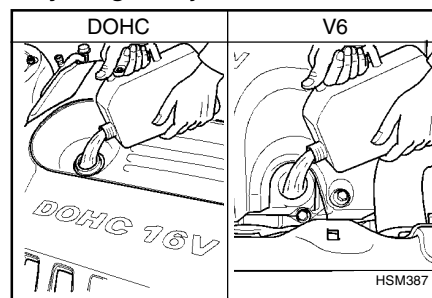

Om nivån ligger nära "MIN" skall olja påfyllas. Skruva av motorns oljepåfyllningslock och fyll. Avståndet mellan "MAX" och "MIN" motsvarar ca 1 liter i bensinmotor och ca 1,6 liter i dieselmotor. Kontrollera därefter nivån igen. Överfyll inte.

## TIPS OCH RÅD

ZG030F1-AD

### MOTORNS OLJEFÖRBRUKNING

#### Motoroljans uppgift

Motoroljans primära uppgift är att smörja och kyla motorn invändigt.

#### Motorns oljeförbrukning

Det är normalt att en motor förbrukar olja under normal körning. Orsaken till oljeförbrukningen i en normal motor är bl.a. följande:

- o Motoroljan används till att smörja kolvar, kolvringar och cylinderväggar. När kolven går nedåt i cylindern lämnas en tunn oljefilm kvar på cylinderväggen. Det undertryck som uppstår (t.ex. vid insugning och vid motorbromsning) gör att en del av denna olja sugas in i förbränningsrummet. Denna olja tillsammans med den olja som redan finns på cylinderväggen bränns upp av de heta gaserna vid förbränningen.
- o Motorns oljeförbrukning påverkas i hög grad av oljans viskositet och kvaitet, motorvarvtalet, körförhållanden etc. D e t förbrukas betydligt mer olja under hård körning med hög hastighet, snabba accelerationer och hårda bromsningar än vid normal körning.

G040A03A-GDT

### BYTE AV OLJA OCH OLJEFILTER (BENSINMOTOR)

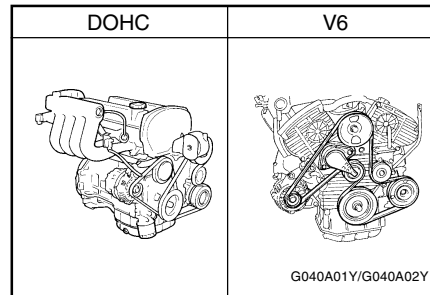

Olja och filter byts enligt följande:

1. Varmkör motorn och parkera fordonet på jämn yta.
2. Skruva av oljepåfyllningslocket.
3. Skruva ur oljetrågets plugg.
4. När oljan slutat rinna sätts pluggen tillbaka. Byt bricka.

**Åtdragningsmoment för dräneringsplugg ; 3,5 ~ 4,5 kpm**

5. Vrid oljefiltret moturs för att ta bort det. En mindre mängd olja kommer att rinna ut vid demontering. Se därför till att ha ett uppsamlingskärl under.
6. Montera nytt filter. Olja först in packningen och kontrollera att anliggningsytan är ren. Dra inte för hårt. (**åtdragningsmoment 1,2 ~ 1,6 kpm**).

7. Fyll ny olja. Se kap 8 beträffande volym.
8. Starta motorn och kontrollera att inga läckage finns.
9. Stäng av motorn och kontrollera nivån.

#### **VARNING:**

**Hantera den använda oljan enligt miljövårdslagens bestämmelser.**

G040B02FC-GDT

### BYTE AV OLJA OCH OLJEFILTER (DIESELMOTOR)

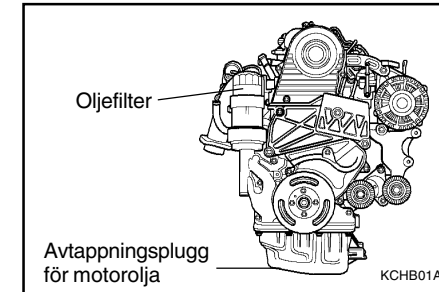

Olja och filter byts enligt följande:

1. Varmkör motorn och parkera fordonet på jämn yta.
2. Skruva av oljepåfyllningslocket.
3. Skruva ur oljetrågets plugg.
4. När oljan slutat rinna sätts pluggen tillbaka. Byt bricka.

**Åtdragningsmoment för dräneringsplugg ; 3,5 ~ 4,5 kpm**

## TIPS OCH RÅD

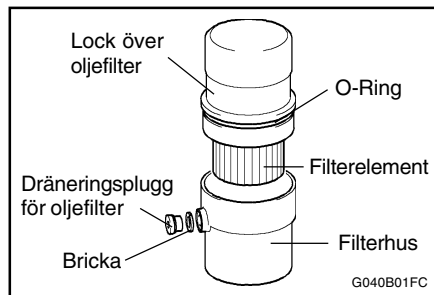

5. Lossa dräneringspluggen på sidan av filterhuset genom att vrida den moturs med lämplig nyckel och låt litet olja rinna ut. Se till att du inte spiller olja utan samlar upp den i lämpligt kärl.
6. Lossa locket på filterhuset med ett lämpligt verktyg tills du ser en O-ring. Dränera sedan oljefiltret helt.
7. Drag upp det locket med filterelementet ur filterhuset.  
Torka noga med en ren trasa eller mjukt papper i och runt filterhuset.
8. Sätt på en ny kopparbricka på dräneringspluggen på sidan av filterhuset och drag fast pluggen medurs (**åtdragningsmoment 0,8 ~ 1,0 kpm**).
9. Efter montering av ett nytt filterelement och en ny O-ring i locket skall du sätta ned locket i filterhuset och dra fast locket medurs. Men drag inte för hårt (**åtdragningsmoment 2,3 ~ 2,5 kpm**).

### OBS:

Kontrollera att du inte monterar filterelementet med fel sida upp.

10. Fyll vevhuset med rekommenderad motorolja. Se tekniska data i kapitel 9 beträffande erforderlig oljemängd.
11. Starta motorn och kontrollera att det inte läcker olja från dräneringspluggen och filterhuset.
12. Stäng av motorn och kontrollera åter oljenivån.

### OBS:

Motorolja och oljefilter bör bytas hos en auktoriserad Hyundai återförsäljare.

### VARNING:

Hantera den använda oljan enligt miljövårdslagens bestämmelser.

SG050A1-FD

## KONTROLL OCH BYTE AV MOTORNS KYLVÄTSKA

### VARNING:

Öppna ej kylarlocket när motorn är varm. Utsprutande vätska kan ge brännskador.

ZG050B1-AD

## Rekommenderad kylvätska

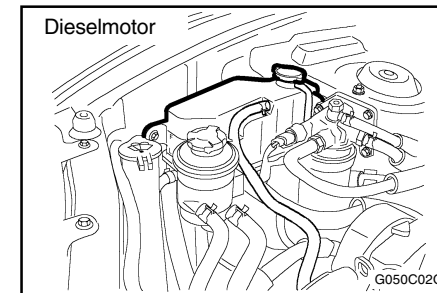
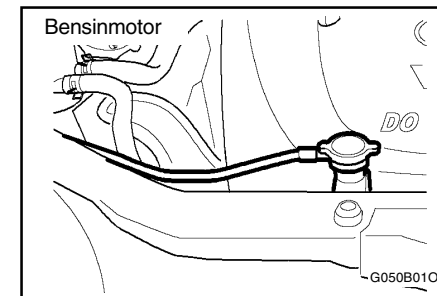

Använd glykolblandning 50/50. Vätskan skall vara av typ som ej angriper aluminium. Inga ytterligare tillsatser får ingå. Blandningsförhållanden framgår av tabellen nedan. Låt aldrig glykolhalten understiga 35% eller överstiga 60%.

## TIPS OCH RÅD

Omgivnings temperatur (°C)	Blandning	
	Glykolhalt	Vatten
-15	35%	65%
-25	40%	60%
-35	50%	50%
-45	60%	40%

ZG050C2-AD

### Kontroll av motorns kylvätskenivå

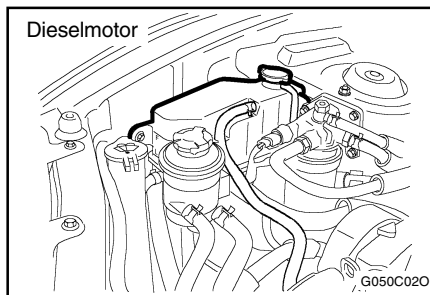
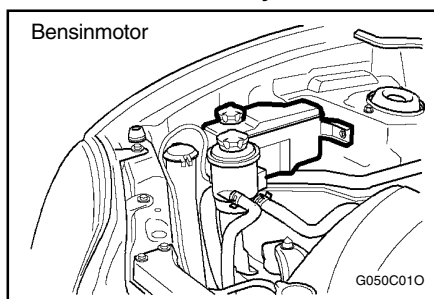

Kylvätskenivån kontrolleras på expansionskärllets utsida. Nivån skall ligga mellan märkena "L" och "F". Fyll på om nödvändigt. Uppsök en auktoriserad Hyundai-verkstad om förbrukningen av kylvätska är onormal.

G050D02A-ADT

### Byte av kylvätska

Kylvätskan skall bytas vid intervall som anges i Servicehäftet.

#### OBS:

Spill inte kylvätska på lacken.

1. Parkera fordonet på en jämn yta och skruva av kylarlocket.
2. Ställ behållare under och öppna kylarens kran. Stäng kranen.
3. Se kapitel 8 för information om volym. Fyll på tillräcklig mängd kylvätska enligt tillverkarens uppgifter.

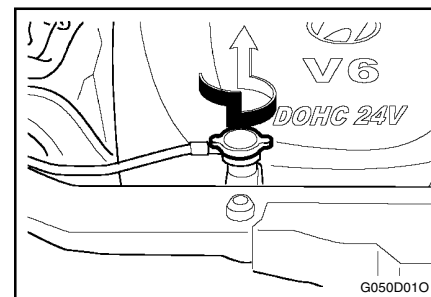

4. Vrid kylarlocket moturs utan att trycka på det, till stopp, för att släppa ut övertryck. Tag bort kylarlocket genom att trycka ned det och vrida ytterligare något moturs. Fyll på kylvätska i små mängder till dess nivån når upp till kylarens hals.

## TIPS OCH RÅD

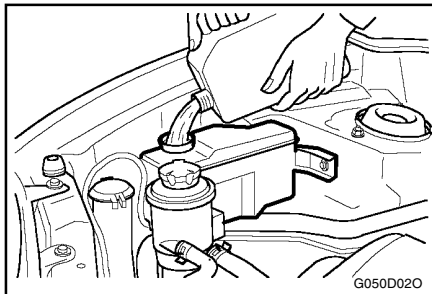

5. Starta motorn. Fyll expansionskärlet tills nivån ligger mellan LOW och FULL.
6. Sätt tillbaka locken och kontrollera att inga läckage finns. **VARNING** Kylfläkten styrs av kylvätskans temperatur och kan starta även om motorn är avstängd. Var försiktig vid arbete nära fläkten.

### **VARNING:**

Kylfläkten styrs av kylvätskans temperatur och kan därför starta även om motorn ej går. När kylvätskans temperatur sjunker stängs kylfläkten automatiskt av.

G060A010-ADT

### TÄNDSTIFT

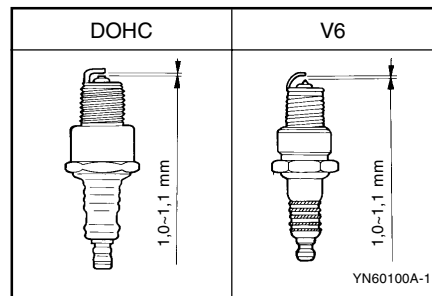

Motorn är originalutrustad med tändstift med platina elektroder. Dessa har längre livslängd än konventionella tändstift.

### **OBS:**

Platina-tändstift får ej rengöras eller justeras.

G060B010-GDT

### Byte av tändstift

Tändstiften skall bytas med intervall som anges i Servicehäftet. Tecken på att tändstift behöver bytas kan vara misständning vid acceleration, hög bränsleförbrukning, sämre acceleration m.m. Använd rekommenderade tändstift.

### **OBS:**

- o Använd alltid rekommenderade tändstift vid byte.
- o Vi rekommenderar att tändstiftsbyten utförs hos en auktoriserad Hyundai återförsäljare (gäller motor 2,7 L).

### Rekommenderade tändstift:

Typ	Anm
RN10PYP4(CHAMPION) PGR5C-11(NGK)	Endast 2,4L
RC10PYPB4 (CHAMPION) PFR5N-11 (NGK)	Endast 2,7L

## TIPS OCH RÅD

G060C020-GDT

### Byte av tändstift

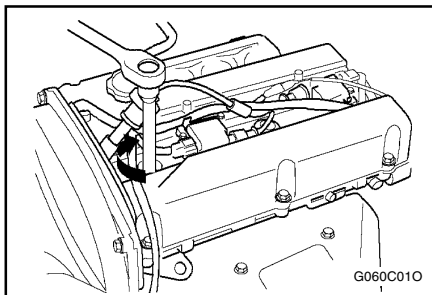

Tändstift byts vid kall motor.

Byt ett stift i taget och undvik på så sätt sammanblandning av tändkablarna.

1. Tag av locket mitt på ventilkåpan (2,4L).
2. Förhindra att smuts kommer in i cylindern genom att först rengöra runt stiftet.
3. Lossa kabeln genom att dra i tändstiftanslutningen. Dra ej i kabeln.

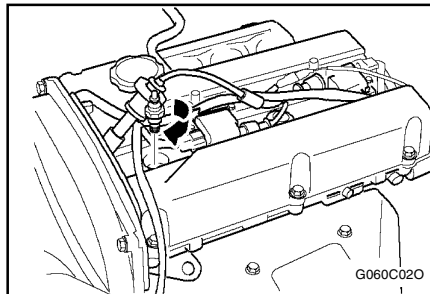

#### OBS:

Gör detta arbete med kall motor.

4. Skada ej stiftet med tändstiftnyckeln.
5. Dra först det nya stiftet för hand.
6. Vid byte av tändstift förs nyckeln över tändstiftet. Var varsam så att inte isolatorn skadas.

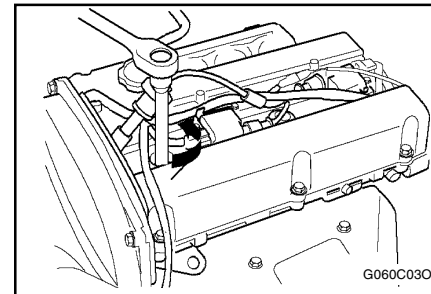

#### OBS:

Dra inte det nya stiftet alltför hårt. Cylinderlockets gängor riskerar att skadas.

7. Sätt tillbaka tändkabeln. Kontrollera att den fäst ordentligt.



## TIPS OCH RÅD

YG070A1-AD

### BYTE AV LUFTFILTER

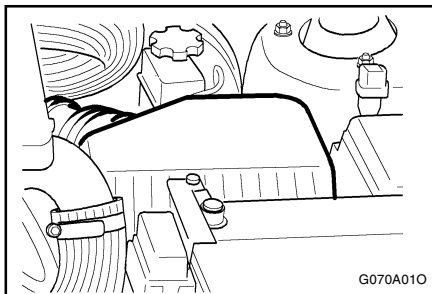

Luftfilter byts enligt följande:

1. Lossa klamman.
2. Lyft kåpan och byt filter.

Använd Hyundai originalfilter.

#### **VARNING:**

Om motorn körs med ett skadat eller igensatt luftfilter kan motorn skadas eller slitas ned onormalt mycket.

G080A02A-ADT

### TORKARBLAD

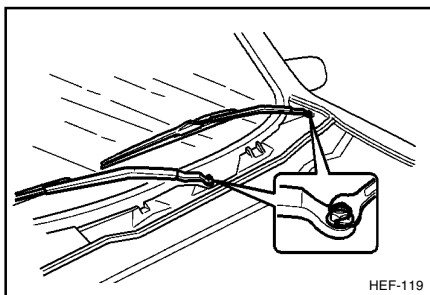

Kontrollera vidrutetorkarna regelbundet och rengör dem ofta för att få bort "trafikfilm" och smuts. Tvätta torkarblad och torkararmer med en ren svamp eller ett mjukt papper och en mild tvållösning. Om torkarna därefter inte torkar rent skall du byta torkarblad. Välj Hyundai torkare eller likvärdiga.

#### **VARNING:**

- o Kör inte vindrutetorkarna när glasytan är torr. Förslitningen av torkarbladen ökar och det kan uppstå repor i glaset.
- o Gummibladet får inte komma i kontakt med petroleumprodukter såsom olja, bensin e.d.

G090A010-GDT

### PÅFYLLNING AV SPOLARVÄTSKA

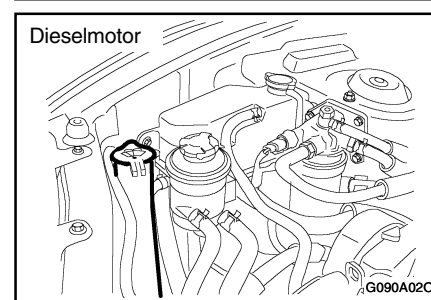
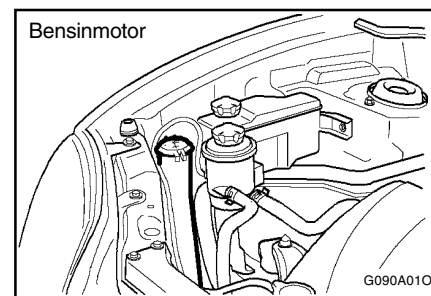

Använd spolарväska av god kvalite. Spolartanken rymmer ca 3,4 liter.

#### **VARNING:**

Kör inte spolarpumpen med tom vätsketank.

## TIPS OCH RÅD

G100A01O-GDT

### KONTROLL AV VÄXELLÅDSOLJA (MANUELL)

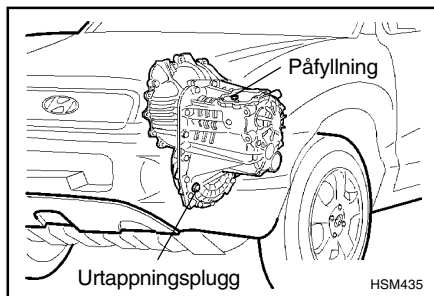

Växellådsoljan skall bytas med intervall som anges i Servicehäftet.

#### Rekommenderad olja

SAE 75W (API GL-4).

#### Växellådans oljevolym

Växellådans volym är 2,3 liter.

#### WARNING:

Oljan bör ej bytas vid varm motor.

G100D02A-GDT

### Kontroll av växellådans oljenivå

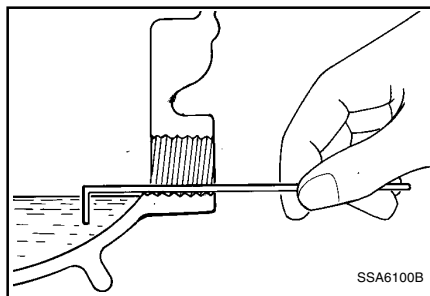

Parkera bilen på en plan yta.

1. Lossa oljepluggen.
2. Känn oljans yta med fingret eller använd en insexnyckel. Ytan skall stå i höjd med hålets kant.
3. Sätt tillbaka pluggen och brickan, och skruva in den för hand; drag sedan fast den med nyckeln.

ZG110A1-AD

### KONTROLL AV OLJENIVÅN (AUTOMATVÄXELLÅDA)

Oljan skall bytas med intervall som anges i Servicehäftet.

ZG110B1-FD

### Rekommenderade vätskor för automatisk växellåda

Den automatiska växellådan är konstruerad för användning av Castrol Transmax Z eller Quaker State ATF Type HM 2. Skador orsakade genom användning av olja som ej uppfyller specifikationerna täcks ej av Hyundai nybilsgaranti.

G110C01O-GDT

### Automatväxellådans volym

Oljevolymen i den automatiska växellådan är 8,5 liter.

#### OBS:

Oljenivån skall kontrolleras i varmt tillstånd.

## TIPS OCH RÅD

G110D02A-ADT

### Kontroll av automatväxellådans vätskenivå

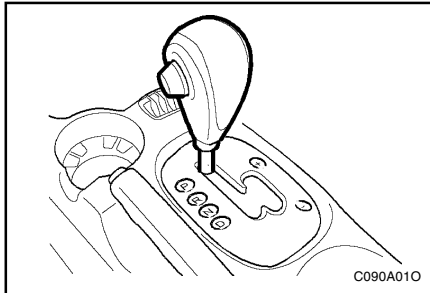

Parkera fordonet på jämnt underlag. Låt motorn gå på tomgång. För växelväljaren till växellådans alla lägen och ställ den sedan i "N" eller "P".

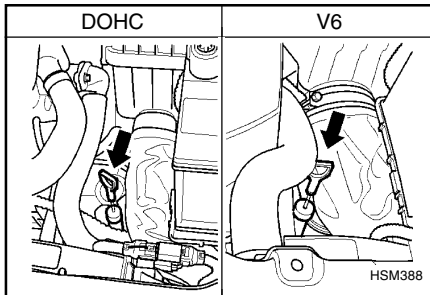

1. Dra ut mätstickan för växellådans oljnivå, torka den ren och skjut in den igen så långt

- det går. Dra åter ut den och avläs oljenivån. Nivån skall ligga inom området "HOT".
2. Om nivån är låg skall olja fyllas på genom samma rör som stickan sitter i. Fyll inte för mycket.

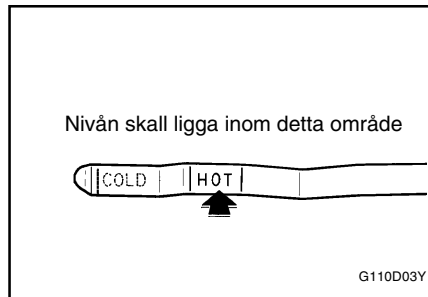

### VARNING:

Kylfläkten styrs av temperaturen i kylarvätskan vilket betyder att fläkten ibland kan starta även om motorn inte är i gång. Var mycket försiktig när du arbetar nära kylfläkten eftersom den plötsligt kan starta. När kylvätskan kallnar kommer kylfläkten att stanna – detta är helt normalt.

### VARNING (Diesel):

Gör inga ingrepp i insprutningssystemet när motorn är igång eller inom 30 sekunder efter att den stannat. Det är högt tryck i systemet även efter att motorn stannats. En bränslestråle från en läcka kan orsaka allvarlig skada. En person med pacemaker

ska inte befinna sig närmare än 30 cm från motorns styrenhet eller kablaget i motorrummet när motorn är igång. Insprutningssystemet skapar ett kraftigt magnetfält.

ZG120A1-AD

### KONTROLL AV BROMSARNA

Bromsarna skall kontrolleras med intervall som anges i Servicehäftet. Eftersom bromsarna kondition är viktigt för trafiksäkerheten rekommenderas att kontroll av dessa görs på auktoriserad verkstad.

ZG120B1-AD

### Kontroll av bromsarna

#### Bromsvätskans nivå

### VARNING:

Bromsvätska är skadligt för ögonen och skadar även fordonets lack om den inte omedelbart avlägsnas.

ZG120C1-AD

### Rekommenderad bromsvätska

Använd endast bromsvätska som uppfyller DOT 3 eller DOT 4.

ZG120D1-AD

### Kontroll av bromsvätskenivån

Bromsvätskans nivå kontrolleras på behållarens utsida. Nivån skall ligga mellan "MAX" och "MIN".

## TIPS OCH RÅD

ZG120E1-AD

### Påfyllning av vätska

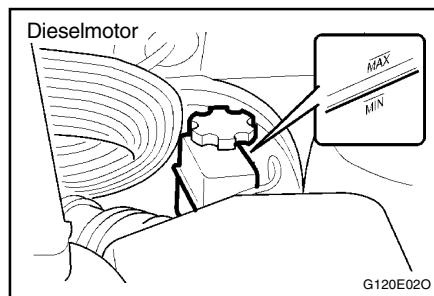
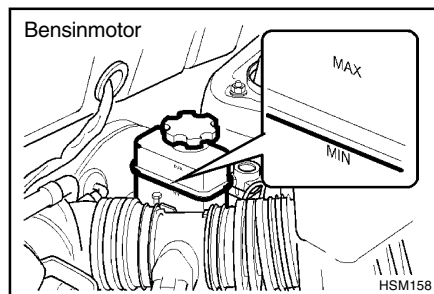

#### **VARNING:**

**Tänk på att bromsvätska är skadligt för ögonen och fordonets lack. Använd endast vätska som uppfyller DOT 3 eller DOT 4.**

Torka vid påfyllning först av behållarens lock och översida. Fyll sedan till lämplig nivå.  
5-14

ZG130A1-AD

### KONTROLL AV KOPPLINGENS HYDRAULVÄTSKA (MANUELL)

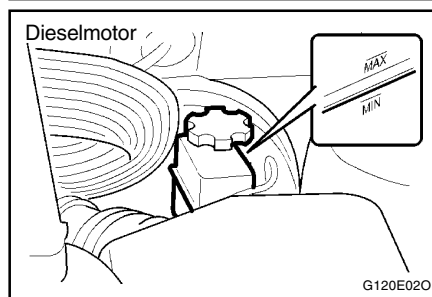
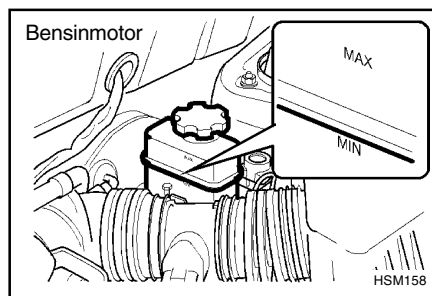

Denna kontroll görs då och då. Nivån skall stå mellan "MAX" och "MIN" på behållaren. Förlust av vätska kan innebära läckage.

ZG130B1-AD

### Byte av hydraulvätska

Använd hydraulvätska som uppfyller DOT 3 eller DOT 4.

#### **VARNING:**

**Tänk på att bromsvätska är skadligt för ögonen och fordonets lack.**

G140A01A-ADT

### SKÖTSEL AV

### LUFTKONDITIONERINGEN

#### **Håll kondensorn ren**

Luftkonditioneringens kondensorn (och kylaren) ska kontrolleras och rengöras regelbundet. Smuts, döda insekter, löv m m på kondensorn och kylare täpper till och försämrar kyleffekten. Spola eller borsta försiktigt rent utan att böja/skada kylflänsarna.

G140B01A-ADT

#### **Kontrollera**

#### **luftkonditioneringens funktion**

1. Starta motorn och låt den gå på högt tomgångsvarv några minuter med luftkonditioneringen inställd för maximal kylning.
2. Vänd dig till en Hyundaiverkstad för översyn om luften som strömmar ut genom panelens ventilationsmunstycken inte är kall.

## TIPS OCH RÅD

### VIKTIGT:

Om du har luftkonditioneringen inkopplad under en längre tid med för låg kylmedelnivå kan kylkompressorn skadas.

G140C01A-AAT

### Smörjning

Luftkonditioneringen bör vara inkopplad minst 10 minuter i veckan för att kompressor och packningar ska få rätt smörjning. Detta är speciellt viktigt att tänka på vintertid när systemet normalt inte är igång.

G140D01S-GDT

### Kontroll av kompressorns drivrem

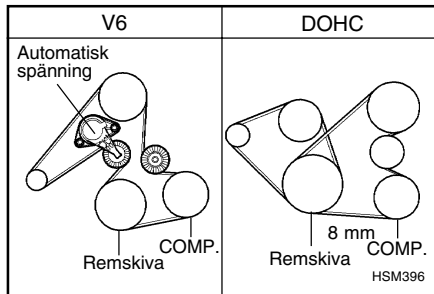

Kontrollera spänningen en gång i månaden under de perioder som du har luftkonditioneringen igång.

Tryck ned remmen mitt emellan remskivorna. Den ska inte ge efter mer än högst 8 mm. Om du använder ett mätinstrument ska trycket vara 98 N och buktningen 8 mm. Om remmen är för dåligt spänd, vänd dig till en Hyundai verkstad för justering.

ZG150A1-AD

### KONTROLL AV RATTENS SPEL

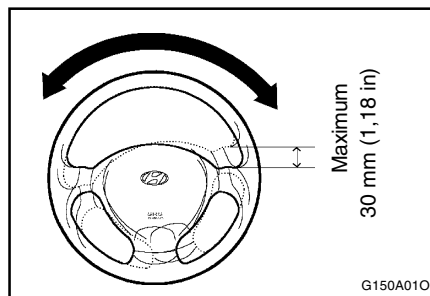

Ställ fordonet med raka framhjul. Rör försiktigt ratten fram och tillbaka. Känn den ändring i motstånd som markerar spelets gränser. Uppsök auktoriserad verkstad om spelet är större än specificerat.

ZG160A1-AD

### KONTROLL AV KOPPLINGS PEDALENS SPEL

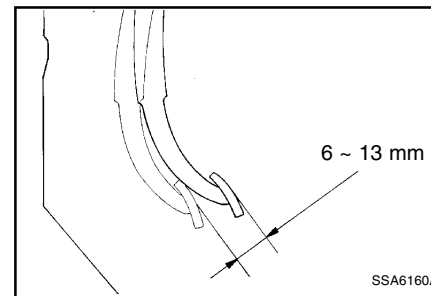

Pressa försiktigt ner pedalen tills motstånd känns. Spelet skall vara som bilden visar.

## TIPS OCH RÅD

ZG170A1-AD

### KONTROLL AV BROMSPEDALENS SPEL

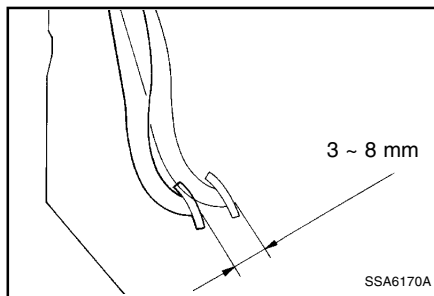

Stäng av motorn och töm vakuumsystemet genom att trycka ner pedalen några gånger. Tryck sedan pedalen med handen till ett motstånd känns. Kontrollera att spelet ej överskrider det som bilden visar.

ZG180A1-AD

### BROMSPEDALENS FRIGÅNG

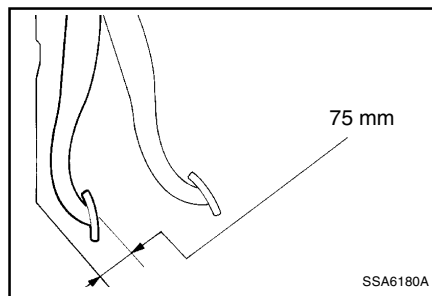

Starta motorn och trampa ner pedalen hårt (50 kg) och mät avståndet från pedalgummits översida till golvet utan matta. Justera om avståndet i bilden underskrids.

ZG190A1-AD

### KONTROLL AV DRIVREMMAR (Bensinmotor)

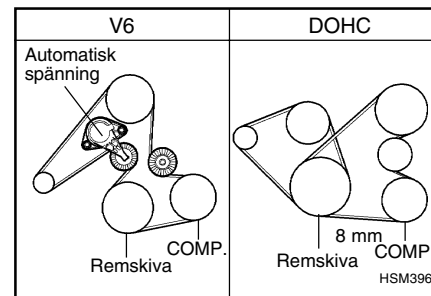

Drivremmarnas spänning bör kontrolleras regelbundet. Syna dem också beträffande fransning och andra skador. Två eller tre veckor efter byte av rem bör spänningen efterkontrolleras.

## TIPS OCH RÅD

G190B01TB-GDT

### KONTROLL AV DRIVREMMAR (Dieselmotor)

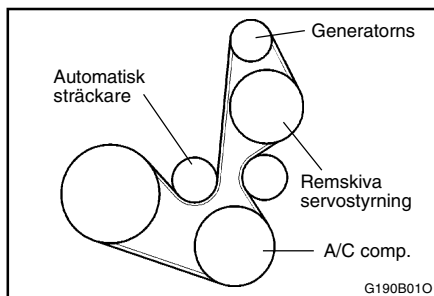

Drivremmarna ska kontrolleras enligt anvisningarna i serviceprogrammet. De får inte ha några sprickor, vara fransiga eller kraftigt slitna. I så fall ska de bytas. Kontrollera också att de löper fritt i motorrummet.

ZG200A1-AD

### KONTROLL OCH BYTE AV HUVUDSÄKRING

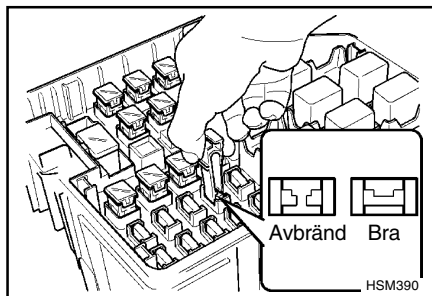

Avbränd huvudsäkring innebär oftast något fel i elektriska systemet. Låt auktoriserad verkstad undersöka.

**OBS:**  
Vid byte av huvudsäkring får ej högre säkringsvärde användas.

ZG200B1-AD

### Byte av smältsäkring

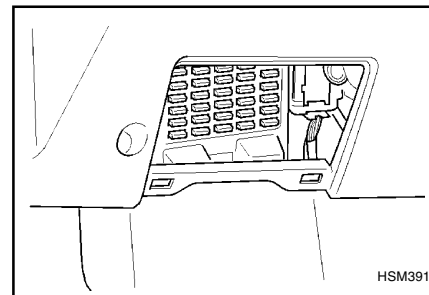

Säkringsboxen är belägen till vänster på instrumentbrädans undersida. Om belysningen eller annan strömförbrukare ej fungerar kan det bero på en avbränd säkring. Avbränd säkring har metallremsan längs ena sidan avbränd. Byt säkring på följande sätt:

1. Stäng av motorn och andra strömförbrukare.
2. Undersök säkringarna. Använd säkringsboxens lilla verktyg.

## TIPS OCH RÅD

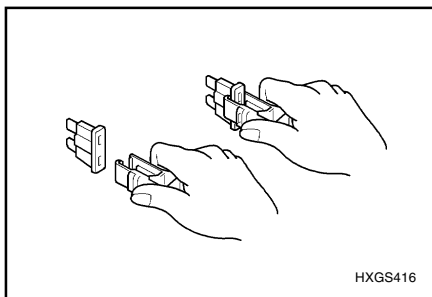

3. Byt avbränd säkring till samma eller lägre värde. Om du saknar reservsäkring kan du låna någon mindre viktig sådan t.ex cigarettändarens säkring.

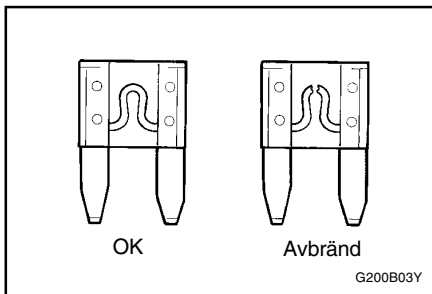

**OBS:**  
Om den utbytta säkringen också bränns av finns ett fel i systemet. Uppsök verkstad.

ZG210A1-AD

### KONTROLL AV BATTERIET

#### VARNING:

Batterier innehåller frätande syra och vätgas (knallgas).

lakta följande försiktighetsmått:

- o Om syra kommer på huden skall den sköljas under 15 min och läkare kontaktas.
- o Batterisyra i ögonen är särskilt farligt. Skölj kontinuerligt och uppsök sjukhus.
- o Ladda batterier i ventilerat utrymme.
- o Tänk på explosionsfaran vid laddning.

ZG210B1-AD

### TEST AV BATTERI

Håll batteriet rent. Rengör polerna från oxid. Testa konditionen med batteriprovare.

ZG220A1-AD

### KONTROLL AV KYLFLÄKTEN

#### VARNING:

Kylfläkten styrs av kylvätskans temperatur och kan därför starta även om motorn ej är igång. När kylvätskans temperatur sjunker stängs kylfläkten automatiskt av.

#### Kontroll av kylfläkten

Kylfläkten skall automatiskt starta när motortemperaturen uppnått visst värde.

JG230A3-AD

### SERVOSTYRNINGENS HYDRAULVÄTSKENIVÅ

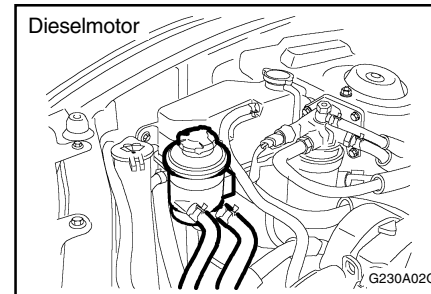
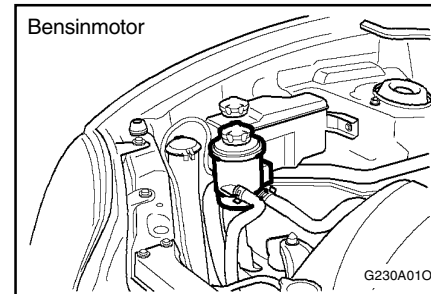

Servostyrningens vätskenivå skall kontrolleras regelbundet.

Kontrollera att behållarens vätskenivå ligger mellan markeringarna "MAX" och "MIN" när motorn är stoppad (avstängd).



## TIPS OCH RÅD

### OBS:

I kyla kan vid start ett skramlande ljud höras från servopumpen. Detta är normalt och beror på att vätskan är trögflytande.

### Rekommenderad olja

Använd PSF-3.

ZG230B1-A

### SERVOSTYRNINGENS SLANGAR

Kontrollera slangarna med intervall som anges i Servicehäftet.

G300A020-GDT

### TÖMMNING AV VATTEN UR BRÄNSLEFILTRET (Dieselmotor)

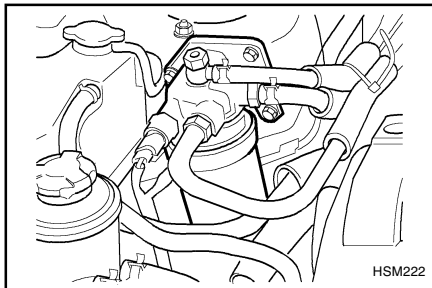

Om varningslampan för bränslefiltret tänds under körning visar detta att mycket vatten samlats i vattenavskiljaren. Om detta händer skall vattnet tömmas på följande sätt:

1. Skruva ur skruven som håller bränslefiltret och lyft upp filtret.

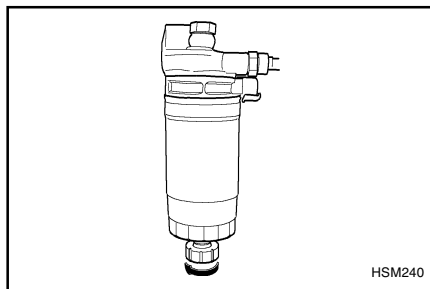

2. Öppna dräneringspluggen i botten av filtret.
3. Stäng dräneringspluggen när det inte längre kommer ut något vatten.
4. Sätt fast filtret i omvänd ordning mot demonteringen.
5. Kontrollera att varningslampan tänds när du vrider startnyckeln till "ON" och att den slocknar när motorn startar.  
Vid minsta problem skall du kontakta närmaste HYUNDAI återförsäljare.

### OBS:

Vi rekommenderar att du vänder dig till en Hyundai verkstad för att tappa vattnet ur bränslefiltret.

### VARNING:

Torka noga bort eventuellt spillvatten - det kan vara blandat med bränsle som kan ta eld när vattnet dunstat bort.

G260A03A-ADT

### BYTE AV STRÅLKASTARLAMPOR

Släck belysningen före lampbyte. Det är viktigt att den nya lampan har rätt wattal.

### VARNING:

Lamporna får ej komma i kontakt med petroleumbaserade produkter som olja, bensin och dylikt.

G270A02Y-ADT

### STRÅLKASTARLAMPOR

Byte av glödlampor:

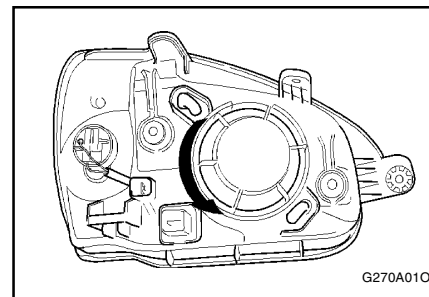

1. Om glödlampan är varm – låt den kalla. Skyddsglasögon bör användas.
2. Tag inte på lampans glas – tag bara i lampsockeln.
3. Lossa kabeln från baksidan av strålkastarenheten.
4. Lossa fjadern som håller glödlampan.

## TIPS OCH RÅD

5. Tag bort skyddet på den nya glödlampan och passa in plastsockeln i hålet i strålkastarenheten. Skruva på låsringen och koppla kabeln.
6. Stoppa den gamla lampan i asken från den nya glödlampan och lämna den på lämpligt, miljövänligt ställe.
7. Kontrollera strålkastarinställningen.

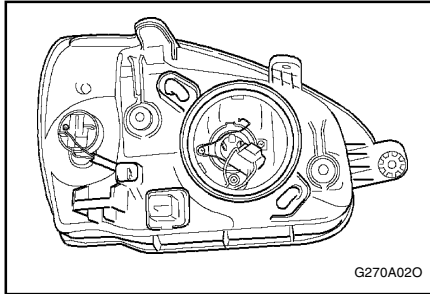

### **VARNING:**

Halogen-lampor innehåller gas under högt tryck. De kan explodera med glassplitter som följd om de utsätts för en stöt eller ett slag. Du bör ha skyddsglasögon vid arbete med strålkastarlampor. Undvik att göra repor i glaset. En tänd lampa måste skyddas mot vatten eller annan vätska. Lampan får bara tändas när den sitter monterad i lamphuset. Byt glödlampa om den är skadad eller krakelerad. Håll glödlampor utom räckhåll för barn och hantera även kasserade lampor med försiktighet.

5-20

G290A01S-GDT

### **STRÅLKASTARINSTÄLLNING**

Efter byte av glödlampor i strålkastarna (båda glödlamporna bör bytas samtidigt även om bara en är trasig), skall strålkastarinställningen kontrolleras och justeras hos närmaste auktoriserade Hyundai-verkstad

## TIPS OCH RÅD

G280A010-GDT

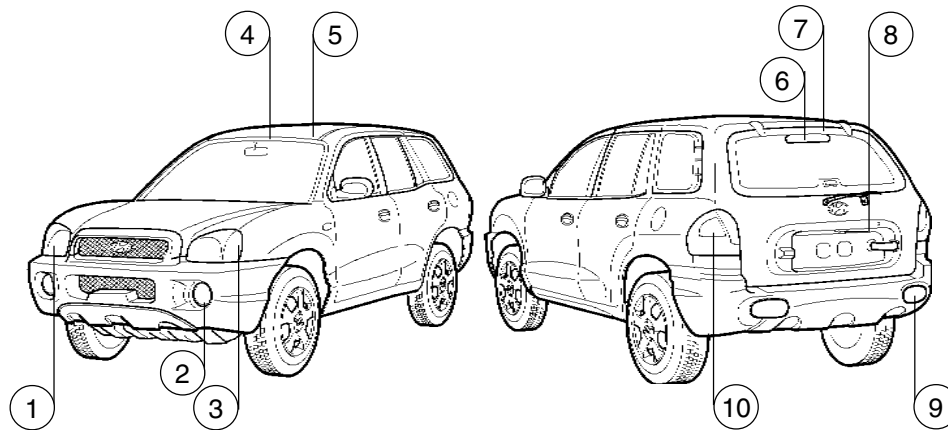

HSM410

Nr	Komponent	Watt-tal	Nr	Komponent	Watt-tal	
1	Strålkastare (Halvljus/Helljus)	55/60	7	Bagagerumsbelysning	10	
2	Indikeringslampa för främre dimstrålkastarna (i förekommande fall)	55	8	Nummerskyltslampa	5	
			9	Dimljuslampor bak	21	
3	Främre blinker	21	10	Kombinationslampa bak	21/5	
4	Kartläsningslampa	15		Stopp/Baklampor		
5	Taklampa (med soltak)	10		Blinkerslampor		21
6	Högt monterad bromslampa	16		Backlampa		21

## AVGASRENINGSSYSTEMET

ZH000A1-AD

### 6. AVGASRENINGSSYSTEMET

ZH010A1-AD

#### AVGASRENINGSSYSTEMET

Hyundai är försedd med avgasreningssystem. Detta indelas i följande delar:

- (1) Kontroll av vevhusgaserna
- (2) Avdunstningsystem
- (3) Avgaskontrollsystem

För att erhålla säker funktion rekommenderar vi att du låter auktoriserad verkstad utföra erforderliga servicearbeten.

ZH010B1-AD

#### 1. VEVHUSVENTILATIONSSYSTEMET

Systemet förhindrar att vevhusgaser kommer ut i luften. Frisk luft förs från luftrenaren till vevhuset. Från vevhuset förs sedan den erhållna gasblandningen via PCV-ventilen till insugsröret.

ZH010C1-FD

#### 2. AVDUNSTNINGSSYSTEM

Avdunstningsystemet förhindrar att bensinångor når atmosfären.

När motorn är avstängd absorberas bränsleångor i en kolkänister.

När motorn går töms känistern via en särskild ventil.

ZH010D2-AD

#### 3. AVGASKONTROLLSYSTEM

Avgaskontrollsystemet består av fler delar vilka tillsammans ger effektiv minskning av avgasernas miljöfarliga ämnen.

ZH020A1-AD

#### KATALYSATOR (Endast blyfri bensin)

Katalysatorn är en viktig del av avgasreningssystemet. Den är monterad på undersidan och är en del av avgassystemet.

ZH030A1-AD

#### Om katalysatorn

Katalysatorn arbetar vid hög temperatur. Om oförbränd bensin råkar komma in i katalysatorn kan därför brand uppstå. Undvik detta genom att tänka på följande:

- o Använd endast blyfri bensin.
- o Håll motorns tändsystem och bränslesystem i god kondition.
- o Om fordonet går orent eller är svårstartat skall det tas till auktoriserad verkstad.
- o Undvika att köra med nästan tom tank. Detta kan medföra misständning och oförbränd bensin i katalysatorn.
- o Undvik längre tomgångskörning.
- o Fordonet får ej bogseras igång.
- o Stanna ej fordonet över lättantändliga ämnen såsom torrt gräs löv och papper.
- o Berör ej katalysatorn om motorn går.
- o Kom ihåg att din Hyundaiåterförsäljare kan ge behövlig information.

H020C01S-GDT

#### EGR SYSTEM (Dieselmotor)

Detta system hjälper till att minska den utströmmande mängden nitroxa gaser genom att återföra en del av avgaserna in i motorn och därmed sänka förbränningstemperaturen.

H020D01S-GDT

#### Katalysator (Dieselmotor)

Alla Hyundai-bilar är utrustade med katalysator av oxiderande typ som reducerar mängden koloxid, kolväten och partiklar i avgaserna.

## ALLMÄN INFORMATION

ZI000A1-AD

### 7. VÄRT ATT VETA Allmän information

ZI010A1-AD

#### FORDONETS IDENTITETSNUMMER

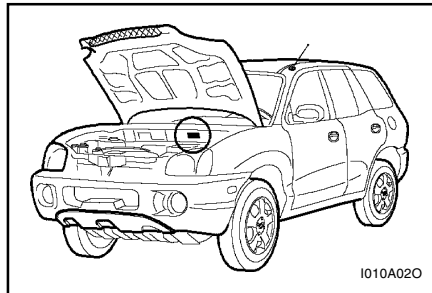

Fordonets chassinummer finns stansat och på skylt på torpedväggen.

ZI010B1-AD

#### Motornummer

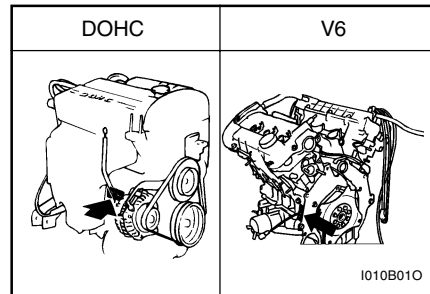

#### Dieselmotor

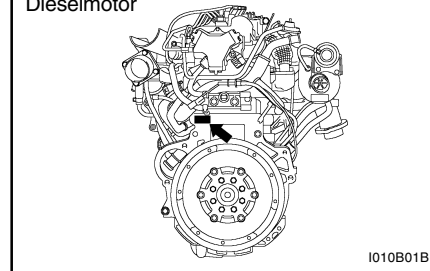

Motornumret är stansat i motorblocket som bilden visar.

ZI010C1-AD

#### INFORMATION OM DÄCKTRYCK

Däcktrycksinformation finns på vänster framdörrs gavel.

I030A01O-ADT

#### REKOMMENDERAT LUFTRYCK I DÄCKEN

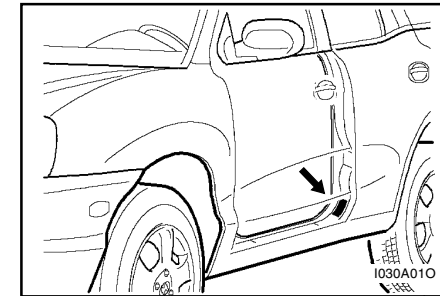

En dekal med rekommenderat luftryck sitter på mittstolpen.

Fälgdimension	Däckdimension	Luftryck , kPa (PSI)			
		Upp till 2 personer		Upp till max belastning	
		fram	bak	fram	bak
6.0Jx15	215/70R15	207(30)	207(30)	221(32)	221(32)
6.5Jx15	215/70R15	207(30)	207(30)	221(32)	221(32)
6.5Jx16	225/70R16	207(30)	207(30)	221(32)	221(32)

Dessa luftryck ger bästa kombination av åkkomfort, däckslitage och väghållning under normala förhållanden.

Luftrycket skall kontrolleras minst en gång per månad. Rätt luftryck skall hållas i däckerna av bl a följande skäl:

## ALLMÄN INFORMATION

- o För lågt lufttryck ger ojämn förslitning och sämre köregenskaper.
- o För högt lufttryck ökar risken för skador i däcken och ger ojämn förslitning.

### VARNING:

Tänk på följande:

- o Kontrollera trycket när däcken är kalla. Dvs efter att bilen stått parkerad minst tre timmar eller inte körts mer än 1,6 km.
- o Kontrollera samtidigt lufttrycket i reservdäcket.
- o Överbelasta aldrig bilen. Var speciellt försiktig med last på takräcke eller i takbox.

Z1030A1-AD

### VINTERDÄCK

Om fordonet förses med vinterdäck skall alla hjul ha sådana.

I050A010-GDT

### SNÖKEDJOR

VARNING:

- o Kör max 30 km/h med kedjor monterade och aldrig på barmark.
- o Använd endast kedjor med SAE S-klass eller vajer och plastke-djor.
- o Om kedjorna tar i hjulhusen, stanna bilen och spänn kedjorna hårdare.

- o Undvik skador i hjulhusen genom att stanna och efter-spänna efter 500 m - 1 km.

Z1050A1-AD

### SKIFTNING AV DÄCK

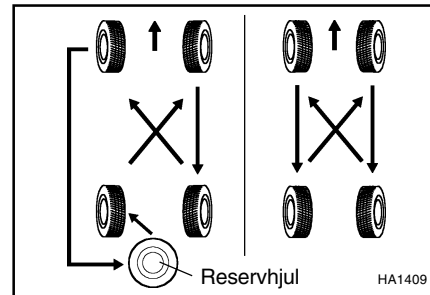

Skifta däck var 10000 km. Om något däck förslits ojämnt skall orsaken undersökas på verkstad.

- o Blanda inte däck av olika typ.

Z1060A1-AD

### HJULENS BALANSERING

Håll hjulen väl balanserade. Ett obalanserat hjul kan skada hjulupphängningen.

I080A01A-ADT

### VÄGGREPPET

Däckens grepp mot vägbanan blir sämre när de börjar bli slitna, om lufttrycket i däcken är felaktigt eller om vägbanan är våt. Däcken måste bytas när förslitningsvarnarna framträder. Kör alltid långsammare när det regnar eller när det ligger snö eller is på vägbanan.

Z1060C1-AD

### NÄR SKALL DÄCK BYTAS

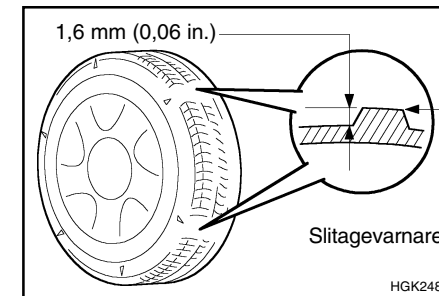

Däcken skall bytas (alla fyra) när lagstadgat minskat mönsterdjup uppnåtts. Kontrollera den inbyggda slitagevarnaren.

## ALLMÄN INFORMATION

---

I100A01FC-GDT

### RESERVHJUL OCH VERKTYG

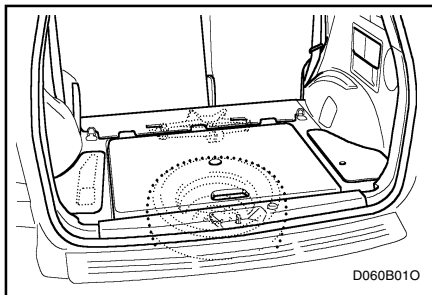

Bilen levereras med följande verktyg för byte av hjul:

Reservhjul  
Fälgnyckel  
Hjulmutternyckel, Förlängningsstång,  
Hylsnyckel, Medbringare,  
Domkraft

## TEKNISKA DATA

ZJ000A1-AD

### 8. TEKNISKA DATA

J010A010-GDT

#### MÅTT

Längd		4500 mm
Bredd		1820 mm
Höjd (obelastat)		1675 mm
Hjulbas		2620 mm
Spårvidd	Fram	1540 mm
	Bak	1540 mm

J020A010-GDT

#### SERVOSTYRNING

Typ	Kuggstång
Rattens spel	0 ~ 30 mm
Kuggstångens slag	142 mm
Typ av oljepump	Vingtyp

J060A01Y-GDT

#### BRÄNSLESYSTEM

Tankvolym (liter)	65
-------------------	----

J030A010-GDT

#### DÄCK

kpa

Standard (stålfälg)	215/70 R15
Option (aluminiumfälg)	225/70 R16
Reserv	FULL SIZE

J040A020-GDT

#### ELEKTRISKA ENHETER

Enhet	Bensinmotor	Dieselmotor
Batteri	MF 68AH (MF)	CMF 90AH
Generator	110A (13,5V)	120A (12V)

J050A010-GDT

#### BROMSAR

Typ	Dubbelkrets med servo
Fram	Ventilerade skivor
Bak	Ventilerade skivor
Parkeringsbroms	Verkande på bakhjulen



## TEKNISKA DATA

J070A020-GDT

### MOTOR

Enhet		Bensin		Diesel
		2,4 DOHC	2,7 V6	
Motortyp		4Cyl. radmotor. över.kamax.	6 cyl. V-typ, dubbla överliggande kamaxlar	4Cyl. radmotor. över.kamax.
Borrning x slag (mm)		86,5 x 100	86,7 x 75	83 x 92
Cyl.volym (cm <sup>3</sup> )		2351	2656	1991
Tändföljd		1 - 3 - 4 - 2	1 - 2 - 3 - 4 - 5 - 6	1 - 3 - 4 - 2
Ventilspel [Varm/Kall]	Insug	Självjusterande		
	Avgas	Självjusterande		
Tändstift (mm)	Typ	CHAMPION : RN10PYP4	CHAMPION : RC10PYPB4	-
		NGK : PGR5C-11	NGK : PFR5N-11	-
	Elektrodavstånd	1,0 ~ 1,1 mm		-
Tomgångsvarvtal (rpm)		800 ± 100	700 ± 100	800 ± 100
Grundtändtidpunkt		BTDC 7° ± 5°	BTDC 12° ± 5°	-

## TEKNISKA DATA

J080A040-GDT

### SMÖRJSCHEMA

Punkt		Oljor och smörjmedel	Volym (liter)
Motorolja (Bensin)		API SH, SG	Oljebyte (Inkl.filter): 2,4L : 4,3 2,7L : 4,5
		eller högre	
		"multigrade"-olja	
		SAE 20W-40, 20W-50 (ÖVER -10°C)	
		SAE 15W-40, 15W-50 (ÖVER -15°C)	
		SAE 10W-30 (-25°C ~ 40°C)	
		SAE 10W-40, 10W-50 (ÖVER -25°C)	
Motorolja (Diesel)		API CF-4 eller högre (WGT Motor),	Oljebyte (Inkl.filter): 2,0L : 5,9
		API CH-4 eller högre (VGT Motor),	
		ACEA B4 eller högre	
		SAE 30 (0°C ~ 40°C)	
		SAE 20W-40 (ÖVER -10°C)	
		SAE 15W-40 (ÖVER -15°C)	
		SAE 10W-30 (-20°C ~ 40°C)	
SAE 5W-30 (-25°C ~ 10°C)			
		SAE 0W-30 (UNDER 10°C) *1, *2	
		*1. Kan ej användas under alla förhållande.	
		*2. Rekommenderas ej vid långvarig hård körning.	
Motorns oljeförbrukning		Normal körning	MAX. 1L / 1500 km
		Hård körning	MAX. 1L / 1000 km
Växellåda	Manuell	SAE 75W (API GL-4)	2,3
	Automat	Castrol Transmax Z, Quaker State ATF Typ 2	8,5
Växellådsolja		API GL-5, SAE 80W/90 (SHELL SPIRAX AX Equivalent)	0,8
Bakaxelolja		API GL-5, SAE 80W/90 (SHELL SPIRAX AX Equivalent)	1,1
Kylvätska		Etylen/glykolbaserad till aluminiumkylare	Bensin:7 Diesel:8,7
Servostyrväxel		PSF-3	0,9
Bromsvätska		DOT 3, DOT 4 eller motsvarande	Efter behov

## INDEX

ZK000A1-AD

### 9. INDEX

<b>A</b>	ALLMÄNNA KONTROLLER .....	5-4
	ALMANACKA .....	1-37
	ANTENN .....	1-62
	ANTI BLOCKERINGS SYSTEM (ABS) .....	2-8
	ANTISPINNSYSTEM (BTCS) .....	2-8
	ANVÄNDNING AV SÄKERHETSBJÄLTEN .....	1-15
	ANVÄNDNING AV STARTKABLAR .....	3-1
	ASKKOPP .....	1-38
	AUTOMATISK BRÄNSLEAVSTÄNGNING .....	1-46
	AUTOMATISK KLIMATKONTROLL .....	1-57
	AUTOMATISK VÄXELLÅDA .....	2-5
	AVGASRENINGSSYSTEMET .....	6-1
<b>B</b>	BACKSPEGEL .....	1-42
	BAGAGENÄT .....	1-45
	BAKLUCKAN .....	1-44
	BAKSÄTEN .....	1-12
	BÄLTESSTRÄCKARE .....	1-21
	BARNSÄKERHET .....	1-17
	BARNSÄKRA LÅS .....	1-6
	BILLARM .....	1-7
	BOGSERING .....	3-7
	BOGSERING ELLER DRAGNING AV SLÄP .....	2-11
	BOGSERING I NÖDFALL .....	3-8
	BRÄNSLEMÄTARE .....	1-31
	BROMSPEDALENS FRIGÅNG .....	5-16
	BURKHÅLLARE .....	1-39
	BYTE AV GLÖDLAMPOR .....	5-19
	BYTE AV OLJA OCH OLJEFILTER .....	5-6 ~ 5-7
	BYTE AV LUFTFILTER .....	5-11
	BYTE AV TÄNDSTIFT .....	5-10
<b>C</b>	CENTRALLÅS .....	1-7
	CIGARETTÄNDARE .....	1-38
<b>D</b>	DEFROSTER .....	1-55
	DIFFERENTIALBROMS .....	2-10
	DÖRRLÅS .....	1-5
<b>E</b>	EKONOMISK KÖRNING .....	2-11
	ELEKTRISKA FÖNSTERHISSAR .....	1-9
	ELUPPVÄRMDA YTTRE BACKSPEGLAR .....	1-43
	EXTRA KOLLISIONSKYDD (KROCKKUDDE) .....	1-22 ~ 1-26
<b>F</b>	FACK FÖR SOLGLASÖGON .....	1-41
	FARTHÅLLARE .....	1-50 ~ 1-51
	FOR DONETS IDENTITETSNUMMER .....	7-1
	FÖNSTRET I BAKLUCKAN .....	1-44
	FÖREBYGGANDE ROSTSKYDD .....	4-1
	FÖRE START AV MOTORN .....	2-2
	FRAMDÖRRENS VARNINGSLJUS .....	1-48

## INDEX

<b>H</b>	HANDSKFACK .....	1-42	KONTROLL AV DRIVREMMAR .....	5-16	
	HASTIGHETSMÄTARE .....	1-31	KONTROLL AV KOPPLINGENS HYDRAULVÄTSKA .....	5-14	
	HJULBYTE .....	3-3	KONTROLL AV KOPPLINGSPEDALENS SPEL .....	5-15	
	HJULENS BALANSERING .....	7-2	KONTROLL AV MOTORNS OLJENIVÅ .....	5-4	
	HÖJDINSTÄLLNING AV STRÅLKASTARNA .....	1-49	KONTROLL AV RATTENS SPEL .....	5-15	
<b>I</b>	IMMOBILIZER .....	1-2	KONTROLL AV VÅXELLÅDSOLJA .....	5-12	
	INDEX .....	9-1	KONTROLL OCH BYTE AV HUVUDSÅKRING .....	5-17	
	INDIKATOR FÖR VARNINGLJUS .....	1-29 ~ 1-31	KONTROLL OCH BYTE AV MOTORNS KYLVÄTSKA .....	5-7	
	INFORMATION OM DÄCKTRYCK .....	7-1	<b>L</b>	LÅDA UNDER HÖGER FRAMSTOL .....	1-11
	INIFRÅN ÖPPNINGSBAR TANKLUCKA .....	1-46		LUFTKONDITIONERING .....	1-60
	INKÖRNING .....	1-2	<b>M</b>	MANUELL VÄXLING .....	2-4
	INRE BELYSNING .....	1-41		MOTORNS OLJEFÖRBRUKNING .....	5-6
	INSTÄLLNING AV RATT .....	1-49		MOTORRUM .....	5-1 ~ 5-3
	INSTRUMENT OCH INDIKATORER .....	1-28		MOTORHUV .....	1-47
	INSTRUMENT OCH REGLAGE .....	1-27	<b>N</b>	NYCKLAR .....	1-2 ~ 1-4
	INSTRUMENTPANELENS REOSTAT .....	1-37	<b>O</b>	OM BROMSNING .....	2-10 ~ 2-11
	INSYNSSKYDD .....	1-45		OM MOTORN BLIR ÖVERHETTAD .....	3-2
<b>J</b>	JUSTERBARA FRAMSÄTEN .....	1-10		OM MOTORN INTE STARTAR .....	3-1
	JUSTERING AV DEN INTERMITTENTA FUNKTIONEN .....	1-35	<b>P</b>	PARKERINGSBROMS .....	1-44
<b>K</b>	KATALYSATOR .....	6-1	<b>R</b>	REGELBUNDET ROSTSKYDD .....	4-1
	KLOCKA .....	1-37		REGLAGE FÖR BLINKERS/HELLJUS/HALVLJUS .....	1-33 ~ 1-34
	KONSTANT 4WD .....	2-9		REKOMMENDERAT BRÄNSLE .....	1-1
	KONTROLL AV BATTERI .....	5-18		RENGÖRING AV KUPÉN .....	4-2
	KONTROLL AV BROMSAR .....	5-13			
	KONTROLL AV BROMSPEDALENS SPEL .....	5-16			

## INDEX

---

<b>S</b> SÄKERHETSBALTEN .....	1-14	VENTILATION .....	1-54
SIGNALHORN .....	1-48	VINDRUTETORKARE OCH SPOLARE .....	1-34
SNÖKEDJOR .....	7-2	VINTERDÄCK .....	7-2
SOLLUCKA .....	1-39 ~ 1-40	VINTERKÖRNING .....	2-11
SOLSKYDD .....	1-48		
SPORTS MODE .....	2-6	<b>Y</b> YTTRE BACKSPEGEL .....	1-42
START .....	2-3		
STRÅLKASTARINSTÄLLNING .....	5-20		
STRÖMSTÄLLARE FÖR BAKRUTANS DEFROSTER .....	1-36		
STRÖMUTTAG .....	1-38		
<b>T</b> TAKRÄCK .....	1-45		
TEKNISKA DATA .....	8-1		
TEMPERATURMÄTARE FÖR KYLARVÄTSKAN .....	1-31		
TEMPERATURREGLAGE .....	1-53		
TÖMMNING AV VATTEN UR BRÄNSLEFILTRET .....	5-19		
TORKARBLAD .....	5-11		
TRIPPMÄTARE .....	1-32		
TVÄTT OCH VAXNING .....	4-1		
<b>U</b> UPPVÄRMDA SÄTEN .....	1-12		
<b>V</b> VAR FÖRSIKTIG MED CD-SKIVORNA .....	1-61		
VARNING VID LASTNING .....	1-13		
VARNINGSLJUS .....	1-36		
VARNINGSSIGNAL FÖR PARKERINGSBROMSEN .....	1-31		
VÄGMÄTARE .....	1-32		
VÄRMEREGLAGET AV VRIDTYP .....	1-51		