

ZA010A1-HD

Denna handbok tillhör bilen och bör alltid förvaras i handskfacket.

Ägare	Namn: _____
	Adress: _____
Datum för inköp:	_____
Ny ägare	Namn: _____
	Adress: _____
Datum för inköp:	_____

SA040A1-FD

## **TEKNISKA ÄNDRINGAR**

Din Hyundai får ej modifieras eller tekniskt ändras. Detta kan försämra prestanda eller hållbarhet. Komponenter eller skador som orsakats av förändringar omfattas ej av garantin.

# HYUNDAI

## ELANTRA

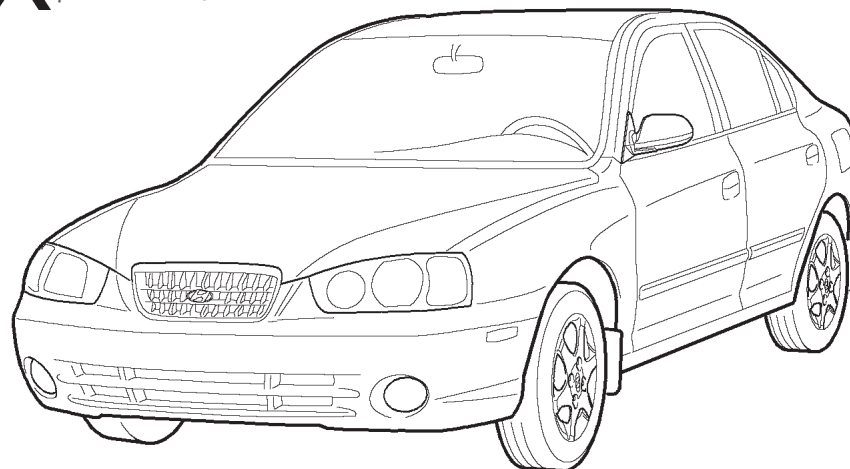

SA010A1-FD

### HANDBOK

### Funktion

### Underhåll

### Tekniska data

G280A01E

Innehållet i denna handbok gäller vid publiceringen. Hyundai förbehåller sig rätten att vidta de de ändringar som betingas av strävan att förbättra produkternas kvalite.

Denna handbok gäller för alla Hyundai av årsmodell och beskriver både standard och tillval. Du kan därför träffa på uppgifter som inte berör ditt fordon.

ZA040A1-AD

## FÖRORD

Vi hälsar Dig välkommen till den växande skaran av nöjda Hyundai ägare. Denna handbok beskriver Ditt nya fordons egenskaper och användning. Vi rekommenderar att Du läser igenom boken innan första åkturen och sedan förvarar den i bilen.

Vi rekommenderar också att Du låter utföra erforderliga servicearbeten vid en auktoriserad Hyundai verkstad.

SA030B2-FD

## HYUNDAI MOTOR COMPANY (end. Sverige)

Copyright 2002 Hyundai Motor Company. Enligt lagen om upphovsrätt förbjudes eftertryck och kopiering om ej skriftligt tillstånd från Hyundai Motor Company erhållits.

**WARNING: Det kan bli mycket allvarliga skador i motor och växellåda om du använder bränsle eller oljor som inte uppfyller Hyundais specifikationer. Du måste alltid använda produkter av högsta kvalitet och som uppfyller specifikationerna på sidan 8-3 i denna instruktionsbok.**

## SÄKERHETSFÖRESKRIFTER

I denna handbok förkommer texter med rubrikerna VARNING och OBS

Dessa innebär att antingen risk för personskada eller risk för skada på bilen föreligger. Texten anger vad som skall iakttas för att undvika eller minimera denna risk.

I vissa fall get texten enbart nyttig information.

A100A01A-GDT

## Hyundai Genuine Parts

### 1. Vad är Hyundai Genuine Parts?

Hyundai Genuine Parts (Hyundai originaldelar) är samma delar som används av Hyundai Motor Company vid tillverkning av nya bilar. Delarna är konstruerade och utprovade för att ge våra kunder bästa möjliga säkerhet, prestanda och hållbarhet.

### 2. Varför skall du använda Hyundai originaldelar?

Hyundai originaldelar är konstruerade och tillverkade så att de uppfyller samma hårda krav som gäller för delar till de nya bilarna. Om du monterar imitationer, förfalskade eller

begagnade delar kan det begränsa Hyundais garantiåtaganden "Hyundai New Vehicle Limited Warranty" eller annan garanti från Hyundai. Dessutom ersätts inte skador på "Genuine Hyundai Parts" orsakade av användning av eller fel på en del som är en imitation, förfalskning eller begagnad av Hyundai Motor Company.

### 3. Hur kan du veta att du får Hyundai Genuine Parts?

Titta efter Hyundai Genuine Parts logo på förpackningen (se nedan). Produkter för export har text endast på engelska.

Hyundai Genuine Parts säljs endast hos Hyundai-återförsäljare och Hyundai-verkstäder.

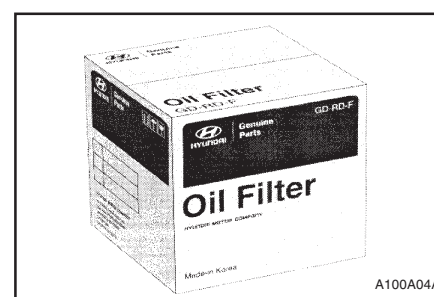
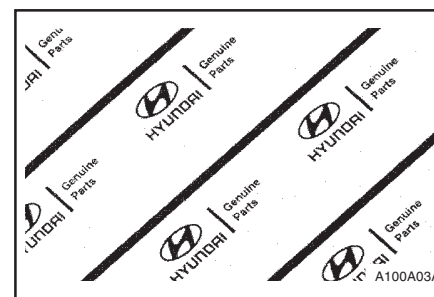
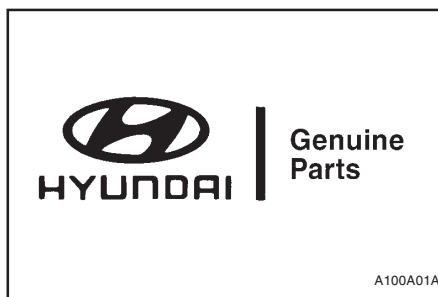

**INNEHÅLL**

<b>KAP</b>	<b>SIDA</b>
1. BESKRIVNING — Presentation av Din Hyundai .....	1-1
2. BAKOM RATTEN — Att köra Hyundai .....	2-1
3. DRIFTSTÖRNING — Vad göra? .....	3-1
4. UTVÄNDIGT UNDERHÅLL — Rengöring och rostskydd .....	4-1
5. GÖR DET SJÄLV — Tips och råd .....	5-1
6. AVGASRENINGSSYSTEMET .....	6-1
7. VÄRT ATT VETA — Allmän information .....	7-1
8. TEKNISKA DATA .....	8-1
9. INDEX .....	9-1

1

2

3

4

5

6

7

8

9

## PRESENTATION AV DIN HYUNDAI

SB000A1-FD

### 1. BESKRIVNING

#### Presentation av Din Hyundai

B010A01O-GDT

#### REKOMMENDERAT BRÄNSLE

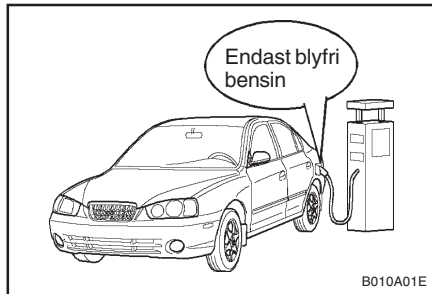

Använd bensin för katalytisk avgasrening. Använd endast bensin med oktanantal 91 eller högre.

Om bensin, som inte är avpassad för katalytisk avgasrening används, kommer den katalytiska avgasreningen att försämrats och avgasreningssystemet att funna otillfredsställande, vilket resulterar även i högre underhållskostnader och eventuell utebliven garanti.

För att undvika förväxling av bensinkvaliteten är diamentern på påfyllningsröret till bensintanken avpassad till munstyckena för bensinpumpar med katalysatorbensin.

#### Använd diesel

Dieselbränsle med cetantal 52 till 54 skall användas i alla Hyundai-bilar. Om det finns två typer av diesel skall du använda sommar- resp. vinterbränsle vid temperatur enligt nedan:

- o Över -5°C ... Diesel av sommartyper
- o Under -5°C ... Diesel av vintertyp - viktigt

Håll noggrann kontroll på bränslemätaren: Om motorn stannar på grund av bränslebrist, måste hela bränslesystemet luftas innan motorn kan startas igen.

#### VARNING:

- o **Låt inte ens den minsta mängd bensin eller vatten komma in i bränsletanken. Om så skulle ske måste hela systemet dräneras och sedan luftas för att undvika skador i bränslepumpen och i motorn.**
- o **För att minska risken för problem med bränsletillförseln vid sträng kyla, kan det hjälpa med litet fotogen i bränslet när temperaturen sjunker under -10°C; men blanda aldrig in mer än 20% fotogen.**

SB010D1-FD

#### Utlandsresa

Kontrollera före utlandsresa att rätt bensinkvalitet kommer att finnas tillgänglig.

SB010E1-FD

#### BRÄNSLE REKOMMENDATION

Bilens avgasreningssystem består bl.a av en katalystaor, som kräver blyfri bensin för att kunna rena motorns avgaser. För att ej motorn skall skadas skall endast bensin med oktantall 91 RON eller högre användas.

SB020A1-FD

#### INKÖRNING AV DIN NYA HYUNDAI

##### (Bensinmotor)

Formell inkörning är ej nödvändig. Emellertid kan du bidra till ett bekymmersfritt och ekonomiskt ägande genom att under de första 2000 km iakttaga följande:

- o Överskrid ej 90 km/tim
- o Håll motorvartalet mellan 2000 och 4000 varv/min
- o Accelerera ej järt
- o Undvik häftiga inbromsningar speciellt de första 300 km
- o Kör ej på så hög växel att motorn går ryckigt
- o Variera hastigheten vid långkörning
- o Undvik att köra med släpvagn de första 2000 km



## PRESENTATION AV DIN HYUNDAI

B020B01FC-GDT

### INKÖRNING AV DIN NYA HYUNDAI (Dieselmotor)

Formell inkörning är ej nödvändig. Emellertid kan du bidra till ett bekymmersfritt och ekonomiskt ägande genom att under de första 1000 km iakttaga följande:

- o Håll motorvarvtalet under 3,000 v/min under körning.
- o Håll hastigheten under 75% av max-hastighet.
- o Accelerera ej järt
- o Undvik häftiga inbromsningar speciellt de första 300 km
- o Kör ej på så hög växel att motorn går ryckigt
- o Variera hastigheten vid långkörning
- o Undvik att köra med släpvagn de första 1000 km

B880A01A-GDT

### IMMOBILIZER

Immobilisern är en elektronisk startspärr avsedd att förhindra bilstöld.

B880B02A-GDT

### NYCKLAR

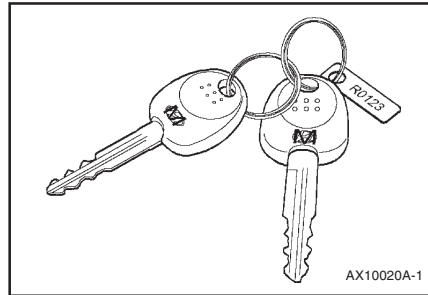

AX10020A-1

Samma nyckel kan användas till alla lås i bilen. Men eftersom det går att låsa dörrarna utan användning av nyckeln måste du vara försiktig så att du inte av misstag låser in nyckeln i bilen.

### OBS:

Även om du själv gör en exakt kopia av originalnyckeln kommer du ändå inte att kunna starta motorn.

B880C02A-GDT

### Nyckelnummer

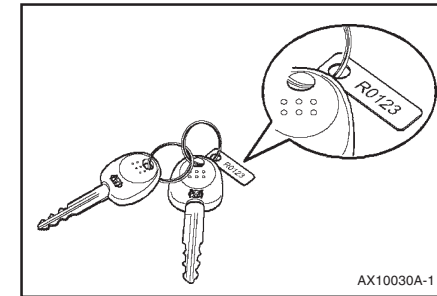

AX10030A-1

Nyckelnumret finns instansat på en liten metallbricka som medföljer nycklarna när bilen levereras.

Detta nyckelnummer skall du förvara på säker plats; numret behövs om du skulle behöva en eller flera nya nycklar. Med ledning av nyckelnumret kan varje Hyundai-återförsäljare tillverka nya nycklar.

För säkerhets skull skall du omedelbart efter leveransen av en ny bil ta bort brickan med nyckelnumret från nyckeln. Med av säkerhetsskäl kan du inte heller få ditt nyckelnummer från Hyundai.

## PRESENTATION AV DIN HYUNDAI

B880D02E-GDT

### Nödstart

Om immobiliser-systemet inte fungerar går det inte att starta motorn. Proceduren för nödstart med hjälp av startnyckeln måste då genomföras. Nedan visas hur du med startnyckeln kan starta motorn enligt nödproceduren. (0,1,2,3 är bara exempel på en säkerhetskod.)

### OBS:

Vid leveransen av din bil får du säkerhetskoden för nödstart. Om du inte har koden tillgänglig kan du få den från din auktoriserade Hyundai-återförsäljare.

1. För att mata in koden, skall du vrida startnyckeln till "ON" och sedan till "OFF" enligt siffrorna. Som exempel: Vrid nyckeln en gång för siffran "1" och två gånger för siffran "2" osv. För siffran "0" måste du emellertid vrida nyckeln tio gånger.
2. Vänta 3 - 10 sekunder.
3. Fortsätt på samma sätt med de övriga siffrorna enligt 1 och 2 ovan.
4. Om du matat in alla fyra siffrorna korrekt, kan du starta motorn inom 30 sekunder. Om du väntar längre än 30 sekunder kommer motorn inte att starta.

### OBS:

Om motorn stannar efter att du genomfört en nödstart kan du åter starta den inom 8 sekunder även om du stängt av tändningen.

Efter en nödstart enligt ovan skall du snarast kontakta närmaste Hyundai-återförsäljare för kontroll av systemet.

### WARNING:

Om du inte kan starta motorn med nödproceduren måste bilen bogseras till närmaste Hyundai-återförsäljare.

YB030C2-AD

### BELYST TÄNDNINGSLÅS

(I förekommande fall)

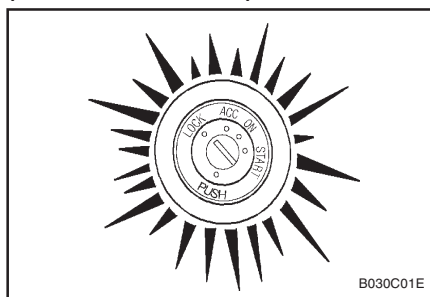

När en dörr öppnas tänds belysningen av tändningslåset. Den släcks 10 sek efter att dörren stängts eller då nyckeln vrids i läge "ON".

SB040A1-FD

### DÖRRLÅS

#### VARNING:

- o Olåsta dörrar kan vara farligt. Fordonets bakdörrar är försedda med barnsäkra lås. När dessa är aktiverade kan bakdörrarna ej öppnas från insidan. Detta förhindrar ofrivilligt öppnade av bakdörrarna, speciellt med barn i baksätet.
- o Innan dörren öppnas, se upp för trafik kommande bakifrån.

SB040B1-FD

### Låsning, upplåsning med nyckel

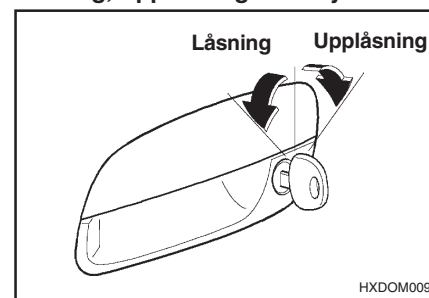

- o Dörrlåsen kan låsas upp med nyckel.
- o Lås dörren genom att vrida nyckeln moturs och lås upp dörren genom att vrida nyckeln medurs.

## PRESENTATION AV DIN HYUNDAI

SB040C1-FD

### Låsning från utsidan

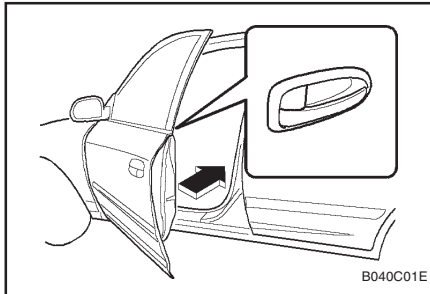

Dörrarna kan låsas utan nyckle. Tryck in insidans låsknapp till "LOCK" position, så att den röda mörkningen ej syns, stäng därefter dörren

#### OBS:

- o Innan dörren stängs kontrollera att nyckeln inte är kvar i bilen
- o För att undvika inbrott i bilen stäng alla fönster, lås alla dörrar samt lämna ej kvar bilnyckeln när bilen lämnas obevakad

SB040D1-FD

### Låsning från insidan

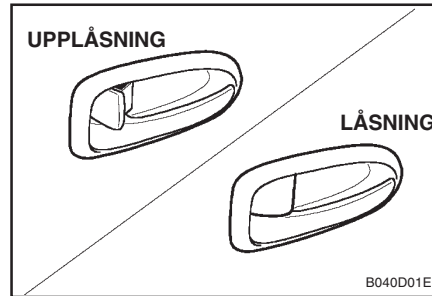

Lås dörren från insidan genom att tryck in låsknappen. I detta läge kan dörren ej öppnas med handtag, varken från ut eller insidan.

#### OBS:

När dörren är låst syns ej låsknappens röda märke.

B040E03A-ADT

### Barnsäkring av bakdörrarna

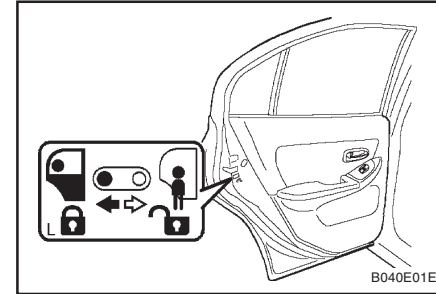

Din Hyundai har barnsäkringar på bakdörrarna. När dessa spärrar är inkopplade så kan dörrarna inte öppnas med handtagen på insidan. Dessa barnspärrar bör alltid vara inkopplade när det är barn i baksätet.

Koppla in barnspärrarna så att bakdörrarna inte kan öppnas från insidan genom att flytta den lilla spärren till läge "L" och stäng sedan dörrarna. Skjut spärren i motsatt riktning mot "R" för att koppla bort barnspärren så att dörrarna kan öppnas från insidan.

Dörrarna kan alltid öppnas från utsidan oberoende av barnspärrarnas läge (om dörrarna inte är låsta).

## PRESENTATION AV DIN HYUNDAI

SB040G1-FD

### CENTRALLÅS (i förekommande fall)

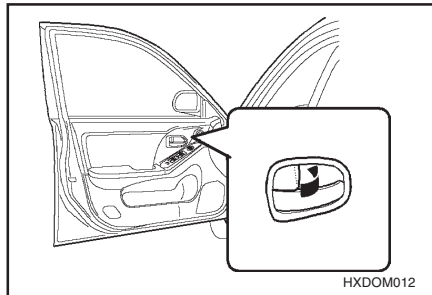

Centrallåssystemet manövreras med förarsidans dörrlås knapp. När dennas bakre del trycks ner låses alla lås. Om någon passagerardörr är öppen går den i lås när den stängs. Upplåsning av samtliga dörrar sker vid nedtryckning av främre delen av förarsidans dörrlås knapp.

B070A01A-GDT

### BILLARM (i förekommande fall)

Detta system är konstruerat för att förhindra att obehöriga tränger in i bilen. Systemet kan fungera på tre olika sätt: det första är "Aktiverat", det andra är "Larm" och det tredje är "Avaktiverat". Vid "Larm" avges en stark signal med en siren och alla bilnkerslamporna blinkar.

B070B01E-GDT

### "Aktiverat"

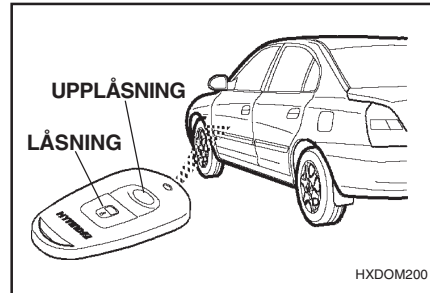

Parkera bilen och stäng av motorn. Aktivera larmet så här:

- 1) Tag ur startnyckeln.
- 2) Kontrollera att motorhuven och bakluckan (4-dörrars)/bakdörren (5-dörrars) är riktigt stängda.
- 3) Lås dörrarna med fjärrkontrollen.

När du gjort detta kommer alla blinkerslampor att blinka en gång som bekräftelse på att larmet är aktiverat.

### OBS:

- 1) Om någon dörr, bakluckan (4-dörrars)/bakdörren (5-dörrars) eller motorhuven är öppna kommer systemet inte att aktiveras.

- 2) Om detta skulle inträffa skall du repetera enligt ovan.
- 3) När systemet är aktiverat, kan bara bakluckan (4-dörrars)/bakdörren (5-dörrars) låsas upp med nyckeln utan att systemet avaktiveras.

### OBS:

Aktivera inte larmet förrän alla passagerare lämnat bilen. Om systemet aktiveras innan alla lämna bilen kan larmet utlösas när den sista passageraren lämnar bilen.

B070C01E-GDT

### "Larm "

Larmet aktiveras om något av följande inträffar när bilen är parkerad och larmet är aktiverat.

- 1) Om en dörr eller bakdörren (5-dörrars) öppnas utan användning av fjärrkontrollen.
- 2) Om bakluckan (4-dörrars) öppnas utan användning av nyckeln.
- 3) Om motorhuven öppnas.

Sirenen tjuiter och alla blinkerslampor blinkar kontinuerligt under 30 sekunder. Stäng av systemet genom att låsa upp en dörr eller bakluckan (5-dörrars) med fjärrkontrollen.

### VARNING:

Starta ej motorn när billarmet är aktiverat.

## PRESENTATION AV DIN HYUNDAI

B070D02E-GDT

### "Avaktiverat"

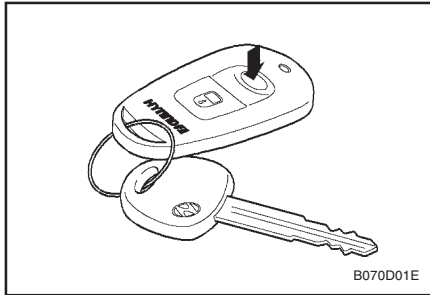

Gör så här för att avaktivera larmet:

Om förardörren eller passagerardörren låses upp med ett tryck på "UNLOCK" på fjärrkontrollen.

Därefter blinkar alla blinkerslampor två gånger som bekräftelse på att larmsystemet är avaktiverat.

### OBS:

När systemet blivit avaktiverat kan det bara aktiveras genom att åter repetera processen för "Aktivering".

### VARNING:

Det går bara att avaktivera systemet med hjälp av fjärrkontrollen. Om fjärrkontrollen inte fungerar när systemet är aktiverat, skall du göra på följande sätt:

1. Öppna förardörren med nyckeln. I detta fall kommer larmet att aktiveras.
2. Sätt in nyckeln i rattlåset och vrid den till "ON".
3. Vänta 30 sekunder.

När du genomfört ovanstående tre steg är larmet avaktiverat.

B070F01A-GDT

### Fjärrlåssystem (I förekommande fall) Låsning av dörrarna

1. Stäng alla dörrar.
2. Tryck på "LOCK"-knappen på fjärrkontrollen.
3. Då låses alla dörrarna och blinkerslamporna blinkar två gånger som bekräftelse på att larmsystemet är aktiverat.

### Upplåsning av dörrarna

1. Tryck på "UNLOCK"-knappen på fjärrkontrollen.
2. Då låses alla dörrarna upp och blinkerslamporna blinkar en gång som bekräftelse på att larmsystemet är avaktiverat.

B070E02HP-GDT

### Byte av batteri

När batteriet i nyckeln börjar bli svagt kan det krävas många tryckningar på tangenten för att låsa eller låsa upp dörrarna och indikeringslampan tänds inte. Byt batteri snarast möjligt.

Batteri typ : CR2032

### Byt batteri så här:

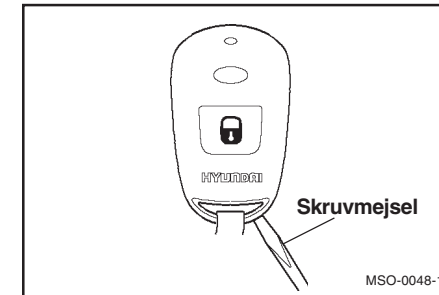

1. Öppna kåpan med hjälp av en skruvmejsel så som bilden visar.

## PRESENTATION AV DIN HYUNDAI

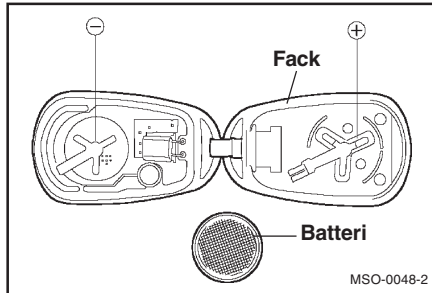

2. Tag bort det gamla batteriet och observera polariteten. Se till att det nya batteriet läggs in på samma sätt (+sidan nedåt) sätt sedan in hållaren i nyckeln.

SB060A1-FD

### FÖNSTERHISSAR

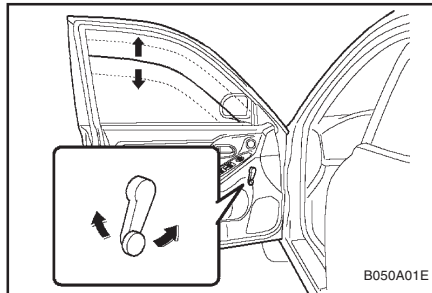

Sidofönstren manövreras på standardmodellen med vev. Kontrollera vid stängning att barns händer ej riskerar att klämmas.

B060A01E-GDT

### ELEKTRISKA FÖNSTERHISSAR (I förekommande fall)

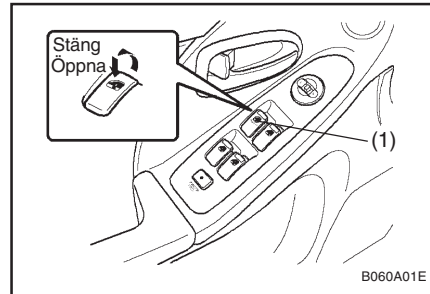

De elektriska fönsterhissarna kan användas när startnyckeln är i läge "ON".

Huvudströmställarna sitter i armstödet på förardörren och med dem kan alla fönster i båda fram- och baksäte manövreras. Öppna ett fönster genom att trycka ned resp. strömställare och stäng genom att hålla upp den. Öppna fönstret i förardörren genom att trycka ned strömställaren (1). Fönstret rör sig så länge du håller ned strömställaren.

#### VARNING:

- o Var aktsam såatt händer inte kläms.
- o Ts alltid ur tändningsnyckeln om barn lämnas ensamma i bilen.

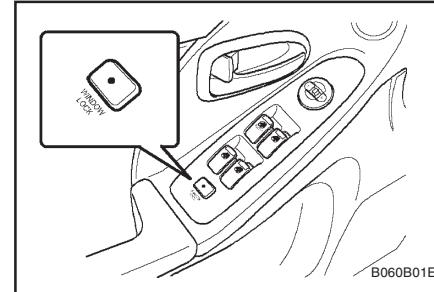

Det går att spärra fönsterhissarna med spärrtangenten som sitter i armstödet på förardörren. Tryck på tangenten för att spärra fönsterhissarna.

Tryck en gång till får att återgå till normal funktion.

### FÖRARSIDANS FÖNSTERHISS

Förarsidan är utrustad med automatisk nedgång av sidorutan. Genom att tryck på stömställarens bakkant går sidorutan automatiskt ned eller till dess att nytt tryck på stömställarens bakkant stoppar fönsterhissen.

#### VARNING:

- (1) Akta huvud och händer för klämskador vid stängning av rutor.
- (2) När passagerare lämnas kvar i bilen, speciellt ensamma barn, ta alltid ut tändningsnyckeln.

## PRESENTATION AV DIN HYUNDAI

SB070A1-FD

### JUSTERBARA FRAMSÄTEN

#### VARNING:

Av säkerhetsskäl skall sätena ej justeras under färd.

SB070B1-FD

### JUSTERING SÄTEN FRAMÅT ELLER BAKÅT

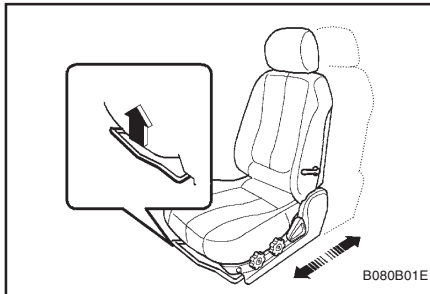

Frigör stollåsen genom att föra låsarmen uppåt. Justera herefter sätet framåt/bakåt till önskad position. Släpp sedan låsarmen och kontrollera att stolen låses igen i närmaste spärrläge.

ZB060C2-AD

### Justering av ryggstödet

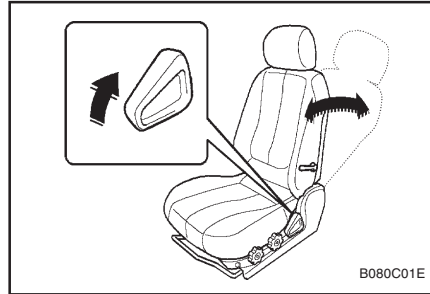

Frigör ryggstödet genom att luta dig framåt och dra i låsspärren på sätets utsida. Ställ in önskad vinkel och släpp spärren.

#### VARNING:

För att minimera risken för personskador vid en kollision eller plötslig inbromsning bör både förarens och passagerarens ryggstöd alltid vara i så upprätt position som möjligt.

Säkerhetsbältenas skyddande effekt kan bli avsevärt reducerad ifall ryggstöden lutas kraftigt bakåt. Risken för underglidning, med svåra skador som följd, ökar också avsevärt.

B080D02A-ADT

### Ställbara nackskydd

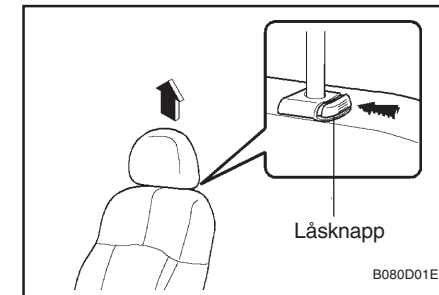

Nackskydden skall sitta på rätt höjd för att ge bästa skydd.

Höj nackskydden genom att dra uppåt; sänk ned dem genom att hålla in spärren och trycka nedåt.

#### VARNING:

- o För att ge bästa möjliga skydd vid en olycka skall ett nackskydd vara inställt så, att överkanten på nackskyddet är i höjd med överkanten på öronen på personen i fråga. Lägg inte en kudde bakom ryggen som gör att huvudet kommer längre från nackskyddet.
- o Kör aldrig med nackskydden borttagna; risken för allvarliga personskador blir då mycket större vid en olycka. Rätt inställda nackskydd ger ett visst skydd mot skador vid påkörning bakifrån.

## PRESENTATION AV DIN HYUNDAI

SB070E1-FD

### Svankstöd (I förekommande fall)

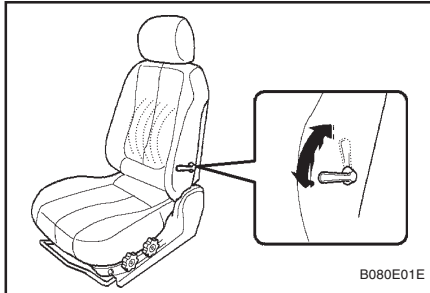

Förarsidans ryggstöd kan som tillval för ses med ställbart svankstöd. Justera detta genom att vrida reglaget på sidan framåt eller bakåt.

B080F01S-ADT

### Justering av sittdynans höjd (endast förarstolen) (I förekommande fall)

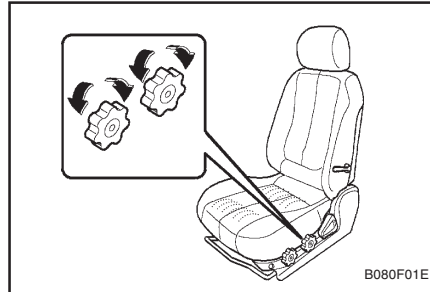

För att höja eller sänka sittdynan i framkant skall du vrida den främre ratten framåt eller bakåt; och för att höja eller sänka sittdynan i bakkant skall du vrida den bakre ratten framåt eller bakåt.

YB070E1-AD

### UPPVÄRMDA SÄTEN (I förekommande fall)

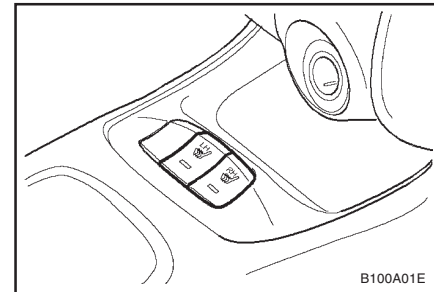

Framstolarna har eluppvärmning som kan kopplas in om tändningsnyckeln står i läge "ON".

SB500A1-FD

### HATTHYLLAN

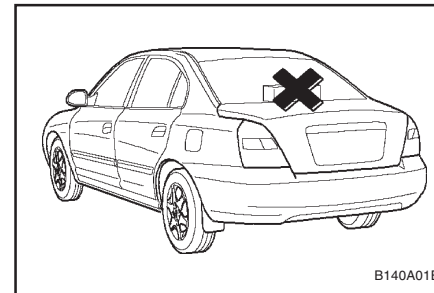

B140A01E



## PRESENTATION AV DIN HYUNDAI

Av säkerhetsskäl bör lösa föremål ej förvaras på hatthyllan.

B110A01E-GDT

### NEDFÄLLNING AV BAKSÄTETS RYGGSTÖD (4-DÖRRARS)

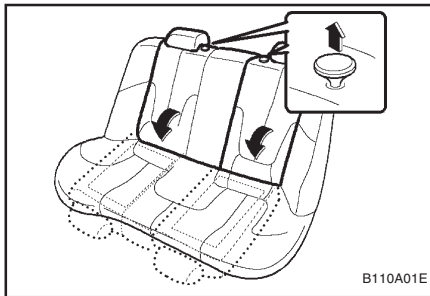

Baksätets ryggstöd är fällbart för att öka bagageutrymmets kapacitete eller transport av långa föremål.

- o För att lossa ryggstödet skall du dra upp spärren och sedan tippa ryggstödet framåt.
- o När du reser upp ryggstödet till normalläge, skall du alltid kontrollera att det låses fast i upprätt läge genom att dra i överkant av ryggstödet.

#### **VARNING:**

Kontrollera då ryggstödet fälls tillbaka i upprätt ställning att bältet inte kommit i kläm och skadas.

1-10

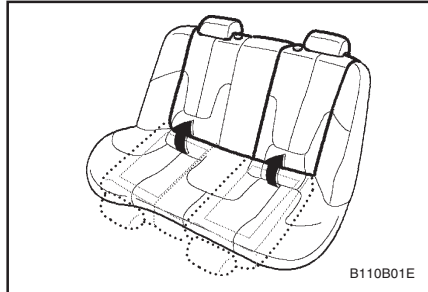

#### **VARNING:**

Det fällbara ryggstödet medger transport av föremål som inte annars inte kan medföras. Låt ingen passagerare sitta på det nedfällda ryggstödet när bilen körs eftersom detta kan leda till skada vid inbromsning. Föremål som transporteras bör inte sticka upp över framsätet.

#### **OBS:**

Last skall surras så att den inte skadar passagerarna vid plötslig inbromsning.

B080G01E-ADT

### FÄLLNING AV RYGGSTÖD OCH DYNA I BAKSÄTET (5-DÖRRARS)

Både ryggstöd och sittdyna kan fällas framåt/nedåt.

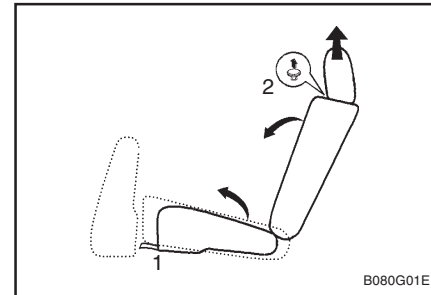

1. Tag bort nackskydden.
2. Drag i stroppen (1) på sittdynan uppåt för att tippa hela dynan framåt.
3. Drag upp spärren (2) på ryggstödet för att lossa ryggstödet.
4. Fäll sedan ryggstödet framåt genom att bara trycka på det.

#### **VARNING:**

Efter att du fällt fram sittdyna och ryggstöd skall du lägga nackskydden i bagageutrymmet så att de inte kan kastas framåt och skada någon vid ett plötsligt stopp eller en olycka.

## PRESENTATION AV DIN HYUNDAI

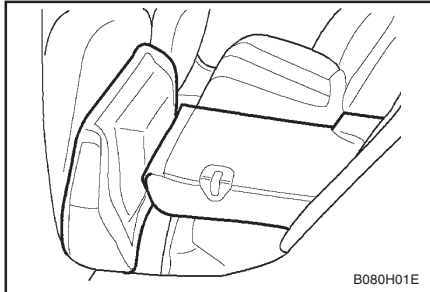

- o När du reser upp ryggstödet till normaläge, skall du alltid kontrollera att det låses fast i upprätt läge genom att dra i överkanten av ryggstödet.

### VARNING:

- o Genom att fälla ned ryggstödet och fälla fram siddynan i baksätet kan större föremål transporteras inne i bilen. Låt inte någon person sitta på lastytan när bilen är i rörelse. Detta är inte en sittplats och det finns inget säkerhetsbälte som kan användas när ryggstödet är nedfällt. Följden kan bli allvarliga eller dödliga skador vid en olycka eller ett plötsligt stopp. Stapla inte upp bagage eller last högre än överkanten på de främre ryggstöden. Följden kan bli att något kastas framåt och orsakar personskador eller andra skador vid ett plötsligt stopp.

- o När du återställer ett nedfällt säte till normaläge skall du se till att säkerhetsbältenas lås placeras mellan siddynan och ryggstödet.

SB090A1-FD

### SÄKERHETSBJÄLTEN

Säkerhetsbälten skall enligt lag alltid användas. Utöver detta gäller följande:

SB090B1-FD

#### Små barn

Vi rekommenderar att små barn under 10 år färdas i barnstol.

SB090C1-FD

#### Större barn

Vi rekommenderar att större barn färdas i baksätet och använder det vanliga säkerhetsbältet.

ZB090H1-AD

### VÅRD AV SÄKERHETSBJÄLTENA

Säkerhetsbältena får ej demonteras eller utsättas för något slag av förändring.

SB090I1-FD

### Periodisk kontroll

Kontrollera då och då att bältena är oskadade. Byt omedelbart eventuellt skadade detaljer.

SB090J1-FD

### Håll bältena rena och torra

Säkerhetsbälten skall hållas rena och torra. Vid rengöring skall mild tvållösning och varmt vatten användas. Starka rengöringsmedel kan försvaga materialet.

SB090K1-FD

### När skall bälten bytas?

Om fordonet varit inblandat i en allvarigare olycka skall bältena alltid bytas. Detta gäller även om inga synliga skador finns. Ytterligare frågor om säkerhetsbälten kan ställas till din återförsäljare.

## PRESENTATION AV DIN HYUNDAI

B170A04A-ADT

### HÖJDINSTÄLLNING AV FRAMSÄTETS SÄKERHETSÄLTET (I förekommande fall)

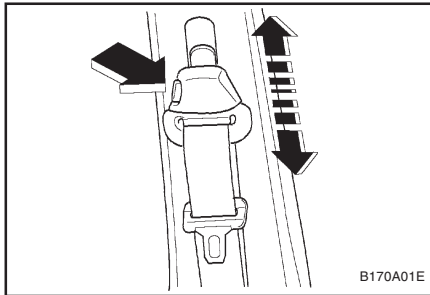

Det övre fästet för säkerhetsbältet kan sättas i 4 olika lägen.

Om säkerhetsbältet ligger fel över axeln blir skyddet inte det bästa möjliga. Säkerhetsbältet skall ligga mitt på axeln och inte mot halsen, det skall gå diagonalt över kroppen med midjedelen väl spänd över höfterna.

Anpassa det övre fästet för säkerhetsbältet för den person som skall använda bältet. Hög fästet genom att bara skjuta det uppåt. Sänk fästet genom att hålla in spärren och skjuta det nedåt. Släpp spärren när fästet sitter i rätt läge. Försök sedan att skjuta fästet upp eller ned för att kontrollera att det sitter fast.

### VARNING:

- o Höjdjusteringsdelen skall vara i låst läge när bilen är i rörelse.
- o Om axelremmen på ett säkerhetsbälte inte sitter rätt i höjddled ger det sämre skydd vid en olycka.

SB090P1-FW

### ANVÄNDNING AV SÄKERHETSÄLTET (3-punktstyp)

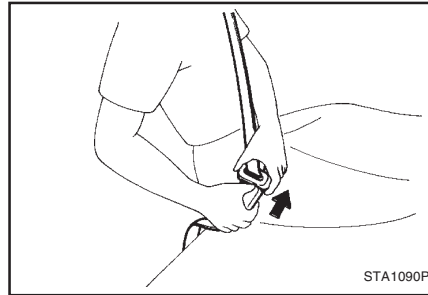

Fäst bältena genom att dra ut låstungen och skjut in den i motsvarande del mellan sätena. Ett klickljud skall höras. Längden justeras automatiskt.

Se till att bilbältet är ordentligt låst och att bältesbandet ej är vridet.

B200A01S-GDT

### Justering av bilbälten

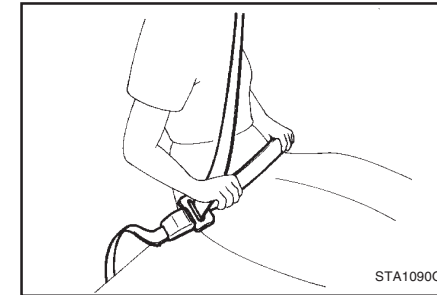

Bältet skall sitta så lågt som möjligt över höfterna och ej över midjan. Om nedre bandet ligger för högt riskerar du vid kollision att glida under bältet, vilket kan resultera i onödiga skador. Bältets diagonala del skall gå över axeln och under den ena armen. Ett säkerhetsbälte får inte sitta under armen på sidan närmast dörren.

## PRESENTATION AV DIN HYUNDAI

SB090R1-FD

### Lossa bältet

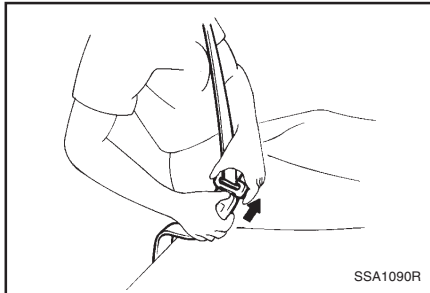

Bältet lossas genom att trycka knappen vid låset. Bältet skall då automatiskt rulla in i rullen. Om detta ej sker kan bältet vara snott- om inte, uppsök en auktoriserad verkstad.

B220A01E-GDT

### SÄKERHETSBELTE – 3-punkts rullbälte på mittplatsen bak (I förekommande fall)

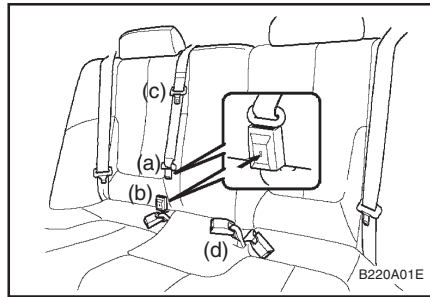

1. Innan du kopplar säkerhetsbältet skall du kontrollera att låsblecket (a) sitter fast i låset (b).
2. Drag sedan ut säkerhetsbältet och stick in låsblecket (c) i låset (d).

Det skall höras ett tydligt "låsklick" när låsblecket låses fast i låset. Längden på säkerhetsbältet anpassas automatiskt efter att det placerats korrekt över axeln och runt höfterna. Om du sakta lutar dig framåt har du god rörelsefrihet men vid ett plötsligt stopp låses bältet fast. Det låser också om du snabbt lutar dig framåt.

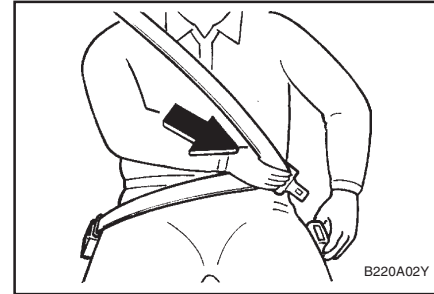

### VARNING:

- o När säkerhetsbältet på mittplatsen bak skall användas måste båda låsblecken vara låsta i sina resp. lås. Om något av låsen inte är riktigt låst blir risken för skador vid en kollision mycket stor.
- o Tag aldrig ur låsblecket (a) ur låset (b) – utom i följande fall:

- (1) Vid nedfällning av bakre ryggstöden.
- (2) Om det finns risk att säkerhetsbältet kan skadas av någon last i baksätet.

- o Lås omedelbart åter fast låsblecket (a) i låset (b) efter att du fällt upp de bakre ryggstöden.
- o Lossa låstungen (a) från låset (b) genom att sticka in något spetsigt verktyg i spåret i låset (b). (endast 4-DÖRRARS)

## PRESENTATION AV DIN HYUNDAI

B220C01Y-GDT

### Lossa säkerhetsbältet så här

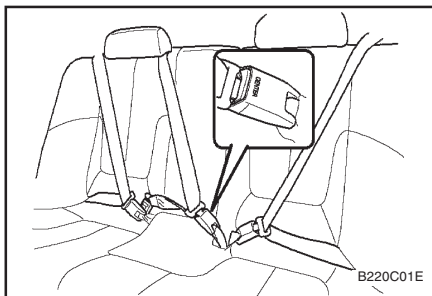

Tryck på knappen i låset när du vill lossa säkerhetsbältet.

#### **VARNING:**

Låsen på mittplatsen bak skiljer sig från låsen på ytterplatserna. Kontrollera alltid vid användning av säkerhetsbältet på mittplatsen att det kopplas fast i rätt lås så att det verkligen låser korrekt.

B230A02A-ADT

### BARNSÄKERHET

Barn skall alltid sitta i baksätet och vara väl fastspända för att minska risken för skador vid en olycka, ett plötsligt stopp eller en häftig manöver. Statistik visar att barn som sitter väl fastspända i baksätet löper mindre risk att skadas än om de sitter i framsätet. Större barn skall använda bilens vanliga säkerhetsbälten.

Du skall alltid använda lämpliga säkerhetssystem för barn.

Barn kan också skadas om inte bilbarnstolen är rätt monterad i bilen. Innan du köper en bilbarnstol skall du kontrollera att den verkligen passar i just din bil och att den kan sättas fast ordentligt. Bilbarnstolen måste också ha en till barnet passande storlek. Följ noga tillverkarens instruktioner vid montering av en bilbarnstol.

#### **VARNING:**

- o Bilbarnstolar bör alltid placeras i baksätet. Sätt aldrig en bilbarnstol på passagerarplatsen i framsätet om bilen är utrustad med passagerarkrockkudde. Vid eventuell frontalkollision kan passagerarsidans krockkudde blåsas upp och ger då mycket allvarliga eller livsfarliga skador på ett barn som sitter i framsätet. Sätt därför alltid barnen i baksätet.
- o Tänk på att en bilbarnstol som lämnas i en bil i starkt solsken kan bli mycket het. Kontrollera innan du sätter barnet i bilbarnstolen.

- o När bilbarnstolen inte används skall den förvaras i bagageutrymmet eller vara fastsatt med ett säkerhetsbälte så att den inte kan kastas framåt vid en olycka eller en plötslig inbromsning.
- o Barn som är för stora för att sitta i en bilbarnstol skall sitta i baksätet och använda bilens vanliga säkerhetsbälten.
- o Se till att axelremmen alltid sitter mitt över axeln och inte ligger mot halsen. Om du flyttar barnet mot mitten av bilen brukar axelremmen komma i ett lämpligare läge. Midjedelen av säkerhetsbältet skall alltid sitta så långt ned över höfterna som möjligt och vara väl spänd.
- o Om säkerhetsbältet inte passar riktigt skall en bälteskudde användas så att barnet kommer högre.
- o Låt aldrig ett barn stå upp på golvet eller stå på knä på ett säte.
- o Använd aldrig en barnstol som bara hängs på ett ryggstöd; en sådan kan aldrig ge tillräckligt gott skydd vid en olycka.
- o Låt aldrig någon bara hålla ett barn i famnen när bilen är i rörelse. Det är helt omöjligt att hålla fast och skydda ett barn vid en hård bromsning eller en eventuell olycka. Det hjälper inte att personen som håller barnet själv använder säkerhetsbälte.

## PRESENTATION AV DIN HYUNDAI

B230B01E-GDT

### Användning av bilbarnstolar

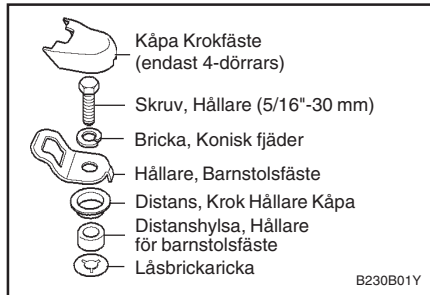

Små barn skall alltid sitta i en bilbarnstol av lämplig storlek med avseende på barnets storlek och vikt. Bilbarnstolen måste monteras exakt enligt tillverkarens anvisningar. Bilbarnstolen bör placeras i baksätet eftersom detta är den säkraste platsen vid en eventuell olycka. Din bil har tre fästen för montering av en bilbarnstol eller ett babyskydd.

B230C02A-ADT

### MONTERING AV EN BILBARNSTOL (4-dörrars)

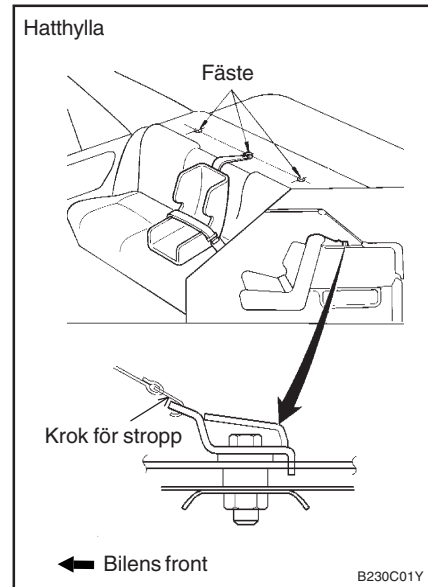

Det finns tre fästen för en bilbarnstol på hyllan i baksätet. När du monterar bilbarnstolen skall du koppla stropparna på bilbarnstolen till fästena och spänna hårt. Men följ alltid anvisningarna från tillverkaren av bilbarnstolen.

B230C01E-GDT

### MONTERING AV EN BILBARNSTOL (5-dörrars)

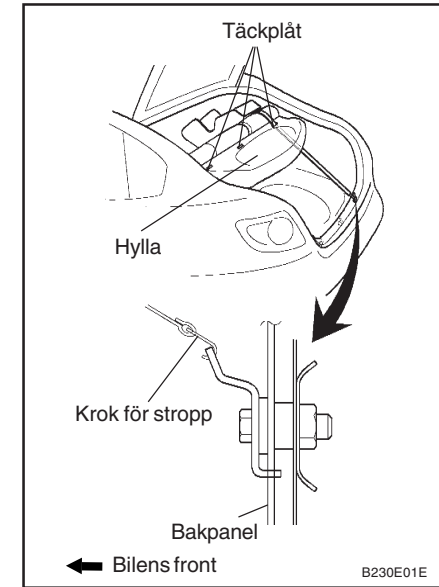

Det finns tre fästen för en bilbarnstol på den vertikala panelen bak.  
När du skall montera bilbarnstolen skall du först ta bort skydden.  
Koppla sedan stropparna på bilbarnstolen till fästena genom hålet i panelen. Men följ alltid anvisningarna från tillverkaren av bilbarnstolen.

## PRESENTATION AV DIN HYUNDAI

B23G01A-ADT

### Montering på ytterplats bak

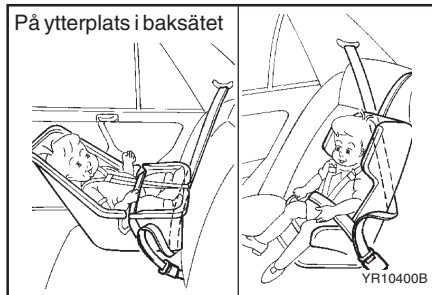

Drag först ut säkerhetsbältet så långt det går för att koppla om det till låsläge. Sätt sedan bilbarnstolen på plats och sätt fast den med säkerhetsbältet. Se till att bältet blir väl spänt. Axelremmen får inte sitta så att den ligger mot barnets huvud eller hals. Kontrollera sedan att bilbarnstolen sitter riktigt fast genom att dra i den hårt i alla riktningar. Drag bältet ytterligare mot upprullningsautomaten om barnstolen inte sitter riktigt fast. När du tar bort barnstolen skall du låta säkerhetsbältet rulla in helt; det kopplas då om från låsläge till normalläge för användning av en vuxen eller ett större barn.

#### OBS:

- o Innan du monterar en bilbarnstol skall du noga läsa tillverkarens monteringsanvisningar.

- o Om ett säkerhetsbälte inte fungerar enligt beskrivningen skall du omedelbart låta kontrollera det hos närmaste Hyundai-återförsäljare.

#### WARNING:

Placera aldrig en bilbarnstol i framsätet om bilen är utrustad med krockkudde för passagerarplatsen. En krockkudde utlöses som en explosion och med våldsam kraft som kan ge barnet allvarliga eller livsfarliga skador. Placera alltid bilbarnstolar i baksätet.

B230D01FC-GDT

### Montering av bilbarnstol med "ISOFIX"-system (I förekommande fall)

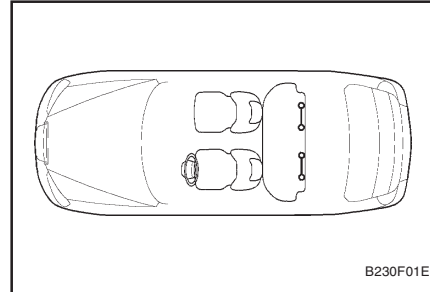

Vissa bilbarnstolar har märkningen "ISOFIX" eller "ISOFIX-compatible". Dessa bilbarnstolar har två fästen av metall eller bältesband avsedda för fastkoppling i två speciella ISOFIX-fästen dolda i baksätet på bilen. Med denna typ av

barnstolsfästen behöver inte bilens säkerhetsbälten användas för att hålla fast en framåtvänd bilbarnstol.

I din bil finns ISOFIX-fästen på de båda ytterplatserna i baksätet men däremot inga fästen på mittplatsen. Placeringen av ISOFIX-fästena framgår av bilden.

#### WARNING:

- o Försök inte montera en bilbarnstol på mittplatsen i baksätet med användning av ISOFIX-fästena. De är bara avsedda för de båda ytterplatserna. Använd inte ISOFIX-fästena på felaktigt sätt genom att försöka montera en bilbarnstol på mittplatsen. Vid en eventuell kollision blir belastningen på ISOFIX-fästena felriktad med följden att de kanske inte håller och därmed risk att barnet får allvarliga eller dödliga skador.
- o Montera aldrig mer än en bilbarnstol på varje plats med ISOFIX-fästen eller på bara ett ISOFIX-fäste. Genom den felaktiga och ökade belastningen kan följden bli att bilbarnstolen lossnar och därmed risk att barnet får allvarliga eller dödliga skador.
- o Montera en bilbarnstol märkt "ISOFIX" eller "ISOFIX-compatible" endast på de platser som markeras i bilden.
- o Följ alltid noga de monterings- och användarinstruktioner som alltid medföljer varje bilbarnstol.

## PRESENTATION AV DIN HYUNDAI

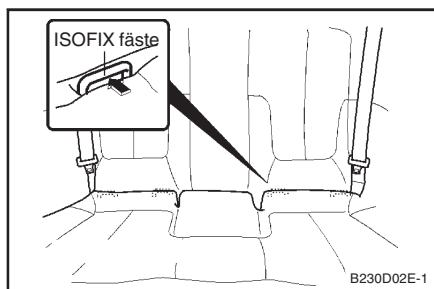

ISOFIX-fästena sitter i mellanrummet mellan ryggstödet och sittdynan på de båda ytterplatserna i baksätet.

Följ alltid tillverkarens instruktioner för montering av bilbarnstolar med märkningen "ISOFIX" eller "ISOFIX-compatible".

Efter att du monterat en bilbarnstol med ISOFIX-system måste du noga kontrollera att den verkligen sitter riktigt fast. Kontrollera också säkerhetsbältena innan du sätter barnet i bilbarnstolen. Försök att dra bilbarnstolen från sida till sida och framåt så att du är helt säker på att den sitter fast..

### WARNING:

**Om en bilbarnstol inte sitter riktigt fast är risken mycket stor att barnet får allvarliga eller dödliga skador vid en eventuell kollision.**

B230H02E-GDT

### LÄMPLIGA BILBARNSTOLAR

Använd endast godkända bilbarnstolar och med lämplig storlek för barnets längd och vikt.

Vikt/Ålder	Placering		
	Framsäte	Bak ytterplats	Bak mittplats
0 : upp till 10 kg (0 ~ 9 månader)	X	U	U
0+ : upp till 13 kg (0 ~ 2 år)	X	U	U
I : 9 kg till 18 kg (9 månader ~ 4 år)	X	U	U
II & III : 15 kg till 36 kg (4 ~ 12 år)	X	UF	UF

U : Lämplig placering av barnstol typ "Universal" eller motsvarande för resp. vikt- och åldersgrupp.

UF : Lämplig framåtvänd placering av barnstol typ "Universal" för resp. vikt- och åldersgrupp.

X : Olämplig placering av barnstol för resp. vikt- och åldersgrupp.

B180B04S-ADT

### BÄLTESSTRÄCKARE

Bilen är utrustad med bältessträckare för säkerhetsbältena i framsätet. Bältessträckarna ger ytterligare skydd åt föraren och frampassageraren genom att spänna bältet hårdare över kroppen vid en eventuell frontalkollision. Bältessträckarna kan utlösas separat eller tillsammans med krockkuddarna om kollisionen är tillräckligt kraftig.

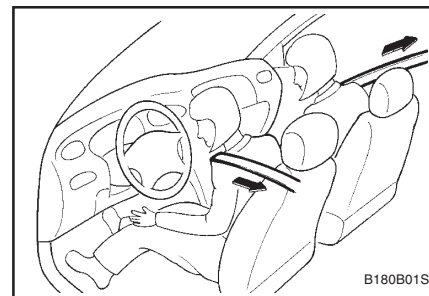

Normalt fungerar ett säkerhetsbälte med bältessträckare på samma sätt som ett vanligt säkerhetsbälte med rullmekanism (ELR), dvs vid ett plötsligt stopp eller en hastig rörelse låses bältet automatiskt men det låser ej om du sakta lutar dig framåt. Om bilen däremot stoppas mycket hastigt, t ex vid en frontalkollision, kommer bältessträckaren att snabbt förkorta säkerhetsbältet så att det sitter hårdare spänt mot kroppen och därmed förbättras skyddet ytterligare.



## PRESENTATION AV DIN HYUNDAI

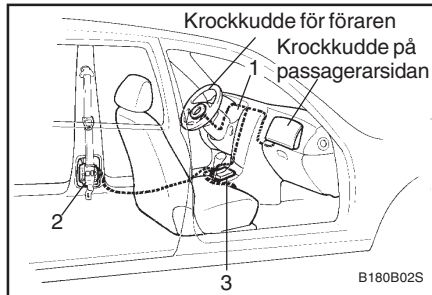

Bältessträckarsystemet består av följande huvuddelar ... se fig.

1. Varningslampa för säkerhetssystemet
2. Bältessträckarenhet
3. Kontrollmodul för säkerhetssystemet

### VARNING:

För att få största möjliga skydd av ett säkerhetsbälte med bältessträckare måste:

1. Säkerhetsbältet vara rätt hopkopplat.
2. Säkerhetsbältet vara rätt justerat över kroppen.

### OBS:

- o Både förarens och frampassagerarens bältessträckare utlöses samtidigt. Bältessträckarna kan utlösas separat eller tillsammans med krockkuddarna om frontalkollisionen är tillräckligt kraftig.

Bältessträckarna utlöses även om säkerhetsbältena inte används genom att utlösningssystemet är kopplat till sensorerna för krockkuddarna.

- o När bältessträckarna utlöses hörs en kraftig knall och ett fint damm, som ser ut som rök, sprider sig i kupén. Detta är normalt och utgör ingen fara.
- o Detta damm kan emellertid i vissa fall verka irriterande på oskyddad hud. Tvätta därför ansikte och händer med tvål och ljummet vatten efter en olycka då bältessträckarna löst ut.

### FÖRSIKTIGHET:

- o Genom att det är samma sensorer som utlöser bältessträckarna och krockkuddarna kommer Indikeringslampan för krockkuddarna AIR BAG på instrumentpanelen att blinka under ca 6 sekunder efter att du vridit startnyckeln till "ON" eller "ACC" och skall sedan slockna.
- o Denna indikeringslampa kan därmed visa om det är något fel i bältessträckarsystemet även om det inte är något fel i krockkuddesystemet.

Om lampan inte tänds eller om den fortsätter att lysa ca 6 sekunder efter att du vridit nyckeln till "ON" eller "ACC", eller om den tänds under körning -- kontakta snarast en auktoriserad Hyundai-återförsäljare för kontroll av både bältessträckare och krockkuddar.

### VARNING:

- o En bältessträckare kan endast utlösas en gång. Efter att en bältessträckare löst ut måste både bältessträckaren och säkerhetsbältet bytas ut.
- o Bältessträckarenheten blir varm vid utlösningen; vänta åtskilliga minuter innan du tar på den med fingrarna.
- o Försök aldrig byta bältessträckare själv. Detta arbete måste alltid utföras av en auktoriserad Hyundai-återförsäljare.
- o Slå aldrig på bältessträckarenheten.
- o Försök aldrig själv göra service på bältessträckare eller säkerhetsbälten.
- o Felaktig hantering av bältessträckare, underlåtenhet att följa givna varningar beträffande slag, modifiering, kontroll, byte, service eller reparation kan göra att de inte fungerar när de behövs vid en olycka eller oväntat utlöses med allvarliga personskador som följd.
- o Använd alltid säkerhetsbälte under färd.

## PRESENTATION AV DIN HYUNDAI

JB150A1-AD

### Extra kollisionskydd (krockkudde) (I före kommande fall)

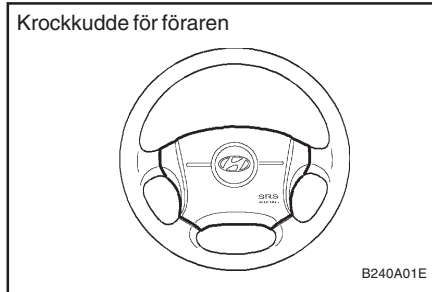

Din Hyundai är försedd med extra kollisionskydd på förarplatsen. Texten "SRS Air Bag" i rattens centrum anger att sådant system är monterat.

Hyundai SRS består av en krockkudde monterad under rattens centralkåpa. Som komplement till säkerhetsbältet ger den föraren ett bättre skydd vid frontalkollision.

#### OBS:

Läs information om krockkudden på solskyddets baksida och i handskfacket.

#### WARNING:

- o Som namnet antyder är krockkuddesystemet endast ett komplement till det normala trepunktsbältet och inte ersättning för det.

Det är avsett att utlösas vid frontalkollisioner som är kraftiga nog att ge skador på passagerarna.

- o De främre krockkuddarna utlöses inte när kollisionsvinkeln är större än cirka 30° från bilens längdlinje som fallet är vid sidokollisioner, påkörning bakifrån eller vältning.
- o För att erhålla maximal säkerhet skall alla åkande ha säkeretsbältena påsatta även om krockkudde är monterad. Undvik att sitta nära krockkudden eller luta kroppen mot den.

B240B03A-ADT

### Krockkuddar och övriga funktioner

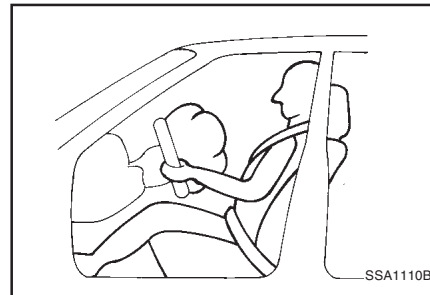

Krockkudde-systemet består av följande komponenter:

- Krockkudde på förarsidan.
- Krockkudde på passagerarsidan.

- Indikeringslampa för krockkuddesystemet "SRS".
- Kontrollenhet för krockkuddesystemet.

Kontrollenheten övervakar kontinuerligt alla funktioner när startnyckeln är i läge "ON". Vid en frontalkollision eller nära frontalkollision utlöser kontrollenheten krockkuddesystemet om kollisionskraften överstiger ett förinställt värde.

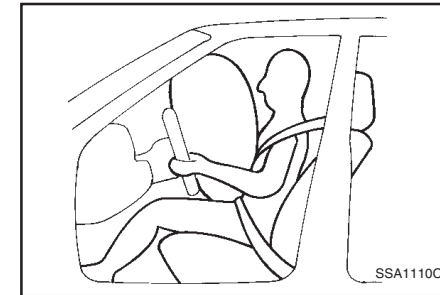

Indikeringslampan före krockkuddesystemet "SRS" på instrumentpanelen blinkar under ca 6 sekunder efter att du vridit startnyckeln till "ON". Därefter skall indikeringslampan slockna. En krockkudde sitter i centrum av rattens och en sitter i instrumentbrädan över handskfacket (i förekommande fall). Krockkuddarna utlöses automatiskt vid en kraftig stöt i fronten på bilen.

## PRESENTATION AV DIN HYUNDAI

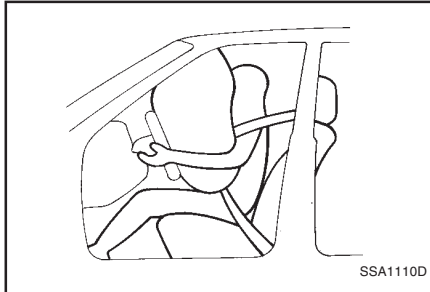

Vid utlösningen spricker kåpan i ratten och kåpan över handskfacket upp så att krockkuddarna kan expandera fritt till full volym.

En helt uppblåst krockkudde i kombination med ett rätt kopplat och väl spänt säkerhetsbälte bromsar effektivt upp bärarens rörelse framåt och minskar risken för huvud och kroppsskador.

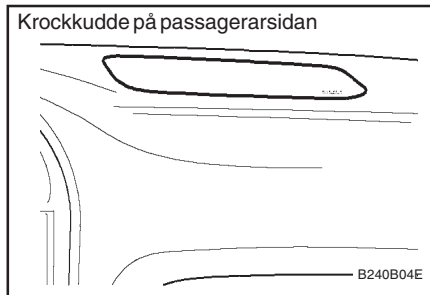

Efter att krockkuddarna blåsts upp till full volym faller de omedelbart ihop för att inte skymma förarens sikt framåt.

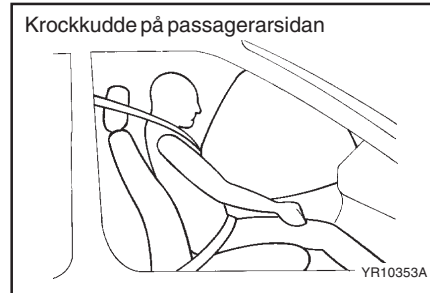

### OBS:

Om du tänker använda någon typ av "luftförbättrare" i vätskeform inne i kupén får du inte placera den nära instrumentpanelen eller på instrumentbrädan. Om det skulle läcka ut någon vätska på ytan över instrumentpanelen, på instrument-brädan eller på luftventilerna kan de skadas. Tvätta omedelbart bort eventuellt spill med vatten.

### VARNING:

- o När en krockkudde utlöses hörs en kraftig knall och fint damm sprider sig inne i bilen. Detta är helt normalt och inte någon brandrök. Det fina dammet kan emellertid orsaka viss hudirritation – tvätta därför ansikte och händer omedelbart med tvål och ljummet vatten efter att en krockkudde löst ut.
- o Krockkuddesystemet fungerar bara när startnyckeln är i läge "ON". Om indikeringslampan "SRS" på instrumentpanelen inte tänds; lyser med fast sken; eller fortsätter att blinka mer än ca 6 sekunder efter att du vridit startnyckeln till "ON" eller efter att motorn startat är det något fel i systemet. Om lampan tänds under körning har det uppstått något fel i systemet. Låt i varje fall omedelbart närmaste Hyundai-verkstad kontrollera krockkuddesystemet.
- o Innan du byter en säkring eller kopplar bort batteriet måste du vrida startnyckeln till "LOCK" eller ta ur den. Tag aldrig bort eller byt den eller de säkringar som ingår i krockkuddesystemet med startnyckeln i läge "ON" - indikeringslampan för krockkuddesystemet kommer då att tändas.

## PRESENTATION AV DIN HYUNDAI

B990A03Y-GDT

### KONTROLL AV KROCKKUDDE PÅ PASSAGERARPLATSEN (I förekommande fall)

Systemet kontrollerar om det sitter någon på passagerarplatsen i framsätet. Om ingen passagerare finns så utlöses inte luftkudden och/eller sidokrockskudden. Avsikten är att man skall slippa ersätta komponenter som annars skulle utlösas i onödan vid en olycka.

#### OBS:

Bagage eller last som väger mer än ca 15 kg skall inte placeras på passagerarstolen i framsätet. Det finns risk att krockkudden och/eller sidokrockskudden utlöses vid en olycka.

#### VARNING:

I höger framstol finns ett system som kopplar bort krockkudden när det inte sitter någon i stolen men det kopplar inte bort krockkudden när det sitter ett barn där. Systemet är bara avsett att hindra onödig utlösning av krockkudden på högersidan när det inte sitter någon där. Vid en frontalkollision utlöses krockkudden även om det bara ligger några kilo på stolsdynan. Barn måste därför alltid sitta i baksätet och de måste alltid sitta väl fastspända med säkerhetsbälte eller i för sin storlek och vikt lämpliga bilbarnstolar.

B990B02Y-ADT

### Sidokrockskuddar (i förekommande fall)

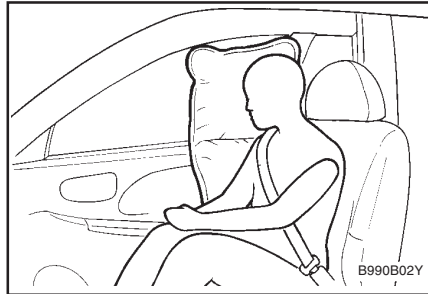

Det finns sidokrockskuddar på båda sidor i framsätet. Deras uppgift är att ge ytterligare skydd utöver det skydd som säkerhetsbältena ger. Sidokrockskuddarna utlöses endast vid en påkörning från sidan beroende på hårdhet, anslagsvinkel, hastighet och träffpunkt. De utlöses emellertid inte vid alla typer av påkörning från sidan.

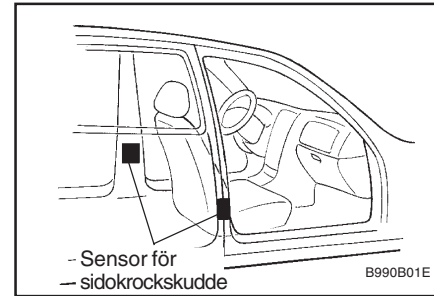

#### VARNING:

- o För att få bästa möjliga skydd av sidokrockskuddarna skall både föraren och frampassageraren sitta upprätt och vara väl fastspända med sina säkerhetsbälten. Föraren skall hålla händerna på ratten mellan läge klockan 9:00 och 3:00. Frampassageraren skall hålla händerna i knät.
- o Använd endast av Hyundai rekommenderad överdragsklädsel på ryggstöden:
- o Felaktig överdragsklädsel kan göra att sidokrockskuddarna inte utlöses riktigt.
- o Montera inga tillbehör på eller nära sidokrockskuddarna.
- o Slå inte hårt på yttersidan av framstolarna.

## PRESENTATION AV DIN HYUNDAI

- o Lagg inget på eller mot krockkudden eller mellan dig och krockkudden.
- o Lagg inget mellan dörren och framsätet (t ex ett paraply, en väska, etc.). Sådana föremål kan bli livsfarliga projektiler om en sidokrockskudde utlöses.
- o Slå inte på sensorerna för sidokrockskuddarna när tändningen är påkopplad; stor risk att en sidokrockskudde utlöses med personskador som följd.

JB150C2-AD

### Underhåll av krockkuddesystemet

Krockkuddesystemet är i princip underhållsfritt. Inga ingrepp får göras av utbildad person. Efter tio år skall hela krockkuddesystemet kontrolleras på auktoriserad Hyundai verkstad.

Alla reparationer i systemet skall göras på auktoriserad Hyundai verkstad. Felaktig hantering kan orsaka personskador.



### VARNING:

- o Livsfarligt! Montera aldrig en bakåtvänd barnstol i framsätet om det finns en airbag på passagerarsidan.
- o Modifieringar av komponenter i systemet, ändringar i kablaget eller fastsättning av märken på kuddens lock kan påverka funktionen och leda till personskador.
- o Vid rengöring av kuddens lock skall ren torr eller lätt fuktad trasa användas. Lösningemedel av alla slag kan påverka systemets funktion och får inte användas.
- o Om krockkudden utlöses skall ny kudde monteras av auktoriserad Hyundai verkstad.
- o Gör inga förändringar i, eller koppla loss kablaget. Detta kan leda till skada beroende på att krockkudden utlöses ofrivilligt eller inte fungerar som avsett.

- o Om komponenter i krockkuddesystemet byts eller om bilen skrotas skall vissa säkerhetsföreskrifter iakttas. Din Hyundai verkstad kan ge information om detta. Om dessa föreskrifter inte följs kan personskada uppstå.
- o När bilen säljs bör den nye ägaren informeras om dessa krav. Kontrollera att denna handbok medföljer bilen vid överlåtelsen.

## PRESENTATION AV DIN HYUNDAI

B250A02E-GDT

### INSTRUMENT OCH REGLAGE

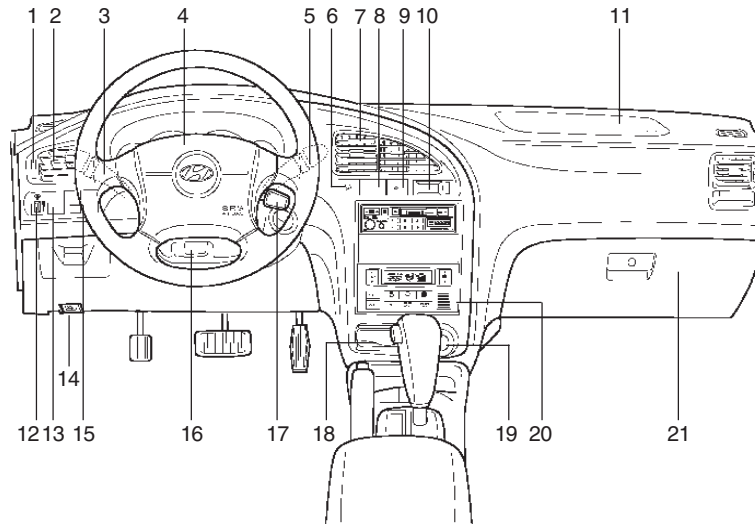

1. Reglage för sidoventilatorer
2. Sidoventilator
3. Flerfunktionsströmställare för ljuset
4. Signalhorn/Extra säkerhetssystem
5. Strömställare för vindrutetorkare och spolare
6. Dragkraftskontroll TCS (I förekommande fall)
7. Mittre ventilator
8. Bakrutetorkare och spolare (5-Dörrars) (I förekommande fall)

9. Varningsljusens strömställare
10. Digital klocka
11. Krockkudde på passagerarsidan (I förekommande fall)
12. Höjdstyrning av strålkastarna
13. Strömställare för bakre dimljus
14. Motorhuvens låsspak
15. Reostat för instrumentbelysningen

#### VARNING:

Om du vill ha en behållare med "refresh" eller "luftförbättrare" får du inte montera den nära instrumenten, på instrumentpanelen eller intill luftventilerna. Risk för skador på plastmaterialet om vätskan läcker ut-och skulle detta hända skall du omedelbart tvätta med vatten.

B250A02E-2

16. Reglage för rattens höjdstyrning (I förekommande fall)
17. Farthållare (I förekommande fall)
18. Askkopp
19. Cigarettändare
20. Reglage för värme och luftkonditionering (I förekommande fall)
21. Handskfack

## PRESENTATION AV DIN HYUNDAI

B260A02E-GDT

### INSTRUMENT, KONTROLL- OCH VARNINGSLAMPOR (UTAN TRIPPMÄTARE)

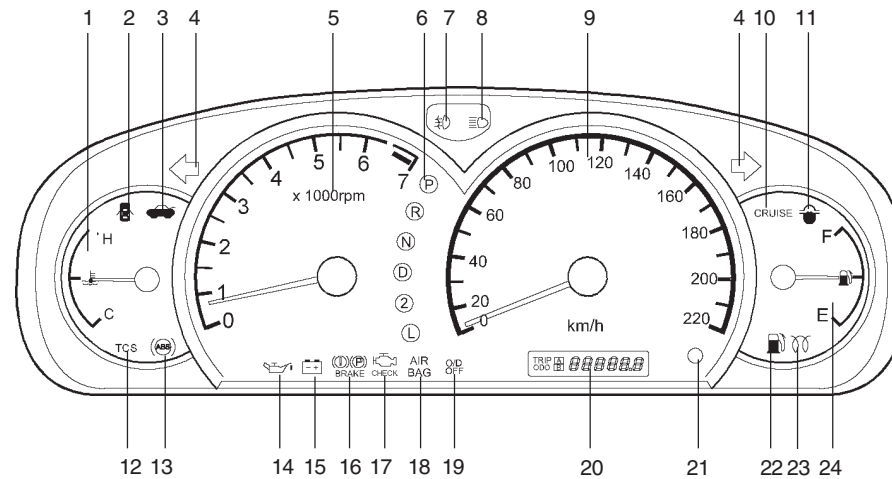

B260A02E

- |  |   |   |
|--|---|---|
| 1. Temperaturmätare  | 9. Hastighetsmätare   | 17. Varningslampa, motor  |
| 2. Varningslampa, öppen dörr   | 10. Indikeringslampa, fathållare<br>(I förekommande fall)             | 18. Varningslampa, extra kollisionsskydd S.R.S<br>(krockkudde)        |
| 3. Varningslampa för öppen Baklucka<br>(4 dörrars)/Bakdörr (5-dörrars)   | 11. Bränslefilter, varning (Dieselmotor)                              | 19. Varningslampa för urkopplad överväxel<br>(endast 1.6L med aut.vx) |
| 4. Kontrolllampa, blinkers   | 12. Indikeringslampor för dragkraftskontroll<br>(I förekommande fall) | 20. Trippmätare/Vägmätare   |
| 5. Vavräknare (extra utrusning)  | 13. Varningslampa, A.B.S.-bromsar<br>(I förekommande fall)            | 21. NollstVarningslampa, Inningsknapp,<br>trippmätare                 |
| 6. Automatväxelväljarens lägesindikator<br>(endast automatväxel)         | 14. Varningslampa, lågt oljetryck                                     | 22. Varningslampa, låg bränslenivå                                    |
| 7. Indikeringslampa för främre dimstrålkastarna<br>(I förekommande fall) | 15. Varningslampa, laddning   | 23. Dieselförvarning (Dieselmotor)                                    |
| 8. Indikeringslampa för helljus  | 16. Varningslampa, parkeringsbroms och/eller<br>låg bromsvätskenivå   | 24. Bränslemätare   |

## PRESENTATION AV DIN HYUNDAI

B260B02E-GAT

### INSTRUMENT, KONTROLL- OCH VARNINGSLAMPOR (MED TRIPPMÄTARE)

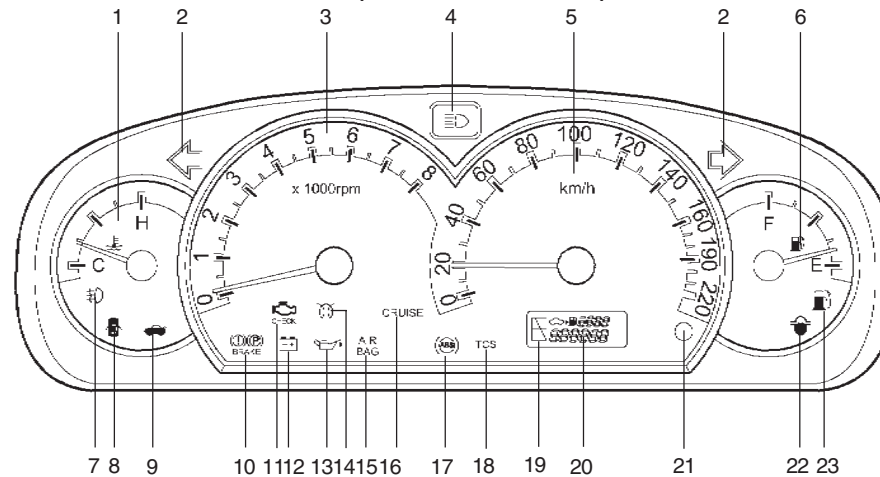

B260B02E

- |  |   |  |
|--|---|--|
| 1. Temperaturmätare  | 10. Varningslampa, parkeringsbroms och/eller<br>låg bromsvätskenivå | 18. Indikeringslampor för dragkraftskontroll<br>(I förekommande fall)  |
| 2. Kontrolllampa, blinkers   | 11. Varningslampa, motor  | 19. Automatväxelväljarens lägesindikator<br>(endast automatväxel)  |
| 3. Vavräknare (extra utrusning)  | 12. Varningslampa, laddning   | 20. Trippmätare  |
| 4. Indikeringslampa för helljus  | 13. Varningslampa, lågt oljetryck                                   | 21. Återställningsknapp för trippmätare  |
| 5. Hastighetsmätare  | 14. Dieselförvärmning (Dieselmotor)                                 | 22. Bränslefilter, varning (Dieselmotor)/<br>Varningslampa för urkopplad överväxel<br>(endast 1.6L med aut.vx) |
| 6. Bränslemätare   | 15. Varningslampa, extra kollisionsskydd S.R.S<br>(krockkudde)      | 23. Varningslampa, låg bränslenivå   |
| 7. Indikeringslampa för främre dimstrålkastarna<br>(I förekommande fall) | 16. Indikeringslampa, farthållare<br>(I förekommande fall)          |  |
| 8. Varningslampa, öppen dörr   | 17. Varningslampa, A.B.S.-bromsar<br>(I förekommande fall)          |  |
| 9. Varningslampa för öppen Baklucka<br>(4 dörrars)/Bakdörr (5-dörrars)   |   |  |



## PRESENTATION AV DIN HYUNDAI

SB210C1-FD



### EXTRA SÄKERHETSSYSTEM, INDIKERINGSLAMPAN

Indikeringslampan (SRI) på instrumentpanelen blinkar under ca sex sekunder när tändningsnyckeln vridits på eller när motorn startats.

Därefter slocknar den.

Om indikeringslampan inte tänds vid start eller förblir tänd under körning skall auktoriserad Hyundai verkstad uppsökas då detta indikerar ett fel på systemet.

B260P02Y-ADT



### VARNINGSLAMPA FÖR LÅSNINGSFRIA BROMSSYSTEMET (ABS) (I förekommande fall)

När tändningsnyckeln vrids i läge "ON" tänds ABS-lampan och slocknar efter några sekunder. Om lampan förblir tänd under körning eller inte slocknar när tändningsnyckeln vrids på finns något fel på ABS-systemet.

Låt snarast undersöka bilen på en auktoriserad verkstad.

Bromssystemet arbetar i detta fall som ett konventionellt system.

#### VARNING:

Om varningslamporna för ABS SRI och Parkeringsbroms/Låg bromsvätskenivå fortsätter att lysa när tändningsnyckeln är i läge "ON" eller tänds samtidigt under körning

1- 26

kan det vara något fel i E.B.D. (Electronic Brake force Distribution). Om detta skulle inträffa skall du snarast kontakta en auktoriserad Hyundai-återförsäljare.

B260C01E-ADT



### INDIKATOR FÖR ÖVERVÄXEL UR (automatväxellåda)

Lampan är tänd när överväxeln är blockerad. (endast 1.6 liters med aut. vx.)

SB210G1-FD



### INDIKATOR FÖR KÖRRIKTNINGSVISARE

Blinkande grön pil visar körriktning. Om pilen lyser med fast sken, blinkar snabbare än normalt eller ej blinkar alls har något fel uppstått.

SB210J1-FD



### INDIKERINGSLAMPAN FÖR HELLJUS

Lampan lyser när helljuset är påslaget

SB210K1-FD



### VARNINGSLAMPA FÖR OLJETRYCK

Normalt tänds lampan när tändningsnyckeln vrids i läge ON och släcks när motorn startat.

#### VARNING:

Om lampan fortsätter att lysa när motorn startat kan det innebära ett allvarligt fel. Stanna omedelbart och kontrollera motorns oljenivå. Om lampan fortsätter att lysa trots korrekt oljenivå skall motorn undersökas på auktoriserad verkstad.

SB210L3-FD



### VARNINGSLAMPA FÖR PARKERINGSBROMS/ BROMSVÄTSKENIVÅ

#### VARNING:

Vid misstanke om fel i bromssystemet skall omedelbart auktoriserad verkstad uppsökas.

#### Varningslampans funktion

Lampan tänds när nyckeln vrids i läge ON eller START och slocknar när motorn startat eller parkeringsbromsen lossas.

Om lampan tänds vid annat tillfälle innebär detta låg bromsvätskenivå eller annat fel i bromssystemet. Fyll på bromsvätska (typ DOT 3 eller DOT 4) och uppsök omedelbart auktoriserad verkstad.

Bilen har diagonalt verkande två-krets bromssystem. En felaktig krets medför reducerad bromsverkan och hårdare pedaltryck.

## PRESENTATION AV DIN HYUNDAI

SB210M1-FD



### VARNINGSLAMPA FÖR LADDNING

Laddningslampan tänds när tändningsnyckeln vrids på och släcks när motorn startat. Om lampan fortsätter att lysa eller tänds under färd har något fel, uppstått i laddningssystemet. Stanna och kontrollera generatorns drivrem. om drivremmen är hel och har rätt förspänning kontakta en auktoriserad HYUNDAI-verkstad.

#### VARNING:

**Om drivremmen är lös, skadad eller saknas under körning kan motorn överhettas och skadas allvarligt eftersom remmen även driver vattenpumpen.**

B260K01E-GDT



### VARNINGSLAMPA FÖR ÖPPEN BAKLUCKA (4 DÖRRARS)/BAKDÖRR (5-DÖRRARS)

Denna lampa lyser om inte bakluckan/bakdörren är riktigt stängd.

SB210O1-FD



### VARNINGSLAMPA FÖR ÖPPEN DÖRR

Denna varningslampa varnar när en dörr ej är helt stängd.

SB210P1-FD



### VARNINGSLAMPA FÖR LÅG BRÄNSLENIVÅ

Lampan tänds när tanken är nästan tom. Tanka snarast möjligt eftersom körning med låg bränslenivå kan ge oregelbundet motorvarv och skada den katalytiska avgasrenaren.

B260Q01E-GDT



### KONTROLLAMPA, FARTHÅLLARE (I förekommande fall)

Indikeringslampan för farthållaren i instrumentpanelen lyser när du trycker in huvudströmställaren i änden av spaken. Indikeringslampan slocknar när du trycker på huvudströmställaren en gång till. Hur farthållaren används beskrivs med början på sid 1-47

B260A01B-GDT



### INDIKERINGSLAMPA FÖR DIMSTRÅLKASTARE FRAM (I förekommande fall)

Indikeringslampan för de främre dimstrålkastarna lyser alltid när strömställaren är i läge "ON".

ZB110Q1-AD



### VARNINGSLAMPA, MOTOR

Denna lampa tänds ifall fel uppstår på någon avgasrelaterad komponent. Sådant fel kan innebära dålig motorfunktion samt att de förskrivna avgasutsläppens gränsvärden kan komma att överskridas.

Lampan tänds när tändningsnyckeln vrids till läge "ON" och slocknar sedan efter några sekunder. Tänds lampan under körning eller om den inte tänds när tändningen slås till, kontakta närmaste Hyundai verkstad för kontroll och eventuell reparation av avgasreningssystemet.

B260C01E-GDT



### INDIKERINGSLAMPOR FÖR DRAGKRAFTSKONTROLL (I förekommande fall)

Traction Control Indicator Light (If Installed) Indikeringslampan för dragkraftskontroll lyser på olika sätt beroende på startnyckels läge och om systemet är i funktion eller ej. Indikeringslampan tänds när du vrider nyckeln till "ON" men skall slockna när motorn startar. Om TCS-lampan blinkar eller lyser med fast sken skall du köra till din auktoriserade Hyundai återförsäljare för kontroll av systemet. Se sektion 2 för mer information om TCS.

B260S01B-GDT



### DIESELFÖRVARMNING ORANGE LAMPA

Indikeringslampan - orange - tänds när du vrider startnyckeln till "ON". Du kan starta motorn när indikeringslampan slocknat. Förvärmningstiden varierar med kylarvätskans temperatur, den omgivande luftens temperatur och batteriets kondition.

## PRESENTATION AV DIN HYUNDAI

### OBS:

Om du inte startar motorn inom 10 sekunder efter att förvärmningslampan slocknat måste du vrida startnyckeln tillbaka till "LOCK" och sedan till "ON" för att göra om förvärmningen.

B256A01E-GDT



### VARNING TÖM FILTRET

**RÖD LAMPA** (utan trippmätare), **ORANGE LAMPA** (med trippmätare)

Denna varningslampa tänds när du vrider startnyckeln till "ON" och slocknar när motorn startat. Om lampan tänds när motor är igång betyder det att mycket vatten samlats i bränslefilteret. Töm då filteret snarast. (Se "Sid 5-17")

SB210T1-FD

### AKUSTISK VARNINGSSIGNAL (I förekommande fall)

Den akustiska varningssignalen ljuder om ljuset är tillslaget och förardörren öppnas. Detta skall förhindra att batteriet urladdas om bilen lämnas med ljuset tillslaget. Signalen upphör när ljuset släcks.

B950A01E-GDT

### VARNINGSSIGNAL FÖR BAKRE DIMLJUS (i förekommande fall)

Signalen varnar om bakre dimljuset är tätt när du öppnar förardörren.

1- 28

SB215A1-FD

### BRÄNSLEMÄTARE

Utan trippmätare

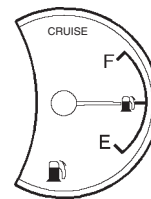

B280A01E

Med trippmätare

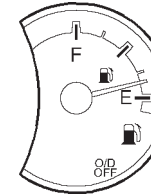

B280B01E

Visaren visar tankens bränslemängd. Tankens rymd anges i kap 8.

B290A02A-ADT

### TEMPERATURMÄTARE FÖR KYLARVÄTSKAN

Utan trippmätare

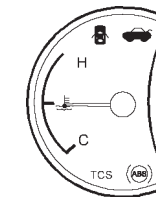

B290A01E

Med trippmätare

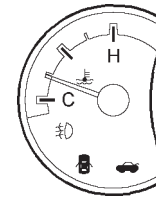

B290B01E

### VARNING:

Tag aldrig av kylarlocket när motorn är varm. Det är övertryck i kylaren och het kylarvätska kan spruta ut och orsaka allvarliga brännskador. Vänta till motorn svalat innan du tar av kylarlocket.

## PRESENTATION AV DIN HYUNDAI

Visaren på temperaturmätaren skall alltid stå inom området "Normal". Om visaren går upp till "H" (Het) måste du stanna vid sidan av vägen snarast möjligt och stänga av motorn. Öppna sedan motorhuv och kontrollera kylvätskenivån och drivremmen till vattenpumpen. Om du misstänker att det är något fel i kylsystemet skall du köra till närmaste Hyundai återförsäljare för kontroll.

SB215C1-FD

### HASTIGHETSMÄTARE

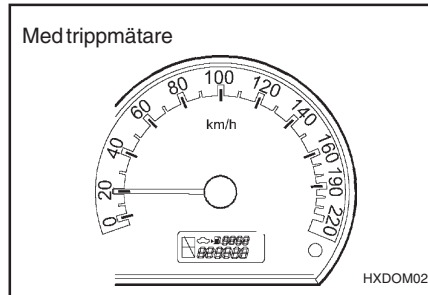
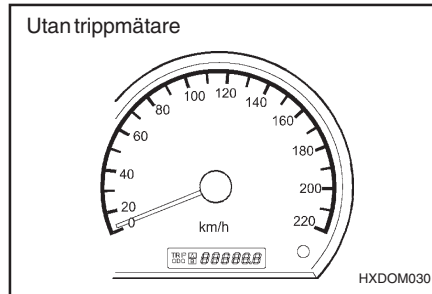

Hastigheten anges i km/tim.

SB215F1-FD

### VARVRÄKNARE

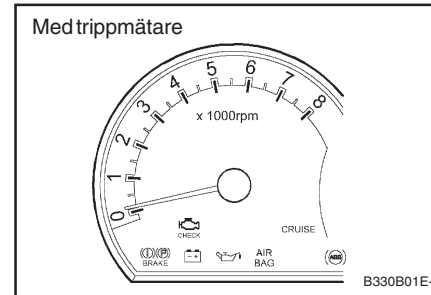
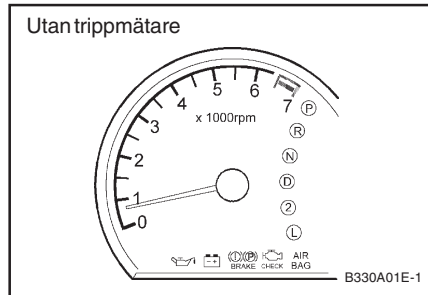

Varvräknaren anger motorns varvtal i tusental varv per minut (rpm). Den underlättar växling vid korrekt varvtal.

### VARNING:

Motorn får ej varvas upp till det röda området.

B310B01E-GDT

### VÄGMÄTARE/TRIPPMÄTARE

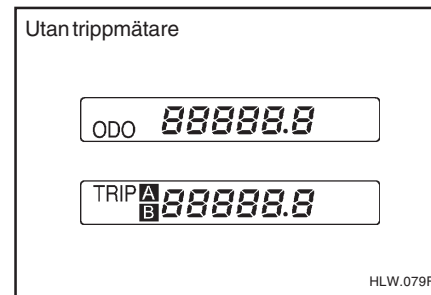

## PRESENTATION AV DIN HYUNDAI

### Vägmätaren

Vägmätaren visar den totala vägsträcka som bilen körts. Det är normalt för en fabriksny bil att vägmätaren visar mindre än 50 km.

### Använd den digitala vägmätaren/tripmätaren så här

Om du trycker på återställningsknappen till höger under hastighetsmätaren när nyckeln är i läge "ON" visas följande:

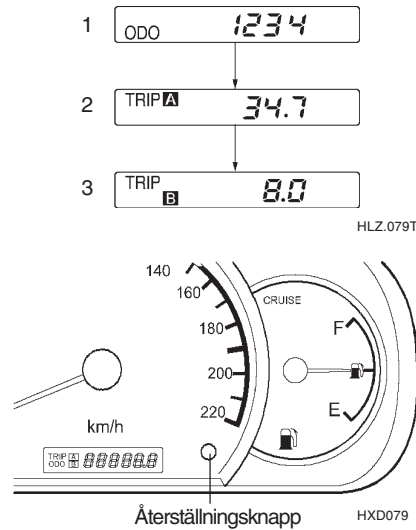

### 1. Vägmätare

Vägmätaren visar den totala vägsträckan i km som bilen körts.

### 2,3 Trippmätare

Denna kan visa två olika vägsträckor i km.

TRIP A: Första sträckan från start till ett valfritt stopp.

TRIP B: Andra sträckan från ett stopp till slutmålet. Växla från TRIP A till TRIP B genom att trycka på återställningsknappen. Om du håller in återställningsknappen längre än 2 sekunder återställs resp. trippmätare till 0 (noll).

SB215D1-FD

### VÄGMÄTARE

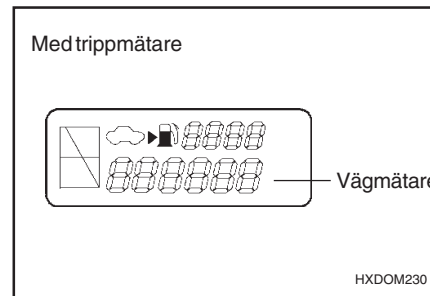

Vägmätaren anger körd sträcka i km. Obs. Ingrepp i hastighetsmätaren kan påverka fordonets garanti.

B400B01E-GDT

### FÄRDDATOR (I förekommande fall)

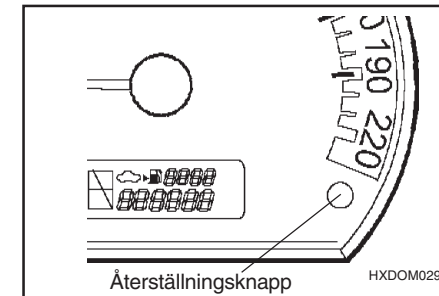

Färddatorn kan på en display (LCD) ge föraren olika typer av information som avser körningen såsom trippmätning, medelförbrukning av bränsle och körsträcka på kvarvarande bränslemängd i tanken.

### ÅTERSTÄLLNINGSKNAPP

- o Återställningsknappen används för att växla visning i displayen.
- o Om du trycker på återställningsknappen till höger under hastighetsmätaren växlar visningen på följande sätt:

## PRESENTATION AV DIN HYUNDAI

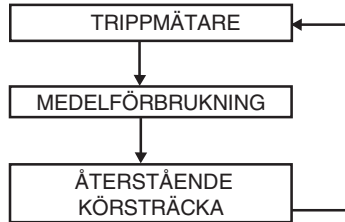

### 1. TRIPPMÄTARE



HXDOM102

- o I detta läge visas den körda vägsträckan sedan senaste nollställningen eller sedan batteriet inkopplades.
- o Om du håller in återställningsknappen längre än 2 sekunder när trippmätaren visas återställs den till noll.
- o Trippmätaren kan visa från 0 till 999,9 km.

### 2. MEDELFÖRBRUKNING

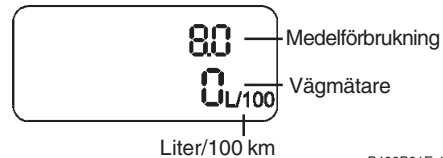

B400B01E-1

- o I detta läge beräknas medelförbrukningen av bränsle med ledning av den totala förbrukningen och den körda vägsträckan sedan senaste nollställningen.
- o Den totalt förbrukade bränslemängden beräknas med ledning av den inmatade bränslemängden.
- o För att få ett exakt värde måste du köra längre än 500 m.
- o Medelförbrukning kan visas från 0,0 till 99,9 lit/100 km.

### 3. ÅTERSTÅENDE KÖRSTRÄCKA

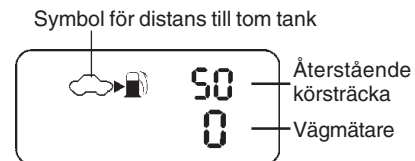

HXDOM103

- o I detta läge visas beräknad, återstående körsträcka tills bränsletanken är tom med ledning av den aktuella bränslemängden i tanken och distansen till tom tank..
- o Det krävs påfyllning av mer än 8 liter för att färrdatoren skall registrera påfyllningen.
- o För att få ett exakt värde måste du köra längre än 500 m.

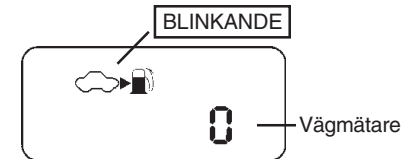

HXDOM106

- o När distansen till tom tank är mindre än 50 km försvinner distanssiffrorna och varningssymbolen börjar blinka.

### OBS:

- o Om återstående körsträcka visas som "- -", skall du låta din auktoriserade Hyundai återförsäljare kontrollera systemet.
- o Den verkliga återstående körsträckan kan avvika från det av datoren beräknade värdet beroende på speciella körförhållanden.
- o Den visade återstående körsträckan kan också avvika från den verkliga beroende på körsätt och hastighet.

## PRESENTATION AV DIN HYUNDAI

B360B01Y-GDT

### Dimstrålkastare fram (I förekommande fall)

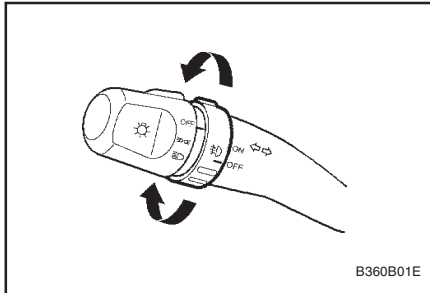

Tänd dimstrålkastarna genom att sätta strömställaren på "ON" ; men de lyser bara om strömställaren för strålkastarna (i änden på belysnings-/blinkersspaken) står i Steg 1 eller Steg 2.

SB220A1-FD

### REGLAGE FÖR BLINKERS/HEL- LJUS/HALVLJUS

När spaken fälls nedåt markeras för vänstersväng och uppåt markeras högersväng. Omkopplaren återgår automatiskt. Om indikatorn blinkar snabbare än normalt eller ej blinkar alls har något fel uppstått. Kontrollera säkringens eller uppsök auktoriserad verkstad.

SB220B1-FD

### FILBYTESSIGNAL

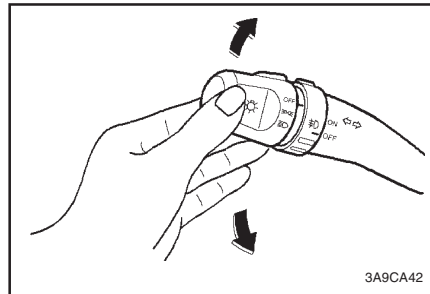

Vid byte av körfil förs spaken endast så långt att blinkningar börjar. Den återgår till mittläge när den släpps.

B340C01E-ADT

### STRÅLKASTARE

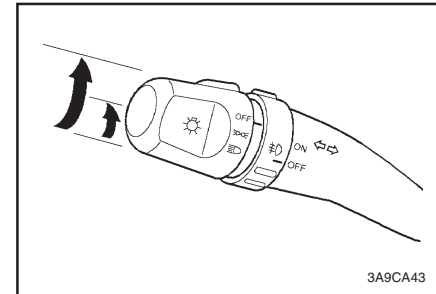

Strålkastarna slås på med strömställaren i manöverspakens ände. I första läget tänds parkeringsljus, sidoljus, skyltbelysning och instrumentbelysning. Nästa läge tänder strålkastarna.

### Automatisk släckning av parkeringslyset

Om du inte släcker parkeringslyset efter avslutad körning kommer de att släckas automatiskt när du öppnar förardörren..

Om du vill att de skall fortsätta att lysa måste du först vrida belysningsströmställaren till "OFF" och sedan till "ON" igen.

## PRESENTATION AV DIN HYUNDAI

SB220D1-FD

### AUTOMATISKT HALVLJUS

Bilen är utrustad med automatiskt halvljus, som tänds när motorn har startat.

SB220E1-FD

### HEL OCH HALVLJUS

Slå på helljuset genom att föra spaken framåt (från dig). Samtidigt tänds indikatorn för helljus. Halvljuset kopplas in när spaken förs bakåt (mot dig).

SB220F1-FD

### HELLJUSBLINK

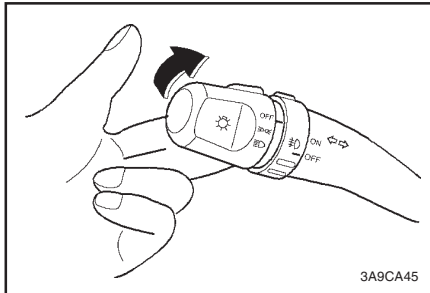

Om spaken förs ytterligare mot dig och släpps blinkar strålkastarna.

B350A01A-ADT

### VINDRUTETORKARE OCH SPOLARE

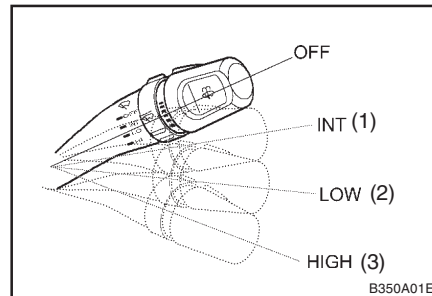

Strömställaren har tre lägen:

1. Intermittent funktion
2. Låg hastighet
3. Hög hastighet

#### OBS:

Starta inte torkarna om det är mycket snö eller is på vindrutan (eller bakrutan) - risk att torkarsystemet skadas. Tag bort snö och is med borste och/eller iskrapa. Om det bara är litet snö eller is kan du använda defrostern innan du startar torkarna.

SB230B1-FD

### JUSTERING AV DEN INTERMITTENTA FUNKTIONEN

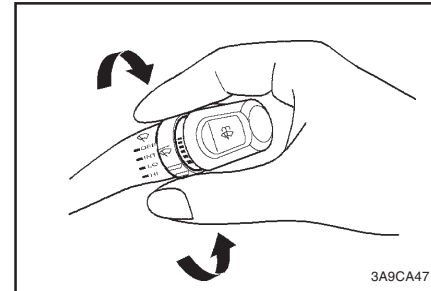

Intermittent funktion erhålls med omkopplaren i läge "INT". I detta läge kan också intervallens längd justeras. Möjligt område är 2 till 10 sek mellan svepen.

SB230C1-FD

### VINDRUTESPOLNING

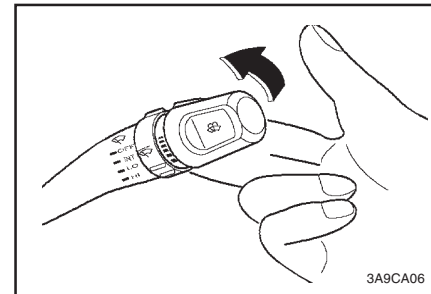



## PRESENTATION AV DIN HYUNDAI

För att använda vindrutespolningen, tryck spolartorkkarmen mot ratten. Samtidigt med spolningen startar torkarna och gör två svep. Spolningen fortgår tills dess spaken släpps igen.

### OBS:

- o Spola aldrig längre än 15 sek. per gång och inte heller när behållaren är tom.
- o Vid låga temperaturer, kontrollera att torkarbladen inte är fastfrosna.
- o Glöm inte att fylla spolärvätska för att förhindra frysning under den kalla årstiden.

B390A02S-ADT

### BAKRUTETORKARE OCH SPOLARE (i förekommande fall)

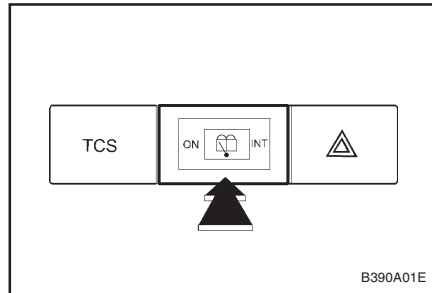

Starta bakrutetorkaren och spolaren genom att trycka på strömställaren. Spolarvätska sprutas på bakrutan så länge som  hålls intryckt.

1. I läge "ON" går bakrutetorkaren kontinuerligt.
2. I läge "INT" går bakrutetorkaren intermittert med ett slag var 5:e sekund.
3. Vid ett tryck på  startar bakrutespolaren och sedan gör bakrutetorkaren tre slag. Kör inte spolaren kontinuerligt mer än 15 sekunder och aldrig när spolärvätskan är slut — det finns risk att pump och pumphotor skadas. Kör inte torkaren när rutan är torr — det kan bli repor i glaset och torkarbladet slits hårt.

Av samma anledning skall du inte trycka på strömställaren för bakrutespolaren när spolartanken är tom.

SB240A1-FD

### VARNINGSLJUS

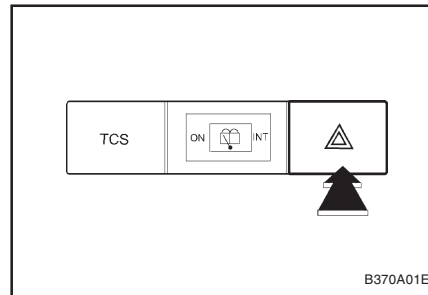

Slå på varningsljusen om du tvingats stanna i trafikfarligt läge. Tryck strömbrytaren. Slå av ljusen med my tryckning.

YB170A1-AD

### STRÖMSTÄLLARE FÖR BAKRUTANS DEFROSTER

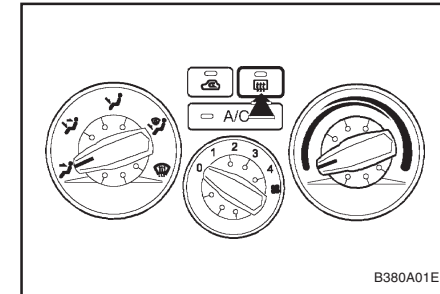

Bakrutans defroster slås på när knappen trycks in. Ny tryckning slår av defrostern. Den stängs automatiskt av efter 15 min.

### VARNING:

Vid rengöring av insidan på bakrutan får du inte använda en slipande tvättsvamp, hård skrapa eller dylikt för att ta bort eventuell smuts från rutan - stor risk att de tunna värmetrådarna skadas.

### OBS:

Motorn måste vara i gång för att bakrutedefrostern skall fungera.

## PRESENTATION AV DIN HYUNDAI

B360A01Y-GDT

### DIMLJUS BAK

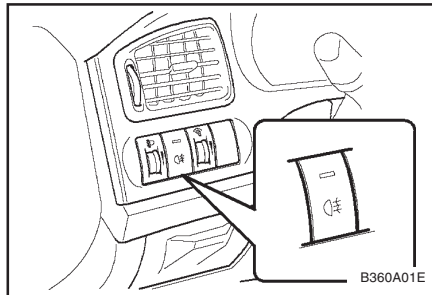

Tänd dimljusen bak genom att trycka på strömställaren. De kan bara tändas när strömställaren för strålkastarna står i "steg 2" och startnyckeln är i läge "ON".

SB270A1-FD

### DIGITAL KLOCKA

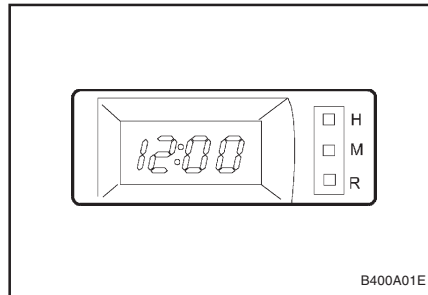

Den digitala klockan har tre inställningsknappar med följande funktioner:

**HOUR** - "H" stegar fram timvisningen.

**MIN** - "M" stegar fram minutvisningen.

**RESET** - "R" nollställer klockan före inställning.

SB280A1-FD

### INSTRUMENTPANELENS REOSTAT

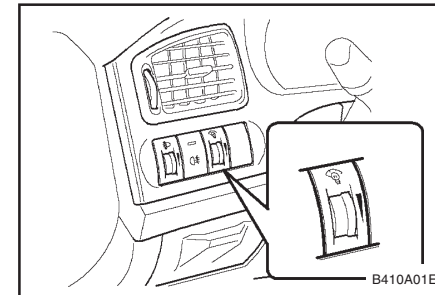

Med denna justeras ljusstyrkan hos instrumentbelysningen.

## PRESENTATION AV DIN HYUNDAI

SB290A1-FD

### CIGARETTÄNDAREN

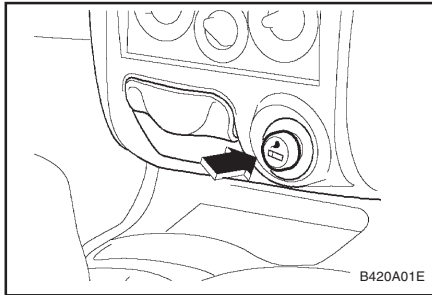

Tändaren kan användas när tändningsnyckeln står i läge ACC eller ON. Tryck den i botten. Den kommer automatiskt ut när den är uppvärmd. Håll ej tändaren nedpressad då risk för överhettning finns.

SB300A1-FD

### FRÄMRE ASKKOPP

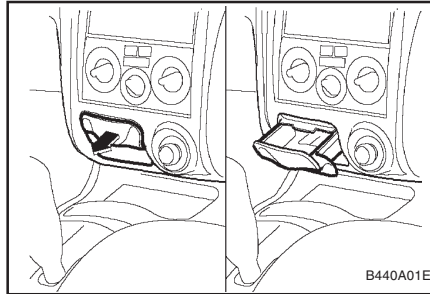

Askkoppen öppnas genom att dra i underkanten. För att ta bort den helt för tömning nedtrycks fjädern i mitten. Askkoppens belysning är tänd då yttre belysning är påslagen.

B440A01E-ADT

### BAKRE ASKKOPP

(I förekommande fall)

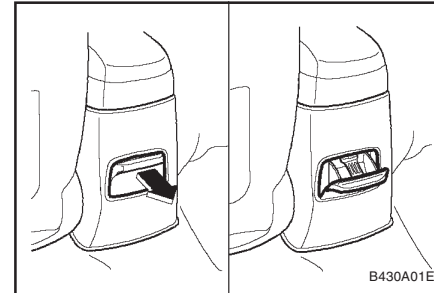

Öppna askkopp i baksätet genom att dra ut i överkanten. För att ta bort den helt för tömning trycks fjädern i mitten ned och askkopp lyfts upp och ut.

## PRESENTATION AV DIN HYUNDAI

B450A01E-ADT

### GLASHÅLLARE (I förekommande fall)

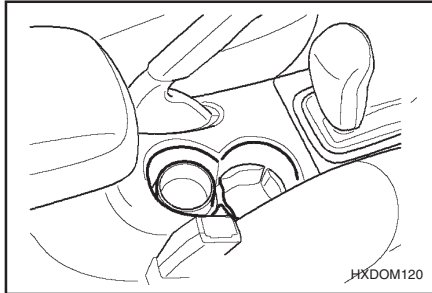

Mugghållaren sitter till höger om handbromsspaken och är avsedd för muggar och läskburkar.

#### **VARNING:**

Placera inge annat än muggar och läskburkar i mugghållaren. Annat som placeras där kan kastas upp vid ett plötsligt stopp eller en olycka och skada personerna i bilen.

B450B01E-ADT

### MUGGHÅLLARE I BAKSÄTET (I förekommande fall)

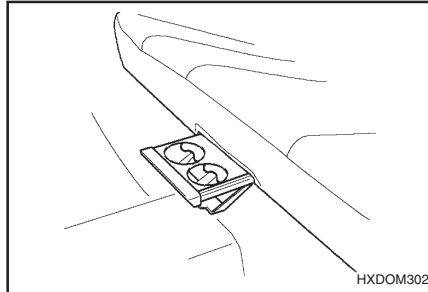

Mugghållaren sitter mitt i baksätet och är avsedd för muggar och läskburkar.  
Genom att trycka på hållaren kan den användas.

#### **VARNING:**

Skjut in glashållaren då den inte används

B611A01E-ADT

### MITTARMSTÖD I BAKSÄTET (I förekommande fall)

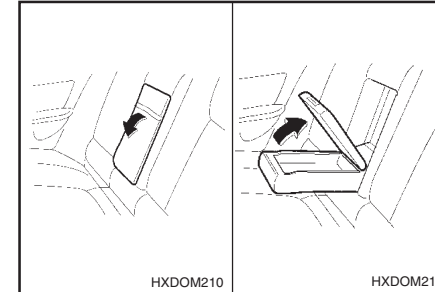

Armstödet sitter mitt i baksätet och under det finns ett förvaringsfack.

## PRESENTATION AV DIN HYUNDAI

### B340G01S-GDT HÖJDINSTÄLLNING AV STRÅLKASTARNA (I förekommande fall)

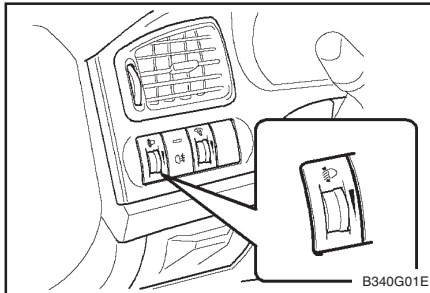

Använd strömställaren för att ställa in strålkastarna efter antalet passagerare och/eller mängden last i bilen.

Ju högre siffra desto lägre inställning av strålkastarljuset. Håll alltid strålkastarna rätt inställda för att inte blända mötande trafikanter men ändå få längsta möjliga belysning av vägbanan.

Tabellen ger några exempel på strålkastarinställning. Vid annan belastning skall du välja en inställning som närmast motsvarar belastningen i tabellen.

Belastning	Inställning
Endast föraren	0
Föraren + 1 passagerare fram	0
Förare + 4 passagerare	1
Förare + 4 passagerare + fullt bagagerum (eller släpvagn med lätt last)	2
Förare + fullt bagagerum (eller släpvagn med tung last)	3

### SB330A1-FD SOLSKYDD FÖR SOLLUCKA (I förekommande fall)

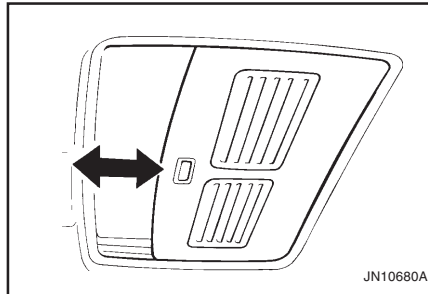

solskyddet kan skjutas fram och tillbaka manuellt när solluckan är stängd. Solskyddet följer automatiskt med när solluckan öppnas men måste stängas manuellt.

SB330B1-FD  
**SOLLUCKA (I förekommande fall)**  
Soltaket kan öppnas och stängas med tändningslåset i "ON"-läge.

### SB330C1-FD MANÖVRERING AV SOLLUCKA o Öppning och stängning av solluckan.

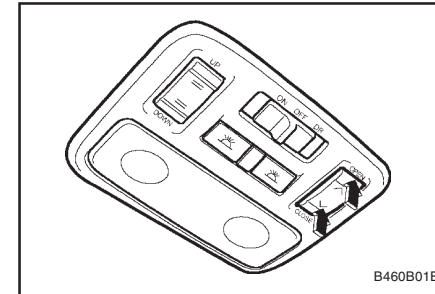

Solluckan öppnas och stängs elektriskt. Öppning och stängning sker genom att hålla strömställaren i takpanelen intryckt tills luckan når önskad position.

## PRESENTATION AV DIN HYUNDAI

### o Öppning av solluckan i bakkant

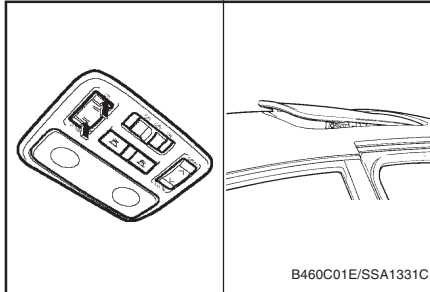

Solluckan kan även öppnas i bakkant, genom att hålla knappen intryckt tills önskad öppning erhållits.

#### **VARNING:**

- o Vid stängning av solluckan se till att inga händer eller fingrar kommer i kläm, speciellt med barn i bilen
- o Stick inte ut något genom den öppna solluckan, när bilen i rörelse

#### **VARNING:**

- o Undvik att öppna solluckan vid is och snö
- o Rengör solluckans glidskenor och tätninglistor regelbundet
- o Efter regn eller tvätt låt vattnet torka bort innan solluckan används

B460D01E-ADT

### Manuell manövrering av solluckan

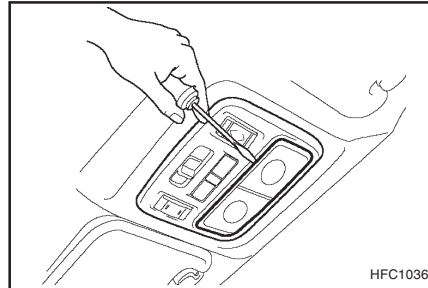

Om den elektriska manövreringen av soltaket inte fungerar:

1. Tag bort det rektangulära plastglaset från panelen i taket.

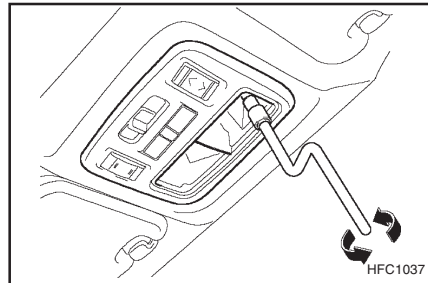

2. Vrid sexkantskruvarna moturs med en hylsnyckel för att ta bort hela panelen.

3. Sätt in sexkantnyckeln i hylsan. Denna nyckel finns i bagageutrymmet eller i handskfacket.

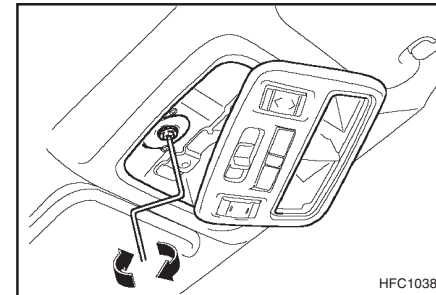

4. Vrid medurs för att öppna och moturs för att stänga soltaket.

## PRESENTATION AV DIN HYUNDAI

B480A01E-ADT

### FRÄMRE INRE BELYSNING

#### Kartläsningslampa

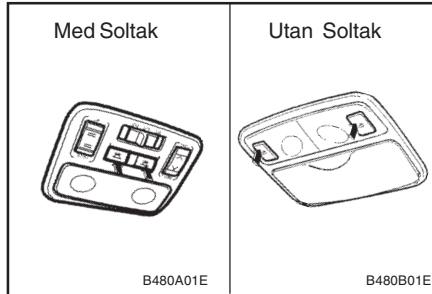

De två kartläsningslampornas strömställare finns på båda sidorna om takkonsollen. Denna lampa är bl.a avsedd för kartläsning nattetid.

B490A01E-ADT

### Inre belysning

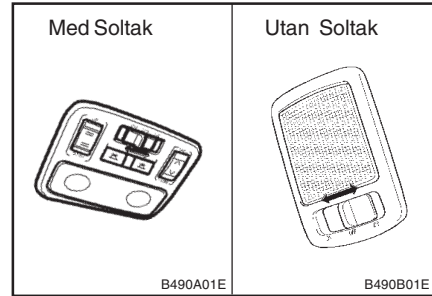

Strömbrytaren för inre belysning har följande 3 läge:

**o DR**

I mittläget tänds belysningen när någon dörr öppnas och släcks när dörren stängs oavsett tändningslåsets läge

**o ON**

I läge "ON" lyser innerbelysningen kontinuerligt

**o OFF**

I läge "OFF" är belysningen helt vstängd

FB340B1-FD

### FAK FÖR SOLGLASÖGON

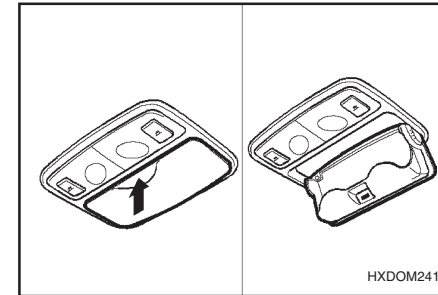

Detta fack sitter i framkant av konsolen i taket. Tryck på locket för att öppna eller stänga.

SB350A1-FD

### HANDSKFAK

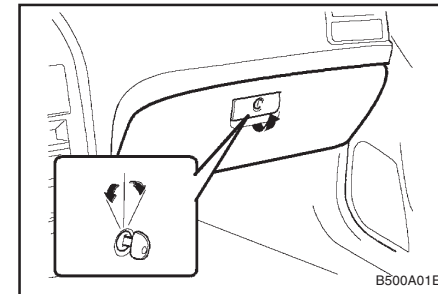

Håll handskfacket stängt under färd.

o Handskfacket kan låsas med nyckel.

## PRESENTATION AV DIN HYUNDAI

B500B01E-GDT

### LITEN BOX

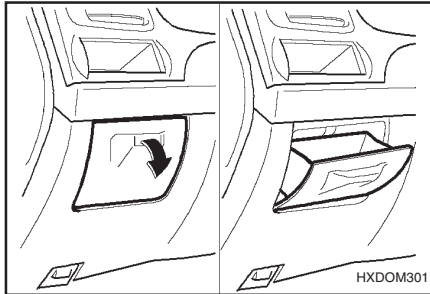

Öppna boxen genom att dra i handtaget. Den kan användas för CD-skivor eller diverse småsaker. Om man tar bort förvaringsboxen kommer man till boxen med säkringar för belysning och andra elkomponenter.

SB360A1-FD

### YTTRE BACKSPEGEL

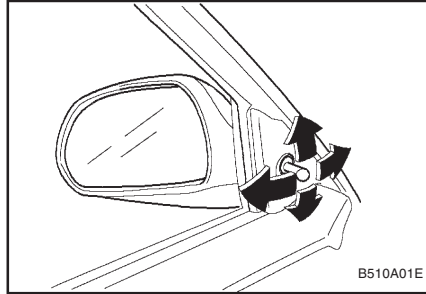

Yttre backspeglarna kan justeras från insidan. Kontrollera inställningen före start.

SB360B1-FD

### Backspegel, elektriskt manövrerade (extra utrustning)

Yttre backspegel kan justeras elektriskt

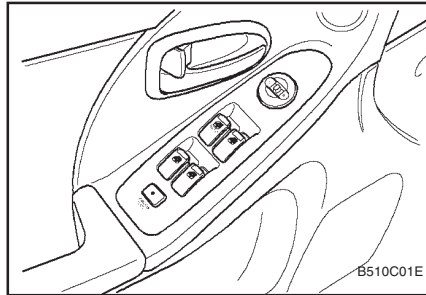

1. Ställ väljaren för önskad sida
2. Ställ in önskad vinkel enligt illustrativen

### OBS:

- o Återställ väljarknappen efter justering av backspeglarna
- o Var försiktig vid bortskrapning av is från spegelglaset
- o Tänk på att de yttre spegelglasen är konvexa och därför får avståndet att framstå såsom längre än verkligt avstånd

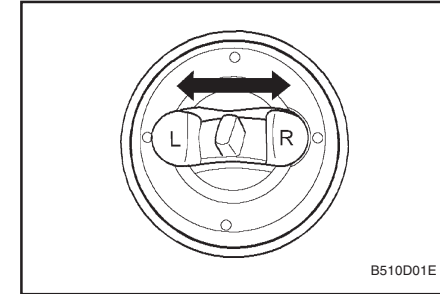

### WARNING:

- o Håll inte omkopplaren intryckt under längre tid.
- o Tänk på att de yttre speglarna är konvexa och därför får avstånd att framstå som mindre.



## PRESENTATION AV DIN HYUNDAI

YB270C2-AD

### ELUPPVÄRMDA YTTRE BACKSPEGLAR (I förekommande fall)

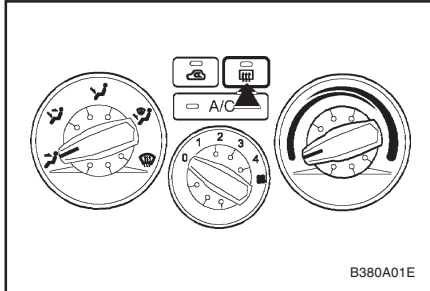

B380A01E

Eluppvärmningen av de yttre backspeglarna påkopplas samtidigt med eluppvärmningen av bakrutan. Alltså - tryck in strömställaren för uppvärmning av bakrutan för att värma upp backspeglarna. Värmen tar snabbt bort imma och frost.

Tryck en gång till på strömställaren för att stänga av värmen. Efter 15 minuter stängs värmen av automatiskt.

SB360C1-FD

### INFÄLLNING AV YTTRE BACKSPEGLARNA

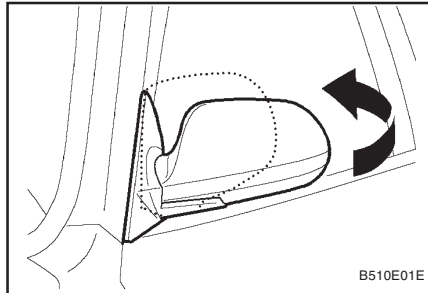

B510E01E

Fäll backspeglarna bakåt då behov att fälla dem uppstår.

SB370A1-FD

### INRE BACKSPEGEL

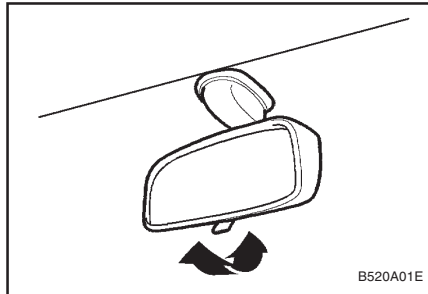

B520A01E

Den inre spegeln är avbländningsbar. Omställningen sker med reglaget på dess undersida.

SB380A1-FD

### PARKERINGSBROMS

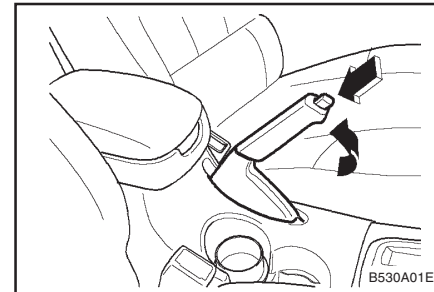

B530A01E

Dra alltid åt handbromsen då fordonet är parkerat. Kontrollera vid avfärd att varningslampan för handbromsen är släckt.

- o Dra åt handbromsen genom att dra spaken så långt det går.
- o Lossa handbromsen genom att dra åt något, trycka in knappen och släppa ned den helt.

## PRESENTATION AV DIN HYUNDAI

B550A01S-GDT

### HÖGT MONTERAT BROMSLJUS (I förekommande fall)

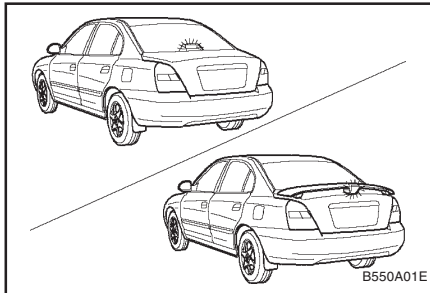

Utöver de vanliga bromsljusen på vardera sidan av bilen finns också ett högt monterat bromsljus som sitter antingen i bakrutan eller i bakspoilern. Det högt monterade bromsljuset fungerar samtidigt med de två andra bromsljusen.

SB410A1-FD

### FRAMDÖRRENS VARNINGSLJUS (I förekommande fall)

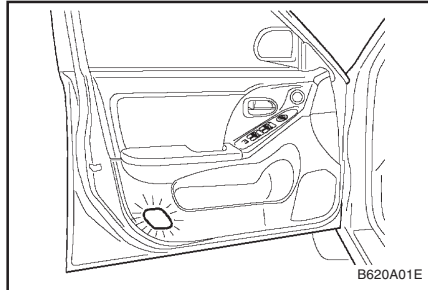

En röd lampa tänds när en framdörr öppnas. Den ger ljus och varnar förbipasserande.

B570A01A-GDT

### ÖPPNING AV MOTORHUVEN

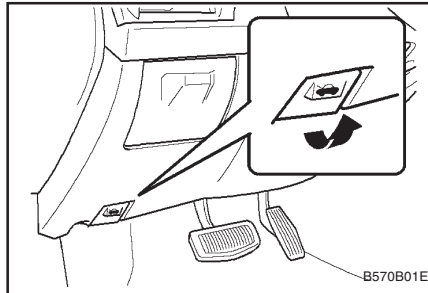

1. Lås upp huvlåset med låsspärren
2. Tryck undan huvens säkerhetsspärr och lyft
3. Håll huven öppen med huvstaget

Vid stängning släpps huven från ca 30 cm höjd. Kontrollera att den gått ordentligt i lås.

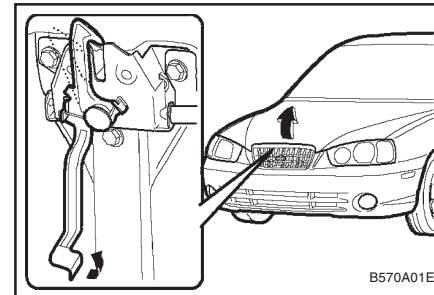

### VARNING:

Lossa stödstaget innan du försöker stänga motorhuv. Kontrollera sedan flera gånger att motorhuv är ordentligt stängd innan du börjar köra. Om motorhuv skulle blåsa upp under körning kan det bli mycket farligt. Stödstaget måste stickas in helt i hålet i motorhuv varje gång du skall kontrollera eller utföra något under motorhuv. Riskera inte att huv slår ner och skadar dig.

## PRESENTATION AV DIN HYUNDAI

B560A01S-ADT

### INIFRÅN ÖPPNINGSBAR TANKLUCKA

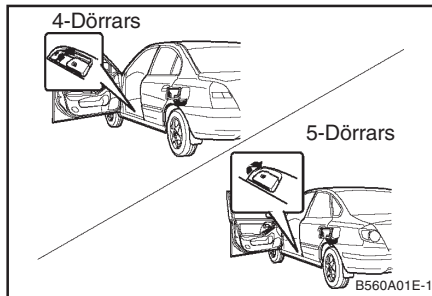

På vissa modeller öppnas tankluckan inifrån kupéen. Tryck strömställaren nere till vänster på instrumentbrädan.

#### OBS:

Öm tankluckan inte öppnas p.g.a. isbildning knacka och tryck försiktigt på locket för att lossa detta. Bryt intaj om nödyändigt ina upp isen ned hetvatten (använd inte kylangäykol).

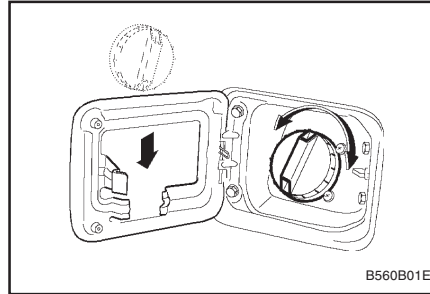

#### VARNING:

- o Bensingaser är farliga för hälsan. Före tankning stanna alltid motorn och undvik gnistor eller öppen eld vid påfyllningsröret.
- o Om tanklocket tappas bort eller måste bytas, använd original tanklock från HYUNDAI. När tanklocket öppnas vid hög yttertemperatur kan ett väsande ljud uppstå, detta är helt normalt och förenleder ingen anledning till oro. Öppna alltid tanklocket långsamt.
- o Skruva fast bensinlocket ordentligt efter bränslepåfyllning. Om locket glöms bort eller om det inte skruvas fast ordentligt kommer bränsleångor att läcka ut i luften och indikeringslampan MIL tänds.

B540A01E-GDT

### INIFRÅN ÖPPNING AV BAKLUCKAN (extra utrustning) (4 DÖRRARS)

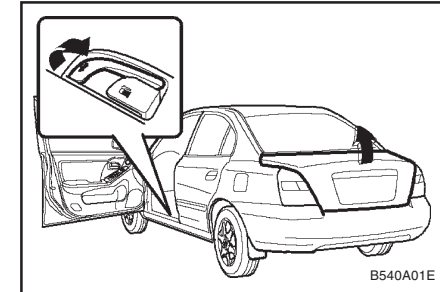

Genom att dra i spaken frigörs bakluckslåset och baklucka kan öppnas manuellt. Bakluckan stängs genom att trycka ned luckan tills låset spärras. Se alltid till att bakluckan är ordentligt låst.

#### VARNING:

Bakluckan måste alltid vara ordentligt låst vid färd. Om luckan är öppen eller otät kan giftiga avgaser sugas in i kupén och orsaka bl.a. illamående.

## PRESENTATION AV DIN HYUNDAI

SB450C1-FD

### BAKLUCKA

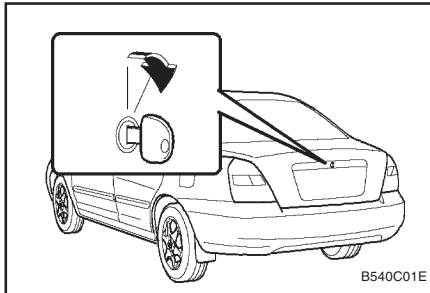

#### VARNING:

Bakdörren skall vara stängd när motorn går eftersom avgaser annars kan komma in i kupén.

- o Öppna genom att vrida nyckeln medurs.
- o Stäng genom att endast slå igen den.

B540E02A-ADT

### Öppning av bakluckan i nödfall

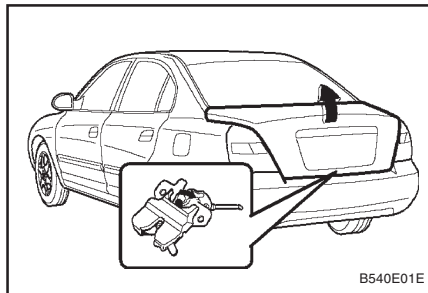

#### OBS:

- o Det går att öppna bakluckan inifrån (om någon skulle bli inlåst) genom låshandtaget (RÖTT) - då går bakluckan upp.
- o Vi rekommenderar att bilen alltid hålls låst och att nycklarna alltid är utom räckhåll för barn. Föräldrar skall förklara för barnen att det är mycket farligt att leka i bilens bagageutrymme.

B540F01E-GDT

### BAKDÖRR (5 DÖRRARS)

#### Öppning från utsidan

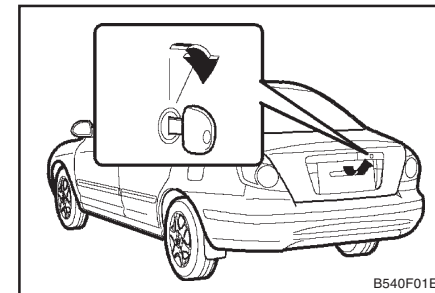

Lås upp bakdörren genom att sticka in nyckeln i låser och vrida medurs..  
Drag sedan i handtaget för att öppna.

## PRESENTATION AV DIN HYUNDAI

B450B01E-GDT

### CD -VÄXLARE (I förekommande fall)

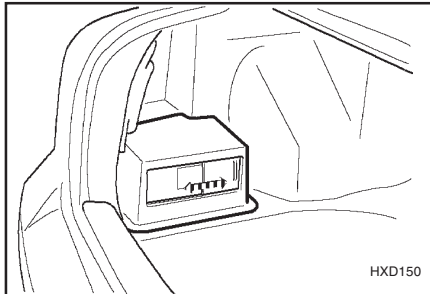

CD-växlaren är kopplad till audiosystemet och är placerad på vänster sida i bagageutrymmet. Detta system är mycket praktiskt och rymmer upp till 8 CD-skivor.

Du kan lyssna till mycket musik utan att du behöver byta skivor. Öppna luckan på CD-växlaren, tag ut magasinet och lägg in 8 CD-skivor i magasinet. Skjut sedan in magasinet i CD-växlaren och styr CD-växlaren från audiopanelen i framsätet.

B580A01E-ADT

### SOLSKYDD

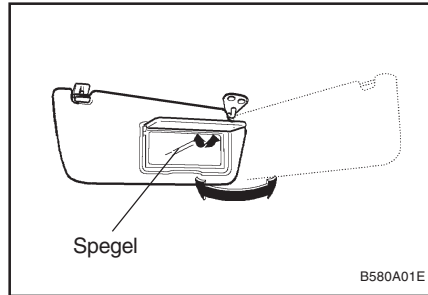

Solskydden kan fällas ner och även vridas mot sidorutan. Det finns en make-up spegel både på förarens och frampassagerarens solskydd.

#### **OBS:**

**På baksidan av solskydden finns viktig information om krokkuddarna.**

#### **VARNING:**

**Sätt inte solskydden så att de skymmer sikten över vägbanan, trafiken etc.**

B590A01E-ADT

### BILJETTICKA (I förekommande fall)

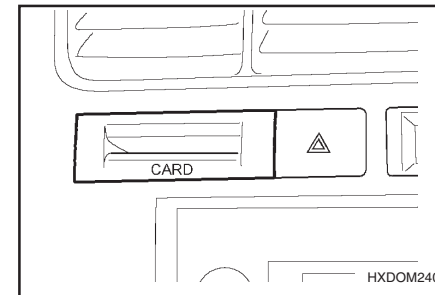

Den kan användas för diverse biljetter, motorvägskvitton, etc.

## PRESENTATION AV DIN HYUNDAI

B600A01A-ADT

### JUSTERING AV RATTENS LUTNING

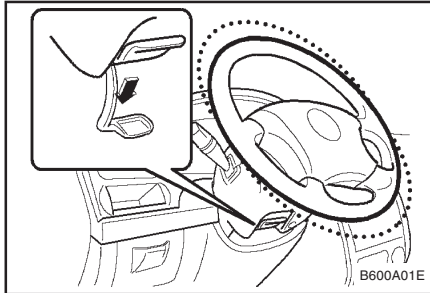

Justera rattens lutning på följande sätt:

1. Lossa spärren genom att trycka den nedåt
2. Justera rattens lutning till önskad lutning
3. Efter inställningen, lås det nya läget genom att dra spaken uppåt  
Kontrollera att mekanismen låst ordentligt.  
Utför aldrig justering under körning.

#### **VARNING:**

Försök inte att ställa om rattens lutning under körning. Mycket stor risk att du förlorar kontrollen över körningen med en olycka som följd.

B610A01S-GDT

### SIGNALHORN (Med luftkudde)

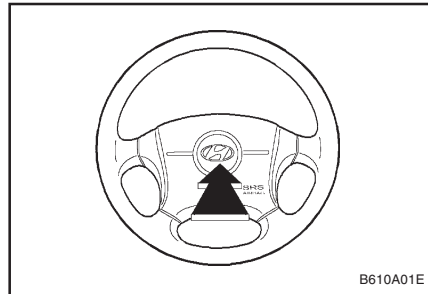

Tryck på rattcentrum för att ge signal med signalhornet.

SB700A1-FD

### FARTHÅLLARE (I förekommande fall)

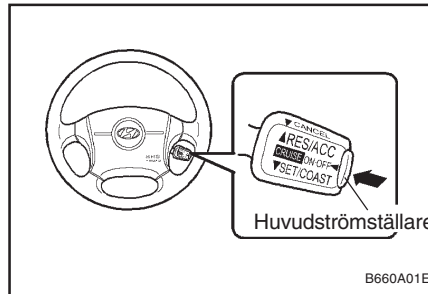

Farthållaren håller hastigheten konstant exempelvis vid körning på motorväg. Den kan användas över 40 km/h.

B660B01E-GDT

### Inställning av farthållaren

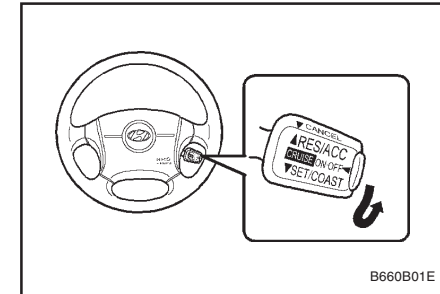

1. Tryck på huvudströmställaren för farthållaren i änden av spaken. Ordet "CRUISE" tänds i instrumentpanelen och systemet är färdigt för användning.
2. Accelerera till önskad hastighet, dock över 40 km/h.
3. Tryck manöverspaken nedåt mot "SET (COAST)" och släpp den.
4. Släpp gaspedalen. Den inställda hastigheten kommer att bibehållas.
5. Vid tillfällig ökning av hastigheten nedtrycks gaspedalen på vanligt sätt. När den därefter släpps återtages den inställda hastigheten.

## PRESENTATION AV DIN HYUNDAI

### VARNING:

För att undvika att farthållaren inkopplas av misstag skall huvudströmställaren vara i läge "OFF" när den inte används.

B660C01E-GDT

Något av följande kopplar bort inställd hastighet:

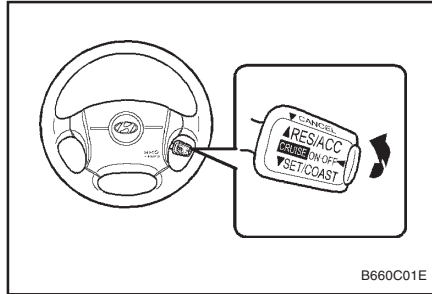

- o Drag manöverspaken mot ratten till läge "CANCEL".
- o Inbromsning
- o Nedtrampning av kopplingspedalen
- o Sänkning av hastigheten mer än 20 km/h under inställd
- o Sänkning av hastigheten till ca 40 km/h
- o Avslagning av huvudströmbrytaren

B660D01E-GDT

Återgång till tidigare inställd hastighet

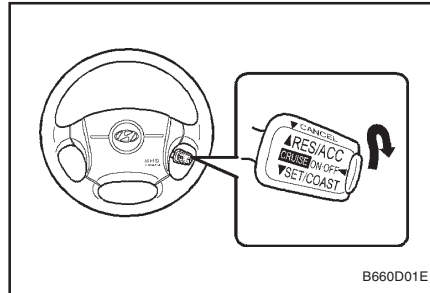

Bilen återgår automatiskt till den hastighet som gällde före bortkopplingen när du trycker manöverspaken uppåt mot "RESUME (ACCEL)" och släpper den, under förutsättning att hastigheten är över 40 km/tim.

B660E01E-ADT

Ändring till högre hastighet

1. Spingere l'interruttore di controllo verso l'alto, sulla posizione "RESUME (ACCEL)" ("RIPRISTINO (ACCELERAZ.)") e mantenerlo in tale posizione.
2. Accelerera till önskad hastighet och släpp brytaren. Eordonet accelerar så länge brytaren hålls intryckt.

B660F01E-ADT

Ändring till lägre hastighet

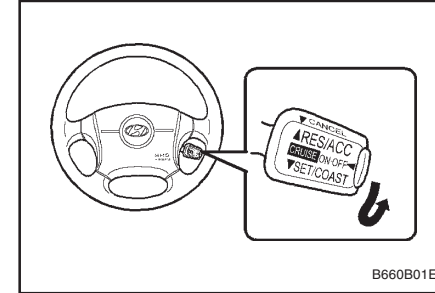

1. Tryck manöverspaken nedåt mot "SET (COAST)" och håll den kvar där. Hastigheten minskar.
2. Släpp knappen när önskad hastighet uppnåtts. Fordonets hastighet minskar så länge knappen hålls intryckt.

### OBS:

- o När huvudströmbrytaren är tillslagen och någon brytare trycks hörs en kort summerton.
- o Slå av huvudströmbrytaren när farthållaren inte används.
- o Använd farthållaren endast när farthållaren inte används.
- o Använd farthållaren endast när trafikförhållanden är fullt säkra.
- o Trampa ej plötsligt ned kopplingen. Risk för övervarvning finns.

## PRESENTATION AV DIN HYUNDAI

B670A01A-ADT

### VÄRMEREGLAGE AV VRIDTYP (extra ufrustning)

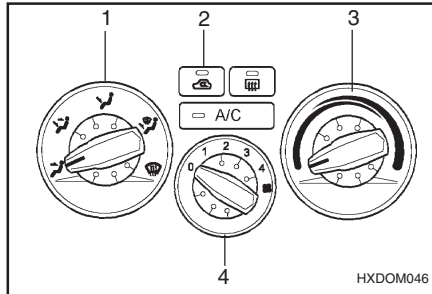

Denna typ har fyra reglage för inställning av värme och ventilation:

1. Luftflödesreglage
2. Luftintagsreglage
3. Temperaturreglage
4. Fläktens hastighetsreglage

SB720A1-FD

### FLÄKTENS HASTIGHETSREGLAGE

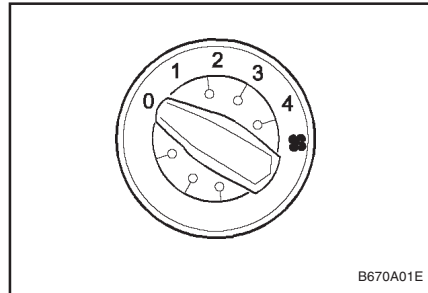

Reglaget startar fläkten och styr hastigheten.

B670C01E-ADT

### LUFTINTAGSREGLAGE

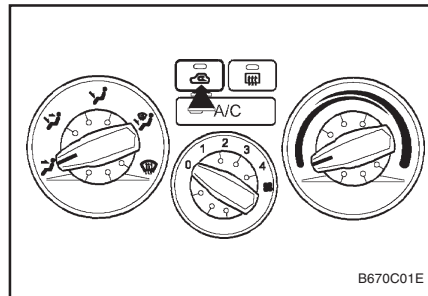

Genom att trycka på reglaget kan man välja mellan luft utifrån eller invändig återcirkulation.

FRISKLUFT (☞): Indikeringslampan i tangenten lyser inte när luftintagsreglaget är i friskluftsläge.

ÅTERCIRKULATION (☞): Indikeringslampan lyser.

Läge "Friskluft" innebär luft utifrån vars uppvärmning beror på de övriga reglagens inställning.

Läge "Återcirkulation" återcirkulerar kupélufven genom systemet.

#### OBS:

- o Läge "Återcirkulation" ger efter en stund imma på rutorna, samt att luften blir sämre efter ett tag.
- o När du vrider startnyckeln till "ON" kommer luftintagsväljaren att sättas i läge "☞" (oberoende av väljarens läge). Detta är helt normalt.



## PRESENTATION AV DIN HYUNDAI

B670D01A-ADT

### LUFTFLÖDESREGLAGE

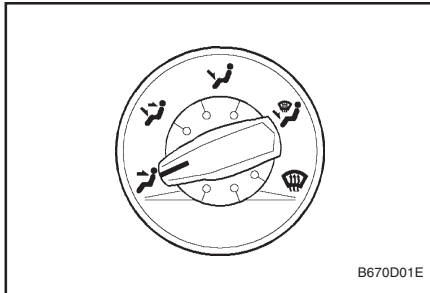

B670D01E

Detta reglage ställer in luftströmmens riktning. Luften kan styras till golvet, instrumentbrädans ventilatorer eller vindrutan. Fem symboler anger huvud, mix, golv, golv och defroster samt bara defroster.

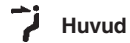

#### Huvud

Luften styrs genom instrumentbrädans ventilatorer.



#### Mix

Luften styrs både mot golvet och instrumentbrädans ventilatorer. Det är möjligt att få sval luft mot ansiktet och varm luft mot golvet.



#### Golv

Luften styrs mot golvet.



#### Golv och defrost

Luften styrs mot vindrutan och golvet. I läge "Golv-Defrost" startas luftkonditioneringen automatiskt och systemet övergår till "Friskluftsläge".



#### Defrost

Luften styrs mot vindrutan. I läge "Defrost" startas luftkonditioneringen automatiskt och systemet övergår till "Friskluftsläge".

SB720D1-FD

### TEMPERATURREGLAGE

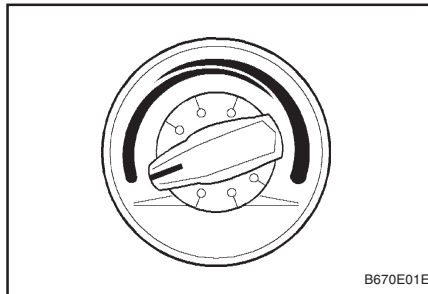

B670E01E

Reglaget slår på värmesystemet och reglerar till önskad temperatur.

SB720E1-FD

### INSTÄLLNING AV VÄRMESYSTEMET

Vid normal användning skall reglagen stå i läge "Friskluft" respektive "Golv". Om snabb uppvärmning önskas skall luftintagsreglaget stå mellan "Friskluft" och "Återcirkulation".

För snabbast möjliga uppvärmning skall reglaget stå i läge "Återcirkulation".

Vid imma på vindrutan skall flödesreglaget stå i läge "Defrost". (Luftkonditioneringen startas automatiskt och systemet övergår till "Friskluftsläge".)

För maximal värme ställs värmereglaget i läge "Varm".

SB720F1-FD

### MIX

Hyundai är försedd med delat värmesystem. Detta ger möjlighet att samtidigt erhålla frisk luft genom instrumentbrädans ventilatorer och varmluft vid golvet. Ställ in på följande sätt:

- o Ställ intagsreglaget i läge "Friskluft". (👤)
- o Ställ flödesreglaget i läge "Mix".
- o Ställ temperaturreglaget i mitten.

## PRESENTATION AV DIN HYUNDAI

SB720G1-FD

### VENTILATION

Ventilationssystemet ställs in på följande sätt:

- o Ställ luftintagsreglaget i läge "Friskluft". (👉)
- o Styr all luft till instrumentbrädans ventilatorer genom att ställa reglaget i läge "Huvud".
- o Ställ in lämplig fläkthastighet.
- o Ställ temperaturreglaget i mitten.

SB710A1-FD

### MITTRE VENTILATORER

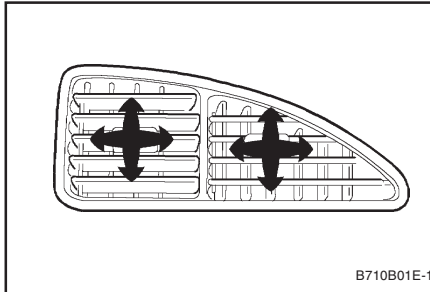

Ventilatorerna är belägna i instrumentbrädans centrum. Luftflödets riktning justeras genom att flytta justeringsknoppen i ventilatorns mitt upp eller ner, samt åt höger eller vänster.

SB710B1-FD

### SIDO VENTILATORER

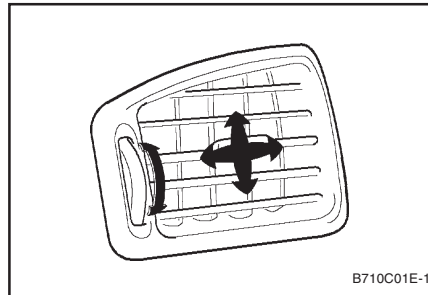

Ventilatorerna är belägna på instrumentbrädans sidor. Luftflödets riktning justeras genom att flytta justeringsknoppen i ventilatorns mitt upp eller ned samt åt höger och vänster. Ventilatorernas sidoreglage reglerar mängden utvändig friskluft som kan komma in genom sidoventilatorerna. Friskluft kommer in när reglaget är i positionen. Luft från fläkten kommer in när reglaget är i position.

B720A03S-ADT

### DEFROSTER

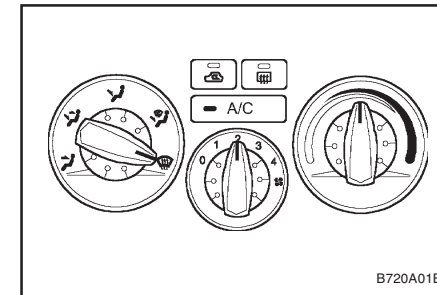

Ställ värmesystemet i defrosterläge på följande sätt:

**Tag bort imma på insidan av vindrutan så här:**

- o Sätt luftfördelningsvredet i läge "vindruta" (👉). (Luftkonditioneringen startas automatiskt och systemet övergår till "Friskluftsläge".)
- o Sätt temperaturreglaget på önskad temperatur.
- o Sätt fläkthereglaget valfritt mellan 1 och 4.

**Tag bort frost och imma på utsidan av vindrutan så här:**

- o Sätt luftfördelningsvredet i läge "vindruta" (👉). (Luftkonditioneringen startas automatiskt och systemet övergår till "Friskluftsläge".)
- o Sätt temperaturreglaget på högsta värme.
- o Sätt fläkthereglaget mellan 3 och 4.

## PRESENTATION AV DIN HYUNDAI

### OBS:

När luftkonditioneringen används kontinuerligt i läget "vindruta/golv" (☼) eller i läget "vindruta/defroster" (☼), kan det ibland bli imma på utsidan av vindrutan om temperaturskillnaden är stor. Använd då istället läget "ansikte/huvudhöjd" (☼) och minska hastigheten på fläkten.

B730A01FC-GDT

### VIKTIGT

- o Vid körning i bilkö bör luftintagsreglaget ställas i läge "Återcirkulation" för att undvika avgaser i kupén.
- o Friskluften tas in genom grillen. Kontrollera vintertid att den inte är igensatt av is och snö.
- o För att undvika immbildning på insidan av vindrutan skall du sätta luftintagsreglaget på friskluft (☼) och fläkthastigheten i valfritt läge.

SB730A1-FD

### A/C, LUFTKONDITIONERING, MANUELL (om så utrustad)

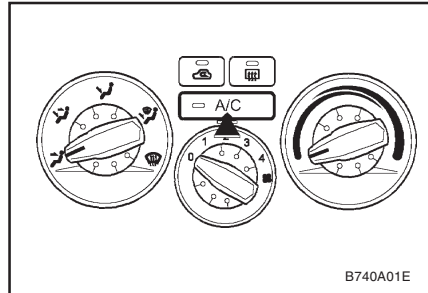

Luftkonditioneringen slås till genom att trycka in A/C knappen på värmereglagepanelen

SB730B1-FD

### SKÖTSEL OCH ANVÄNDANDE AV A/C AVKYLNING

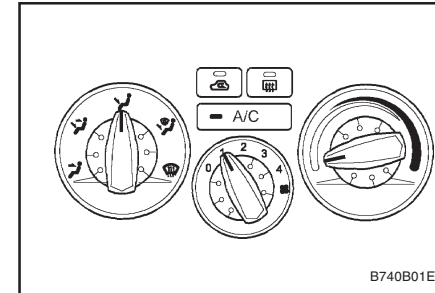

För avkylning av kupén:

- o Stäng sidoventilatorerna
- o Slå till fläkten
- o Aktivera luftkonditioneringen genom att trycka in A/C knappen: kontrollampen för A/C skall då tändas
- o Tryck in knappen för friskluftsintag (☼)
- o Vrid temperaturvredet till "kall" ("kall" ger maximal avkylning. Temperaturen regleras genom att vrida reglaget mot "varm")
- o Ställ in önskad fläkthastighet. För ytterligare kylning-öka fläkthastigheten och skifta friskluftsintaget till återcirkulation temporärt.

## PRESENTATION AV DIN HYUNDAI

SB730C1-FD

### VÄRME AVFUKTAD

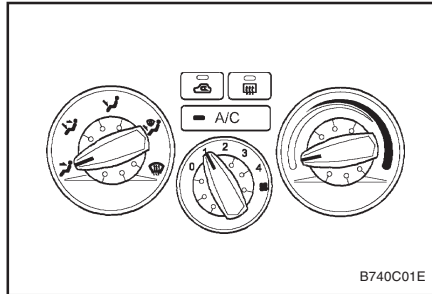

För att avlägsna imma och fukt i kupén:

- o Slå till fläkten
- o Aktivera luftkonditioneringen genom att trycka in A/C knappen, kontrollampen för A/C skall då tändas.
- o Tryck in knappen för friskluftsintag (☞)
- o Tryck in knappen för defroster
- o Ställ in önskad fläkthastighet
- o För snabbare uppvärmning öka fläkthastigheten
- o Justera värmereglaget till önskad temperatur

SB730D1-FD

### ANVÄNDARTIPS

- o Om bilen stått i starkt solsken och är mycket varm, öppna fönstren och lufta ur kupén några minuter
- o När Ni använder luftkonditioneringen håll fönstren stängda för att hålla värmen ute
- o Vid kökörning, välj en lägre växel än normalt. Detta ökar motorvarvtalet vilket i sin tur höjer varvtalet på kompressorn och ökar kylförmågan
- o Vid körning i väldigt branta backar, slå av luftkonditioneringen för att undvika överhettning av motorn
- o Under den kalla delen av året, när luftkonditioneringen normalt inte användes starta och kör den några minuter varje månad. Detta kommer att smörja anläggningen och hålla den i gott skick när den verkligen behövs.

## PRESENTATION AV DIN HYUNDAI

6YB970A1-AD

### AUTOMATISK KLIMATKONTROLL (I förekommande fall)

Ställ bara in önskad temperatur så sköter värme- och kylsystemet automatiskt om att hålla inställt värde.

B970B01E-GDT

### Värme och ventilation TYP A (Utan A.Q.S)

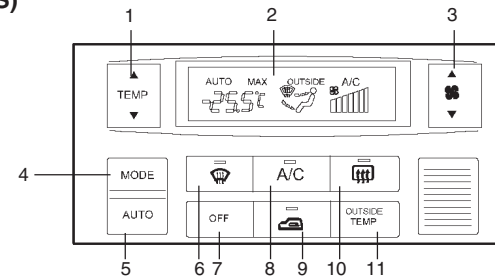

HXDOM118

### TYP B (Med A.Q.S)

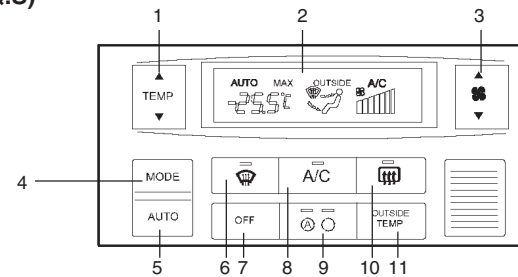

HXDOM119

- |                               |   |
|-------------------------------|---|
| 1. Temperaturtangenter        | 8. Kylsystem (klimatkontroll)           |
| 2. Indikeringslampa           | 9. Luftintagsväljare                    |
| 3. Fläkthastighet             | /Strömställare för "Air Quality System" |
| 4. Luftventilväljare          | (I förekommande fall)                   |
| 5. AUTO (automatisk kontroll) | 10. El-uppvärmd bakruta                 |
| 6. Defroster                  | 11. Yttertemperatur                     |
| 7. OFF (avstängning)          |   |

## PRESENTATION AV DIN HYUNDAI

B970C02L-GDT

### AUTOMATISK KONTROLL

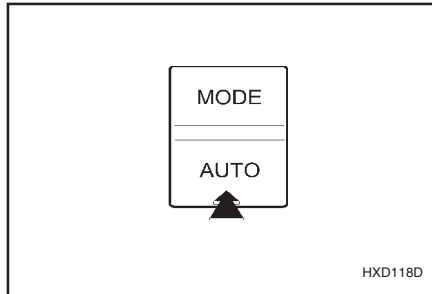

Systemet FATC (Full Automatic Temperature Control) kontrollerar automatiskt värme och kyla på följande sätt:

1. Tryck in "AUTO" - tangenten  
Indikeringslampan tänds och alla funktioner regleras automatiskt: luftströmmen mot huvud, golv och/eller "Bi-Level", fläkthastighet samt värme och luftkonditionering.

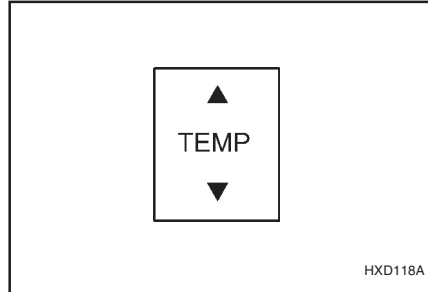

2. Tryck på "TEMP" - tangenten för att ställa in önskad temperatur.

- Tryck på (▲) för att öka temperaturen. Ökningen sker i steg om 0.5°C. Max. inställning är 32°C.
- Tryck på (▼) för att sänka temperaturen. Sänkningen sker i steg om 0.5°C. Min. inställning är 17°C.

#### OBS:

Håll in TEMP-tangenten 3 sekunder eller längre samtidigt som du håller in  tangenten. I displayen visas då aktuell temperaturenhet och den kan ändras från grader celsius till grader fahrenheit eller omvänt (från °C till °F eller från °F till °C).

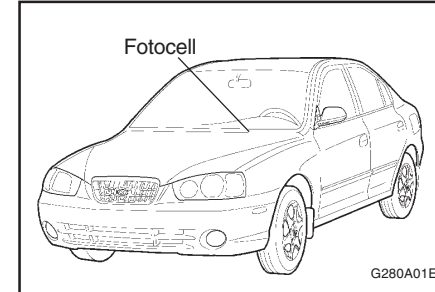

#### OBS:

Placera aldrig något på eller över temperatursensorn inne i bilen.

B995A01Y-GDT

### Tangent för utetemperatur

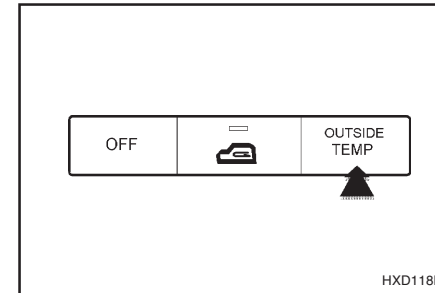

Vid ett tryck på -tangenten visas utetemperaturen i teckenfönstret.

## PRESENTATION AV DIN HYUNDAI

6YB980A1-AD

### MANUELL INSTÄLLNING

Värme och luftkonditionering kan även ställas in manuellt. Tryck på någon annan tangent än "AUTO" så kommer systemet att arbeta enligt intryckt tangent.

Funktionen av de tangenter som inte är intryckta kommer dock att kontrolleras automatiskt.

Tryck på "AUTO"-tangenten för att återgå till automatisk kontroll.

6YB980B1-AD

### FLÄKTENS HASTIGHET

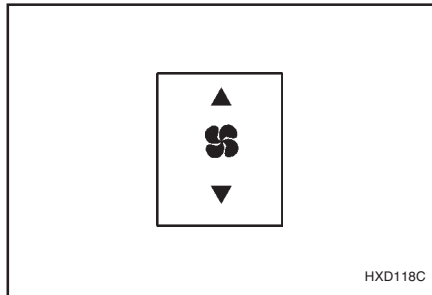

Välj hastighet på fläkten genom att trycka på någon av tangenterna för fläkten. Högre hastighet på fläkten ger högre hastighet på luftströmmen. Tryck på "OFF" för att stänga av fläkten.

B670C02S-ADT

### LUFTINTAGSREGLAGE (Utan A.Q.S)

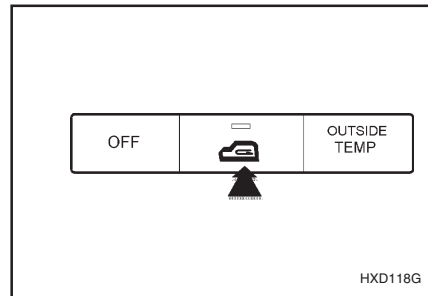

Genom att trycka på reglaget kan man välja mellan luft utifrån eller invändig återcirkulation.

FRISKLUFT (  ): Indikeringslampan i tangenten lyser inte när luftintagsreglaget är i friskluftsläge.

ÅTERCIRKULATION (  ): Indikeringslampan lyser.

Läge "Friskluft" innebär luft utifrån vars uppvärmning beror på de övriga reglagens inställning.

Läge "Återcirkulation" återcirkulerar kupélufven genom systemet.

### OBS:

- o Läge "Återcirkulation" ger efter en stund imma på rutorna, samt att luften blir sämre efter ett tag.
- o När du vrider startnyckeln till "ON" kommer luftintagsväljaren att sättas i läge (  ) (oberoende av väljarens läge). Detta är helt normalt. Luftintagsväljaren regleras automatiskt i läge "AUTO" när du vrider startnyckeln till "ON", om läge "AUTO" var inkopplat när du stängde av motorn.

B980C02E-GAT

### LUFTINTAGSREGLAGE (Med A. Q. S)

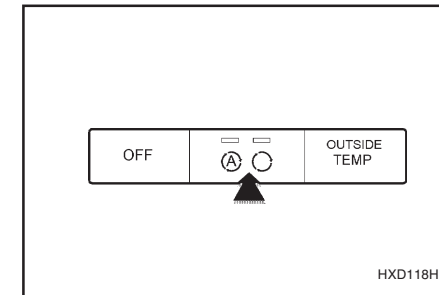

Denna strömställare används för automatiskt val av friskluft utifrån eller val av återcirkulation av luften inne i kupén för att hindra avgaser att tränga in.

## PRESENTATION AV DIN HYUNDAI

☐: OFF  
▬: ON

☐ ☐

### Ⓐ ○ Friskluftsläge:

Luft går in utifrån och värms eller kyls sedan beroende på vald funktion.

☐ ▬

### Ⓐ ○ Återcirkulationsläge:

Luften som finns inne i kupén sugas åter genom systemet och värms upp eller kyls beroende på vald funktion.

▬ ☐

### Ⓐ ○ Avgasskydd:

Luft går normalt in i systemet utifrån.

Men om avgaser går in i systemet, kommer det automatiska avgasskyddet (Ⓐ ○) att automatiskt växla till läge (Ⓐ ○) för att hindra avgaser att tränga in i kupén.

### OBS:

- Läge "Återcirkulation" ger efter en stund imma på rutorna, samt att luften blir sämre efter ett tag.
- När du vrider startnyckeln till "ON" kommer luftintagsväljaren att sättas i läge (Ⓐ ○) (oberoende av väljarens läge). Detta är helt normalt. Luftintagsväljaren regleras automatiskt i läge "AUTO" när du vrider startnyckeln till "ON", om läge "AUTO" var inkopplat när du stängde av motorn.

### VARNING:

Om vindrutan och sidofönstren blir mycket imiga i läge återcirkulation eller läge automatiskt val av luftintag (A.Q.S) skall du återgå till läge friskluft eller stänga av funktionen dvs "OFF".

6YB980D1-AD

### AVSTÄNGNING av VÄRME- och KYLSYSTEMET

Tryck på tangenten "OFF" för att stänga av både värme- och kylsystem.

B980E01E-GDT

### STYRNING av LUFTSTRÖMMARNA

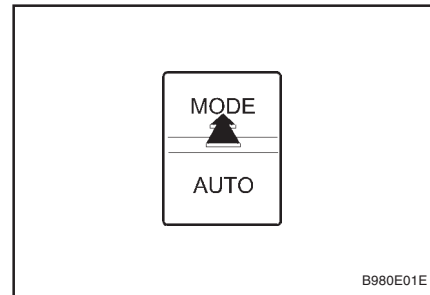

Luftströmmarna kan ledas till munstyckena mot golvet, genom munstyckena i instrumentpanelen eller till vindrutan. Det finns fyra symboler - Huvud, Bi-Level, Golv och Golv-Defroster.



### Huvud

Indikeringslampan tänds och luftströmmen går upp i huvudhöjd.



### Bi-Level

Indikeringslampan tänds och luftströmmen fördelas mellan huvudhöjd och golv. Detta gör det möjligt att få kallare luft mot huvudet och varmare luft mot fötterna samtidigt.



### Golv

Indikeringslampan tänds och luftströmmen går mot golvet.



### Golv-Defroster

Indikeringslampan tänds och luftströmmen fördelas mellan vindruta och golv.

B98AF01E-GDT

### Defroster

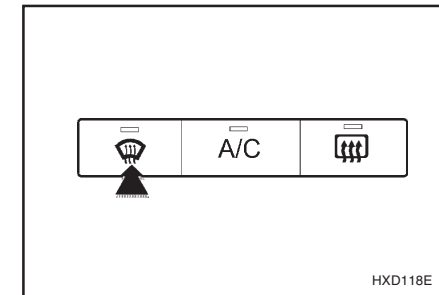



## PRESENTATION AV DIN HYUNDAI

Indikeringslampan tänds och luftströmmen går mot vindrutan. Luftintagsväljaren ställs automatiskt i läge (☰) (friskluft). Luftkonditioneringen startar bara om utetemperaturen är högre än 3.5°C och stängs av automatiskt om temperaturen går ned under 3.5°C.

B760A01E-GDT

### KUPÉLUFTFILTER (FRAMFÖR FLÄKTEN) (I förekommande fall)

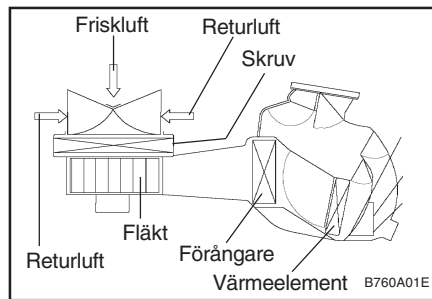

Luftfiltret sitter framför fläkten, bakom handskfacket. Det hindrar föroreningar att komma in i kupén och renar luften.

### Instruktion för filterbyte:

1. Tag bort styrpinnarna på båda sidor om handskfacket.
2. Tag bort ramen som håller fast locket över filtret.
3. Tag bort locket över filtret och sätt in ett nytt filter.
4. Fortsätt i omvänd ordningsföljd mot demonteringen.

### OBS:

- o Byt luftfilter var 15.000:e km eller en gång om året. Om du kör under svårare förhållanden såsom på dammiga och dåliga vägar måste filtret kontrolleras och bytas oftare.
- o Om luftflödet plötsligt blir mycket sämre måste systemet kontrolleras av en auktoriserad Hyundai-återförsäljare.

SR010A1-FD

### LJUDANLÄGGNING

Radiomottagningen varierar beroende på avståndet till sändaren och närvaro av hinder såsom större byggnader, broar och liknande (radioskugga). Andra starka sändare påverkar också.

B750B02Y-ADT

### Användning av mobiltelefon och kommunikationsradio

Vid användning av en mobiltelefon inne i bilen kan det bli vissa störningar från bilradion. Detta innebär inte att det är något fel på radioutrustningen. Placera i så fall telefonen så långt från bilradion som möjligt.

### OBS:

Vid användning av en mobiltelefon eller en kommunikationsradio inne i bilen blir hörbarheten betydligt bättre om en utvändigt monterad antenn monteras.

Om en mobiltelefon eller en kommunikationsradio används med antenn endast inne i bilen kan denna i vissa fall störa bilens elektroniska system och i värsta fall inverka på säkerheten.

### WARNING:

Använd (helst inte) mobiltelefon samtidigt som du kör. Stanna på en lämplig plats när du skall tala i telefon så undviker du risken att orsaka en olycka.

## PRESENTATION AV DIN HYUNDAI

B850A01F-AUT

### VAR FÖRSIKTIG MED CD-SKIVORNA Hantera skivorna rätt

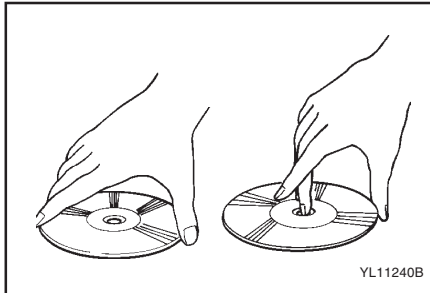

Håll CD-skivorna som bilden visar. Tappa inte en CD-skiva. Tag CD-skivan så att du inte sätter fingeravtryck på den blanka ytan. Om ytan blir repig kan det göra att pick-uppen går förbi några spår. Sätt inte tape, papper eller gummerade etiketter på CD-skivorna. Skriv inte på en CD-skiva..

### Skadade CD-skivor

Försök inte spela en skadad, skev eller sprucken CD-skiva; stor risk att mekanismen i skivspelaren skadas.

### Förvaring

När CD-skivorna inte används skall de förvaras i sina askar och de bör förvaras på ett svalt ställe och inte i direkt solljus samt skyddas mot värme och damm.

Håll inte i CD-skivan och dra inte ut den för hand samtidigt som mekanismen matar in skivan i spelläge.

Tag inte ut hela skivspelaren ur instrumentbrädan omedelbart efter att en CD-skiva matats in eller efter att du tryckt på utmatningstangenten. Om skivspelaren tas ut innan ett moment är avslutat kommer skivspelaren att skakas och eventuellt bli skadad.

Försök inte sätta in en skiva i skivspelaren när den inte är monterad i instrumentbrädan eller när skivspelaren är avstängd.

### Håll dina CD-skivor rena

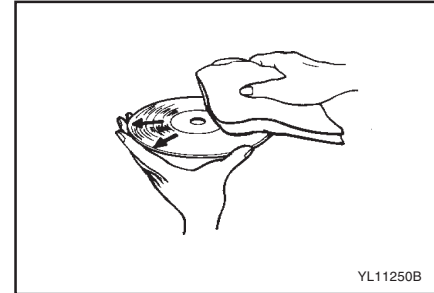

Fingeravtryck, damm och smuts på ytan, speciellt på den blanka sidan, kan göra att pick-uppen går förbi vissa spår. Om ytan är mycket smutsig skall du fukta en ren tygbit i en mild tvättmedelslösning och rengöra ytan, Se bilden.

## PRESENTATION AV DIN HYUNDAI

SR040B1-FD

### Hantering av kassetter

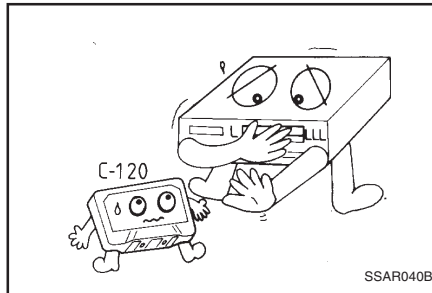

- o Undvik att utsätta kassetterna för solljus och damm. Förvara dem i sina förpackningar.
- o Använd inte kassetter med längre speltid än 60 min.

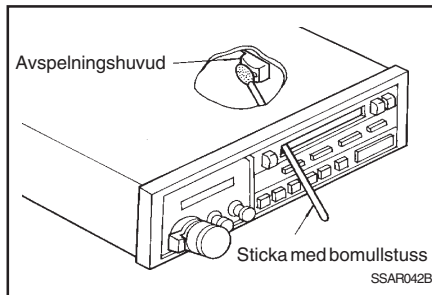

- o Rengör då och då avspelningshuvudet med rengöringsband eller rengöringsvätska.
- o Kontrollera före isättning av kassett att bandet är spänt.

B870A01A-ADT

### ANTENN

#### Fast antenn

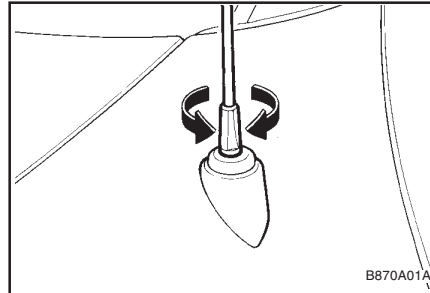

Bilen har en fast sprötantenn för mottagning av både AM- och FM- signaler. Antennen kan demonteras genom att vrida den moturs och återmonteras sedan genom att skruva den medurs.

#### VARNING:

Demontera alltid antennen innan du kör in i en automatisk biltvätt för att inte antennen skall skadas.

B870D02Y-GDT

### Glasruteantenn (I förekommande fall)

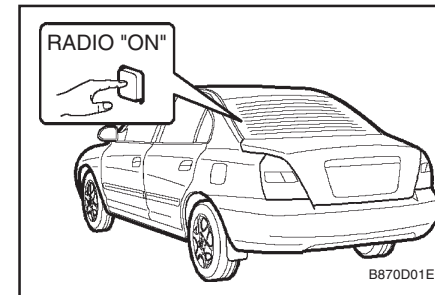

När radion är påkopplad och startnyckeln är i läge "ON" eller "ACC" uppfångar radion AM- och FM-sändningar med hjälp av en antenn i glaset i bakrutan.

#### VARNING:

- o Rengör inte insidan av de bakersta sidorutorna med något slipande rengöringsmedel och skrapa inte bort smuts eftersom de tunna antennelementen lätt kan skadas.
- o Måla inte med färg som innehåller Ni, Cd eller andra metaller. Mottagningen av AM- och FM-sändningar kan försämrans.

## ATT KÖRA HYUNDAI

---

SC000A1-FD

### 2. BAKOM RATTEN

#### Att köra Hyundai

SC020A1-FD

#### VARNING!

##### **BILAVGASER ÄR FARLIGA**

**o Andas inte in avgaser.**

Bilavgaser innehåller kolmonoxid, en färg- och luktlös gas som förorsakar kvävning.

**o Kontrollera då och då att avgassystemet är oskadat.**

**o Kör inte motorn i stängt utrymme.**

Kör inte motorn i garaget längre tid än som är nödvändigt för ut och inkörning.

**o Undvik att tomgångsköra under längre tid.**

Om detta av någon orsak är nödvändigt skall fordonet stå på öppen plats, luftintagsreglaget stå i läge "Friskluft" och fläkten gå på hög hastighet.

Om fordonet körs med öppen baklucka skall följande iakttas:

1. Stäng fönstren.
2. Öppna sidoventilatorerna.
3. Ställ luftintagsreglaget i läge "Friskluft" och fläkten på hög hastighet.

Kontrollera att luftintaget framför vindrutan är fritt från snö, is eller annat hinder.

## ATT KÖRA HYUNDAI

C020A010-GDT

### FÖRE START AV MOTOR

1. Ta för vana att gå runt och kontrollera däckerna med avseende på eventuell punktering eller andra skador.
2. Ställ in bekväm körställning.
3. Backspeglarnas inställning.
4. Fäst bilbältena.
5. Stäng av onödiga elektriska förbrukare.
6. Kontrollera samtliga varningslampor då tändningsnyckeln vrids om.

### VARNING: (DIESELMOTOR)

För att garantera att tillräckligt vakuum finns i bromssystemet vid start i kyla måste du låta motorn gå på tomgång många sekunder innan du börjar köra.

C030A01A-GDT

### TÄNDNINGSLÅS OCH RATTLÅS

#### Start av motorn

- o Om fordonet har manuell växellåda skall växelspaken föras till neutrallågen och kopplingen trampas helt i botten
- o Om fordonet har automatisk växellåda skall växellådan ställas i läge "P" (Park)
- o Motorn startar då tändningsnyckeln vrids i läge "START". Släpp nyckeln då motorn startat. Håll ej nyckeln i läge "START" mer än 15 sekunder

### OBS:

Som en säkerhetsåtgärd kan motorn bara startas när växelväljaren är i läge "P" eller "N" (automatisk växellåda).

ZC050A1-HD

### TÄNDNINGSNYCKELNS LÄGEN

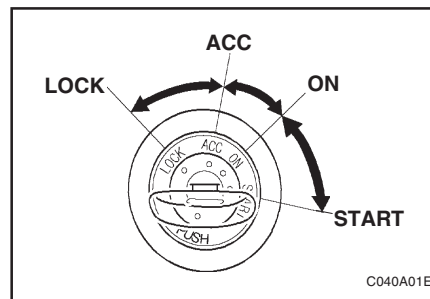

### VARNING:

Motorn får ej stängas av eller att nyckeln tas bort från tändningslåset medan bilen är i rörelse.

### o "START"

Start motorn driver runt motorn och motorn startar. Så fort motorn har startat skall nyckeln släppas.

### OBS:

Håll ej nyckeln i läge "START" mer än 15 sekunder.

### o "ON"

När tändningsnyckeln står i läge "ON" är tändsystemet aktiverat och alla strömförbrukare kan användas. Lämna ej nyckeln i läge "ON" under längre stund eftersom batteriet kan urladdas och tändsystemet skadas.

### o "ACC"

I detta läge kan radio och viss extrautrustning användas

### o "LOCK"

I detta läge kan nyckeln tas ur. Rattlåset aktiveras när nyckeln tas ur.

### OBS:

Man underlättar upplåsningen om ratten samtidigt vrids lätt.

C050A01S-GDT

### START (Insprutningsmotor)

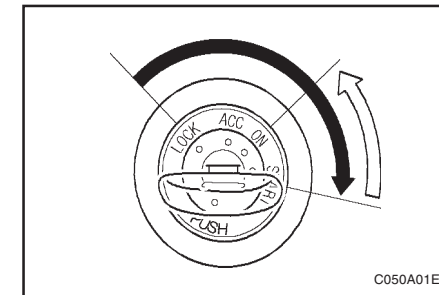

## ATT KÖRA HYUNDAI

### VARNING:

Kör aldrig motorn i ett dåligt ventilerat utrymme längre än vad som krävs för att köra in eller ut. Koloxid (kolmonoxid) är en färg- och luktlös gas som kan ge allvarliga skador och i svårare fall leda till döden.

C051A01O-ADT

### START (DIESELMOTOR)

#### KALL MOTOR

- o Vrid startnyckeln till "ON" och vänta tills indikeringslampan för förvärmningen slocknat.
- o Kör startmotorn tills motorn startar.

#### VARM MOTOR

Kör startmotorn tills motorn startar. Om motorn inte startar vid första försöket skall du vänta några sekunder och sedan koppla på förvärmningen och sedan göra ett nytt startförsök.

C050B01O-GDT

### NORMALA FÖRHÅLLANDEN

#### Starta motorn så här:

1. Sätt startnyckeln i startlåset och koppla säkerhetsbältena.
2. Om bilen har manuell växellåda sätter du växelspaken i friläge och trampar ned kopplingspedalen helt. Om bilen har automatisk växellåda sätter du växelväljaren i "P"-läget (parkering) och trycker ned bromspedalen.

3. När du vridit startnyckeln till "ON" skall du kontrollera att alla varningslampor och alla instrument fungerar innan du startar motorn.
4. I en dieseldriven bil finns en indikeringslampan för förvärmning. Vrid startnyckeln till "ON" och stanna där. Indikeringslampan tänds då och lyser med orange färg; efter en kort stund slocknar den som indikering på att förvärmningen är klar.

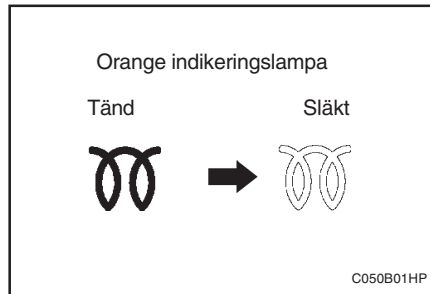

### OBS:

Om motorn inte startar inom 10 sekunder efter att förvärmningslampan slocknat måste du vrida startnyckeln tillbaka till "LOCK" och sedan till "ON" för att åter koppla på förvärmningen.

### VARNING:

Du måste trampa ned kopplingspedalen helt när du startar en bil med manuell växellåda. I annat fall finns den en risk att bilen skadas eller att någon inne i eller utanför bilen skadas om bilen plötsligt rycker framåt eller bakåt när motorn startar.

5. Vrid startnyckeln till "Start" och släpp nyckeln omedelbart när motorn startar.

C055B01B-GDT

### START OCH STOPP AV EN MOTOR MED TURBO OCH INTERCOOLER (DIESELMOTOR)

- (1) Rusa inte motorn och gör ingen snabb start just efter att motorn startat. Om motorn är kall måste den få gå på tomgång åtskilliga sekunder innan du börjar köra för att smörjningen av turbon skall komma igång.
- (2) Efter att du kört med hög hastighet och belastat motorn hårt måste du låta motorn gå på tomgång minst 1 minut för att kyla av turbon innan du stänger av.

### VARNING:

Stäng inte av motorn omedelbart efter en hård körning. Om du stänger av motorn omedelbart kan turbon skadas mycket allvarligt.

## ATT KÖRA HYUNDAI

C070A02A-ADT

### MANUELL VÄXLING

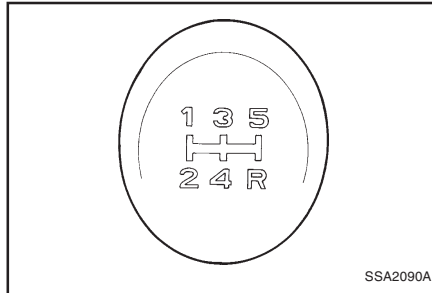

Växellägena anges på växelspaken. Alla växlar framåt är synkroniserade. Obs Före iläggning av backväxeln skall fordonet först stannas och växeln några ögonblick hållas i friläge.

#### OBS:

- o Vid kall väderlek kan det vara svårare att växla innan växellådsoljan blivit uppvärmd. Detta är helt normalt.
- o Om det är svårt att lägga i 1:ans växel eller backväxeln: sätt växelspaken i neutralläge och släpp upp kopplingspedalen. Trampa åter ned kopplingspedalen och lägg i växeln.
- o Vila aldrig handen på växelspaken under körning eftersom detta orsakar onödigt slitage på växellådans skiftgafflar.

#### VARNING:

Vid nedväxling från femte (5:te) till fjärde (4:de) växeln, drag inte växelspaken sidledes så mycket att istället tvåans (2:ans) växel av misstag lägges in. En sådan drastisk nedväxling orsakar en plötslig och kraftig övervarning som i värsta fall kan orsaka motorskador.

C070B01A-ADT

#### Använd kopplingen så här

Tryck alltid ned kopplingen ända till golvet före varje växling; och släpp sedan upp den långsam. Vila inte vänsterforten på kopplingspedalen under körning.

Om du gör så slits kopplingen helt i onödan.

Slir aldrig på kopplingen för att hålla bilen stilla i en uppförsbacke. Detta sliter mycket hårt på kopplingen.

Använd parkeringsbromsen för att hålla bilen stilla i en uppförsbacke. Behandla kopplingspedalen lugnt och försiktigt. Trampa inte ned den gång på gång.

C070D02A-ADT

#### Goda råd för körning

- o Lägg aldrig ur en växel och rulla i friläge utför en lång backe. Detta kan bli mycket farligt. Under körning skall alltid någon växel vara i ingrepp.
- o Använd inte bromsarna hela tiden utför en lång backe. Växla ned och bromsa med motorn så är det ingen risk att bromsarna blir överhettade.

- o Minska hastigheten innan du växlar till en lägre växel. Därmed minskar risken att motorn övervarvas med motorskador som följd.
- o Minska hastigheten när du kör i sidvind så får du bättre kontroll över bilen.
- o Bilen måste stå absolut stilla innan du växlar till back annars skadas växellådan. Växla till back så här: Tryck ned kopplingen helt, för växelspaken till friläget, vänta tre sekunder - därefter kan du lägga i backväxeln.
- o Var extra försiktig när du kör på halt och blött underlag och speciellt när du accelererar, växlar och bromsar. Om du växlar för snabbt på en hal väg bana kan en plötslig ändring av motorvarvtalet göra att hjulen förlorar väggreppet och du förlorar kontrollen över bilen.

#### VARNING:

- o Risken att välta om du skulle förlora kontrollen över körningen ökar naturligtvis med högre hastighet.
- o En vanlig orsak till problem är att något eller några hjul råkar komma utanför körbanan och föraren korrigerar för kraftigt för att snabbt åter styra upp på körbanan.
- o Om du skulle råka komma utanför körbanan skall du inte styra tillbaka snabbt. Du måste i stället först minska hastigheten innan du försiktigt styr upp på körbanan.

## ATT KÖRA HYUNDAI

- o Vid en kollision är risken att skadas eller dödas mycket stor för den som inte använder säkerhetsbälte.

C070E02A-GDT

### REKOMMENDERADE VÄXLINGSPUNKTER

Växla Från-Till	Rekommenderad hastighet (km/h)
1-2	20
2-3	40
3-4	55
4-5	75

De växlingspunkter som anges ovan rekommenderas för att de ger den bästa kombinationen av bränsleekonomi och prestanda.

SC090D1-FD

### Urtagning av tändningsnyckeln

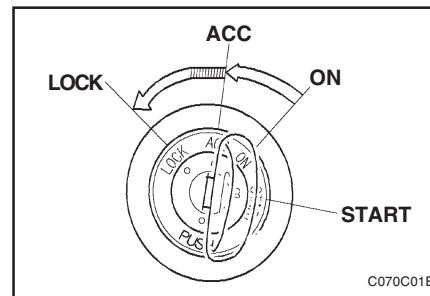

1. Vrid nyckeln i läge "ACC".
2. Tryck och vrid samtidigt till läge "LOCK".
3. Ta ur nyckeln.

C090A01E-GDT

### AUTOMATISK VÄXELLÅDA (1.6 DOHC)

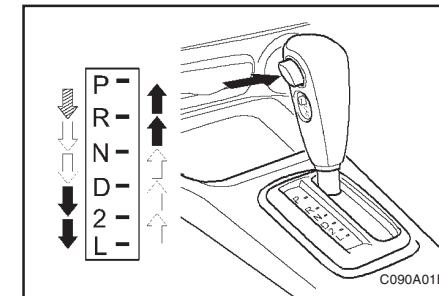

Den automatiska växellådan har fyra växlar framåt och en backväxel. Växelväljarens lägen visas i bilden nedan.

### VARNING:

Lägg aldrig läge "R" eller "P" då fordonet är i rörelse.

### OBS:

- Trampa på bromspedalen, tryck in knappen och lägg i växelläget
- Tryck in knappen vid växling
- Växelväljaren kan flyttas utan intryckt knapp



## ATT KÖRA HYUNDAI

C090Q01E-GDT

### AUTOMATISK VÄXELLÅDA (2.0 DOHC)

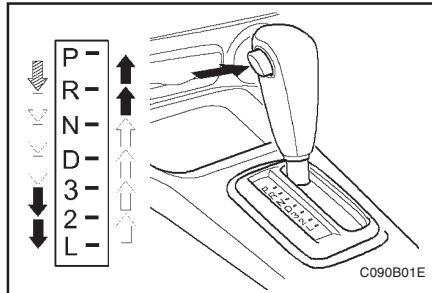

Den automatiska växellådan har fyra växlar framåt och en backväxel. Växelväljarens lägen visas i bilden nedan.

#### VARNING:

Lägg aldrig läge "R" eller "P" då fordonet är i rörelse.

#### OBS:

- ☞ Trampa på bromspedalen, tryck in knappen och lägg i växelläget
- ➡ Tryck in knappen vid växling
- ☞ Växelväljaren kan flyttas utan intryckt knapp

De första växlingarna när bilen är ny eller efter ett batteribyte kan bli litet hårda och ryckiga. Detta är helt normalt och växlingarna kommer att bli normala redan efter några få växlingar genom alla växlar i T.M.C. (Transmission Control Module).

2-6

SC110B1-FD

#### Väljarens lägen har följande funktioner:

##### o P (Park):

Detta läge används vid parkering och vid start av motorn.

#### VARNING:

Fordonet måste stå helt stilla när läge "P" läggs i.

SC110C1-FD

##### o R (Reverse):

Backväxel. Fordonet måste stå helt stilla när läge "R" läggs i.

SC110D1-FD

##### o N (Neutral):

Detta är neutralläge. Motorn kan startas också i detta läge.

SC110E1-FD

##### o D (Drive):

"D" är normalt läge för körning framåt. Lägg ej i läge "2" eller "L" om hastigheten överstiger 95 km/h.

C090Q01E-GDT

#### o 3 (Tredje växeln): 2.0 DOHC

Använd väljareläge "3" vid körning med släp- eller husvagn och vid körning uppför långa backar eller för motorbromsning vid körning nedför långa backar. I läge "3" sker växling automatiskt mellan 1:an, 2:an och 3:an. Någon uppväxling till 4:an sker emellertid ej. Skulle

hastigheten däremot överstiga ett visst gränsvärde sker uppväxling till 4:an för att motorn inte skall övervarvas. Kom ihåg att föra växelväljaren till läge "D" vid återgång till normala förhållanden.

SC110F1-FD

##### o 2 (Andra väeln):

Denna växel används vid körning i branta backar, halka och i övrigt då motorbroms önskas. I detta läge sker automatisk växling mellan 1:a och 2:a växeln. Uppväxling till 3:e växeln sker endast vid risk för övervarvning.

SC110G1-FD

##### o L (Low gear):

Detta läge används vid körning i extremt branta backar. Om läge "L" väljs när fordonet är i rörelse sker automatisk nedväxling till 1:a växeln först när hastigheten är tillräckligt låg. Överskrid ej 50 km/h. I detta läge används endast 1:a växeln. Uppväxling till 2:a och 3:e växeln sker endast vid risk för övervarvning.

SC110H1-FD

#### OBS:

På alla modeller måste tändningsnyckeln stå i läge "ON" och bromspedalen nedtrampas för att väljaren skall kunna föras från läge "P".

## ATT KÖRA HYUNDAI

SC110I1-FD

### **VARNING:**

- o Fordonet skall stå helt stilla då läge "P" eller "R" läggs.
- o Ersätt inte handbromsen med Läge "P". Dra först åt handbromsen och lägg därefter i läge "P".

C070D02A-ADT

- o Släpp gaspedalen innan något växelläge läggs i.
- o Lägg endast i läge "P" och "R" när fordonet står stilla.
- o Använd läge "2" eller "L" vid körning i branta nedförsbackar.
- o Minska hastigheten före skift till "2" eller "L". Annars finns risk att växlingen ej utförs.
- o Kör med överväxel för bästa ekonomi. Koppla ur överväxeln om motorbroms behövs eller vid körning där upprepad växling mellan 3:e och 4:e växeln sker.

### **VARNING:**

- o Risken att välta om du skulle förlora kontrollen över körningen ökar naturligtvis med högre hastighet.
- o En vanlig orsak till problem är att något eller några hjul råkar komma utanför körbanan och föraren korrigerar för kraftigt för att snabbt åter styra upp på körbanan.
- o Om du skulle råka komma utanför körbanan skall du inte styra tillbaka snabbt. Du måste i stället först minska

hastigheten innan du försiktigt styr upp på körbanan.

- o Vid en kollision är risken att skadas eller dödas mycket stor för den som inte använder säkerhetsbälte.

SC130A1-FD

### **ÖVERVÄXEL (1.6 DOHC)**

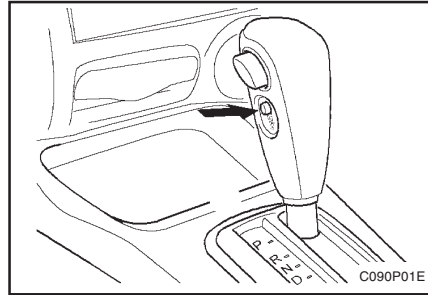

När knappen för överväxel är intryckt sker automatiskt inkoppling av överväxeln när rätt hastighet uppnåtts.

### **Kick-Down**

Trampa ner gaspedalen förbi sin fullgaspunkt till det s.k. kickdownläget. Då väljer växellådan närmast lägre växel och bästa acceleration uppnås. Uppväxling sker när varvtalet ökat eller då gaspedalen lättas.

SC140A1-FD

### **OM BROMSNING**

Förvara ej tunga föremål på hatthyllan. De kan vid häftig inbromsning skada de åkande.

- o Tvätt av fordonet och körning genom vattensamlingar kan ge försämrad bromsverkan. Torka i så fall bromsskivorna genom att göra några lätta inbromsningar.
- o Använd låg växel och motorbromsa vid körning i långa utförsbackar.

C120A02A-ADT

### **ANTI BLOCKERINGS SYSTEM (ABS) (om så utrustad)**

ABS bromssystemet förhindrar låsning av bilens hjul vid bromsning oavsett däckens greppförmåga eller typ av vägbeläggning. En dator registrerar varje hjuls hastighet och reglerar bromstrycket vid inbromsning så att någon låsning inte uppstår. Detta sker med s.k. millisekundfrekvens under hela bromsförloppet. Bilens styrförmåga bibehålles och gör det möjligt att bromsa maximalt vid undanmanövrar. ABS ökar fordonskontroll och körsäkerhet. När ABS systemet arbetar kommer en pulserande rörelse att märkas i bromspedalen. Det kan ibland också höras ett surrande ljud från motorrummet under körning. Detta är ett arbetsljud och indikerar endast att ABS systemet fungerar normalt.

## ATT KÖRA HYUNDAI

### OBS:

När ABS griper in vid hård bromsning kan ett lätt pulserande kännas i bromspedalen. Likaså kan ett speciellt ljud höras från motorrummet under körning. Detta är helt normalt och inte tecken på något fel.

### VARNING:

ABS-bromsarna kan inte skydda dig mot olyckor om du kör för fort eller kör omdömeslöst. Även om ABS-bromsar ger bättre kontroll vid nödbromsning måste du ändå alltid hålla tillräckligt säkerhetsavstånd till framförvarande fordon. Kör alltid långsammare när vägbanan är blöt eller hal. I vissa fall blir bromssträcken längre med ABS-bromsar:

- o På grovt grus och i djup snö.
- o Vid körning med snökedjor.
- o Vid körning på mycket ojämn vägbanan med gropar och sprickor.

Kör långsammare under ovanstående förhållanden. Prova inte ABS-bromsarna vid hög hastighet eller i en kurva. Det kan leda till en olycka.

C300A02Y-GDT

### DRAGKRAFTSKONTROLL (TCS) (I förekommande fall)

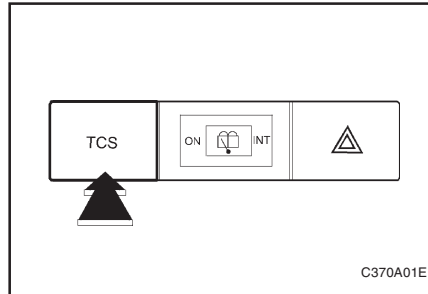

På halt underlag hindrar dragkraftskontrollen (TCS) de drivande hjulen från att spinna obegränsat och hjälper därmed bilen att accelerera. Systemet bidrar också till att ge avpassad drivkraft och styrning vid acceleration genom en kurva.

### SPINN-kontroll

Systemet hindrar de drivande hjulen från att spinna loss vid start och de hindrar hjulen att förlora väggreppet vid acceleration på hal vägbanan i en kurva.

### Körtips

TCS ansätter inte bromsarna. Minska alltid hastigheten tillräckligt innan du kör in i en kurva.

### VARNING:

När indikeringslampan för TCS blinkar är SPINN-kontrollen i funktion. Det betyder att vägbanan är mycket hal eller att du accelererar för hårt. Minska då trycket på gaspedalen och anpassa hastigheten.

### VARNING:

Dragkraftskontrollen är bara ett hjälpmedel; du måste alltid iaktta alla normala försiktighetsåtgärder vid körning i besvärligt väder eller på hala vägar.

C300B01L-GDT

### TCS ON/OFF

När dragkraftskontrollen är tillkopplad, "TCS ON", lyser inte indikeringslampan i instrumentpanelen.

För att koppla bort dragkraftskontrollen "TCS OFF", skall du trycka på TCS-tangenten varvid indikeringslampan i instrumentpanelen tänds.

### OBS:

- 1) Varje gång motorn startas kommer TCS automatiskt att kopplas till, dvs. läge "ON".
- 2) När dragkraftskontrollen griper in kan det märkas ett lätt pulserande i bilen. Detta beror på bromsarnas funktion och är inte tecken på något fel.
- 3) När motorn startas hörs ett klickande ljud från motorrummet; detta beror på att systemet genomför en "självkontroll".

## ATT KÖRA HYUNDAI

- 4) När du skall starta i lera eller lös snö kanske inte motorvarvtalet ökar trots att du trycker ned gaspedalen.

C300D01L-GDT

### Indikerings- och varningslampor

Lamporna skall tändas när du vrider startnyckeln till "ON" eller "START"; och skall sedan slockna efter ca tre sekunder.

Om någon eller några lampor inte tänds skall du låta en auktoriserad Hyundai återförsäljare kontrollera systemet.

Om det skulle uppstå något fel tänds TCS som en varning.

Om TCS tänds skall du stanna på en säker plats och stänga av motorn.

Starta sedan motorn igen och kontrollera om TCS-lampan slocknar.

Om indikeringslampan fortsätter att lysa efter att du startat motorn skall du låta en auktoriserad Hyundai återförsäljare kontrollera systemet.

### OBS:

- 1) När TCS-lampan tänds kopplas dragkraftskontrollen bort av säkerhetsskäl.
- 2) Denna varningsfunktion fungerar inte när TCS-lampan lyser.

SC150A1-FD

### EKONOMISK KÖRNING

Några råd som spar bensen och ökar fordonets livslängd:

- o Kör lugnt och jämnt. Undvik kraftiga accelerationer.
- o Undvik att överskrida gällande hastighetsgränser. Detta spar bensen och är skonsammare för miljön.
- o Kontrollera däckens lufttryck minst en gång per månad.
- o Följ de underhållsföreskrifter som ges i kap 5.
- o Håll bilen ren. Särskilt viktigt är att då och då spola underredet.
- o Hyundai skall ej varmköras före avfärd. Endast i stark kyla är kortare varmkörning nödvändig.
- o Kör alltid på rätt växel.

SC170C1-FD

### VINTERKÖRNING

#### Kylvätska

Använd kylvätska av god kvalite. Se servicehäftet. Kontrollera att kylvätskan har tillräckligt låg fryspunkt.

SC170D1-FD

#### Batteri och tändkablar

Vintern innebär extra påfrestning för batteri och tändsystem. Kontrollera de delar såsom anges i kap 5.

SC170E1-FD

### Vinterolja

I mycket kalla områden kan byte till vinterolja vara lämpligt. Se kap 8.

ZC170F1-AD

### Tändsystem

Kontrollera tändstift, tändkablar och fördelare så som anges i kap 5.

ZC170G1-AD

### Låsen

Smörj låsen med låsolja av god kvalite.

### VARNING:

En nyckel för ett immobiliser-system får inte utsättas för lägre temperatur än  $-40^{\circ}\text{C}$  eller högre än  $+80^{\circ}\text{C}$ . Var mycket försiktig om du värmer en nyckel för att tina upp ett fruset lås – stor risk att transpondern i nyckelgreppet skadas.

ZC170H1-AD

Blanda frostskyddsmedel i spolarvätskan.

ZC170I1-AD

### Användning av parkeringsbromsen

Använd parkeringsbromsen sparsamt.

## ATT KÖRA HYUNDAI

ZC170J1-AD

### Igensättning med snö och is

Kontrollera att inte snö och is sätter igen hjulhusen. Detta kan påverka fordonets styrning. Kontrollera också att torkarbladen inte frusit fast på vindruta och strålkastare och avlägsna eventuell snö från värmesystemets luftintag.

ZC170K1-AD

### Vinterutrustning

Förse bilen med hjälputrustning såsom bogserlina, kedjor och startkablar.

ZC180A1-AD

### FÖRE LÅNGFÄRD

1. Kontrollera däckens tryck.
2. Kontrollera olje- och kylvätskenivåer.
3. Kontrollera drivremmar.

YC200A1-FD

### BOGSERING ELLER DRAGNING AV SLÄP

Kontrollera alltid med myndigheterna om gällande regler befrärfande bogsering och körning med släpvagn.

#### WARNING:

Undvik att köra med släp under fordonets första 2,000 km, detta för att motor och växellåda ej ska överbelastas med onödigt stort slitage.

C190B01S-ADT

### Släpvnagsdrag

Välj rätt typ av släpvnagsdrag och kontrollera att det passar till släp- eller husvagnen.

Monteringen av släpvnagsdraget skall utföras av en auktoriserade Hyundai-verkstad.

C190C01Y-GDT

### Släpvnagsbromsar

Om släp- eller husvagnen har bromsar måste de fungera korrekt och uppfylla gällande bestämmelser.

#### OBS:

Om du kör med släp- eller husvagn måste bilen lämnas till service oftare än vad som anges i serviceschemat p.g.a. den ökade belastningen. Se "Serviceschema för hård belastning".

#### WARNING:

- o Om du kör med släp uppför branta backar (mer än 12% stigning) skall du noga kontrollera temperaturen på kylarvätskan och se till att motorn inte blir överhettad. Om visarnålen på kylvätsketermometern närmar sig "H" (Het) skall du snarast stanna på en säker plats och låta motorn gå på tomgång tills den svalnat och sedan kan du fortsätta körningen men kontrollera kylvätsketemperaturen noga.

C190D01A-GDT

### Säkerhetskedja eller wire

Som en extra säkerhet om kopplingen mellan dragbilen och släp- eller husvagnen skulle släppa måste det också finnas en säkerhetskedja eller en säkerhetswire. En släp- eller husvagn som lossnar under körning skulle kunna orsaka en mycket allvarlig olycka.

YC200B2-AD

### Draganordningar

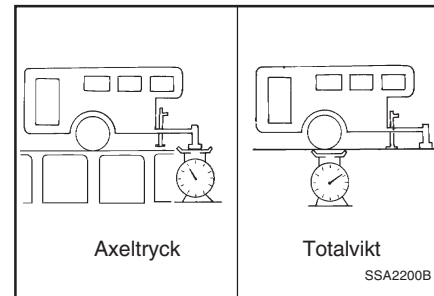

Belastningen på dragkroken, "kultrycket", kan ökas eller minskas genom omfördelning av lasten på släpvagnen eller i husvagnen. Jämför den totala vikten på det lastade släpet och sedan belastningen på dragkroken.

## ATT KÖRA HYUNDAI

YC200D2-AD

### Säkerhetskedja

Se alltid till att koppla säkerhetswiren mellan bilen och släpvagnen innan körning med släp.

YC200G1-AD

### Begränsning av släpvnagsvikten

Låt maximalt 10% av släpets vikt vila på bilens draganordningen (kultryck).

Kultrycket kan justeras genom att flytta släpvnagslast framåt eller bakåt.

### OBS:

1. Omkring 60% av släpvnagslast bör placeras på den främre lastytan och 40% på den bakre ytan.
2. Släpvnags totalvik får ej överskrida maximalt godkänd släpvnagsvikt (se bilens registreringshandlingar).
3. Bilens maximalt godkända axeltryck får ej överskridas.
4. Max. tillåten statisk belastning dragkronken "kultrycket";

4 DÖRRARS	65 kg
5 DÖRRARS	60 kg

5. Max tillåtet överhäng för kopplingspunkten är : 1,095 mm.

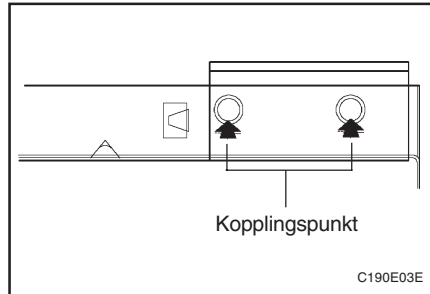

kg.

	Max. släpvnagsvikt		
	Släpvnagsvikt	Kultryck	
Med bromsar	1.6L	1200	4 Dörrars:65
	2.0L	1400	
Utan bromsar	550		5 Dörrars:60

### WARNING:

Felaktigt lastad släpvnagsvikt påverkar både väghållning och bromsegenskaper.

C190F01E-GDT

### Råd vid körning med släpvnagsvagn

1. Kontrollera att släpvnagskopplingen är ordentligt låst, samt säkerhetskedjan är kopplad. Kontrollera att släpvnagsbromsljus och markeringsljus fungerar.
2. Överskrid ej hastighetsbegränsningarna.
3. Bränsleförbrukningen ökar kraftigt vid körning med släpvnagsvagn.
4. Undvik att överbelasta motorn genom att köra på 5:e växeln (manuell växellåda) eller med "Over-Drive" inkopplad (automatisk växellåda).
5. Förankra alltid släpvnagslast för att undvika lastförskjutning under körning.
6. Kontrollera alltid bilens och släpvnags däck och lufttryck innan körning. Glöm ej reservhjulen.
7. Tänk på att kombinationen bil och släpvnags blir mer sidovindskänslig.
8. Vid parkering i ned-eller uppförsbacke se alltid till att även spärra släpvnagsbromsar.
9. Se till att el-kontakten är ordentligt isatt och att samtliga belysningspunkter fungerar.
10. Ta alltid för vana att regelbundet kontrollera lasten under körning.
11. Kör mjukt och undvik hårda inbromsningar och accelerationer.
12. Undvik snabba kursförändringar.
13. Undvik att överhätta bromsarna ex genom att bromsa med bromspedalen i långa nedförsbackar.

## ATT KÖRA HYUNDAI

---

14. Vid körning i nedförsbackar; utnyttja motorbroms genom att använda en lägre växel.
15. På bilar med automatisk växellåda; håll aldrig bilen stillastående i uppförsbackar genom att öka motorns varvtal samtidigt som växelspaken ligger i 1, 2 eller D-läge. Detta kan överhätta både motorn och växellådan.

### **OBS:**

Vid regelbunden körning med släpvagn bör växellådsoljan kontrolleras oftare.

### **VARNING:**

Vid överhettning av motor eller växellåda bör följande steg tas:

1. Stäng av onödiga förbrukare ex A/C.
2. Minska hastigheten.
3. Kör på lägre växel.
4. Lägg växeln i neutralläge och öka tomgångsvarvet, när bilen står still.

### **VARNING:**

Om du avser att köra med släp och din bil inte har luftkonditionering, skall du låta montera en fläkt (typ kondensorfläkt) för effektivare kylning av motorn.

## VAD GÖRA

SD000A1-FD

### 3. DRIFTSTÖRNING Vad göra

SD020A1-FD

#### OM MOTORN INTE STARTAR

Bilen får inte bogseras igång eftersom oförbränd bensin i katalysatorn riskerar att antändas.

SD020B1-FD

#### Motorn dras inte runt vid startförsök

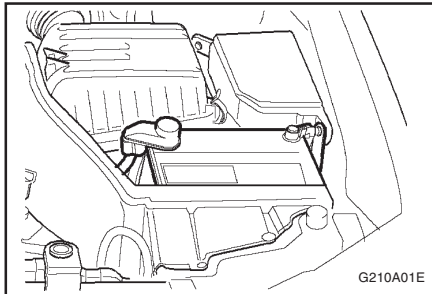

1. Kontrollera vid automatväxel att växelväljaren står i läge "N" eller "P".
2. Kontrollera att batteriets anslutningar är rena och fria från oxid.
3. Tänd innerbelysningen. Om ljuset är svagt eller långsamt försvagas är batteriet urladdat.
4. Bogsera ej igång fordonet. Se nästa avsnitt beträffande användning av startkablar.

SD020C1-FD

#### Motorn drar runt men tänder ej

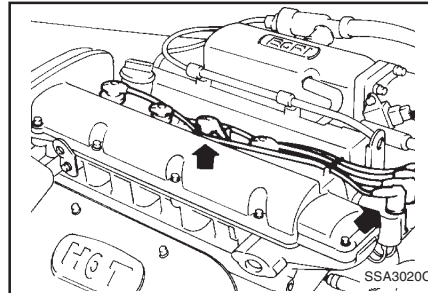

1. Kontrollera bränslenivån
2. Kontrollera tändstift och tändkablar
3. Kontrollera bränsleledningarna i motorn
4. Om motorn trots detta ej startar kontakta auktoriserad HYUNDAI-verkstad

AD020D1-AD

#### Om motorn stannar under körning

1. Bromsa försiktigt och styr in bilen till sidan av vägen.
2. Sätt vid behov på "Varningsblinkers".
3. Försök starta om bilen. Om bilen ej startar, se avsnittet "OM MOTORN INTE STARTAR".

SD030A1-FD

#### ANVÄNDNING AV STARTKABLAR

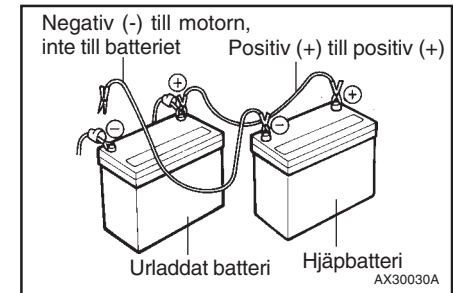

#### VARNING

**Bibatterier innehåller frätande svavelsyra. Om syra kommer på huden måste spolning med vatten under minst 15 minuter ske. Vid stänk i ögonen skall läkare kontaktas.**

- o Vid arbete med bilens batteri föreligger alltid explosionsrisk p.g.a att batteriet avger vätgas som med luftens syre bildar explosiv knallgas.
- o Hjälpbatteriet måste vara av 12 V-typ. Använd inte ett okänt batteri.
- o Starthjälp med hjälpbatteri:
  1. Slå ifrån tändning och samtliga strömförbrukare.
  2. Kontrollera eventuellt syranivån i det urladdade batteriet. Lossa cellernas lock.



## VAD GÖRA

3. Anslut kablarna (se bild på föregående sida). Koppla ihop batteriernas pluspoler. (Plus till plus)  
Anslut den andra kabeln till hjälpbatteriets minuspol respektive till någon stabil metalldel i det hjälpta fordonet. Risk för gnistbildning finns och man bör därför undvika att ansluta till batteriet.
4. Starta det hjälpande fordonet och kör ca 2,000 v/m.
5. Starta motorn och låt den gå med 2,000 v/m. Slå på stora strömförbrukare (el-bakruta, värmestolar) innan startkablarna kopplas bort för att undvika laddningstopp.
6. Ta bort startkablarna i omvänd ordning.
7. Skruva fast batterilocken.

Om anledningen till batteriurladdningen är okänd skall laddningssystemet undersökas på auktoriserad verkstad.

SD040A1-FD

### OM MOTORN BLIR ÖVERHETTAD

Om temperaturmätaren visar på överhettning skall fordonet stannas och följande kontrolleras:

Obs! Öppna ej kylarlocket. Utströmmande ånga kan ge brännskador.

1. Kontrollera att kylfläkten går. Om den inte går skall motorns stängas av.
2. Kontrollera vattenpumpens drivrem och att den är tillräckligt spänd.
3. Kontrollera att kylvätskeläckage ej finns.

3-2

### VARNING:

**Kylfläkten styrs av kylvätsketemperaturen och kan starta när som helst.**

4. Om orsaken till överhettningen ej kan fastställas skall motorn svalna. Eventuellt skall kylvätska påfyllas.
5. Om överhettning inträffar igen skall auktoriserad verkstad kontaktas.

SD050B2-FD

### RESERVDÄCK

När reservdäck monterats skall lufttrycket kontrolleras snarast möjligt.

Kom ihåg att då och då kontrollera reservdäckets lufttryck.

Reservdäck lufttryck

Däcktyp	Normaldäck
Lufttryck	210 kPa

SD050C1-FD

### Förvaring av reservdäck

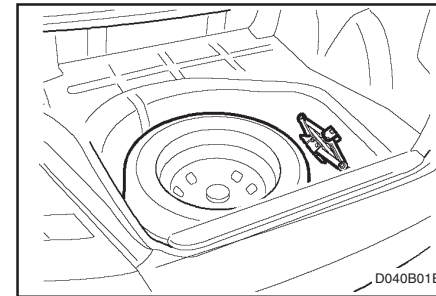

Reservdäcket fästs med centrumbult.

SD060A1-FD

### PUNKTERING

1. Vid punktering i hög hastighet är det viktigt att inte panikbromsa utan istället behålla kontrollen över fordonet. Sakta in långsamt och parkera på en plan yta.
2. Slå om så behövs på varningsljusen och placera ut varningstriangel.
3. Byt däck enligt anvisningar på följande sidor.

## VAD GÖRA

SD070A1-FD

### HJULBYTE

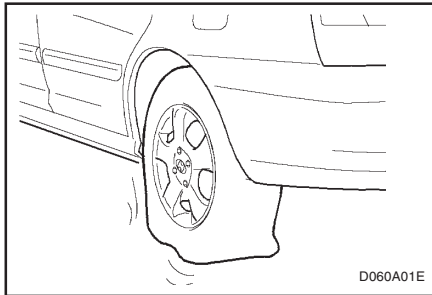

Ställ växelväljaren i läge "P" och manuell växel i backläge.  
Drag åt handbromsen.

SD070B1-FD

### 1. Reservhjul och verktyg

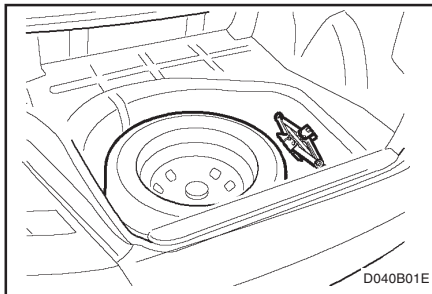

Lyft ut reservhjul, domkraft, domkraftsvev (handtag) samt verktygspåse ur bagagerummet.

**OBS:**  
Domkraftsveven (handtaget) är placerad under mattan i bagageutrymmet.

SD070D1-FD

### 2. Blockera fordonet

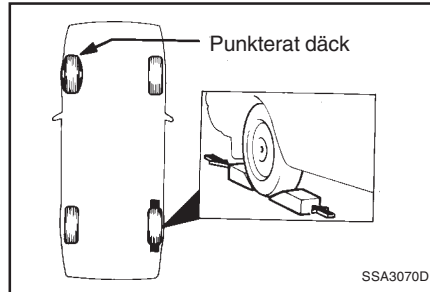

Blockera diagonalt motstående hjul.

SD070E1-FD

### 3. Hjulmuttrarna

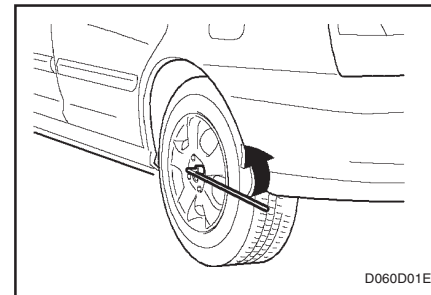

Lossa hjulmuttrarna ett halvt varv. Var noga med att verktygets hylsa har ordentligt grepp om muttern. Håll längst ut på handtaget och drag vinkelrätt moturs.

SD070F1-FD

### 4. Domkraften

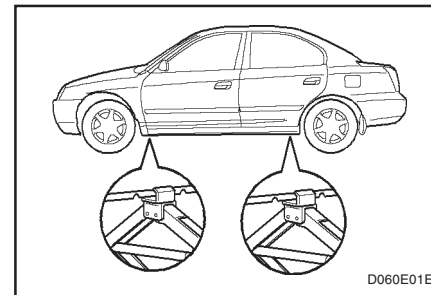

## VAD GÖRA

Placera domkraften under bilen. Det är viktigt att den placeras under den härför avsedda lyftpunkten. Se bild.

SD070G1-FD

### 5. Lyft bilen

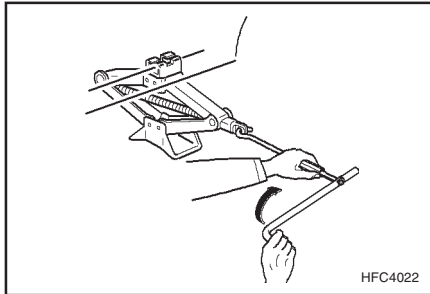

Montera domkraftsveven i domkraften som bilden visar. För att lyfta upp bilen, veva domkraftsveven medurs. När domkraften börjar lyfta karossen, kontrollera noggrant att bilen är bromsad och att domkraften står stadigt mot underlaget så att den inte kan glida undan och bilen falla ned.

Lyft därefter bilen så högt att reservhjulet (pumpat däck) är möjligt att montera.

### **WARNING:**

**Kryp aldrig under ett fordon som vilar på domkraft.**

SD070H1-FD

### 6. Hjulbyte

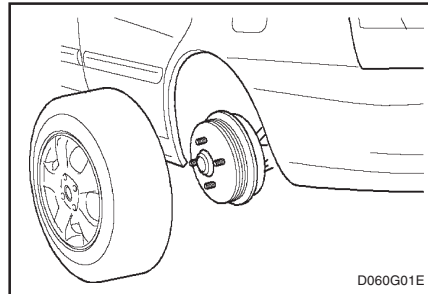

Heltäckande navkapslar (om så utrustad) är monterade med hjulmuttrarna. När hjulmuttrarna lossats, ta bort navkapseln innan hjulet lyftes av. Lägg sedan hjulet så det inte kan rulla iväg.

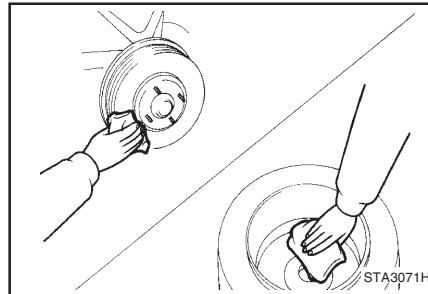

### **OBS:**

**Kontrollera att bromstrumma och hjulbultar är fria från föroreningar innan det nya hjulet monteras.**

SD070I1-FD

### 7. Montera det nya hjulet och dra muttrarna för hand

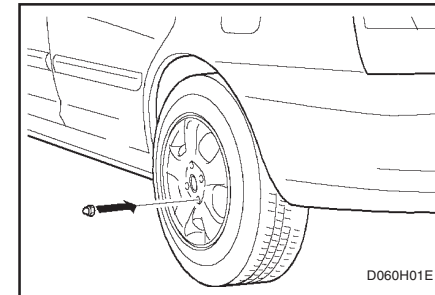

Kontrollera att hjulet "sätter sig" ordentligt.

## VAD GÖRA

SD070J1-FD

### 8. Sänka bilen samt åtdragning hjulbultar

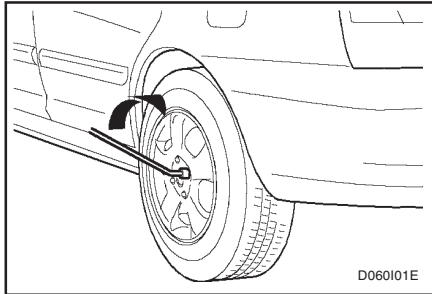

Sänk ned bilen genom att veva domkraftsveven moturs. Dra sedan hjulbultarna noggrant korsvis (fäst nyckeln som bilden visar). Hoppa inte på nyckeln, använd inte heller förlängare för att dra hjulbultarna extra hårt. Kontrollera åtdragningen så snart som möjligt med momentnyckel.

#### Åtdragningsmoment:

Stål-eller aluminiumfälg:  
9~11 kpm, 90 - 110 Nm

SD070K1-FD

### Efter hjulbyte

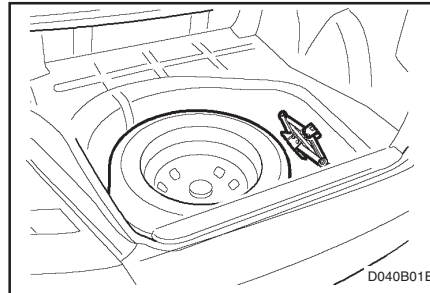

Glöm inte lägga det utbytta hjulet på plats i bagageutrymmet liksom domkraft, verktyg och varningstriangel.

SD080A1-FD

### BOGSERING

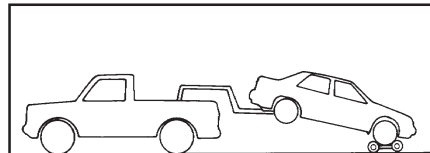

- o BIL MED AUTOMATISK ELLER MANUELL VÄXELLÅDA

Bogsering bör helst göras av fackman. Iaktta gällande bestämmelser beträffande tillåten hastighet och signalanordningar.

SD090A1-FD

### BOGSERING AV FORDON MED MANUELL VÄXELLÅDA

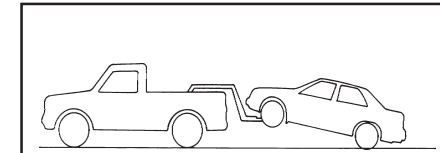

- o OK FÖR FORDON MED AUTOMATVÄXEL ELLER MANUELL VÄXEL

- o Om fordonet bogseras med rullande bakhjul måste handbromsen vara lossad.
- o Om fordonet bogseras med rullande framhjul skall tändningsnyckeln stå i läge ACC. Rattlåset är inte avsett att hålla hjulen rakt under bogsering.
- o Om hjul eller fjädring är skadade skall en dolly användas.

## VAD GÖRA

SD100A2-FD

### BOGSERING AV FORDON MED AUTOMATVÄXELLÅDA

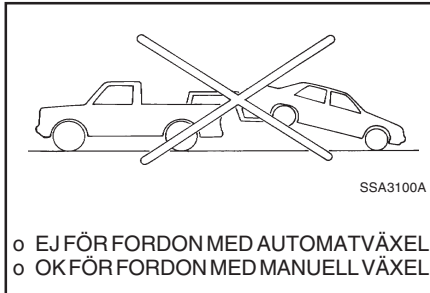

#### VARNING

Ett fordon med automatväxel får inte bogseras baklänges med rullande framhjul eftersom detta skadar växellådan. I detta fall måste dolly användas.

- Om fordonet bogseras med rullande bakhjul skall handbromsen vara lossad.
- Om fordonet bogseras med alla hjul rullande skall det ske framåt.

Växelväljaren skall stå i läge "N". Högsta tillåtna hastighet är 30 km/h och längsta tillåtna sträcka är 25 km.

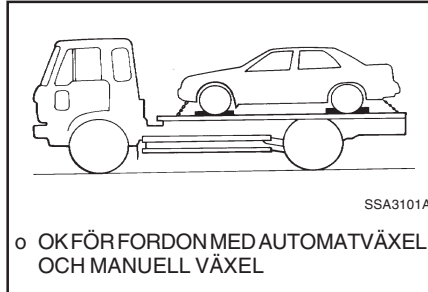

#### OBS:

Kontrollera först växellådans oljenivå. Om nivån understiger mätstickans märke HOT måste olja påfyllas. Om påfyllning ej kan göras får bogsering ej ske.

SD110A1-FD

### BOGSERING I NÖDLÄGE

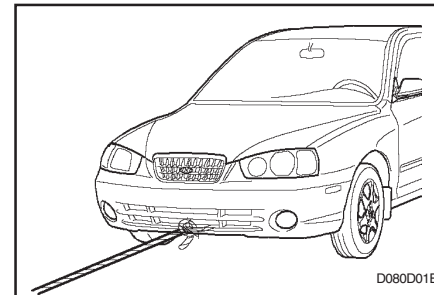

Använd en av de två dragöglorna i fronten. Bogsera ej på detta sätt om fordonet har skador i växellåda, hjul, styrsystem eller bromssystem. Kontrollera att tändningsnyckeln står i läge ACC eller ON.

D120A01A-GDT

### OM DU FÖRLORAR NYCKLARNÄ

Information om nycklar och immobilizersystem finns på sidan 1-2.

## RENGÖRING OCH ROSTSKYDD

SE000A1-FD

### 4. UTVÄNDIGT UNDERHÅLL

#### Rengöring och rostskydd

SE020A1-FD

##### REGELBUNDET ROSTSKYDD

Hyundai är konstruerad och byggd för maximal motståndskraft mot korrosion. För att dra full nytta av detta fordras emellertid att Du som ägare utför vissa underhållsåtgärder.

SE020B1-FD

##### VANLIGA ORSAKER TILL KORROSION

De vanligaste korrosionsorsakerna är:

- o Vägsalt, lera och fukt på undersidan.
- o Stenskottsskador och andra mindre skador som lämnat plåt oskyddad.

SE020C1-FD

##### KORROSIVA OMRÅDEN

Särskilt svår miljö är industriområden, kuster med salthaltig luft och områden där vägsalt är mycket förekommande.

SE020D1-FD

##### Fukt gynnar rost

Hög och långvarig fuktighet påskyndar rost. Detta gäller särskilt strax ovanför fryspunkten eftersom avdunstningen då är långsam. Lera har stor förmåga att kvarhålla fuktighet och bör

därför tvättas bort snarast möjligt. Hög temperatur i samband med dålig ventilation är också skadligt.

SE030A1-FD

##### FÖREBYGGANDE ROSTSKYDD

Följande råd hjälper dig att undvika rostskador.

SE030B1-FD

##### Håll bilen ren

Det viktigaste är att hålla bilen ren. Det är särskilt viktigt är att spola av underredet.

- o Om du bor i ett "högkorrosivt" område bör du vintertid spola underredet minst en gång per månad. vid vinterns slut är detta särskilt viktigt.
- o Vid rengöring av undersidan måste leran verkligen spolats bort eftersom kvarvarande fuktig lera snarare främjar rostangrepp. Kontrollera särskilt stänkskärmar och främre plåtar. Vatten med högt tryck eller ånga är lämpliga medel.
- o Kontrollera att dräneringshål är öppna.

SE030C1-FD

##### Håll garaget torrt och ventilerat

Håll inte fordonet i ett dåligt ventilerat varmgarage. Särskilt vintertid då bilen är vänt eller isig medför detta stor fara för rostskador.

SE030D1-FD

##### Håll lacken i god kondition

Stenskottsskador och andra mindre skador bör repareras snarast möjligt.

SE030E1-FD

##### Håll rent inne i bilen

Fukt under golvmattor är skadligt. Kontrollera regelbundet att golvet under mattorna är torrt.

ZE040A2-AD

##### TVÅTT OCH VAXNING

###### Tvätt

Undvik att tvätta bilen i direkt solskin.

Börja med att spola och avlägsna damm och lös smuts. Särskilt vintertid är det viktigt att också spola av undersidan.

Tvätta sedan med svamp som sköljs ofta. Använd normalt biltvättmedel. Undvik starka tvättmedel och lösningsmedel. Gnid inte för hårt. Skölj noga efteråt.

För att få bästa glans bör ytan torkas torr med sämskskinn eller liknande.

För att skydda lacken mot korrosion måste du tvätta din bil ofta. Se till att få bort sand, lera och vägsalt från hjulhusen. Kontrollera att avrinningshålen i undersidan av dörrarna är öppna. Det kan bli skador i lacken om du inte omedelbart tar bort stänk av tjära och asfalt, nedfall från industrier, kåda, sav, döda insekter, fågelspillning etc. Och det räcker inte att bara tvätta med vatten. Använd tvättmedel avsett för bilar eller om så erfordras, något specialmedel. Spola rikligt med rent ljummet eller kallt vatten och torka av. Låt inte något tvättmedel torka på lacken.

## RENGÖRING OCH ROSTSKYDD

---

SE040B1-FD

### Fläckborttagning

För asfaltfläckar används trasa fuktad med terpentin. Insekter och sav från träd avlägsnas med vanlig biltvättlösning.

SE040C1-FD

### Vaxning

Bilen vinner på att regelbundet vaxas och poleras. Använd vax av god kvalite. Även kromdetaljer bör vaxas.

SE040D1-FD

### När skall omvaxning ske?

Studera vattendroppar på en ren yta. När dessa flyter ut på ytan bör omvaxning ske.

SE040E1-FD

### Stötfångarna

Stötfångarna är av plast och för dessa gäller följande:

- o Spill inte batterisyra eller bromsvätska på dem.
- o Skölj nogga om detta råkar hända.

SE050A1-FD

## RENGÖRING AV KUPÉN

### Rengöring av säten

Sätena rengörs med dammsugare och mild tvållösning. Använd ej starka lösningsmedel.

SE050C1-FD

### Rengöring av mattor

Mattorna damsugs och rengörs med lämpligt skumtvättmedel.

SE050D1-FD

### Rengöring av säkerhetsbältena

Säkerhetsbältena rengörs med ren svamp och tvållösning. Kontrollera samtidigt att bältena är oskadade. Bälten som är onormalt slitna, är fransiga eller har andra skador skall bytas.

SE050E1-FD

### Fönstertvätt

Använd normalt fönstertvättmedel vid rengöring av fönster. Var sktsam om värmetrådarna vid tvättning av bakrutans insida.

SE060A1-FD

### Frågor

Eventuella frågor beträffande bilens skötsel kan ställas till din lokale återförsäljare.

YA050F1-AD

### Rengöring av skinnklädsel (om så utrustad)

Vid normal användning av bilen kommer skinnklädseln, liksom all annan typ av klädsel, att bli nedsmutsad. Smuts bör avlägsnas så det inte tränger in i skinnet och förstör det. Skinn behöver visst underhåll för att behålla sin lyster och livslängd. Detta underhåll behöver inte vara komplicerat eller svårt. Rengöring med mild tvållösning och vatten ger skinnet den vård som erforas för att det skall ge lång livslängd med behållet utseende. Ta en tunn trasa (duk), en mild tvål och ljummet vatten. Arbeta upp ett ordentligt lödder. Tvätta omsorgsfullt alla ytor. Torka av med en lätt fuktad trasa. Torka torrt med en mjuk torkduk (putstrass). Utför detta när skinnet blivit smutsigt.

Skinnet i denna bil är specialbehandlat för att klara starkt solsken och hög temperatur under lång tid och behöver därför ingen särskild skötsel av den anledningen. Användning av s.k. läderfett skadar mer än det gör nytta. Använd absolut inte möbelpolish eller liknande.

## TIPS OCH RÅD

ZG000A1-AD

### 5. GÖR DET SJÄLV

#### Tips och råd

G010B01E-GDT

#### MOTORRUMMET (1.6 DOHC)

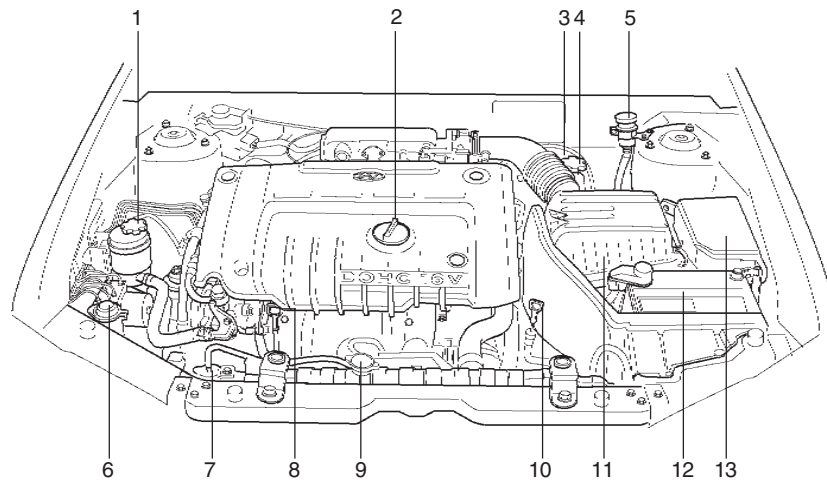

1. Styrerservons vätskebehållare
2. Motorns oljepåfyllningslock
3. Bromsservo
4. Bromsvätskebehållare

5. Kopplingens vätskebehållare  
(I förekommande fall)
6. Tank för spolarvätska
7. Kylvätskans expansionskärl
8. Oljemätsticka

**VARNING:**  
Tänk på att ventilkåpan är tillverkad i plast. Var försiktig med verktyg i samband med arbete i motorrummet.

5

G010B01E

9. Kylarlock
10. Mätsticka för automatväxeloja
11. Luftfilter
12. Batteri
13. Reläbox



## TIPS OCH RÅD

G010A01E-GDT

### MOTORRUMMET (2.0 DOHC)

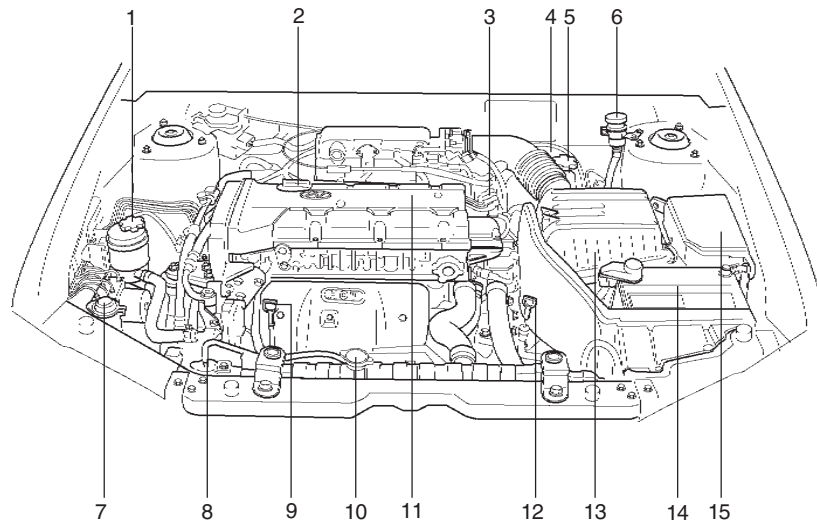

**VARNING:**  
Tänk på att ventilåpan är tillverkad i plast. Var försiktig med verktyg i samband med arbete i motorrummet.

G010C01E

1. Styrservons vätskebehållare
2. Motorns oljepåfyllningslock
3. Tändstift
4. Bromsservo
5. Bromsvätskebehållare

6. Kopplingens vätskebehållare  
(i förekommande fall)
7. Tank för spoläsvätska
8. Kylvätskans expansionskärl
9. Oljemätsticka

10. Kylarlock
11. Ventilåpa
12. Mätsticka för automatväxelolja
13. Luftfilter
14. Batteri
15. Reläbox

## TIPS OCH RÅD

G010E01E-GDT

### MOTORRUMMET (DIESEL)

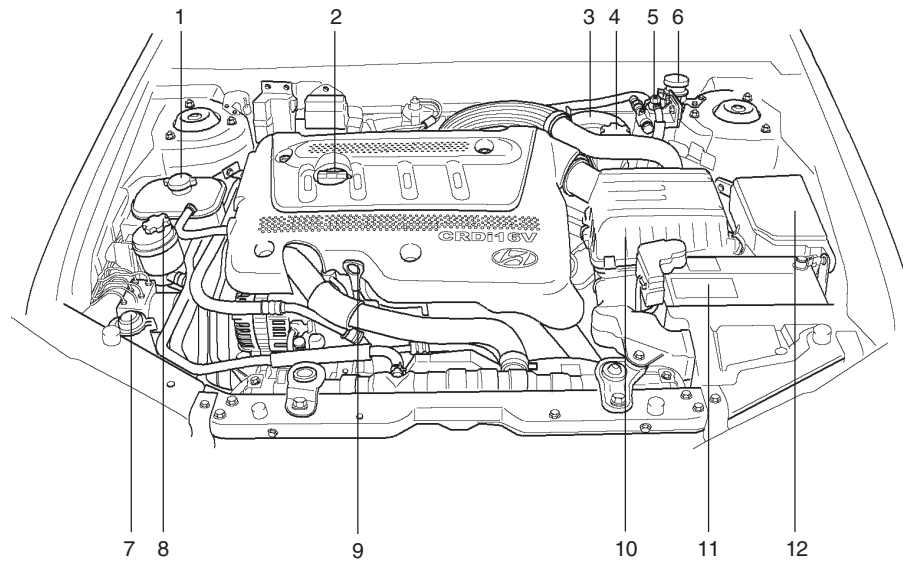

G010E01E

1. Kylarlock
2. Motorns oljepåfyllningslock
3. Bromsservo
4. Bromsvätskebehållare

5. Bränslefilter
6. Kopplingens vätskebehållare  
(I förekommande fall)
7. Tank för spolärvätska

8. Styrservons vätskebehållare
9. Oljemätsticka
10. Lufffilter
11. Batteri
12. Reläbox

## TIPS OCH RÅD

SG020A1-FD

### REGELBUNDNA KONTROLLER

#### Motorrummet

Följande punkter bör kontrolleras regelbundet

- o Motorolja nivå och kondition
- o Växellådsolja, nivå och kondition
- o Bromsvätskenivå
- o Kylvätskenivå
- o Spolarvätskans nivå
- o Drivremmarnas kondition och justering
- o Kylarslangarnas täthet
- o Eventuella läckage
- o Styreservorns vätskenivå och kondition

SG020B1-FD

#### Exteriör

Följande bör kontrolleras varje månad:

- o Bilens allmänna kondition
- o Hjul och hjulmuttrar
- o Luftfilterelement
- o Avgassystemets kondition
- o Ljusens kondition och funktion
- o Vindrutans kondition
- o Vindutetorkarblad
- o Lackens kondition (ex stenskott)
- o Eventuella läckage
- o Dörr-och huvlås
- o Däck och däckens lufttryck (även reservdäcket)

SG020C1-FD

#### Interiör

Följande bör kontrolleras före start

- o Belysningens funktion
- o Backspeglar
- o Körriktningsvisare
- o Bromsarnas funktion, inklusive parkeringsbroms
- o Stolens och rattens inställning
- o Bilbältenas funktion

Om något inte fungerar korrekt, kontrollera samt kontakta eventuellt en auktoriserad HYUNDAI-verkstad.

SG030A1-FD

### KONTROLL AV MOTORNS OLJENIVÅ

Oljenivån bör kontrolleras en gång per vecka och oftare vid svåra körförhållanden.

G030A01FC-GDT

### KONTROLL AV MOTORNS OLJENIVÅ (Bensinmotor)

Oljenivån bör kontrolleras en gång per vecka och oftare vid svåra körförhållanden.

#### Rekommenderad olja:

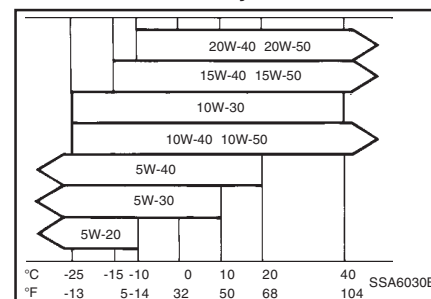

SH, SG, SG/CD eller högre kvalite.

#### OBS:

SAE 5W-20 rekommenderas ej vid långvarig och hård belastning.

## TIPS OCH RÅD

G030B01FC-GDT

### KONTROLL AV MOTORNS OLJENIVÅ (Dieselmotor)

Motoroljan är mycket viktig för motorns funktion och livslängd. Kontrollera motoroljan var 500km samt före en långkörning eller oftare vid körning under svåra förhållanden.

#### Rekommenderad olja:

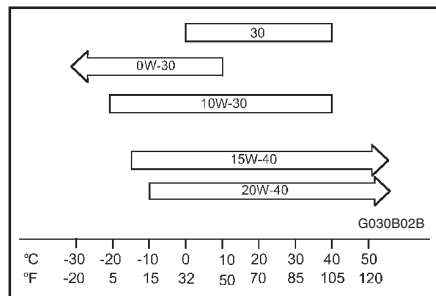

Motoroljan skall vara av följande kvalitetsklass:

API : CE eller HÖGRE

#### OBS:

SAE 0W-30 får endast användas i extremt kalla områden och skall endast användas vid begränsad belastning och vid körning inom begränsade områden. (Och speciellt inte vid långvarig körning med hög belastning och hög hastighet.)

G030C01FC-GDT

### Kontroll av oljenivån

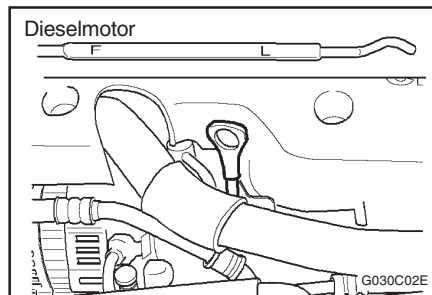
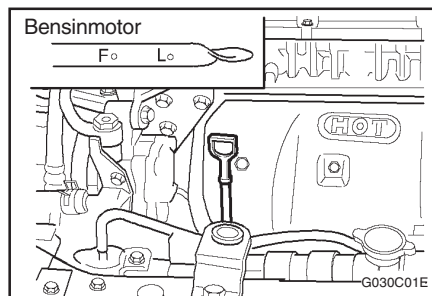

Kontrollera oljenivån vid varm motor och fordonet stående vågrätt.

Stäng av motorn och vänta cirka fem minuter (bensinmotor) alternativt cirka två minuter (dieselmotor) före kontroll av oljenivån. Drag upp och torka av oljestickan med ren luddfri trasa eller papper, sätt tillbaka och tryck ned

oljestickan fullständigt. Drag åter upp oljestickan och kontrollera oljenivån. Nivån skall vara mellan "FULL" och "LOW".

SG030D1-FD

### Påfyllning av olja

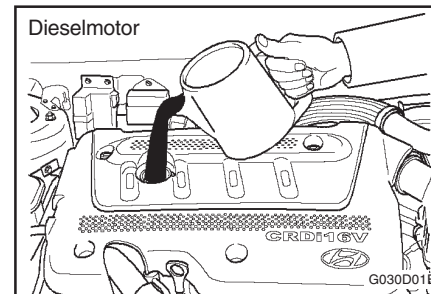
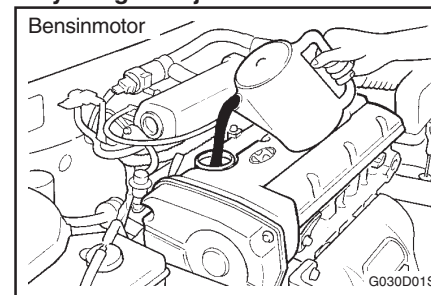

Om nivån ligger nära "L" skall olja påfyllas. Skruva av motorns oljepåfyllningslock och fyll. Avståndet mellan "F" och "L" motsvarar ca 1 liter. Kontrollera därefter nivån igen. Överfyll inte.

## TIPS OCH RÅD

ZG030F1-A

### MOTORS OLJEFÖRBRUKNING

#### Motoroljans uppgift

Motoroljans primära uppgift är att smörja och kyla motorn invändigt.

#### Motorns oljeförbrukning

Det är normalt att en motor förbrukar olja under normal körning. Orsaken till oljeförbrukningen i en normal motor är bl.a. följande:

- o Motoroljan används till att smörja kolvar, kolringar och cylinderväggar. När kolven går nedåt i cylindern lämnas en tunn oljefilm kvar på cylinderväggen. Det undertryck som uppstår (t.ex. vid insugning och vid motorbromsning) gör att en del av denna olja sugas in i förbränningsrummet. Denna olja tillsammans med den olja som redan finns på cylinderväggen bränns upp av de heta gaserna vid förbränningen.
- o Motorns oljeförbrukning påverkas i hög grad av oljans viskositet och kvaitet, motorvarvtalet, körförhållanden etc.

Det förbrukas betydligt mer olja under hård körning med hög hastighet, snabba accelerationer och hårda bromsningar än vid normal körning.

5-6

G040A02FC-GDT

### BYTE AV OLJA OCH OLJEFILTER (BENSINMOTOR)

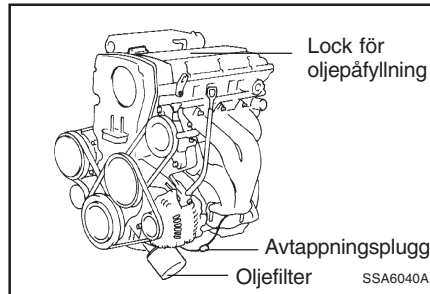

Olja och filter byts enligt följande:

1. Varmkör motorn och parkera fordonet på jämn yta.
2. Skruva av oljepåfyllningslocket.
3. Skruva ur oljetrågets plugg.
4. När oljan slutat rinna sätts pluggen tillbaka. Byt bricka.

**Åtdragningsmoment för dräneringsplugg  
: 4.0 ~ 4.5 kpm**

5. Vrid oljefiltret moturs för att ta bort det. En mindre mängd olja kommer att rinna ut vid demontering. Se därför till att ha ett uppsamlingskärl under.
6. Montera nytt filter. Olja först in packningen och kontrollera att anliggningsytan är ren. Dra inte för hårt.

**Åtdragningsmoment : 1.2~1.6 kpm**

7. Fyll ny olja. Se kap 8 beträffande volym.
8. Starta motorn och kontrollera att inga läckage finns.
9. Stäng av motorn och kontrollera nivån.

#### **VARNING:**

**Hantera den använda oljan enligt miljövårdslagens bestämmelser.**

G040B02FC-GDT

### BYTE AV OLJA OCH OLJEFILTER (DIESELMOTOR)

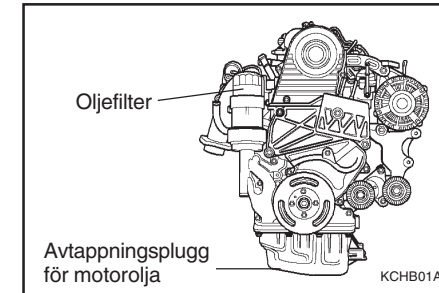

Olja och filter byts enligt följande:

1. Varmkör motorn och parkera fordonet på jämn yta.
2. Skruva av oljepåfyllningslocket.
3. Skruva ur oljetrågets plugg.
4. När oljan slutat rinna sätts pluggen tillbaka. Byt bricka.

**Åtdragningsmoment för dräneringsplugg  
: 3.5 ~ 4.5 kpm**

## TIPS OCH RÅD

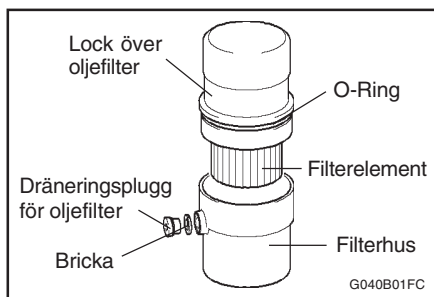

5. Lossa dräneringspluggen på sidan av filterhuset genom att vrida den moturs med lämplig nyckel och låt litet olja rinna ut. Se till att du inte spiller olja utan samlar upp den i lämpligt kärl.
6. Lossa locket på filterhuset med ett lämpligt verktyg tills du ser en O-ring. Dränera sedan oljefiltret helt.
7. Drag upp det locket med filterelementet ur filterhuset.  
Torka noga med en ren trasa eller mjukt papper i och runt filterhuset.
8. Sätt på en ny kopparbricka på dräneringspluggen på sidan av filterhuset och drag fast pluggen medurs.

**Åtdragningsmoment : 0.8 ~ 1.0 kpm**

9. Efter montering av ett nytt filterelement och en ny O-ring i locket skall du sätta ned locket i filterhuset och dra fast locket medurs. Men drag inte för hårt.

**Åtdragningsmoment : 2.3 ~ 2.5 kpm**

### **OBSERVERA:**

**Kontrollera att du inte monterar filterelementet med fel sida upp.**

10. Fyll vevhuset med rekommenderad motorolja. Se tekniska data i kapitel 9 beträffande erforderlig oljemängd.
11. Starta motorn och kontrollera att det inte läcker olja från dräneringspluggen och filterhuset.
12. Stäng av motorn och kontrollera åter oljenivån.

### **OBSERVERA:**

**Motorolja och oljefilter bör bytas hos en auktoriserad Hyundai återförsäljare.**

### **VARNING:**

**Hantera den använda oljan enligt miljövårdslagens bestämmelser.**

SG050A1-FD

## **KONTROLL OCH BYTE AV MOTORNS KYLVÄTSKA**

### **VARNING:**

**Öppna ej kylarlocket när motorn är varm. Utsprutande vätska kan ge brännskador.**

SG050B1-FD

## **Rekommenderad kylvätska**

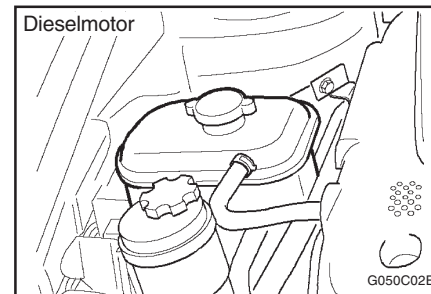
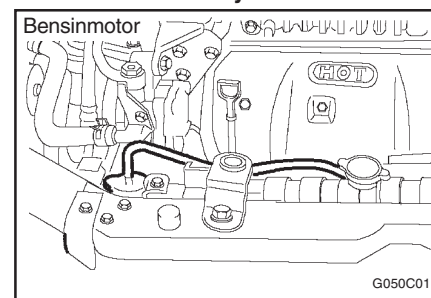

Använd glykolblandning 50/50. Vätskan skall vara av typ som ej angriper aluminium. Inga ytterligare tillsatser får ingå. Blandningsförhållanden framgår av tabellen nedan. Låt aldrig glykolhalten understiga 35% eller överstiga 60%.

## TIPS OCH RÅD

Omgivnings- temperatur (°C)	Inblandning	
	Frostskyddsvätska	Vatten
-15	35%	65%
-25	40%	60%
-35	50%	50%
-45	60%	40%

SG050C1-FD

### Kontroll av kylvätskenivån

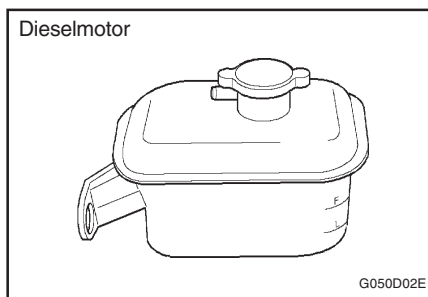
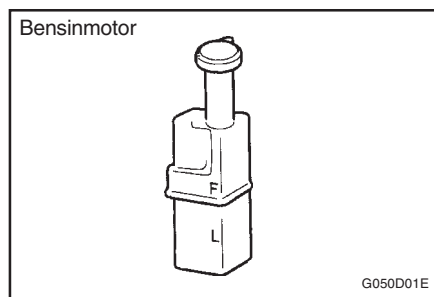

Kylvätskenivån kontrolleras på expansionskärllets utsida. Nivån skall ligga mellan märkena "LOW" och "FULL" vid kall motor. Fyll på om nödvändigt. Uppsök verkstad om förbrukningen av kylvätskan är onormal.

G050D02A-ADT

### Byte av kylvätska

Kylvätskan skall bytas vid intervall som anges i Servicehäftet.

### VARNING:

#### Spill inte kylvätska på lacken.

1. Parkera fordonet på en jämn yta och skruva av kylarlocket.
2. Ställ behållare under och öppna kylarens kran. Stäng kranen.
3. Se kapitel 8 för information om volym. Fyll på tillräcklig mängd kylvätska enligt tillverkarens uppgifter.

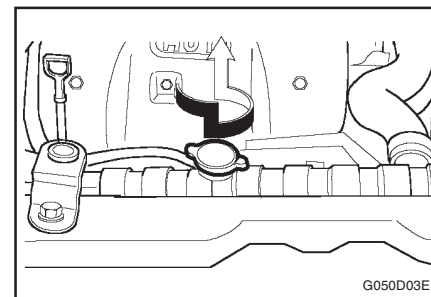

4. Vrid kylarlocket moturs utan att trycka på det, till stopp, för att släppa ut övertryck. Tag bort kylarlocket genom att trycka ned det och vrida ytterligare något moturs. Fyll på kylvätska i små mängder till dess nivån når upp till kylarens hals.

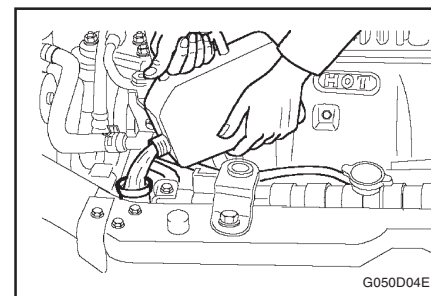

5. Starta motorn. Fyll expansionskärllet tills nivån ligger mellan LOW och FULL.

## TIPS OCH RÅD

6. Sätt tillbaka locken och kontrollera att inga läckage finns. **VARNING** Kylfläkten styrs av kylvätskans temperatur och kan starta även om motorn ej går. När kylvätskans temperatur sjunker stängs kylfläkten automatiskt av.

### **VARNING:**

Kylfläkten styrs av kylvätskans temperatur och kan därför starta även om motorn ej går. När kylvätskans temperatur sjunker stängs kylfläkten automatiskt av.

G060B01S-GDT

### **BYTE AV TÄNDSTIFT**

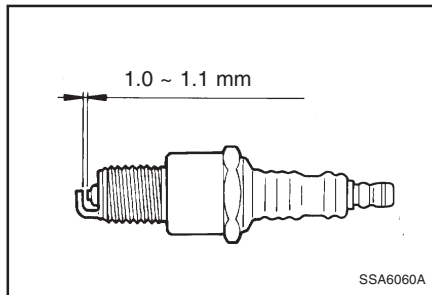

Tändstiften skall bytas med intervall som anges i Servicehäftet. Tecken på att tändstift behöver bytas kan vara misständning vid acceleration, hög bränsleförbrukning, sämre acceleration m.m. Använd rekommenderade tändstift.

### **Rekommenderade tändstift:**

**Motor för blyfri bensin**  
**CHAMPION : RC10YC4**  
**NKG : BKR5ES-11**

### **OBS:**

Använd alltid rekommenderade tändstift vid byte.

SG060B1-FD

### **Byte av tändstift**

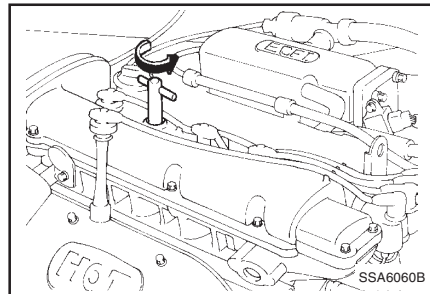

Tändstift byts vid kall motor.

Byt ett stift i taget och undvik på så sätt sammanblandning av tändkablarna.

1. Lossa den mitre kåpan från ventilkåpan.
2. Förhindra att smuts kommer in i cylindern genom att först rengöra runt stiftet.
3. Lossa kabeln genom att dra i tändstiftanslutningen. Dra ej i kabeln.

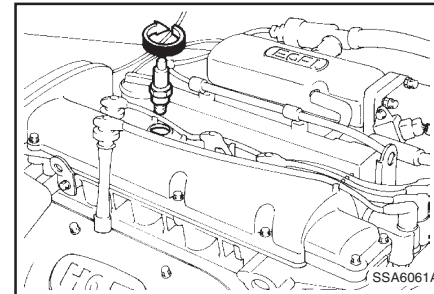

### **VARNING:**

Gör detta arbete med kall motor.

4. Skada ej stiftet med tändstiftnyckeln.
5. Dra först det nya stiftet för hand.
6. Vid byte av tändstift förs nyckeln över tändstiftet. Var varsam så att inte isolatorn skadas.

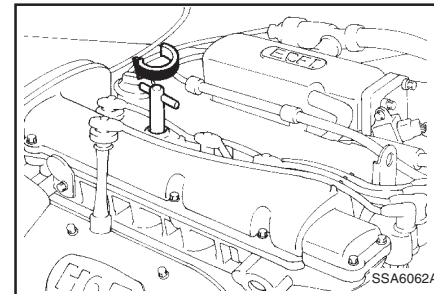



## TIPS OCH RÅD

### OBS:

Dra inte det nya stiftet alltför hårt. Cylinderlockets gängor riskerar att skadas.

7. Sätt tillbaka tändkabeln. Kontrollera att den fäst ordentligt.

SG070A1-FD

### BYTE AV LUFTFILTER

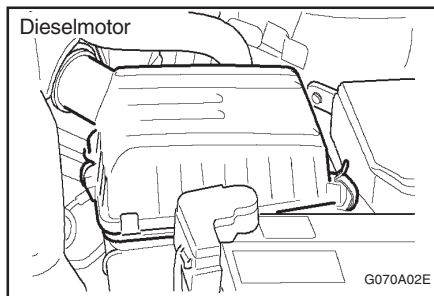
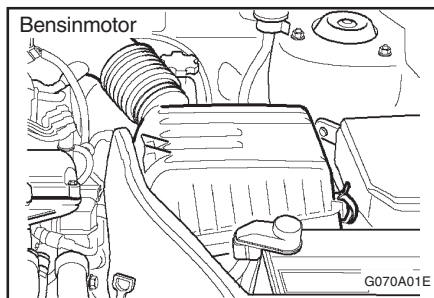

Lossa luftrenarens klamma och byt filter. Använd Hyundai originalfilter.

G080A02A-ADT

### VINDRUTETORKARNAS BLAD

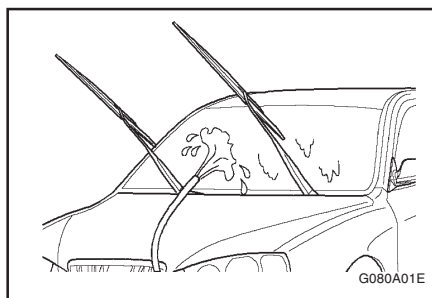

Torkarbladen bör då och då rengöras eller bytas.

### VARNING:

- o Gummibladen får ej komma i kontakt med petroliumbaserade produkter som olja, bensin eller dylikt.
- o Gummibladet får inte komma i kontakt med petroleumprodukter såsom olja, bensin e.d.

SG090A1-FD

### PÅFYLLNING AV SPOLARVÄTSKA

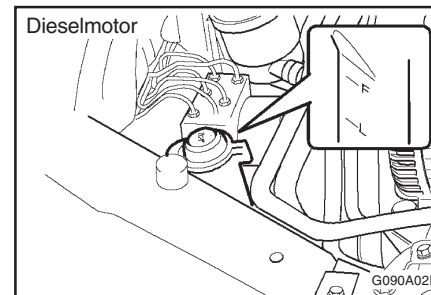
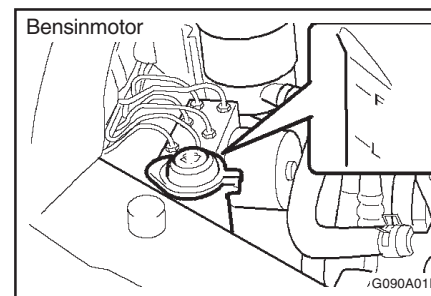

Använd spolarytska av god kvalite. Spolartanken rymmer ca 3 liter.

### VARNING:

Kör inte spolarpumpen med tom vätsketank.

## TIPS OCH RÅD

G100A03A-GDT

### KONTROLL AV VÄXELLÅDSOLJA (MANUELL)

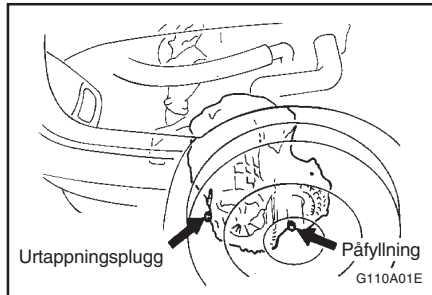

Växellådsoljan skall bytas med intervall som anges i Servicehäftet.

#### Rekommenderad olja

SAE 75W (API GL-4).

#### Växellådans oljevolym

Växellådans volym är 2.15 liter.

#### VARNING:

Oljan bör ej bytas vid varm motor.

G100D02A-GDT

### Kontroll av växellådans oljenivå

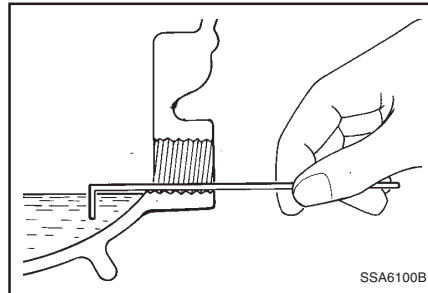

Parkera bilen på en plan yta.

1. Lossa oljepluggen.
2. Känn oljans yta med fingret eller använd en insexnyckel. Ytan skall stå i höjd med hålets kant.
3. Sätt tillbaka pluggen och brickan, och skruva in den för hand; drag sedan fast den med nyckeln.

ZG110A1-AD

### KONTROLL AV OLJENIVÅN (AUTOMATVÄXELLÅDA)

Oljan skall bytas med intervall som anges i Servicehäftet.

ZG110B1-FD

### Rekommenderade vätskor för automatisk växellåda

Den automatiska växellådan är konstruerad för användning av Castrol Transmax Z eller Quaker State ATF Type HM 2. Skador orsakade genom användning av olja som ej uppfyller specifikationerna täcks ej av Hyundai nybilsgaranti.

G110C01E-GDT

#### Volym i växellådan

Oljevolymen i den automatiska växellådan är 6.1 liter (1.6 DOHC) och 7.8 liter (2.0 DOHC).

#### OBS:

Oljenivån skall kontrolleras i varmt tillstånd.

SG110D1-FD

### Kontroll av automatväxellådans vätskenivå

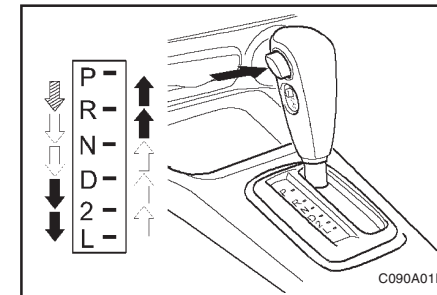

## TIPS OCH RÅD

Parkera fordonet på jämnt underlag. Låt motorn gå på tomgång. För växelväljaren till växellådans alla lägen och ställ den sedan i "N".

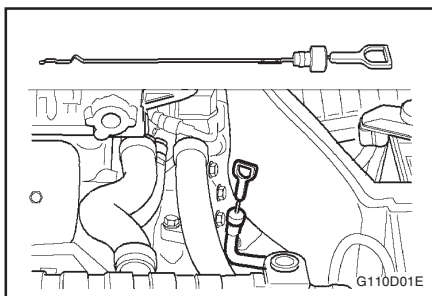

1. Dra ut mätstickan för växellådans oljnivå, torka den ren och skjut in den igen så långt det går. Dra åter ut den och avläs oljenivån. Nivån skall ligga inom området "HOT".
2. Om nivån är låg skall olja fyllas på genom samma rör som stickan sitter i. Fyll inte för mycket.

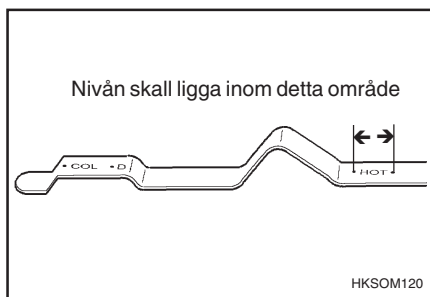

### **VARNING:**

**Kylfläkten styrs av temperaturen i kylarvätskan vilket betyder att fläkten ibland kan starta även om motorn inte är i gång. Var mycket försiktig när du arbetar nära kylfläkten eftersom den plötsligt kan starta. När kylvätskan kallnar kommer kylfläkten att stanna – detta är helt normalt.**

SG120A1-FD

### **KONTROLL AV BROMSARNA**

Bromsarna skall kontrolleras med intervall som anges i Servicehäftet. Eftersom bromsarna kondition är viktigt för trafiksäkerheten rekommenderas att kontroll av dessa görs på auktoriserad verkstad.

SG120B1-FD

### **Kontroll av bromsarna**

#### **Bromsvätskans nivå**

#### **VARNING**

**Bromsvätska är skadligt för ögonen och skadar även fordonets lack om den inte omedelbart avlägsnas.**

SG120C2-FD

#### **Rekommenderad bromsvätska**

Använd endast bromsvätska som uppfyller DOT 3 eller DOT 4.

SG120D1-FD

#### **Kontroll av bromsvätskenivån**

Bromsvätskans nivå kontrolleras på behållarens utsida. Nivån skall ligga mellan "MAX" och "MIN".

## TIPS OCH RÅD

SG120E2-FD

### Påfyllning av vätska

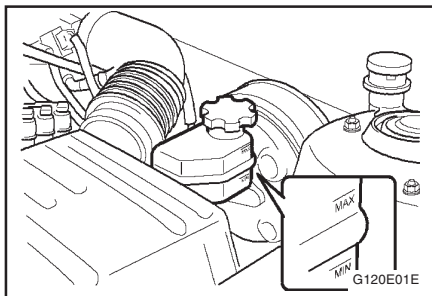

#### **VARNING**

Tänk på att bromsvätska är skadligt för ögonen och fordonets lack. Använd endast vätska som uppfyller DOT 3 eller DOT 4.

Torka vid påfyllning först av behållarens lock och översida. Fyll sedan till lämplig nivå.

SG130A2-FD

### KONTROLL AV KOPPLINGENS HYDRAULVÄTSKA (MANUELL)

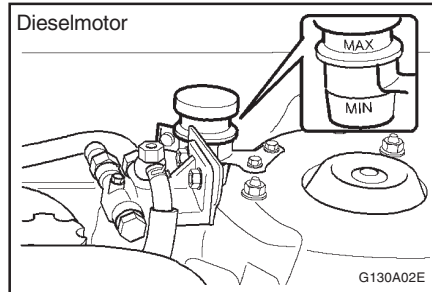
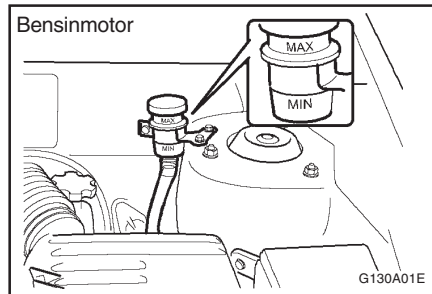

Denna kontroll görs då och då. Nivån skall stå mellan "MAX" och "MIN" på behållaren. Förlust av vätska kan innebära läckage.

SG130B1-FD

### Byte av hydraulvätska

Använd hydraulvätska som uppfyller DOT 3 eller DOT 4.

#### **VARNING**

Tänk på att bromsvätska är skadligt för ögonen och fordonets lack.

SG150A1-FD

### KONTROLL AV RATTENS SPEL

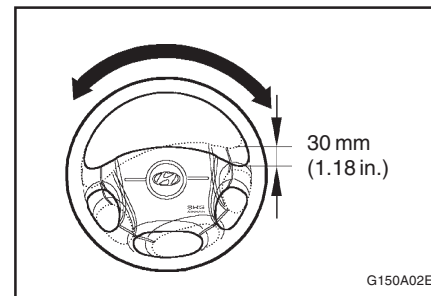

Ställ fordonet med raka framhjul. Rör försiktigt ratten fram och tillbaka. Känn den ändring i motstånd som markerar spelets gränser. Uppsök auktoriserad verkstad om spelet är större än specificerat.

## TIPS OCH RÅD

SG160A1-FD

### KONTROLL AV KOPPLINGS- PEDALENS SPEL

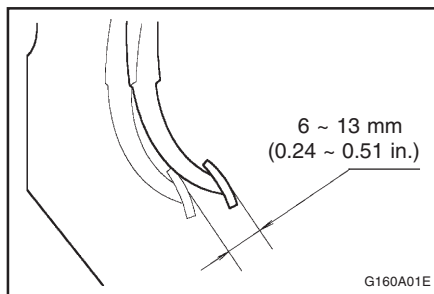

Pressa försiktigt ner pedalen tills motstånd känns. Spelet skall vara som bilden visar.

SG170A1-FD

### KONTROLL AV BROMSPEDALENS SPEL

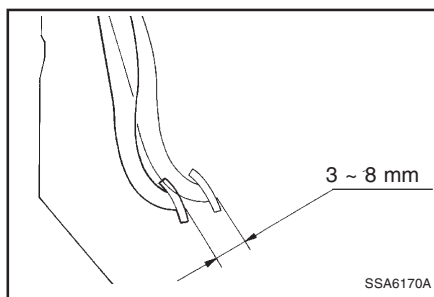

5-14

Stäng av motorn och töm vakuumsystemet genom att trycka ner pedalen några gånger. Tryck sedan pedalen med handen till ett motstånd känns. Kontrollera att spelet ej överskrider det som bilden visar.

SG180A1-FD

### BROMSPEDALENS FRIGÅNG

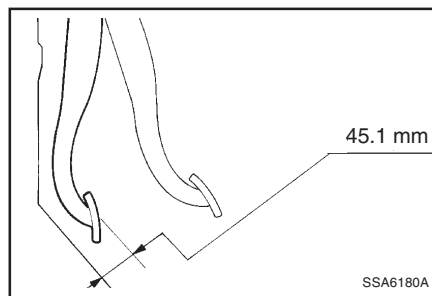

Starta motorn och trampa ner pedalen hårt (50 kg) och mät avståndet från pedalgummits översida till golvet utan matta. Justera om avståndet i bilden underskrids.

SG190A1-FD

### KONTROLL AV DRIVREMMAR

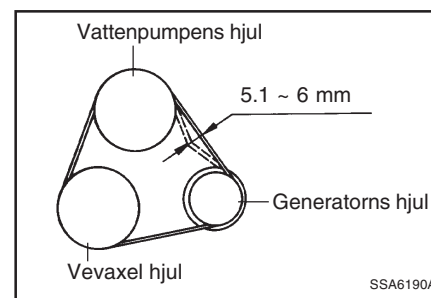

Drivremmarnas spänning bör kontrolleras regelbundet. Syna dem också beträffande fransning och andra skador. Två eller tre veckor efter byte av rem bör spänningen efterkontrolleras.

## TIPS OCH RÅD

SG200A1-FD

### KONTROLL OCH BYTE AV HUVUDSÄKRING

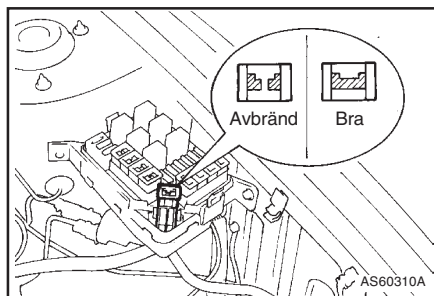

Avbränd huvudsäkring innebär oftast något fel i elektriska systemet. Låt auktoriserad verkstad undersöka.

#### **WARNING:**

Vid byte av huvudsäkring får ej högre säkringsvärde användas.

G200B01E-ADT

### Byte av smältsäkring

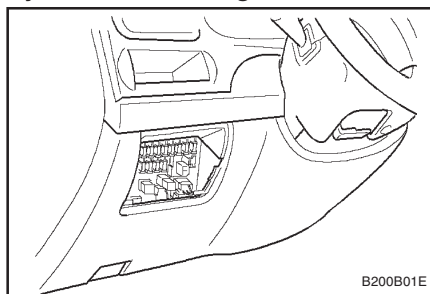

I denna box finns säkringar för belysning och andra elektriska komponenter. Den sitter bakom förvaringsboxen på vänster sida om förarplatsen. Om belysningen eller annan strömförbrukare ej fungerar kan det bero på en avbränd säkring.

Avbränd säkring har metallremsan längs ena sidan avbränd. Byt säkring på följande sätt:

1. Stäng av motorn och andra strömförbrukare.
2. Undersök säkringarna. Använd säkringsboxens lilla verktyg.

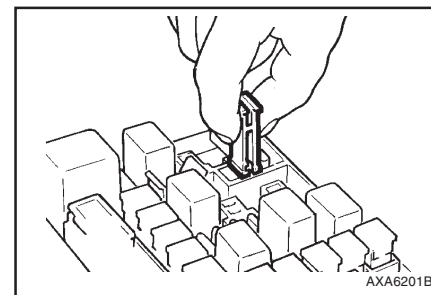

3. Byt avbränd säkring till samma eller lägre värde. Om du saknar reservsäkring kan du låna någon mindre viktig sådan t.ex cigarettändarens säkring.

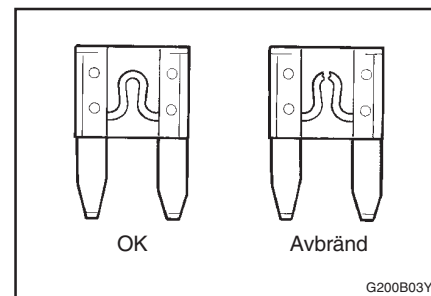

#### **WARNING:**

Om den utbytta säkringen också bränns av finns ett fel i systemet. Uppsök verkstad.

## TIPS OCH RÅD

SG210A1-FD

### KONTROLL AV BATTERIET

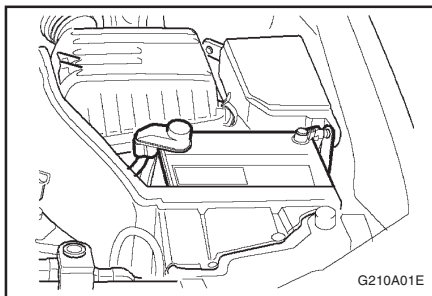

#### **VARNING:**

Batterier innehåller frätande syra och vätgas (knallgas).

Iaktta följande försiktighetsmått:

- o Om syra kommer på huden skall den sköljas under 15 min och läkare kontaktas.
- o Batterisyra i ögonen är särskilt farligt. Skölj kontinuerligt och uppsök sjukhus.
- o Ladda batterier i ventilerat utrymme.
- o Tänk på explosionsfaran vid laddning.

SG210B1-FD

### TEST AV BATTERI

Håll batteriet rent. Rengör polerna från oxid. Testa konditionen med batteriprovare.

ZG220A1-AD

### KONTROLL AV KYLFLÄKTEN

#### **VARNING:**

Kylfläkten styrs av kylvätskans temperatur och kan därför starta även om motorn ej är igång. När kylvätskans temperatur sjunker stängs kylfläkten automatiskt av.

#### **Kontroll av kylfläkten**

Kylfläkten skall automatiskt starta när motortemperaturen uppnått visst värde.

SG230A1-FD

### SERVOSTYRNINGENS HYDRAULVÄTSKENIVÅ

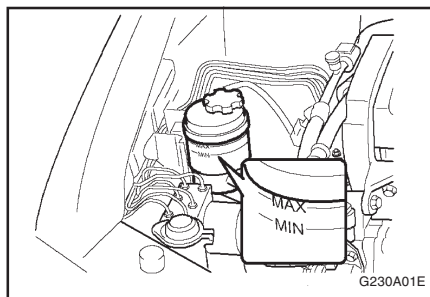

Servostyrningens vätskenivå skall kontrolleras regelbundet.

Kontrollera att behållarens vätskenivå ligger mellan markeringarna "MAX" och "MIN" när motorn är stoppad (avstängd).

#### **OBS:**

I kyla kan vid start ett skramlande ljud höras från servopumpen. Detta är normalt och beror på att vätskan är trögflytande.

SG230B1-FD

### SERVOSTYRNINGENS SLANGAR

Kontrollera slangarna regelbundet enligt intervaller, som anges i Servicehäftet.

SG230C1-FD

#### **Rekommenderad olja**

Använd PSF-3.

SG240A1-FD

### YTTERLIGARE INFORMATION

Om du regelbundet utför service på din Hyundai rekommenderar vi att du köper en verkstadshandbok.

## TIPS OCH RÅD

G300A01B-GDT

### TÖMMNING AV VATTEN UR BRÄNSLEFILTRET (DIESELMOTOR)

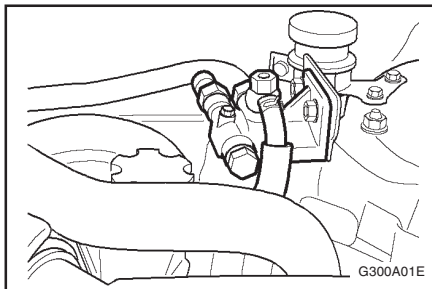

Om varningslampan för bränslefilter tänds under körning visar detta att mycket vatten samlats i vattenavskiljaren. Om detta händer skall vattnet tömmas på följande sätt:

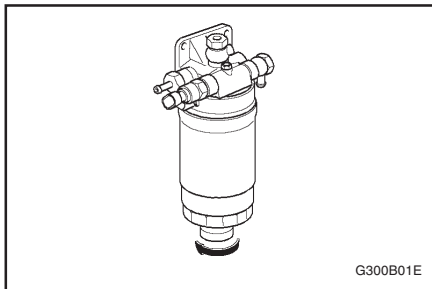

1. Öppna dräneringspluggen i botten av filtret.

2. Stäng dräneringspluggen när det inte längre kommer ut något vatten.
3. Kontrollera att varningslampan tänds när du vrider startnyckeln till "ON" och att den slocknar när motorn startar. Vid minsta problem skall du kontakta närmaste HYUNDAI återförsäljare.

#### **VARNING:**

**Torka noga bort eventuellt spillvatten - det kan vara blandat med bränsle som kan ta eld när vattnet dunstat bort.**

G260A03A-GDT

### BYTE AV STRÅLKASTARLAMPOR

Släck belysningen före lampbyte. Det är viktigt att den nya lampan har rätt wattal.

#### **VARNING:**

**Lamporna får ej komma i kontakt med petroleumbaserade produkter som olja, bensin och dylikt.**

G270A01S-ADT

### STRÅLKASTARE

#### Byte av glödlampor:

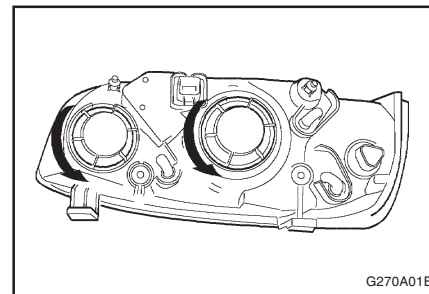

1. Om glödlampan är varm – låt den kalla. Skyddsglasögon bör användas.
2. Tag inte på lampans glas – tag bara i lampsockeln.
3. Lossa kabeln från baksidan av strålkastarenheten.
4. Lossa fjädern och tag bort glödlampan.
5. Tag av skyddet från den nya glödlampan och passa in plastsockeln i hålet i reflektorn. Sätt tillbaka fjädern och koppla elkabeln.
6. Stoppa den gamla lampan i asken från den nya glödlampan och lämna den på lämpligt, miljövänligt ställe.
7. Kontrollera strålkastarinställningen.



## TIPS OCH RÅD

---

### **VARNING:**

Halogen-lampor innehåller gas under högt tryck. De kan explodera med glassplitter som följd om de utsätts för en stöt eller ett slag. Du bör ha skyddsglasögon vid arbete med strålkastarlampor. Undvik att göra repor i glaset. En tänd lampa måste skyddas mot vatten eller annan vätska. Lampan får bara tändas när den sitter monterad i lamphuset. Byt glödlampa om den är skadad eller krakelerad. Håll glödlampor utom räckhåll för barn och hantera även kasserade lampor med försiktighet.

G290A01S-GDT

### **STRÅLKASTARINSTÄLLNING**

Efter byte av glödlampor i strålkastarna (båda glödlamporna bör bytas samtidigt även om bara en är trasig), skall strålkastarinställningen kontrolleras och justeras hos närmaste auktoriserade Hyundai-verkstad

## TIPS OCH RÅD

G280A03E-GDT

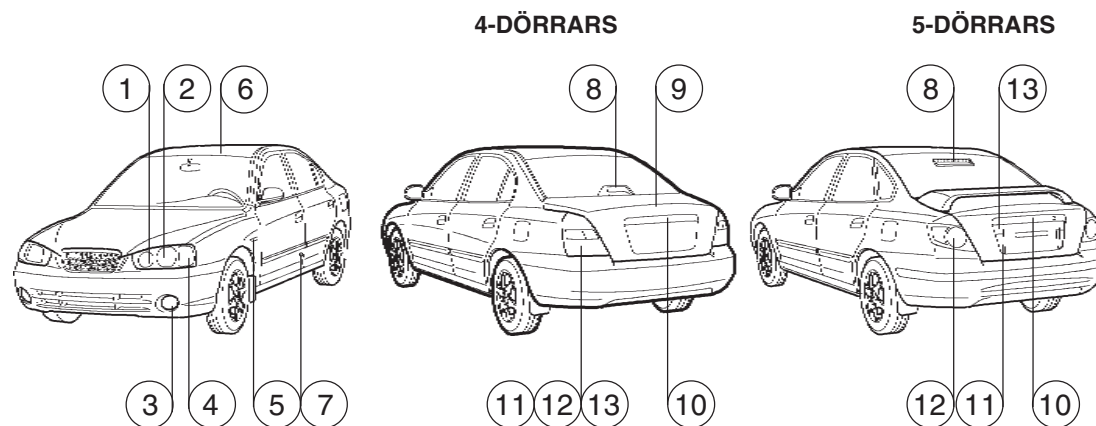

G280A01E-2

Nr	Glödlampa		Nr	Glödlampa		Watt	
						4-Dörrars	5-Dörrars
1	Strålkastare (helljus)		8	Högt monterat bromsljus (i förekommande fall)		21	2.6(LED)
2	Strålkastare(halvljus)/Positionslampor fram						
3	Dimstrålkastare fram (i förekommande fall)		9	Bagagerumsbelysning		5	
4	Blinkerslampor fram		10	Nummerskyltsbelysning		5	
5	Sidoblinkers (i förekommande fall)		11	Dimljuslampa bak		21	
6	Innerbelysning	Kartlampa	12	Kombinationslampa bak	Blinkerslampor	21/5	
		Taklampa			Stopp/Baklampor	21	
7	Instegsbelysning/dörrkantslampa		13	Backlampa		21	

## AVGASRENINGSSYSTEMET

SH000A1-FD

### 6. AVGASRENGS-SYSTEMET

SH010A1-FD

#### AVGASRENINGSSYSTEMET

Hyundai är försedd med avgasreningssystem. Detta indelas i följande delar:

- (1) Kontroll av vevhusgaserna
- (2) Avdunstningsystem
- (3) Avgaskontrollsystem

För att erhålla säker funktion rekommenderar vi att du låter auktoriserad verkstad utföra erforderliga servicearbeten.

SH010B1-FD

#### 1. VEVHUSVENTILATIONSSYSTEM

Systemet förhindrar att vevhusgaser kommer ut i luften. Frisk luft förs från luftrenaren till vevhuset. Från vevhuset förs sedan den erhållna gasblandningen via PCV-ventilen till insugsröret.

ZH010C1-FD

#### 2. AVDUNSTNINGSSYSTEM

Avdunstningssystemet förhindrar att bensinångor når atmosfären.

När motorn är avstängd absorberas bränsleångor i en kolkänstern.

När motorn går töms känstern via en särskild ventil.

SH010D1-FD

#### 3. AVGASKONTROLLSYSTEM

Avgaskontrollsystemet består av fler delar vilka tillsammans ger effektiv minskning av avgasernas miljöfarliga ämnen.

ZH020A1-AD

#### KATALYSATOR (Endast blyfri bensin)

Katalysatorn är en viktig del av avgasreningssystemet. Den är monterad på undersidan och är en del av avgassystemet.

SH030A1-FD

#### Om katalysatorn ;För bensinmotor

Katalysatorn arbetar vid hög temperatur. Om oförbränd bensin råkar komma in i katalysatorn kan därför brand uppstå. Undvik detta genom att tänka på följande:

- o Använd endast blyfri bensin.
- o Håll motorns tändsystem och bränslesystem i god kondition.

- o Om fordonet går orent eller är svårstartat skall det tas till auktoriserad verkstad.
- o Undvik att köra med nästan tom tank. Detta kan medföra misständning och oförbränd bensin i katalysatorn.
- o Undvik längre tomgångskörning.
- o Fordonet får ej bogseras igång.
- o Stanna ej fordonet över lättantändliga ämnen såsom torrt gräs löv och papper.
- o Berör ej katalysatorn om motorn går.
- o Kom ihåg att din Hyundaiåterförsäljare kan ge behövlig information.

H020C01S-GDT

#### EGR SYSTEM

##### ;För Dieselmotor

Detta system hjälper till att minska den utströmmande mängden nitrosera gaser genom att återföra en del av avgaserna in i motorn och därmed sänka förbränningstemperaturen.

H020D01S-GDT

#### Katalysator

##### ;För Dieselmotor

Alla Hyundai-bilar är utrustade med katalysator av oxiderande typ som reducerar mängden koloxid, kolväten och partiklar i avgaserna.

## ALLMÄN INFORMATION

SI000A1-FD

### 7. VÄRT ATT VETA Allmän information

SI010A1-FD

#### FORDONETS IDENTITETSNUMMER

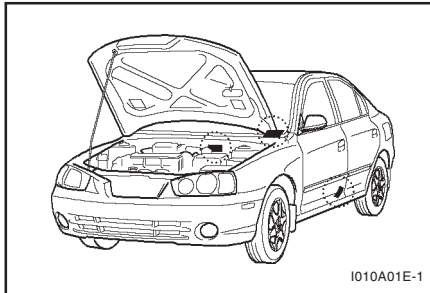

Fordonets chassinummer finns stansat och på skylt på torpedväggen.

SI010B1-FD

#### Motornummer

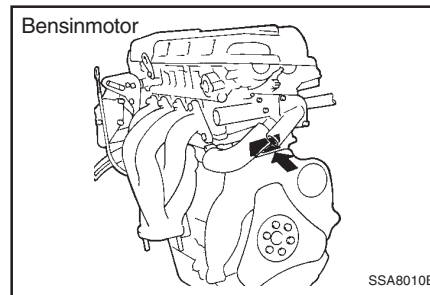

SSA8010B

#### Dieselmotor

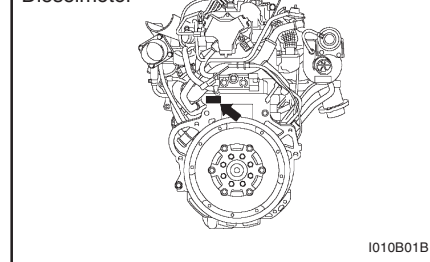

I010B01B

Motornumret är stansat i motorblocket som bilden visar.

SI010C1-FD

#### Information om däcktryck

Däcktrycksinformation finns på vänster framdörrs gavel.

I030A02S-GDT

#### REKOMMENDERAT LUFTRYCK I DÄCKEN

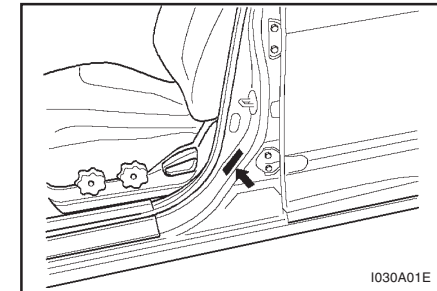

I030A01E

En dekal med rekommenderat lufttryck sitter på mittstolpen. Dessa lufttryck ger bästa kombination av åkkomfort, däckslitage och väghållning under normala förhållanden.

Fälgdimension	Däckdimension	Lufttryck , kPa (PSI)			
		Upp till 2 personer		Upp till max belastning	
		Fram	Bak	Fram	Bak
5.5J x 15	185/65R15	210(30)	210(30)	230(33)	230(33)
5.5J x 15	195/60R15	210(30)	210(30)	230(33)	230(33)

Lufttrycket skall kontrolleras minst en gång per månad. Rätt lufttryck skall hållas i däcken av bl a följande skäl:

- o För lågt lufttryck ger ojämn förslitning och sämre köregenskaper.
- o För högt lufttryck ökar risken för skador i däcken och ger ojämn förslitning.

## ALLMÄN INFORMATION

### VARNING:

Tänk på följande:

- o Kontrollera trycket när däcken är kalla. Dvs efter att bilen stått parkerad minst tre timmar eller inte körts mer än 1.6 km.
- o Kontrollera samtidigt lufttrycket i reservdäcket.
- o Överbelasta aldrig bilen. Var speciellt försiktig med last på takräcke eller i takbox.

SI030A1-FD

### VINTERDÄCK

Om fordonet förses med vinterdäck skall alla hjul ha sådana.

SD040A1-FD

### SNÖKEDJOR

#### VARNING

Kör ej fortare än 30 km/h och ej längre än absolut nödvändigt.

SI050A1-FD

### SKIFTNING AV DÄCK

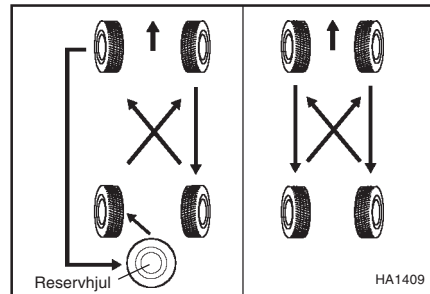

Skifta däck var 10,000 km. Om något däck förslits ojämnt skall orsaken undersökas på verkstad.

- o Blanda inte däck av olika typ.

SI060A1-F

### HJULENS BALANSERING

Håll hjulen väl balanserade. Ett obalanserat hjul kan skada hjulupphängningen.

I080A01A-ADT

### VÄGGREPPET

Däckens grepp mot vägbanan blir sämre när de börjar bli slitna, om lufttrycket i däcken är felaktigt eller om vägbanan är våt. Däcken måste bytas när förslitningsvarnarna framträder. Kör alltid långsammare när det regnar eller när det ligger snö eller is på vägbanan.

SI060C1-FD

### NÄR SKALL DÄCK BYTAS

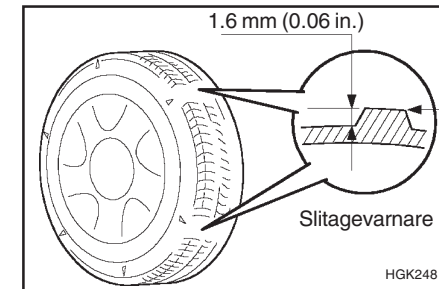

Däcken skall bytas (alla fyra) när lagstadgat minskat mönsterdjup uppnåtts. Kontrollera den inbyggda slitagevarnaren.

## ALLMÄN INFORMATION

---

1100A01E-GDT

### RESERVHJUL OCH VERKTYG

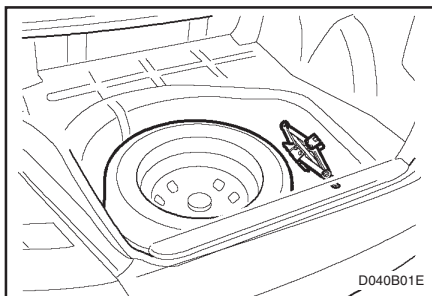

Bilen levereras med följande verktyg för byte av hjul:

Reservhjul  
Fälgnyckel  
Hjulmutternyckel, Förlängningsstång,  
Hylsnyckel, Medbringare,  
Domkraft

## TEKNISKA DATA

SJ000A1-FD

### 8. TEKNISKA DATA

J010A01E-GDT

#### MÅTT

mm (in.)

Längd		4510 (177.5)
Bredd		1720 (67.7)
Höjd (obelastad)		1425 (56.1)
Hjulbas		2610 (102.8)
Spårvidd	Fram	1485 (58.5)
	Bak	1475 (58.1)

SJ020A1-FD

#### SERVOSTYRNING

Typ	Kuggstång
Rattens Spel	0 ~ 30 mm (0 ~ 1.18 in.)
Kuggstångens Slag	138 mm (5.4 in.)
Typ av oljepump	Vingtyp

SJ030A1-FD

#### BRÄNSLESYSTEM

Bränsletankensvolym	Liter	US.gal	Imp.gal
	55	14.5	12

J030A01E-GDT

#### DÄCK

Standard	185/65 R15
Option	195/60 R15

J040A02E-GDT

#### ELEKTRISKA ENHETER

Punkt	Bensin	Diesel
Batteri	MF60AH	CMF 80 AH
Generator	80A (13.5V)	120A (12V)

SJ060A1-FD

#### BROMSAR

Typ	Dubbelkrets med servo
Fram	Ventilerade skivor
Bak	Ventilerade skivor (med ABS)
	Trumbromsar
Parkeringsbroms	Wire, bakhjul

## TEKNISKA DATA

J070A03E-GDT

### MOTOR

Enhet		BENSIN	DIESEL
Motortyp		1.6/2.0, dubbla överliggande kamaxlar	2.0 4Cyl. radmotor, överligg kamaxlar
Tomgång varv/min	A/CON OFF	750 ± 100 (1.6L), 700 ± 100 (2.0L)	750 ± 100
	A/CON ON	800 ± 100 (1.6L), 750 ± 100 (2.0L)	800 ± 100
Tändstift	NGK	BKR5ES-11	-
	CHAMPION	RC10YC4	-
Elektrådavstånd		1.0 ~ 1.1 mm (0.039 ~ 0.043 in.)	-
Ventilspel (Kall motor 20 ± 5°C)	Insug	Automatisk justering (1.6 DOHC), 0.17~0.23 mm (0.0067~0.0091 in.) (2.0 DOHC)	Automatisk justering
	Avgas	Automatisk justering (1.6 DOHC), 0.25~0.31 mm (0.0098~0.0122 in.) (2.0 DOHC)	Automatisk justering
Grundtändtidpunkt		BTDC 9° ± 5° (1.6L), BTDC 8° ± 5° (2.0L)	-
Tändföljd		1 - 3 - 4 - 2	



## TEKNISKA DATA

F080A03E-GDT

### SMÖRJSCHEMA

Punkt		Oljor och smörjmedel	Vol. (liter)
Motorolja (Bensinmotor)	API SG eller över	SAE 20W-40, 20W-50 (över -10°C)	1.6 DOHC - 3.3 (Inkl. filter) (3.5 us.qts., 2.9 Imp.qts)
		SAE 15W-40, 15W-50 (över -15°C)	2.0 DOHC - 4.0 (Inkl. filter) (4.2 us.qts., 3.5 Imp.qts)
		SAE 10W-30 (-25°C ~ 40°C)	
		SAE 10W-40, 10W-50 (över -25°C)	
		SAE 5W-20 (under -10°C) *1, *2	
		SAE 5W-30 (under 10°C) *1	
		SAE 5W-40 (under 20°C) *1	
Motorolja (Dieselmotor)	API CE eller över	SAE 30 (0°C ~ 40°C)	2.0 SOHC - 5.9 (Inkl. filter) (6.3 us.qts., 5.2 Imp.qts)
		SAE 20W-40 (över -10°C)	
		SAE 15W-40 (över -15°C)	
		SAE 10W-30 (-20°C ~ 40°C)	
		SAE 0W-30 (under 10°C) *1 *2	
	*1. Kan ej användas under alla förhållanden		
*2. Rekommenderas ej vid långvarig hård körning			
Motorns oljeförbrukning	Normal körning		MAX. 1L / 1500 Km
	Hård körning		MAX. 1L / 1000 Km
Växellåda	Manual	SAE 75W (API GL-4)	2.15 (2.3 us. qts., 1.86 Imp. qts)
	Auto	Castrol Transmax Z, Quaker State ATF Typ 2	6.1 (6.4 us. qts., 5.3 Imp.qts) (1.6 DOHC) 7.8 (8.2 us. qts., 6.8 Imp.qts) (2.0 DOHC)
Servostyning	PSF-3		Efter behov
Bromsvätska	DOT 3, DOT 4 eller motsvarande		Efter behov
Kylvätska	Etylenglykol för aluminiumkylare		Bensinmotor : 5.5 (1.6 DOHC), 6 (2.0 DOHC) Dieselmotor : 7.9

## INDEX

SK000A1-FD

### 9. INDEX

<b>A</b>	ANTENN .....	1-60
	ANTI BLOCKERINGS SYSTEM (ABS) .....	2-7 ~ 2-8
	ANVÄNDNING AV SÄKERHETSÅLTEN .....	1-12 ~ 1-14
	ANVÄNDNING AV STARTKABLAR .....	3-1
	AUTOMATISK KLIMATKONTROLL .....	1-54 ~ 1-59
	AUTOMATISK VÄXELLÅDA .....	2-5 ~ 2-7
	AVGASRENINGSSYSTEMET .....	6-1
<b>B</b>	BACKSPEGLAR .....	1-41
	BAKDÖRR .....	1-45
	BAKRE ASKKOPP .....	1-36
	BAKRUTETORKARE OCH SPOLARE .....	1-34
	BÄLTESSTRÄCKARE .....	1-15 ~ 1-16
	BARNSÄKERHET .....	1-14 ~ 1-16
	BARNSÅKRING AV BAKDÖRRA .....	1-4
	BELYST TÄNDNINGSLÅS .....	1-3
	BILLARM .....	1-5 ~ 1-7
	BILJETTICKA .....	1-46
	BOGSERING .....	3-5 ~ 3-6
	BOGSERING I NÖDLÅGE .....	3-6
	BRÄNSLEMÄTARE .....	1-28
	BYTE AV GLÖDLAMPOR .....	5-17
	BYTE AV LUFTFILTER .....	5-10
	BYTE AV OLJA OCH OLJEFILTER .....	5-6
	BYTE AV TÄNDSTIFT .....	5-9
<b>C</b>	CD-VÄXLARE .....	1-46
	CENTRALLÅS .....	1-5
	CIGARETTÄNDAREN .....	1-36
<b>D</b>	DIGITAL KLOCKA .....	1-35
	DIMSTRÅLKASTARE FRAM .....	1-32
	DÖRRLÅS .....	1-3
	DRAGKRAFTSKONTROLL(TCS) .....	2-8
<b>E</b>	EKONOMISK KÖRNING .....	2-9
	ELEKTRISKA FÖNSTERHISSAR .....	1-7
	EXTRA KOLLISIONSKYDD .....	1-19 ~ 1-22
<b>F</b>	FACK FÖR SOLGLASÖGON .....	1-40
	FARTHÅLLARE .....	1-47 ~ 1-48
	FÄLLNING AV RYGGSTÖD OCH DYNA I BAKSÅTER.1-10 ~ 1-11	
	FÄRDDATOR .....	1-30 ~ 1-31
	FORDONETS IDENTITETSNUMMER .....	7-1
	FÖREBYGGANDE ROSTSKYDD .....	4-1
	FÖRE START AV MOTOR .....	2-2
	FRÄMRE ASKKOPP1-35	
<b>G</b>	GLASHÅLLARE .....	1-37
<b>H</b>	HANDSKFACK .....	1-40
	HASTIGHETSMÄTARE .....	1-29
	HATTHYLLAN .....	1-9 ~ 1-10

9-1

## INDEX

HJULBYTE .....	3-3	<b>M</b> MANUELL VÄXLING .....	2-4
HÖGT MONTERAT BROMSLJUS .....	1-43	MOTORRNS OLJEFÖRBRUKNING .....	5-6
<b>I</b> IMMOBILIZER .....	1-2	MOTORRUM .....	5-1~ 5-3
INDEX .....	9-1	MOTORHUV .....	1-43
INDIKATOR FÖR VARNINGLJUS .....	1-26 ~ 1-28	<b>N</b> NÄR SKALL DÄCK BYTAS .....	7-2
INIFRÅN ÖPPNINGSBAR TANKLUCKA .....	1-44	NEDFÄLLNING AV BAKSÄTETS RYGGSTÖD .....	1-10
INKÖRNING .....	1-1	<b>O</b> OM BROMSNING .....	2-7
INRE BELYSNING .....	1-40	OM DU FÖRLORAR NYCKLARNÄ .....	3-6
INSTRUMENT, KONTROLL-OCH VARNINGSLAMPOR.1-25 ~ 1-26		OM MOTORN BLIR ÖVERHETTAD .....	3-2
INSTRUMENT OCH REGLAGE .....	1-23	OM MOTORN INTE STARTAR .....	3-1
<b>J</b> JUSTERBARA FRAMSÄTEN .....	1-8	ÖPPNING AV BAKLUCKAN I NÖDFALL .....	1-45
<b>K</b> KATALYSATOR .....	6-1	ÖVERVÄXEL .....	2-7
KONTROLL AV BATTERI .....	5-16	<b>P</b> PÅFYLLNING AV SPOLARVÄTSKA .....	5-10
KONTROLL AV BROMSAR .....	5-12	PARKERINGSBROMS .....	1-42
KONTROLL AV DRIVREMMAR .....	5-14	PUNKTERING .....	3-2
KONTROLL AV KOPPLINGENS HYDRAULVÄTSKA .....	5-13	<b>R</b> REGELBUNDET ROSTSKYDO .....	4-1
KONTROLL AV KOPPLINGSPEDALENS SPEL .....	5-14	REGELBUNDNA KONTROLLER .....	5-4
KONTROLL AV MOTORNS OLJENIVÅ .....	5-5	REGLAGE FÖR BLINKERS/HELLJUS/HALVLJUS .....	1-32
KONTROLL AV VÄXELLÅDSOLJA .....	5-11	REKOMMENDERADE DÄCKTRYCK .....	7-1
KONTROLL OCH BYTE AV HUVUDSÅKRING .....	5-15	REKOMMENDERAT BRÄNSLE .....	1-1
KONTROLL OCH BYTE AV MOTORNS KYLVÄTSKA .....	5-7	RENGÖRING AV KUPÉN .....	4-2
<b>L</b> LJUDANLÄGGNING .....	1-58	RESERVDÄCK .....	3-2
LITEN BOX .....	1-41	RESERVDÄCK OCH VERKTYG .....	7-2

## INDEX

---

<b>S</b>	SKIFTNING AV DÄCK .....	7-2	<b>Y</b>	YTTRE BACKSPEGEL .....	1-39
	SIGNALHORN .....	1-47			
	SNÖKEDJOR .....	7-2			
	SOLLUCKA .....	1-38			
	SOLSKYDD .....	1-46			
	START .....	2-2			
	STÄLLBARA NACKSKYDD .....	1-8			
	STRÅLKASTARE .....	5-17			
	STRÖMSTÄLLARE FÖR BAKRUTANS DEFROSTER .....	1-34			
	SÄKERHETSBJÄLTEN .....	1-11			
<b>T</b>	TÄNDNINGSLÅS OCH RATTLÅS .....	2-2			
	TÄNDNINGSNYCKELNS LÄGEN .....	2-2			
	TEMPERATURMÄTARE FÖR KYLARVÄTSKAN .....	1-28			
	TEMPERATURREGLAGE .....	1-50			
	TEKNISKA DATA .....	8-1			
	TVÄTT OCH VAXNING .....	4-1			
<b>U</b>	UPPVÄRMDA SÄTEN .....	1-9			
<b>V</b>	VÄGGREPPET .....	7-2			
	VÅRD AV SÄKERHETSBJÄLTENA .....	1-11			
	VARNINGSBLINKERS .....	1-34			
	VARVRÅKNARE .....	1-29			
	VENTILATORER .....	1-51			
	VINDRUTETORKARE OCH SPOLARE .....	1-33			
	VINTERDÄCK .....	7-2			
	VINTERKÖRNING .....	2-9			