

SA000A1-FC

Denne instruktionsbog bør betragtes som en del af bilen og blive i den til den næste ejer, når bilen sælges.

	EJER:
OPRINDELIG ADRESSE:	NAVN: _____
	GADE: _____
	BY: _____
SALGSDATO: _____	
	NAVN: _____
NY ADRESSE:	GADE: _____
	BY: _____
SALGSDATO: _____	

HYUNDAI

Coupe

Tiburon

A030A01F-GCT

INSTRUKTIONSBOG

Brug
Vedligeholdelse
Specifikationer



HGK037

Alle informationer i denne instruktionsbog er gældende på trykkesidspunktet. Hyundai forbeholder sig imidlertid til enhver tid ret til at foretage ændringer, så vores politik med kontinuerlig produktforbedring kan gennemføres.

Denne instruktionsbog gælder for alle Hyundai modeller og omfatter beskrivelser af og forklaringer til både ekstra- og standardudstyr. Det betyder, at De kan finde materiale i denne bog, der ikke vedrører Deres vogn.

A040A01A-ACT

FORORD

Tak fordi De valgte Hyundai. Vi er glade for at byde Dem velkommen i det stigende antal kræsne mennesker, der kører i Hyundai. Vi er stolte af det avancerede ingeniørarbejde og det førsteklasses fremstillingsarbejde, der er lagt i hver enkelt Hyundai.

Deres instruktionsbog vil præsentere Dem for Deres nye HYUNDAIS egenskaber og betjening. Vi foreslår, at De læser den omhyggeligt, da informationerne i den kan bidrage meget til den fornøjelse, De får af Deres nye bil.

Fabrikanten anbefaler også, at De lader al service og vedligeholdelse udføre af en autoriseret Hyundai forhandler. Hyundai forhandlere er klar til at yde førsteklasses service, vedligeholdelse og enhver anden assistance, der måtte være behov for.

A050A04A-ACT

HYUNDAI MOTOR COMPANY

Bemærk: Da fremtidige ejere også vil have behov for informationerne i denne instruktionsbog, bør De, hvis De sælger denne Hyundai, venligst lade instruktionsbogen blive i bilen til deres brug. Tak.

FORSIGTIG: Anvend kun brændstof og smøremidler, der som minimum lever op til Hyundais specificerede mindstekrav. Der kan opstå skader på motor og gear, hvis der anvendes brændstof og smøremidler af lavere kvalitet. Se specifikationerne på side 7-3 i instruktionsbogen i afsnittet "Specifikationer".

Copyright 2003 Hyundai Motor Company. Eneret forbeholdes. Denne publication må hverken gengives helt eller delvis, gemmes på diskette eller videregives på nogen som helst måde uden forudgående tilladelse af Hyundai Motor Company.

SA040A1-FC

FORSIGTIG: ÆNDRINGER PÅ DERES HYUNDAI

Ændring af komponenter kan gøre fabrikantens garanti ugyldig.

Deres Hyundai bør ikke ændres på nogen måde. Ændringer kan forringe bilens sikkerhed, holdbarhed og ydelse væsentligt. Komponenter, der ændres eller tilføjes til vognen og medfører beskadigelse, dækkes ikke af fabrikantens garanti.

SA070A1-FC

ADVARSLER VEDRØRENDE SIKKERHED OG BESKADIGELSE AF BILEN

I denne instruktionsbog vil De finde advarsler med overskrifterne ADVARSEL, FORSIGTIG og BEMÆRK. De bruges på følgende måder:

ADVARSEL:

Dette er en advarsel mod noget, der kan forårsage kvæstelse af personer, hvis advarslen ignoreres. De informeres om, hvad De skal gøre - eller ikke må gøre - for at undgå eller mindske risikoen for, at De selv eller andre personer kommer til skade.

FORSIGTIG:

Dette er en advarsel mod noget, der kan forårsage beskadigelse af bilen eller dens udstyr. De informeres om, hvad de skal gøre - eller ikke må gøre - for at undgå eller mindske risikoen for, at bilen eller dens udstyr beskadiges.

BEMÆRK:

Dette er en bemærkning, der giver nogle nyttige informationer.

A100A01L-GCT

VEJLEDNING VEDR. ORIGINALE HYUNDAI RESERVEDELE

1. Hvad er originale Hyundai reservedele?

Originale Hyundai reservedele svarer nøjagtigt til de dele, som Hyundai Motor Company bruger ved fremstillingen af biler. De er designet og testet med henblik på at give vore kunder optimal sikkerhed, ydeevne og pålidelighed.

2. Hvorfor bør du anvende originale reservedele?

Originale Hyundai reservedele er udviklet og bygget således, at de til fulde lever op til de strenge krav, der stilles til fremstillingen af originale dele. Anvender du i stedet dele,



der enten er efterligninger, forfalskninger eller brugte, dækker hverken Hyundai's garanti "New Vehicle Limited Warranty" eller andre garantier fra Hyundai. Dertil kommer, at Hyundai Motor Company heller ikke dækker skader på eller svigt af originale Hyundai reservedele, som skyldes, at der er installeret reservedele, der enten er efterligninger, forfalskninger, eller brugte, eller at sådanne reservedele svigter.

3. Hvordan kan du bedømme, om du køber originale Hyundai reservedele?

Se efter det originale Hyundai reservedelslogo på indpakningen (se nedenfor).

Eksportspecifikationerne er udelukkende skrevet på engelsk.

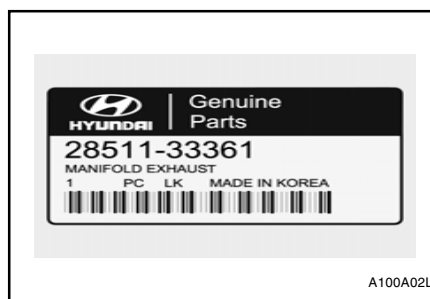

Originale Hyundai reservedele sælges kun hos autoriserede Hyundai-værksteder og servicecentre.

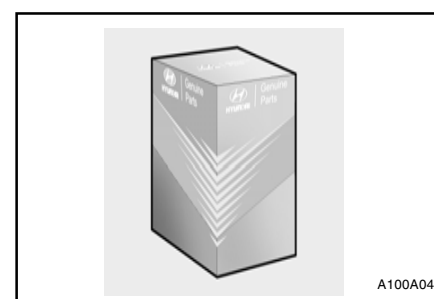
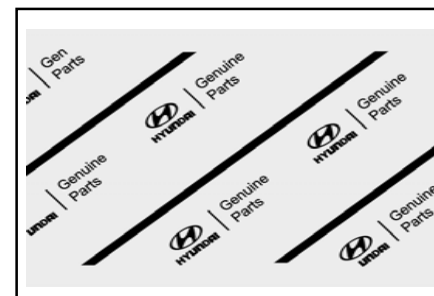

INDHOLD

AFSNIT	SIDE
1. VEJLEDNING - Deres Hyundais egenskaber	1-1
2. BAG RATTET - Sådan kører De i Deres Hyundai	2-1
3. PROBLEMER PÅ VEJEN - Sådan gør De i nødstilfælde	3-1
4. SÅDAN OPRETHOLDES DET GOD UDSEENDE - Korrosionsbeskyttelse og pleje.....	4-1
5. EMISSIONSKONTROL-SYSTEM	5-1
6. TING DE BØR VIDE - Forbrugeroplysning	6-1
7. SPECIFIKATIONER	7-1
8. INDEX	8-1

1

2

3

4

5

6

7

8

DERES HYUNDAIS EGENSKABER

SB000A1-FC

1. VEJLEDNING Deres Hyundai's egenskaber

YB010A1-FC

ANBEFALET BRÆNDSTOF

Brug blyfri benzin

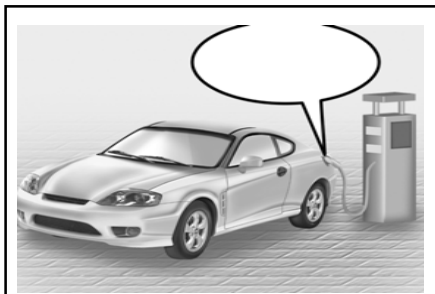

Der skal bruges en blyfri benzin med mindst oktan 91.

Bruges der blyholdig benzin vil katalysatoren holde op med at fungere, og udstødningskontrollsystemet vil svinge. Dette kan også give forøgede vedligeholdelsesudgifter.

For at undgå utilsigtet brug af blyholdig benzin kan hanen på servicestationens pumper med blyholdig benzin ikke sættes ind i tankens påfyldningsrør.

BEMÆRK:

I nogle lande skal der bruges blyholdig benzin. Spørg Deres Hyundai forhandler.

B010B01A-GCT

Hvad med Gasohol?

Gasohol (en blanding af 90% blyfri benzin og 10% ethanol eller korn-sprit) kan bruges i Deres Hyundai. Men opstår der problemer med motorens gang, må det anbefales at bruge 100% blyfri benzin. Man bør ikke bruge brændstoffer med uspecificerede mængder af alkohol eller anden alkohol end ethanol.

B010D01S-GCT

Brug ikke methanol

Der bør ikke bruges methanol-holdige (træsprit) brændstoffer i bilen. Denne type brændstof kan nedsætte bilens ydelse og beskadige komponenter i brændstofsysteet.

FORSIGTIG:

Bilens garanti dækker måske ikke beskadigelser af brændstofsysteet, der skyldes brugen af methanol eller methanolholdige brændstoffer.

SB010D1-FC

Kørsel i fremmede lande

Hvis De skal køre i et andet land, skal De:

- o Overholde alle regler vedrørende registrering og forsikring.
- o Finde ud af, om der er en acceptable benzin til rådighed.

1

SB010E1-FC

Benzin, der mindsker luftforureningen

For at bidrage til mindre luftforurening anbefaler Hyundai, at De bruger benzin, tilsat additiver, som forebygger belægninger i motoren. Denne form for benzin gør, at motoren får en bedre gang og en renere udstødning.

SB020A1-FC

TILKØRSEL AF DERES NYE HYUNDAI

De første 2.000 km

Deres nye Hyundai kræver ikke nogen speciel "tilkørselsperiode". Men, De kan selv bidrage til at Deres Hyundai vil køre økonomisk og opnå en lang levetid ved at overholde de efterfølgende anbefalinger de første 2.000 km.

- o Kør ikke over 88 km/t.
- o Hold motorens omdrejningstal mellem 2.000 og 4.000 o/min under kørslen.
- o Accelerer moderat. Sæt aldrig igang med speederen i bund.

DERES HYUNDAIS EGENSKABER

- o Prøv at undgå hårde opbremsninger de første 300 km.
- o Lad ikke motoren sejtrække (kør aldrig så langsomt i et højt gear, at motoren "presses").
- o Varier hastigheden af og til, uanset om De kører hurtigt eller langsomt.
- o Lad ikke motoren gå i tomgang i mere end 3 minutter, af hensyn til katalysatoren.
- o Kør ikke med trailer de første 2.000 km.

6ZB031A1-AC

STARTSPÆRRE

Startspærren er en tyverisikring, der er designet til at hindre tyveri af Deres bil.

B880B03A-GCT

Nøgler



Den samme nøgle passer til alle bilens låse. Eftersom det er muligt at låse dørene uden brug af nøglen, bør man passe på, ikke at låse nøglerne inde i bilen ved et uheld.

1- 2

BEMÆRK:

Hvis du får fremstillet din egen nøglekopi, vil du hverken være i stand til at afbryde systemet eller starte motoren.

B880C02A-GCT

Nøglenummer

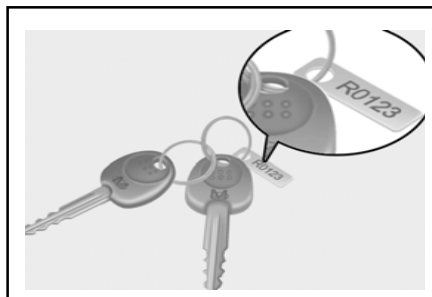

Bilnøglen nummer er registreret på et metalskilt, der er påhæftet nøglerne ved levering.

Nøglen nummer bør skrives ned og opbevares et sikkert sted, hvis det skulle blive nødvendigt at bestille flere nøgler. Nye nøgler kan bestilles hos alle Hyundai-værksteder ved at oplyse den pågældende nøgles nummer.

Af sikkerhedshensyn bør det påhæftede metalskilt med nøglen nummer fjernes fra nøgleringen ved bilens levering, og Hyundai må derfor heller ikke oplyse nøglen numre.

Hvis du har brug for yderligere nøgler eller hvis du har mistet dem, kan dit autoriserede Hyundai-værksted fremstille nye.

B880D01GK-GCT

'Limp home' procedurer

Hvis startspærresystemet er ude af funktion, kan motoren ikke startes med tændingsnøglen uden at anvende limp home-funktionen.

Proceduren for at starte motoren med 'limp home' funktionen er beskrevet nedenfor (med 0,1,2,3 som et eksempel på et password).

BEMÆRK:

'Limp home' passwordet kan du få oplyst ved bilens levering. Kontakt dit autoriserede Hyundai-værksted, hvis du ikke kender passwordet.

1. Drej tændingsnøglen til ON og derefter til OFF jf. kodens cifre for at angive passwordet. Drej f.eks. tændingsnøglen én gang for at angive et 1-tal, to gange for et 2-tal og så fremdeles. Tændingsnøglen skal dog drejes 10 gange for at angive et 0.
2. Vent 3-10 sekunder.
3. Anvend den samme procedure med de resterende cifre, "1", "2", "3".
4. Når alle fire cifre er angivet med succes, skal motoren startes inden for 30 sekunder. Går der længere tid vil motoren ikke kunne starte.

Efter at have anvendt 'limp home' proceduren, skal du snarest muligt kontakte dit autoriserede Hyundai-værksted.

DERES HYUNDAIS EGENSKABER

FORSIGTIG:

Få dit autoriserede Hyundai-værksted til at afhente bilen, hvis du ikke kan starte motoren ved hjælp af 'limp home'-proceduren.

B040A02Y-ACT

DØRLÅSE

ADVARSEL:

- o Ulåste døre kan være farlige Inden De kører - især når der er børn med i bilen - skal De sikre Dem at alle døre er forsvarligt lukket og låst, dørene kan åbnes indefra. Dette hjælper med til at forhindre, at dørene bliver åbnet ved en fejltagelse. Sammen med korrekt brug af sikkerhedsselerne, er de låste døre med til at hindre personerne i at blive slynget ud af bilen i tilfælde af et uheld.
- o Se altid efter om der er nogen trafik, inden De åbner døren.
- o Døren låses automatisk op i tilfælde af ulykke. (Hvis monteret)

B040B01A-ACT

Låsning og oplåsning af fordørene med nøgle

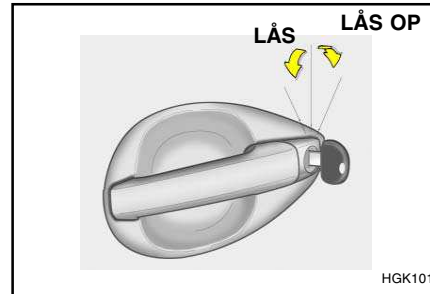

- o Dørene kan låses og låses op men nøgle.
- o Dørene låses ved at dreje nøglen mod bilens front og låses op ved at dreje den bagud.

B040C01S-ACT

Låsning udefra

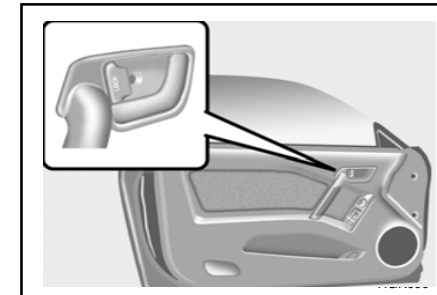

Dørene kan låses uden nøgle. Dørene låses udefra ved først at flytte den indvendige låsekontakt til "LOCK", således at man ikke kan se det røde mærke på kontakten, herefter lukkes døren.

BEMÆRK:

- o Glem ikke tændingsnøglen inde i bilen, når døren låses på denne måde.
- o For at undgå tyveri af bilen skal man, når man forlader bilen, altid fjerne tændingsnøglen, lukke alle vinduer, låse alle døre.

DERES HYUNDAIS EGENSKABER

B040D01S-ACT

Låsning indefra

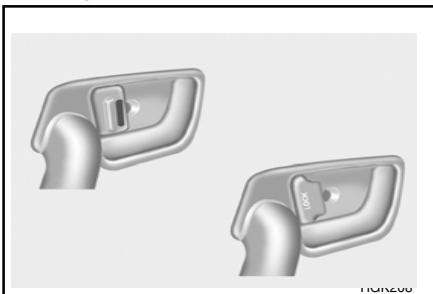

Indefra låses dørene ganske enkelt ved at lukke døren og flytte låsekontakten til "LOCK". Når dette er gjort, kan døren hverken åbnes med det ind-eller udvendige dørhåndtag.

BEMÆRK:

Når døren er låst, kan man ikke se det røde mærke på kontakten.

B040G01GK-GCT

Centrallås

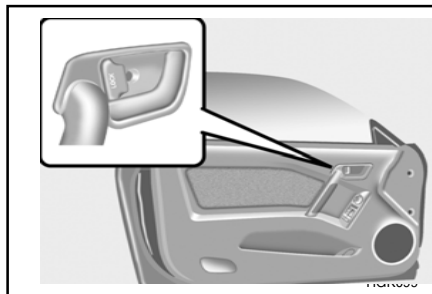

Den centrale dørlås betjenes ved at flytte førerens dørlåsekontakt fremad eller bagud. Hvis døren i passagersiden er åben når knappen skubbes fremad, vil døren blive låst, når den lukkes.

BEMÆRK:

- o Når kontakten flyttes bagud, låses alle døre op. Når kontakten flyttes fremad, låses alle døre.
- o Når døren er ulåst, vil det røde mærke på låseknappen være synlig.
- o Centrallåsen betjenes ved at dreje nøglen (kun døren i førersiden).

B070A01A-GCT

TYVERIALARM (Hvis monteret)

Systemet er designet for at forhindre fremmede personer i at tiltvinge sig adgang til bilen. Det er delt op i tre trin: "Aktivering", "Alarm", og "Deaktivering". Hvis systemet udløses, starter en alarm samt blinklysene.

B070B02GK-GCT

Aktivering

Parker bilen og stands motoren. Aktiver systemet som beskrevet nedenfor.

- 1) Fjern tændingsnøglen fra tændingen.
- 2) Sørg for at motorhjelm og bagklappen.
- 3) Lås dørene vha. centrallåsens fjernbetjening.

Når dette er gjort, vil blinklyset blinke én gang for at indikere, at systemet er aktiveret.

BEMÆRK:

- 1) Systemet aktiveres ikke hvis en af dørene, bagklappen eller motorhjelm ikke er lukket.
- 2) Genaktiver systemet som beskrevet ovenfor, hvis dette sker.
- 3) Når systemet er aktiveret er det kun bagklappen, der kan låses op med nøglen uden først at deaktivere systemet.

DERES HYUNDAIS EGENSKABER

FORSIGTIG:

Undlad at aktivere systemet, indtil alle passagerer er steget ud af bilen. Hvis systemet aktiveres, mens der er passagerer i bilen, er der risiko for, at alarmen aktiveres, når de stiger ud af bilen.

B070C01GK-GCT

Alarmtilstand

Alarmen udløses, hvis en af følgende ting sker, mens bilen er parkeret og systemet er aktiveret.

- 1) Dør foran bagklap åbnes uden brug af fjernbetjening.
- 2) Bagklappen åbnes uden anvendelse af nøgle.
- 3) Motorhjelm åbnes.

Sirenen begynder at hyle og afviserblinket blinker uafbrudt i 30 sekunder. For at afbryde systemet er det nødvendigt at låse dørene eller bagklappen op med fjernbetjeningen.

FORSIGTIG:

Forsøg ikke på at starte motoren, mens systemet er aktiveret.

B070D02GK-ACT

Deaktiveret tilstand

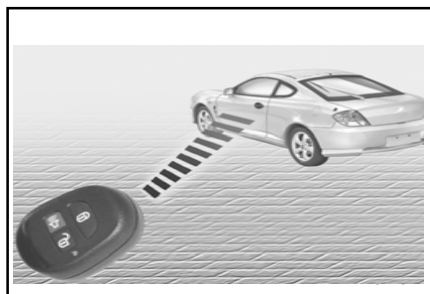

Systemet deaktiveres, når et af følgende trin udføres:

- 1) Døren i fører- eller passagersiden låses op ved at trykke på UNLOCK-knappen på fjernbetjeningen.
- 2) Når nøglen drejes til "ON"-position og holdes her, vil alarmen afbrydes efter 30 sekunder.
- 3) Hvis dørene ikke åbnes indenfor 30 sekunder, efter at systemet er slået fra med fjernbetjeningen, vil det blive slået til igen automatisk.

Når dette er gjort, vil blinklyset blinke to gange for at indikere, at systemet ikke længere er aktiveret.

B070E02GK-GCT

Udskiftning af batteri.

Når transmitterens batteri begynder at blive fladt, kan det være nødvendigt at trykke flere gange på knappen for at låse dørene eller låse dem op, og lysdioden lyser ikke. Udskift batteriet hurtigst muligt.

Batteritype : CR2032

Sådan udskiftes batteriet:

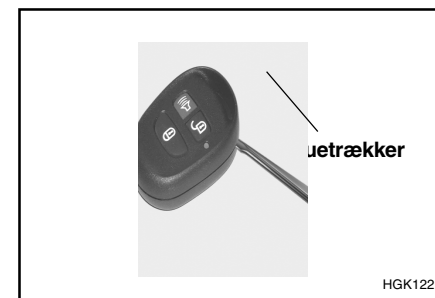

1. Åben huset med en skruetrækker som vist på tegningen.

DERES HYUNDAIS EGENSKABER

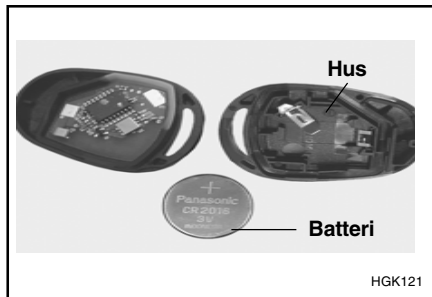

2. Tag det gamle batteri ud af beholderen og notér polariteten. Kontrollér, at polariteten på det nye batteri er den samme (+siden skal pege nedad), og indsæt derefter batteriet i transmitteren.

BEMÆRK:

Isæt et nyt batteri indenfor 30 sekunder, efter det gamle er fjernet. Hvis det tager mere end 30 sekunder at isætte det nye batteri, skal man følge nedenstående procedure:

- 1) Drej tændingsnøglen til "ACC"-position.
- 2) Man skal sikre sig, at blinklysene blinker én gang ved trykke på knappen "LOCK" (lås) eller "UNLOCK" (lås op) på fjernbetjeningen.

B050A01GK-ACT

MANUELT BETJENTE RUDER

Eldrevne ruder

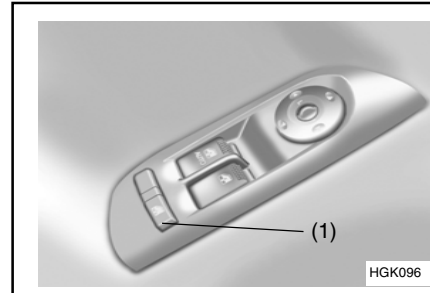

Elruderne fungerer kun, når tændingsnøglen er i "ON"-position. Hovedknappen er placeret på armlænet i førersiden og kontrollerer forruderne på begge sider af bilen. Vinduerne kan åbnes ved at trykke på den forreste del af knappen. Man stopper ved den ønskede indstilling ved at slippe knappen. Vinduet kan lukkes ved at trække i forreste del af knappen. For at forhindre forsædepassageren i at åbne/lukke vinduet i passagersiden er armlænet i førersiden forsynet med en låsesknap (1). For at deaktivere passagersidens elrude skal man trykke på vinduets låsesknap. For at vende tilbage til normal funktion, skal man trykke en gang mere på vinduets låsesknap.



FORSIGTIG:

Prøv aldrig at aktivere hovedkontakten og underkontakten i hver sin retning samtidig. Gor De det, vil ruden standse, og den kan så ikke åbnes eller lukkes.

Auto-Down rude (førersiden) (hvis monteret)

Den automatiske nedrulningsrude åbnes helt ved at trykke på kontakten, den stoppes i den ønskede stilling ved at trykke på kontakten igen.

DERES HYUNDAIS EGENSKABER

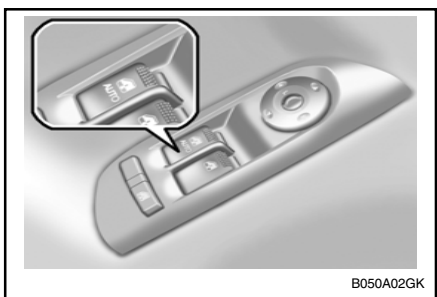

ADVARSEL:

Pas på, at ingen får hovedet eller hænderne i klemme, når en rude lukkes.

B080A01A-ACT

INDSTILLELIGE FORSÆDER

ADVARSEL:

Forsøg aldrig at indstille sædet, mens bilen kører. Dette kan betyde, at De mister kontrollen over bilen, og forårsage ulykker med dødelig udgang, alvorlige kvæstelser eller tingskader.

B080B02A-ACT

Indstilling af sædet frem og tilbage

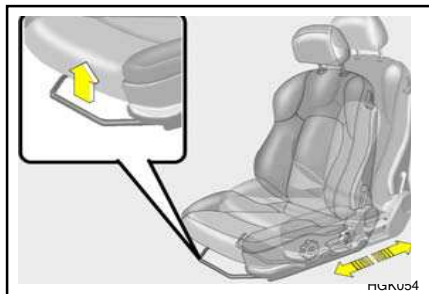

Sæder bevæges frem og tilbage ved at trække låsearmen opad. Dette frigør sædet, så De kan bevæge det frem eller tilbage til den ønskede stilling. Når De har fundet den ønskede stilling, slipper De låsehåndtaget og skubber sædet fremad eller bagud, indtil det låser fast og ikke mere kan bevæges.

ADVARSEL:

Kør ikke i bilen med nakkestøtterne taget af. Det kan give kvæstelser. Nakkestøtter kan give beskyttelse mod kvæstelser af halsen, hvis de er korrekt indstillede.

B080C01A-ACT

Indstilling af ryglænets hældning

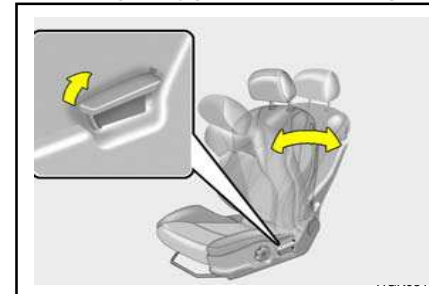

Ryglænets hældning indstilles ved at De læner Dem frem for at fjerne vægten fra ryglænet. Træk så i udløserhåndtaget på sædets yderkant. Læn Dem derefter tilbage indtil ryglænet har nået den ønskede hældning. Ryglænet låses i denne stilling ved at slippe udløserhåndtaget.

ADVARSEL:

For at formindske risikoen for personskader i tilfælde af en kollision eller pludselig standsning bør både førerens og passagerens ryglæn altid være i en næsten oprejst stilling, mens bilen er i bevægelse. Sikkerhedsselelernes beskyttelse kan blive væsentligt reduceret, hvis ryglænet hælder, idet der så er en større risiko for glide ind under selen, hvilket kan give alvorlige kvæstelser.

DERES HYUNDAIS EGENSKABER

B080D02A-ACT

Indstillelige nakkestøtter

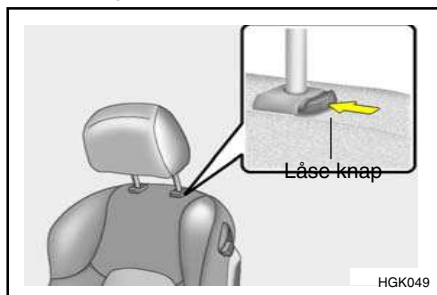

Nakkestøtternes design har til formål at reducere risikoen for nakkeskader.

Nakkestøtten hæves ved at trække i den og sænkes ved at skubbe den nedad, samtidig med at der trykkes på udløserknappen.

ADVARSEL:

Kør ikke i bilen med nakkestøtterne taget af. Det kan give kvæstelser. Nakkestøtter kan give beskyttelse mod kvæstelser af halsen, hvis de er korrekt indstillede.

B080E01F-ACT

Indstilling af lændestøtte (Hvis den findes - kun førersædet)

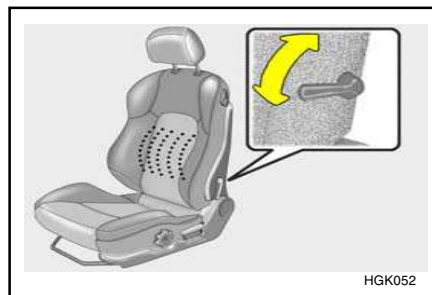

Førersædet er udstyret med indstillelig lændestøtte. Lændestøtten øges ved at trække grebet fremad. Lændestøtten mindskes ved at trække grebet bagud.

ADVARSEL:

For at sikre sig, at sædet er låst fast, kan man prøve at rykke i sædet uden at udløse låsehåndtaget.

B080F01F-ACT

Højdeindstilling af sædet (Hvis den findes - kun førersædet)

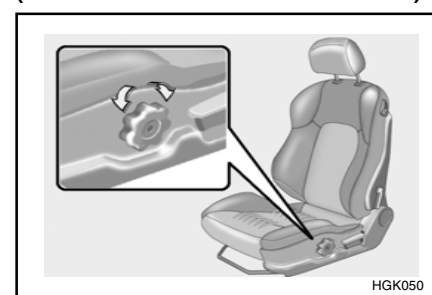

For at hæve eller sænke forreste del af stolesædet drejes knappen fremad eller tilbage.

DERES HYUNDAIS EGENSKABER

B100A01Y-ACT

SÆDEVARMER (Hvis monteret)

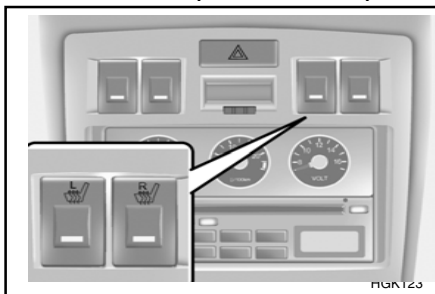

Sædevarmeren er beregnet til at varme forsædet op i koldt vejr. Med tændingsnøglen drejet til "ON" skal De trykke på knapperne på den forreste konsol for at opvarme førerens eller forsædepassagerens sæde.

I varmt vejr eller under forhold, hvor der ikke er behov for opvarmning af sæderne, skal kontakterne være slukkede.

B129A01F-ACT

SIDDEPLADSER PÅ BAGSÆDE

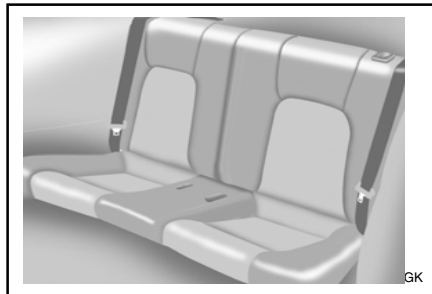

ADVARSEL:

Denne bil indeholder kun to siddepladser på bagsædet samt en sikkerhedssele til hvert sæde. Man bør derfor ikke tillade mere end to passagerer på bagsædet under kørslen, fordi en passager uden sikkerhedssele kunne komme slemt til skade eller blive dræbt ved et trafikuheld.

B130A01GK-GCT

ADGANG TIL BAGSÆDET

(Udløserhåndtag)

Ryggen på førersædet eller forreste passagersæde vippes fremad for at give adgang til bagsædet.

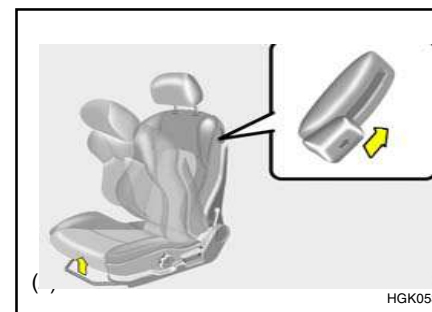

Ved at trække op i udløserknappen (1) på øverste venstre side af førersædets ryglæn, vil ryglænet vippe fremad. Træk derefter op i sædets låseudløserstang (2) for at kunne skubbe sædet fremad.

DERES HYUNDAIS EGENSKABER

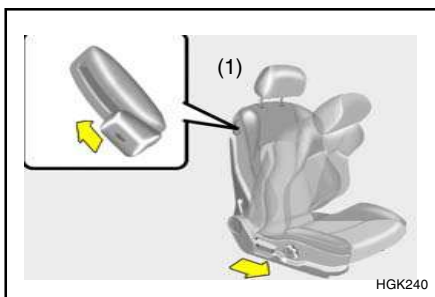

Ved at trække op i udløserknappen (1) på øverste højre side af passagersædets ryglæn, vil ryglænet vippe fremad. Skub derefter sædet fremad for at give plads til indstigning/udstigning for bagsædepassageren.

Hukommelse for indstilling af sæde

Ved at trække op i udløserknappen (1) vil ryglænet returnere til den oprindelige indstilling.

ADVARSEL:

Man bør ikke køre med passagersædets ryg nedfældet. Det er farligt at prøve på at indstille det under kørslen. Man bør sikre sig, at ryglænet er indstillet i fast position før kørslen.

B099A01F-ACT

FORHOLDSREGLER INDEN NEDFÆLDNING AF BAGSÆDER

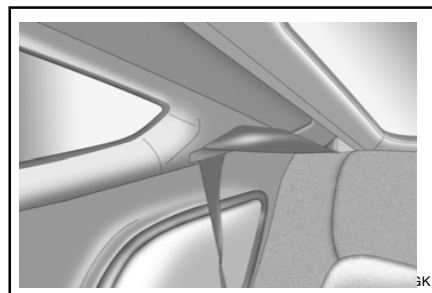

3-punkts sikkerhedssele på midterste bagsæde (Hvis monteret).

For at undgå skade på sikkerhedssele, når sædet fældes ned, skal selet placeres i holderen.

FORSIGTIG:

Sikkerhedssele skal fjernes fra holderen, når de er i brug.

B110A02S-GCT

NEDFÆLDELIGE BAGSÆDERYGLÆN

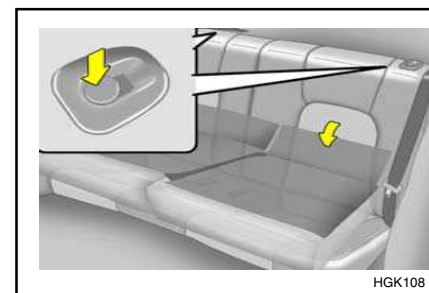

Bagsæderyglæne kan fældes frem for at give plads til lange genstande eller forøge bagagepladsen

- o Træk op i ryglænets låseknop og skub ryglænet fremad for at låse det op.
- o Tryk altid på toppen af ryglænet, når det sættes tilbage i opret stilling for at sikre, at det er låst fast i stillingen.

ADVARSEL:

Formålet med de nedfældelige bagsæderyglæn er at give Dem mulighed for at transportere længere genstande, end det ellers ville være muligt. Lad ikke passagerer sidde oven på det nedfældede ryglæn under kørslen, da det ikke er en passende siddestilling, og sikkerhedsseleer ikke kan bruges. Det kan medføre alvorlige kvæstelser eller død i tilfælde af en ulykke eller et

DERES HYUNDAIS EGENSKABER

pludseligt stop. Lægges der genstande på det nedfældede ryglæn, må der ikke læsses højere end til forsæderyglænenes overkant, da lasten så vil kunne glide frem og forårsage kvæstelser eller beskadigelser ved et pludseligt stop.

B140A01S-ACT

ADVARSEL FOR BAGSÆDEPASSAGERER

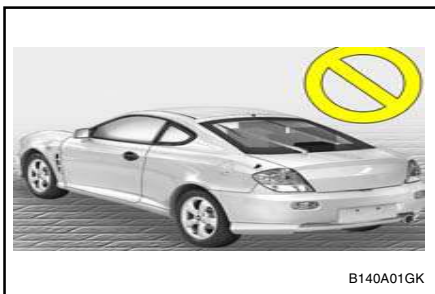

Af hensyn til passagerernes sikkerhed, bør bagage eller andet gods ikke læsses højere end til øverste kant af bagsæderyglænet. Man bør heller ikke anbringe ting på hattehylden, da disse ville kunne ryge fremad ved en opbremsning eller et sammenstød og ramme passagererne i bilen.

SB090A1-FC

SIKKERHEDSSELER

Alle personer i bilen skal altid bruge sikkerhedssele.

Hvis denne elementære sikkerhedsregel overholdes, vil det formindske risikoen for kvæstelser eller kvæstelsernes alvorlighed. Desuden kan følgende råd gives:

SB090B1-FC

Baby eller lille barn

I nogle lande kræves det, at der bruges børnefastholdelsessystemer til babyer og små børn. Hvad enten loven kræver det eller ej, må det kraftigt anbefales, at et sådant system anvendes til babyer eller små børn, der vejer under 18 kg.

SB090C1-FC

Større børn

Det anbefales, at større børn sidder på bagsædet og bruger sikkerhedssele. Hvis barnet sidder på forsædet, skal det gøres godt fast med sikkerhedsselen. Barnet bør under ingen omstændigheder have lov til at stå eller knæle på sædet. Børnene er bedst sikrede i ulykkestilfælde, hvis de holdes fast af et egnet børnefastholdelsessystem.

SB090D1-FC

Gravide kvinder

Det anbefales gravide kvinder at bruge sikkerhedssele for at mindske risikoen for kvæstelser i ulykkestilfælde. Når sikkerhedsselen bruges, skal den sidde så lavt og så tæt som muligt over hofterne, ikke over underlivet. Få råd hos lægen.

SB090E1-FC

Kvæstet person

Der skal bruges sikkerhedssele, når en kvæstet person transporteres. Er dette nødvendigt, bør De søge råd hos en læge.

SB090F1-FC

Én person pr. sele

To personer (inklusive børn) må aldrig bruge den samme sikkerhedssele. Det kan forøge kvæstelsernes alvorlighed i ulykkestilfælde.

SB090G1-FC

Lig ikke ned

For at formindske risikoen for kvæstelser i ulykkestilfælde, og for at opnå den bedste effekt af selet, bør alle passagerer sidde op, og forsædernes ryglæn skal rejst op, når bilen er i bevægelse. En sikkerhedssele kan ikke fungere korrekt, hvis personen ligger ned på bagsædet, eller hvis forsæderyglænet hælder for meget.

DERES HYUNDAIS EGENSKABER

SB090H1-FC

Sikkerhedsselernes pleje

Sikkerhedssesystemer må aldrig adskilles eller ændres. Desuden skal man sørge for, at sikkerhedsseler, låse osv. ikke beskadiges af sædernes hængsler, døre eller andet.

SB090I1-FC

Periodisk eftersyn

Det anbefales, at alle sikkerhedsseler jævnligt efterses for slitage eller beskadigelse af nogen art. Beskadigede dele af systemet skal snarest muligt udskiftes.

SB090J1-FC

Hold selerne rene og tørre

Sikkerhedsselerne skal holdes rene og tørre. Bliver selerne snavsede, kan de renses med en mild opløsning af sæbe og varmt vand. Der må ikke bruges blegemidler, farve, stærke rengøringsmidler eller slibende midler, da de kan beskadige og svække stoffet.

SB090K1-FC

Hvornår sikkerhedsseler udskiftes

Hele sikkerhedsseseenheden eller enhederne skal udskiftes, hvis bilen har været involveret i en ulykke. Dette skal gøres, selv om der ikke er synlige skader. Har De yderligere spørgsmål om sikkerhedsselerne, bedes De kontakte Deres Hyundai forhandler.

B170A04A-ACT

INDSTILLING AF FORSÆDESELETS SKULDERFORANKRING

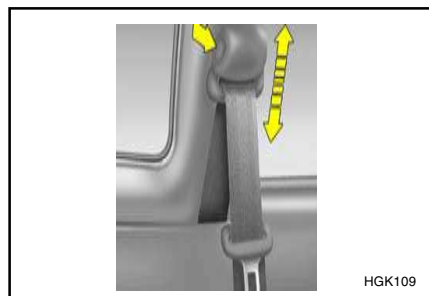

Det er muligt at justere højden af skulderstroppens forankring i fire forskellige positioner.

Hvis sikkerhedsselen er justeret for højt og sidder for tæt på halsen, yder den ikke den mest effektive beskyttelse. Skulderstroppen bør justeres, så den er placeret tværs over brystkassen og midtvejs over skulderen nærmest døren i stedet for over halsen.

Højden af sikkerhedsselens forankring justeres ved at sænke eller hæve justeringsknappen til en passende position. Højdejusteringen hæves ved at trække forankringen opad og sænkes ved at skubbe den nedad, mens justeringsknappen holdes inde.

Slip knappen for at låse forankringen fast i den ønskede position. Prøv at aktivere udløserknappen for at sikre, at selen er låst fast.

FORSIGTIG:

- o Forankringspunktet skal være låst fast under korslen.
- o Forkert højdejustering af sikkerhedsselen kan reducere dens effektivitet i tilfælde af en ulykke.

SB090P1-FC

SIKKERHEDSSELER (3-punkts)

Sådan tages sikkerhedsselen på

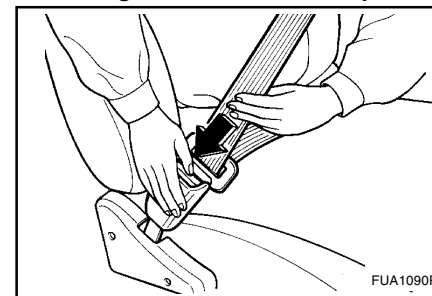

Sikkerhedsselen trækkes ud af oprulningsmekanismen, og metaltappen sættes ind i låsen. Der vil høres et klik, når selen låses fast.

Sikkerhedsselen indstiller sig først til den korrekte længde, når hofseselen er indstillet manuelt, så den sidder fast rundt om hofterne. Læner De Dem langsomt og roligt frem, ruller selen ud, og De kan bevæge Dem omkring. Men hvis der sker et pludseligt stop, eller De kører imod noget, låser selen. Den låser også, hvis De prøver at læne Dem for hurtigt frem.

DERES HYUNDAIS EGENSKABER

Sådan tages sikkerhedsselen på Kontroller at selen er rigtigt låst og at den ikke er snoet.

B200A01S-GCT

Indstilling af sikkerhedsselen

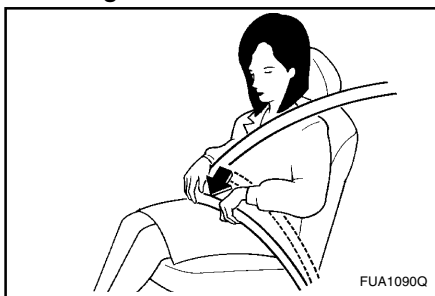

De skal placere selen så lavt som muligt om hofterne, aldrig om livet. Ligger selen for højt på kroppen, kan De glide under den i tilfælde af en ulykke eller et pludseligt stop. Dette kan medføre døden, alvorlige læsioner eller beskadigelse af bilens udstyr. Begge arme må ikke være under selen. Det er bedre at den ene arme er over og den anden under, som vist på billedet. Sikkerhedsselen må aldrig anbringes under armen i den side, der er nærmest døren.

SB090R1-FC

Sådan udløses sikkerhedsselen

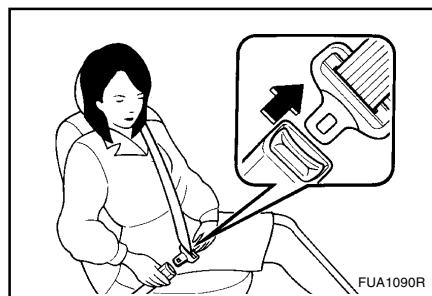

Sikkerhedsselen udløses ved at trykke på udløserknappen i låsen. Når den udløses, skal selen automatisk trækkes ind i oprulningsmekanismen. Sker dette ikke, skal De kontrollere, om selen er snoet, og så prøve igen.

B230A03A-GCT

BARNESTOLE O.L.

Når der er børn i bilen, skal de altid sidde på bagsædet og skal altid være spændt fast, så risikoen for skader i tilfælde af uheld, pludselig opbremsning eller pludselige manøvrer kan minimeres. Ifølge ulykkesstatistikker er det mindre farligt, når børn sidder korrekt fastspændt på bagsædet, end hvis de sidder på forsædet. Større børn skal benytte de normale sikkerhedsseler. Det er et lovmæssigt krav, at børn skal være fastspændt. Hvis du har små børn med i bilen, skal de anbringes i en barnestol (sikkerhedssæde).

Børn kan komme til skade ved trafikuheld, hvis barnestolen/-sædet ikke er korrekt fastspændt. Små børn og babyer skal være anbragt i en barne- eller babystol. Før du køber en bestemt barnestol, skal du sikre, at den passer til bilens sæder og sikkerhedsseler samt til barnet. Følg alle producentens instruktioner ved montering af systemet.

ADVARSEL:

o **Barnestole o.l. skal altid anbringes på bagsædet. Barne- og babystole må aldrig monteres på forsædet.**

Skulle der ske et uheld, som får sideairbag'en til at udløses, kan børn, der sidder i en barne- eller babystol, komme alvorligt til skade eller blive dræbt. Barnestole o.l. skal derfor altid anbringes på bilens bagsæde.

DERES HYUNDAIS EGENSKABER

- o Husk at checke sædeovertræk og spænder, inden barnet anbringes i stol/sikkerhedssele, da disse kan blive meget varme, hvis de efterlades i en lukket bil.
- o Læg barnestole o.l. i bagagerummet eller fastgør dem med sikkerhedssele, når de ikke er i brug, så de ikke kastes fremad i tilfælde af en pludselig opbremsning eller et uheld.
- o Børn, der er for store til at sidde i en barnestol, skal sidde på bagsædet og være fastspændt med bilens sikkerhedssele.
- o Sørg altid for, at skulderdelen af trepunktsselen er anbragt midt på skulderen - aldrig på halsen. Ved at rykke barnet ind mod midten af bilen kommer skulderselen til at sidde bedre. Sikkerhedsseleens hoftedel eller hofte-selen på midtersædet skal altid anbringes så lavt og stramt som muligt på barnets hofter.
- o Er det ikke muligt at få sikkerhedssele til at sidde godt på barnet, anbefaler vi at anvende en godkendt selepude for at øge barnets sidde-højde på bagsædet. Det kan få sikkerhedssele til at sidde godt på barnet.
- o Lad aldrig barnet stå eller knæle på sædet.
- o Benyt aldrig en baby-lift eller barnestol, der hænges på sæderyglænet ved hjælp af bøjler. Det er ikke sikkert, at de yder den rette beskyttelse i tilfælde af uheld.

- o Lad aldrig børn være på armen, mens bilen kører, da barnet kan komme alvorligt til skade, hvis der sker et uheld eller foretages en kraftig opbremsning. Selv om den person, der holder barnet, har sikkerhedssele på under kørslen, er barnet fuldstændig uden beskyttelse ved uheld under disse omstændigheder.
- o Hvis sikkerheds-sædet ikke er korrekt fastgjort, er risikoen for, at barnet bliver alvorligt skadet eller dræbt ved en kollision, betydelig større.

B230G01A-GCT

Montering af barnestole på bagsædets yderpladser

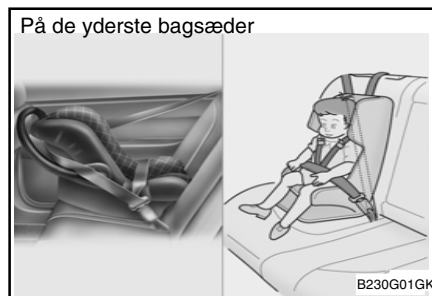

For at montere en barnestol på en af bagsædets yderpladser trækkes trepunktsselen ud af oprulningsmekanismen. Anbring barnestolen, spænd sikkerheds-selen og lad den rulle ind,

indtil den er helt stram. Sørg for, at sikkerhedsseleens hoftedel sidder stramt til om barnestolen, og at skulderdelen sidder sådan, at den ikke kan komme i karambolage med barnets hoved eller hals. Prøv at bevæge barnestolen i alle retninger efter monteringen for at kontrollere, om barnestolen er sikkert monteret.

Hvis selet skal strammes, trækkes der mere selegjort hen mod oprulnings-mekanismen. Når man spænder sikkerhedssele op og lader den rulle tilbage, vil oprulnings-mekanismen automatisk vende tilbage til den normale låsetilstand, der låser passageren fast i forbindelse med en ulykke.

BEMÆRK:

- o Læs vejledningen, der følger med stolen, inden den monteres.
- o Hvis sikkerhedssele ikke virker som beskrevet, skal systemet omgående kontrolleres af et autoriseret Hyundai-værksted.

ADVARSEL:

Undlad at montere barnestole/-sæder o.l. på forreste passager-sæde. Sker der et uheld, der udløser sideairbag'en, kan en baby eller et barn, der sidder i en baby- eller barnestol, komme alvorligt til skade eller blive slået ihjel. Barnestole o.l. skal derfor altid anbringes på bagsædet.

DERES HYUNDAIS EGENSKABER

B230B02GK-GCT

Barnesikkerhedssæde med "Tether" seleanker-systemet

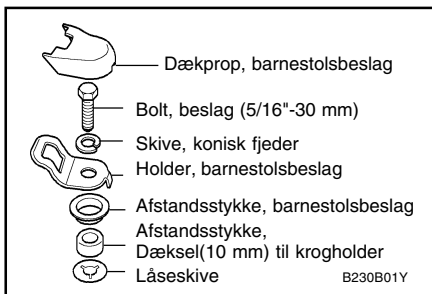

Det anbefales på det kraftigste at anvende en barne- eller babystol til småbørn og spædbørn. Barne- eller babystolen bør have en størrelse, der passer til barnet, og bør installeres i henhold til producentens anbefalinger. Det anbefales desuden at placere barnestolen på bilens bagsæde, da sikkerheden herved øges væsentligt.

Bilen er forsynet med due holdere til fastgørelse af de kroge, der er monteret på barne- eller babystolen.

B230E02GK-GCT

Sikring af barnesikkerhedssæde med tether anker-systemet

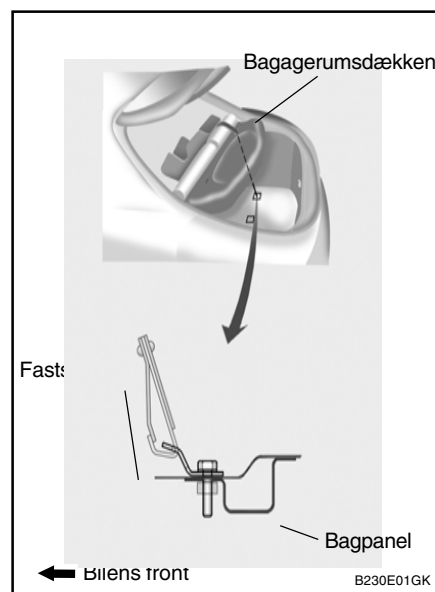

2 kroge til fastgøring af barnesikkerhedsstole findes på bilens lodrette bagerste panel.

1. Før barnesikkerhedsselen hen over bagsædets ryg. I biler med justerbar nakkestøtte føres tether selen ind under nakkestøtten mellem nakkestøttens holdere, hvis ikke der er justerbare nakkestøtter, føres sikkerhedsselen blot hen over bagsædes ryg.
2. Fjern over bagagerumsdækkenet.
3. Fastgør fastgøringsclipsen til barnesikkerhedskroge og stram til for at sikre sædet.

DERES HYUNDAIS EGENSKABER

B230D01GK-GCT

Sikker fastgøring af barnesikkerhedssæde med "ISOFIX" og "Tether" ankersystemerne

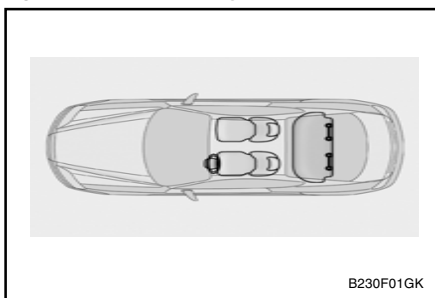

ISOFIX er en standardiseret metode til sikker montering af barnesikkerhedssæder i bilen, der overflødiggør brugen af voksensikkerhedsselen. Denne metode muliggør en mere sikker og korrekt anbringelse af sædet og er samtidig både lettere og hurtigere at arbejde med.

Et ISOFIX-sæde kan kun monteres hvis det har en specifik biltypegodkendelse i overensstemmelse med ECE-R44. Følgende mærker er godkendt i henhold til bestemmelserne i ECE-R44: Hyundai ISOFIX GR1 / Hyundai Duo / Römer ISOFIX GR1 og Römer Duo ISOFIX / Britax Duo ISOFIX. Disse sæder er blevet testet gennemgribende af Hyundai og anbefales til brug i Deres bil.

BEMÆRK:

På nuværende tidspunkt er sæder af disse mærker de eneste, der opfylder lovens krav. Hvis andre fabrikanter hævder at kunne dokumentere godkendelse af deres produkt, vil Hyundai i hvert tilfælde lade det pågældende sæde grundigt undersøge og anbefale sædet, forudsat det overholder lovens krav. Her bedes De rådføre Dem med Deres Hyundai-forhandler.

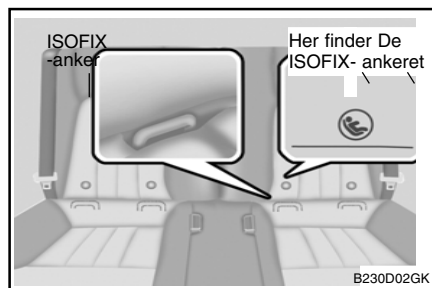

På begge sider af hvert bagsæde mellem sædehynden og sæderyggen er der et par ISOFIX ankerpunkter ligesom der i bagagerummet er et tether-topbeslag. Ved installationen skal sædet fastgøres til ankerpunkterne, så der høres et klik (kontrollér at sædet sidder fast ved træk i sædet). Samtidig skal sædets tether-sele i toppen fastgøres til det tilhørende fastgøringspunkt i bagagerummet. Installationen og brugen af barnesikkerhedssædet skal ske i henhold til

monteringsvejledningen, der er vedhæftet ISOFIX-sædet.

BEMÆRK:

Et ISOFIX-barnesikkerhedssæde kan kun installeres, hvis sædet har en specifik biltypegodkendelse, der overholder bestemmelserne i ECE-R44. Før ibrugtagning af et ISOFIX-barnesikkerhedssæde, der er købt til et andet bilmærke, bør man først rådføre sig med sin Hyundai-forhandler, om sædet er godkendt og kan anbefales til brug i Deres Hyundai.

Sådan fastgøres et barnesikkerhedssæde

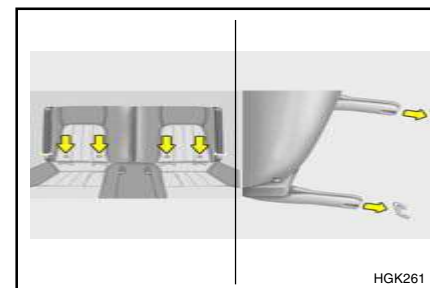

1. Barnesikkerhedssædet fastgøres til ISOFIX-ankret ved at skubbe beslaget ind i ankret, så der høres i klik.
2. Fastgør tether-stroppens krog til holderen og stram til for at sikre sædet. Der henvises

DERES HYUNDAIS EGENSKABER

til "Sikring af barnesikkerhedssæde med tether anker-systemet" på side 1-15.

ADVARSEL:

- o Der findes ikke noget midtersæde på bagsædet.
- o Bilens ISOFIX-beslag må ikke anvendes til montering af et barnesæde på bagsædets midterplads. ISOFIX-beslagene er udelukkende beregnet til de yderste bagsædepladser i både højre og venstre side og må ikke misbruges til montering af et barnesæde i midten. I tilfælde af et uheld kan ISOFIX-beslagene vise sig ikke at være stærke nok til at fastholde et barnesæde midt på bagsædet, hvorefter de knækker, hvilket indebærer risiko for alvorlig personskade eller dødsulykker.
- o Der må aldrig monteres mere end et barnesæde på hvert beslag eller på det nederste fastgørelsespunkt. Overbelastningen kan resultere i, at fastgørelsespunkterne eller fastgørelsesbeslaget knækker, hvilket skaber risiko for alvorlig personskade eller dødsulykker.
- o ISOFIX eller ISOFIX-kompatible barnesæder må kun fastgøres til de rette punkter som illustreret.
- o Følg altid installations- og brugsanvisningerne fra barnesædets fabrikant.

B230H03GK-GCT

Barnestoles egnethed og placering

Anvend kun barnestole, der er officielt godkendt og passer til børnene.

Aldersgruppe	Placering		
	Passager-sæde, for	I siden, bag	Midt, bag
0: Op til 10 kg (0 ~ 9 mdr.)	X	X	N/A
0+: Op til 13 kg (0 ~ 2 år)	X	X	N/A
I: 9 kg til 18 kg (9 mdr. ~ 4 år)	X	L1	N/A
II & III: 15 kg til 36 kg (4 ~ 12 år)	X	X	N/A

U : Eget til "universal"-stole, der er godkendt til anvendelse i denne gruppe

UF: Eget til fremadrettede "universal"-stole, der er godkendt til anvendelse i denne gruppe

L1: Eget til "Römer ISOFIX GR1", der er godkendt til brug i denne gruppe (Godkendelsesnr.: E1 R44-03301133)

X : Stoleplacering, der ikke er egnet til børn i denne gruppe

N/A :Der findes intet sæde

BEMÆRK:

Denne bil er udstyret med tether-anker og ISOFIX-system, der yder den bedst mulige sikkerhed (KUN i EU). Vi anbefaler at købe et barnesikkerhedssæde af tether-anker og ISOFIX-systemet.

B180B01GK-ACT

Sikkerhedsseler med selestrammere

Denne Hyundai er udstyret med sikkerhedsseler med selestrammere på førersæde og forreste passagersæde.

Formålet med selestrammeren er at sikre, at sikkerhedsselen sidder godt til mod brugerens krop ved visse frontale kollisioner. Sikkerhedsseler med selestrammere kan aktiveres alene, eller i de tilfælde hvor den frontale kollision er af en vis styrke, sammen med SRS-systemet (airbag).

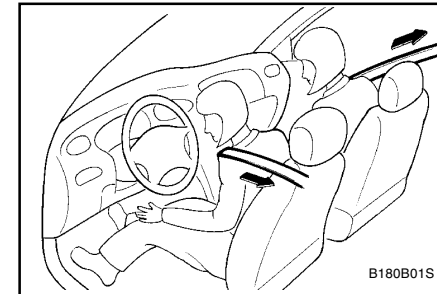

Normalt fungerer sikkerhedsselen med selestrammer på samme måde som seler af E.L.R.-typen (Emergency Locking Retractor). Når bilen standser pludseligt, eller hvis man prøver på at læne sig for hurtigt fremad, låses selens oprulningsmekanisme. Ved visse frontale kollisioner aktiveres selestrammeren imidlertid og trækker sikkerheds-selen tættere ind mod brugerens krop.

DERES HYUNDAIS EGENSKABER

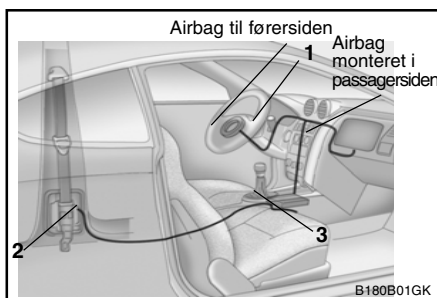

Sikkerhedssele med selestrammer består af store træk af følgende dele. Tegningen viser deres placering.

1. Advarselslys for SRS-airbag.
2. Sikkerhedssele og selestrammer
3. SRS-kontrolmodul.

ADVARSEL:

Følgende bør overholdes for at få størst mulig gavn af sikkerhedssele med selestrammer:

1. Sikkerhedssele skal anvendes korrekt.
2. Sikkerhedssele skal justeres til den korrekte position.

BEMÆRK:

- o Sikkerhedssele med selestrammer på både førersæde og forreste passagersæde aktiveres ved visse

frontale kollisioner. Selerne kan enten aktiveres alene eller, hvis den frontale kollision er tilstrækkelig voldsom, sammen med airbags. Selestrammerne aktiveres under disse forhold, selv om sikkerhedssele ikke er i brug på kollisionstidspunktet.

- o Når selestrammerne aktiveres, kan der opstå en høj lyd, og fint støv, der ligner røg, vil muligvis blive frigjort i passagerkabinen. Dette er fuldstændigt normalt og ufarligt.
- o Selvom det er ufarligt, kan det fine støv forårsage hudirritation og bør ikke indåndes i længere tid ad gangen. Sørg for at vaske hænder og ansigt omhyggeligt efter et uheld, hvor selestrammerne er blevet aktiveret.

FORSIGTIG:

- o Kontrolmodulet, der aktiverer SRS-airbag'en, kontrollerer også sikkerhedssele med selestrammerfunktion.
- o Hvis funktionen aktiveres af sikkerhedssele-systemet, vil advarselsskiltet lyse, selvom der ikke er fejlfunktion i SRS-airbagsystemet. Hvis advarselsskiltet for fejl i SRS-airbagsystemet ikke lyser, eller den lyser vedvarende, når tændingsnøglen drejes i "ON"-position, eller hvis den lyser vedvarende efter at have blinket i ca. 6 sekunder, eller hvis den begynder at lyse under kørslen, bedes De venligst bringe

Deres bil til en autoriseret Hyundai-forhandler hurtigst muligt til inspektion af systemet for sikkerhedssele og SRS-airbags.

ADVARSEL:

- o Selestrammer er designede til at udløses en enkelt gang. Sikkerhedssele med selestrammer skal skiftes ud efter udløsning. Alle sikkerhedssele, ligegyldigt hvilken type, bør altid skiftes ud, når de har været i brug under en kollision.
- o Selestrammermekanismen bliver varm, når den aktiveres. Undgå at røre ved selestrammerne i flere minutter, efter de er blevet aktiveret.
- o Forsøg ikke selv at inspicere eller udskifte sikkerhedssele med selestrammer. Dette skal gøres af et autoriseret Hyundai-værksted.
- o Undlad at slå på selestrammerne.
- o Forsøg ikke selv at servicere eller reparere selestrammersystemet på nogen som helst måde.
- o Hvis selestrammersystemet håndteres forkert og advarslerne om ikke at slå på, modificere, inspicere, udskifte, servicere eller reparere selestrammerne ikke overholdes, kan resultatet være ukorrekt funktion, utilsigtet udløsning og alvorlig skade.
- o Brug altid sikkerhedssele under kørsel.

DERES HYUNDAIS EGENSKABER

YB150A2-AC

AIRBAG (SRS, SUPPLERENDE TILBAGEHOLDELSESSYSTEM)

Airbag til førersiden

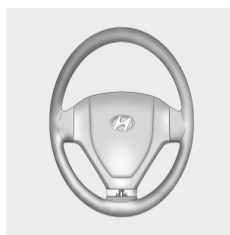

B240A01GK

Deres Hyundai er udstyret med airbag. Teksten "SRS Air Bag", som er præget i rattets polstring og i frontpanelet over handskerummet i passagersiden viser, at systemet er monteret.

Hyundai's SRS består af 2 airbags monteret henholdsvis under polstringen midt i rattet og under frontpanelet over handskerummet i passagersiden. Formålet med SRS er, ved et frontalt sammenstød af en vis styrke, at give føreren og passageren større beskyttelse, end sikkerhedsselerne alene giver.

BEMÆRK:

Husk at læse informationerne om SRS på mærkaterne på bagsiden af solskærmen og i handskerummet.

ADVARSEL:

- o Som navnet antyder, er SRS konstrueret til at arbejde sammen med og supplere førerens og passagerens trepunktsseler, og skal ikke erstatte dem. Derfor skal sikkerhedsselerne altid bruges under kørsel. Desuden aktiveres airbag'en kun i forbindelse med visse frontale sammenstød, der er kraftige nok til, at personer i bilen kan få væsentlige kvæstelser.
- o SRS aktiveres, når sammenstødvinklen er mindre end 30 grader i forhold til bilens længdeakse fremad. Airbag'en aktiveres ikke ved kollisioner fra siden eller bagfra, eller hvis bilen ruller rundt.
- o De forreste airbags udløses ikke ved lette kollisioner, hvor sikkerhedsselerne yder tilstrækkelig beskyttelse.

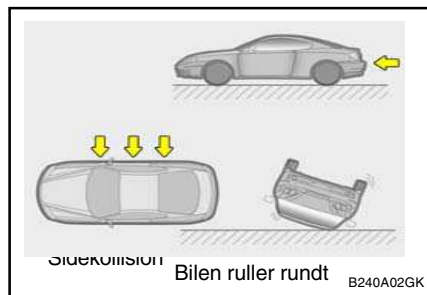

- o De forreste airbags er ikke beregnet til at udløses ved sidekollisioner, påkørsel bagfra fra eller hvis bilen ruller rundt. Airbags vil heller ikke blive udløst ved frontalsammenstød ved moderate hastigheder.
- o De forreste airbags kan udløses i følgende tilfælde – påkørsel af evt. lastvognsanhænger, hvorved bilen bliver kilet under ladet, meget dybe huller i vejen, frontalsammenstød med pæle ved lav hastighed.
- o Alle personer i bilen inklusive føreren skal altid bruge sikkerhedsseler, hvad enten der er en airbag ved deres sæde eller ej, for at opnå den største beskyttelse ved alle sammenstødstyper, og for at minimere risikoen for alvorlige kvæstelser i tilfælde af et sammenstød. Sid ikke unødvendigt tæt ved airbag'en og læn Dem heller ikke unødvendigt tæt hen mod den.

DERES HYUNDAIS EGENSKABER

B240B01GK-GCT

SRS Komponenter og funktioner



SRS består af følgende komponenter:

- Airbag-modul til førersiden
- Airbag modul monteret i passagersiden
- SRS serviceindikator (SRI)
- SRS styremodul (SRSCM)

SRS styremodul (SRSCM) overvåger alle elementer, mens tændingsnøglen er drejet til "ON", for at afgøre om et frontalt eller næsten frontalt sammenstød er så kraftigt, at det er påkrævet at blæse airbag'en op.

SRS serviceindikatoren (SRI) på instrumentbordet vil blinke i ca. 6 sekunder, efter at tændingsnøglen er drejet til "ON", eller efter at motoren er startet. Derefter skal serviceindikatoren slukke.

Airbag-modulerne er placeret i midten af rattet og i frontpanelet over handskerummet i passagersiden. Når styremodul registrerer et betydeligt stød på bilen forende, vil airbag'en aktiveres.

FORSIGTIG:

I biler med airbag i passagersiden må der ikke monteres eller placeres nogen former for udstyr (kopholder, kassetteholder, klistermærker osv.) på panelet foran det forreste passagersæde oven over handskerummet, da sådanne genstande kan forvandles til farlige projektiler og resultere i personskade, hvis airbaggen i passagersiden aktiveres.



Når opblæsningen sker, rives specielle sømme, der er støbt direkte på retpudens afdækning, over på grund af trykket fra airbag'ens udvidelse. Yderligere åbning af afdækningen giver derefter mulighed for, at airbag'en kan blæses helt op.



En helt fyldt airbag gør sammen med en korrekt anvendt sikkerhedssele førerens og passagerens fremadgående bevægelser langsommere og formindsker på den måde risikoen for kvæstelser på hovedet eller brystkassen.

Når airbag'en er blæst helt op, begynder tømningen af den straks for at give føreren udsyn fremad og mulighed for at styre bilen.

DERES HYUNDAIS EGENSKABER

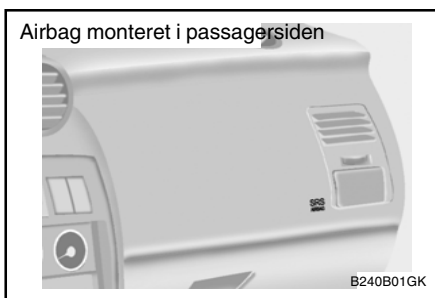

FORSIGTIG:

Hvis der monteres en beholder med flydende "friskluft" inde i bilen, må den ikke placeres i nærheden af instrumentpanelet eller på sikkerhedspanelet. Hvis der løber "friskluft" ud på nogen af disse dele (instrumentpanel, sikkerhedspanel eller ventilator), kan det beskadige disse dele. Hvis væsken alligevel løber ud på disse flader, skal de omgående vaskes af med vand.

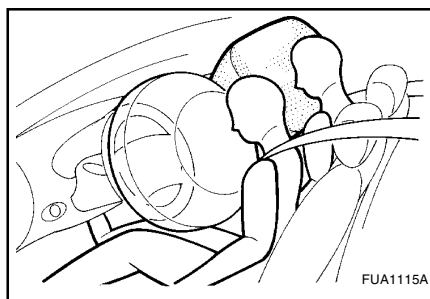

ADVARSEL:

- o Når SRS aktiveres, kan det give en kraftig lyd, og der udløses fint støv. Dette er normalt og ikke farligt. Det fine støv, der dannes, når airbag'en blæses op, kan dog give irritation af huden. Sørg for at vaske hænderne og ansigtet grundigt med lunkent vand og en mild sæbe efter en ulykke, hvor airbag'en blev blæst op.
- o SRS kan kun fungere, når tændingsnøglen er drejet til "ON". Hvis serviceindikatoren ikke tænder, eller den lyser konstant efter at have blinket i 6 sekunder, når tændingsnøglen drejes til "ON", eller motoren er startet, fungerer systemet ikke korrekt. De bør omgående få det efterset hos en autoriseret Hyundai forhandler.
- o Inden De udskifter en sikring eller tager kablet af en batteripol, skal De dreje

tændingsnøglen til "LOCK" eller tage tændingsnøglen ud.

De må aldrig tage sikring nr. 12 ud eller udskifte den, når tændingsnøglen er drejet til "ON", Overholdes denne advarsel ikke, vil serviceindikatoren lyse.

B990B04Y-ACT

Sideairbag

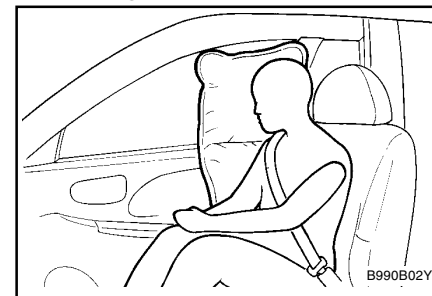

Denne Hyundai er forsynet med sideairbags i begge forsæder. Formålet med airbags er at yde bilens fører og/eller forsædepassager endnu større sikkerhed, end det er tilfældet med sikkerhedsseler alene. Sideairbags er konstruerede til kun at udløses ved bestemte typer sidekollisioner, alt afhængig af sammenstødets kraft, vinkel, hastighed og punktet, hvor bilen rammes. De er ikke konstruerede til at udløses ved alle sidekollisioner.

DERES HYUNDAIS EGENSKABER

ADVARSEL:

- o Side airbag'ene fungerer som et supplement til 3-punkt sikkerhedsselen i fører- og passagersiden og er ikke en erstatning for disse. Derfor skal sikkerhedsselen altid være i brug under kørslen. Side airbags'ene udløses kun ved påvirkninger fra siden, der er hårde nok til at påføre alvorlig skade på personer inden i bilen.
- o For at sideairbagsystemet kan yde den bedste beskyttelse og for at forhindre forsædepassager og fører i at komme til skade, fordi en sideairbag udløses, skal begge sidde i en opret stilling og have sikkerhedsselerne korrekt fastspændt. Førerens hænder skal være placeret på rattet i positionerne kl. 9.00 og 3.00. Passageren skal helst lade arme og hænder hvile i skødet.
- o Der må ikke anvendes sædeovertræk.
- o Anvendelse af sædeovertræk kan forringe systemets virkning.
- o Der må ikke monteres ekstraudstyr på siden af eller i nærheden af sideairbags.
- o Sædets side må ikke udsættes for kraftig belastning.
- o Der må ikke anbringes noget oven over airbag'en eller mellem airbag og personer.
- o Paraplyer, tasker og andre genstande må ikke anbringes mellem fordør og forsæde, da de kan blive til farlige projektiler og forårsage personskade, hvis sideairbag'en udløses.

- o For at forhindre at sideairbags udløses uventet, hvilket kan forårsage personskade, bør man undgå at støde til airbagsensoren, når tændingen er aktiveret.

JB150C1-AC

SRS pleje

SRS er praktisk taget vedligeholdelsesfrit, og der er derfor ingen dele, som De selv med sikkerhed kan arbejde på. Hele SRS systemet skal efterses hos Deres autoriserede Hyundai forhandler 10 år efter bilens fabrikationsdato.

Ethvert arbejde på airbag-systemet, som for eksempel afmontering, montering, reparation, eller ethvert arbejde på rattet, skal udføres af en kvalificeret Hyundai mekaniker.

Forkert behandling af airbag-systemet kan give alvorlige kvæstelser.



ADVARSEL:

- o Brug aldrig en bagudvendt barnestol på forædet, hvis bilen er udstyret med airbag.
- o Ændring af SRS's komponenter eller ledningsnet, inklusive påklæbning af mærkater på ratpudens dæksel eller ændring af karosseriets struktur, kan genere systemets funktion og eventuelt medføre kvæstelser.
- o Rengøring af ratpuden må kun ske med en blød klud, der er tør eller fugtet med rent vand. Opløsnings- eller rensemidler kan have en dårlig indvirkning på airbag-afdækningen og den korrekte opblæsning af airbag'en.
- o Placer aldrig ting over eller tæt på airbag-modulerne på henholdsvis rattet, instrumentpanelet eller frontpanelet over handskerummet i passagersiden, idet sådanne ting kan forårsage skader, hvis bilen udsættes for et så kraftigt stød, så airbag'en aktiveres.

DERES HYUNDAIS EGENSKABER

- o Hvis airbag'en har været blæst op, skal den udskiftes af en autoriseret Hyundai forhandler.
- o SRS's ledningsnet eller andre af systemets komponenter må ikke flyttes eller afbrydes. Gør De dette, kan resultatet være kvæstelser på grund af, at airbag'en utilsigtet blæses op, eller fordi systemet ikke længere er funktionsdygtigt.
- o Benyt aldrig barnesæder på passagersædet foran. Barnet kan få alvorlige kvæstelser, hvis airbag'en aktiveres i tilfælde af en ulykke.
- o Hvis komponenter fra airbag-systemet skal kasseres, eller hvis bilen skal skrottes, skal visse sikkerhedsregler følges. Deres Hyundai forhandler kender disse regler og kan give Dem de nødvendige oplysninger. Følges disse regler og fremgangsmåder ikke, kan det forøge risikoen for kvæstelser.
- o Hvis De sælger bilen, skal De sørge for at informere den nye ejer om disse vigtige punkter, og at denne instruktionsbog overgives til den nye ejer sammen med bilen.
- o Brug aldrig en bagudvendt bamestol på forsædet, hvis bilen er udstyret med airbag.

DERES HYUNDAIS EGENSKABER

B250A01GK-GCT

INSTRUMENTER OG BETJENINGSGREB

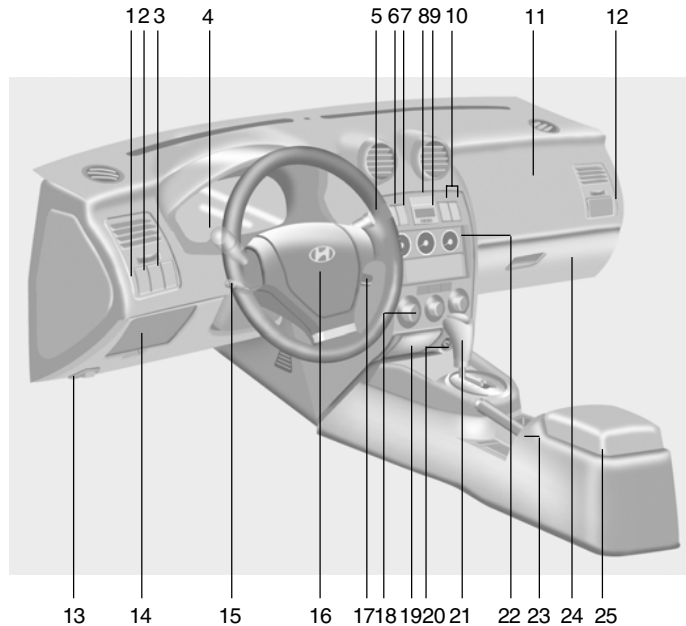

HGK001A

1. Forlygtejustering
2. TCS-Kontakt (Hvis monteret)
3. Instrumentlysreguleringsknap (Hvis monteret)
4. Kombi-lyskontakt
5. Forrudens visker-vasker-kontakt
6. Knap til tågelys foran (Hvis monteret)
7. Kontakt til tågebaglygter
8. Havariblinkkontakt
9. Digitalur
10. Sædevarmer (Hvis monteret)
11. Airbag modul monteret i passagersiden
12. Kopholder i passagersiden
13. Udløsergreb for motorhjem
14. Sikringsdåserelæ
15. Ratindstillingsgreb
16. Hornkontakt/Airbag til førersiden
17. Cruise control (Hvis monteret)
18. Betjeningspanel for varmeapparat/air condition
19. Askebæger
20. Cigaretttænder
21. Gearvælgerhåndtag (Hvis monteret)
22. Multiinstrumentmåler (Hvis monteret)
23. Håndbremsehåndtag
24. Handskerum
25. Midterkonsol

FORSIGTIG:

Hvis der monteres en beholder med flydende "friskluft" inde i bilen, må den ikke placeres i nærheden af instrumentpanelet eller på sikkerhedspanelet. Hvis der løber "friskluft" ud på nogen af disse dele (instrumentpanel, sikkerhedspanel eller ventilator), kan det beskadige disse dele. Hvis væsken alligevel løber ud på disse flader, skal de omgående vaskes af med vand.

DERES HYUNDAIS EGENSKABER

B260A01GK-GCT

INSTRUMENTHUS OG KONTROLLAMPER

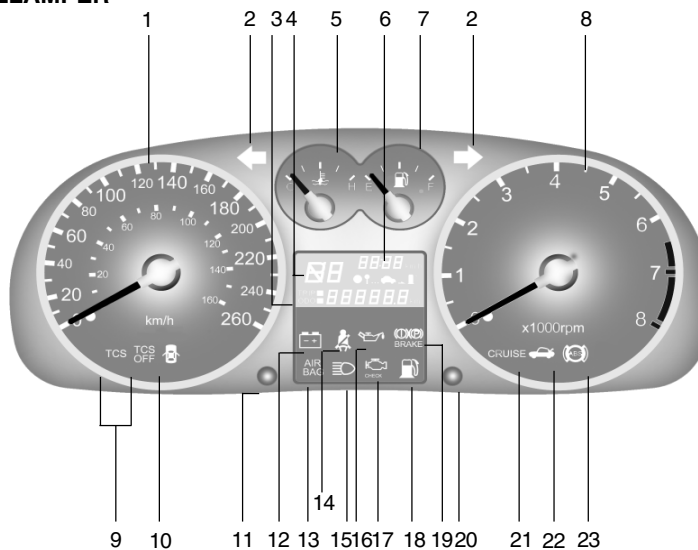

HGK026C

1. Speedometer
2. Kontrollampe for blinklys
3. Kilometertæller/Triptæller
4. Gearvælgerindikator (Hvis monteret)
5. Temperaturmåler
6. Tripcomputer
7. Benzinmåler
8. Omdrejningstæller

9. Kontrollamper for anti-hjulspin/traction control (Hvis monteret)
10. Advarselsslampe for åben dør
11. Resetknap til triptæller eller tripcomputer
12. Ladekontrollampe
13. Advarselsslampe for SRS (Airbag)
14. Advarselsslampe for sikkerhedssele
15. Kontrollampe for fjemlys
16. Advarselsslampe for olietryk

17. Kontrollampe for fejlfunktion (MIL)
18. Advarselsslampe for lav benzinstand
19. Advarselsslampe for håndbremse/bremsevæskestand
20. Nulstillingsknap til Tripcomputer
21. Cruise indikator (Hvis monteret)
22. Advarselsslys for åben bagklap
23. Advarselsslampe for ABS

DERES HYUNDAIS EGENSKABER

SB210C1-FC



AIRBAG-SYSTEMETS (SRS) SERVICEINDIKATOR (SRI)

Systemets serviceindikator tændes og blinker i ca. 6 sekunder, efter at tændingsnøglen er drejet til "ON", eller efter at motoren er startet. Derefter slukker den.

Denne lampe tænder også, hvis systemet ikke fungerer korrekt.

Hvis serviceindikatoren ikke tænder, eller den lyser konstant efter at have blinket i 6 sekunder, når tændingsnøglen drejes til "ON", eller motoren er startet, skal De få systemet eftersat hos en autoriseret Hyundai forhandler.

B260P02Y-ACT



ABS-ADVARSELSLAMPE

Når nøglen drejes til "ON", tænder ABS-lampen og slukker igen efter nogle få sekunder.

Hvis ABS-lampen ikke slukker, eller den tænder under kørslen, eller den ikke tænder, når tændingsnøglen drejes til "ON", betyder det, at der kan være et problem med ABS.

Sker dette, skal De snarest muligt få bilen kontrolleret hos Deres Hyundai forhandler. Det normale bremsesystem vil stadig fungere, men uden at være blokeringsfrit.

ADVARSEL:

Hvis advarselsslamperne for ABS SRI og parkeringsbremse /bremsevæskniveau forbliver tændt i "ON"-stilling eller tændes under kørsel, indikerer dette, at der kan være problemer med E.B.D. (elektronisk bremsekraftfordeling). Undgå pludselige opbremsninger og få hurtigst muligt bilen kontrolleret på Hyundai-værkstedet, hvis dette sker.

SB210G1-FC



BLINKLYSKONTROLLAMPE

Den blinkende grønne pil på instrumentpanelet viser, hvilken kørselsretning blinklyset angiver. Hvis pilen tænder, men ikke blinker, blinker hurtigere end normalt eller slet ikke blinker, betyder det, at der er en fejl ved blinklyset. Kontakt forhandleren om en reparation.

SB210J1-FC



KNOTTROLLAMPE FOR FJERNLYS

Fjernlysets kontrollampe tænder, når forlygteeme skiftes til fjernlys eller overhalingsblinket er i brug.

SB210K1-FC



OLIETRYKSLAMPE

FORSIGTIG:

Hvis olietrykslampen ikke slukker, når motoren er i gang, kan det give alvorlige motorskader. Olietrykslampen tænder altid, når olietrykket er for lavt. Normalt skal den tænde, når tændingen sættes til, og slukke, når motoren startes. Hvis olietrykslampen fortsætter med at lyse, efter at motoren er gået i gang kan der være et alvorligt svigt. Hvis dette sker, skal motoren stoppes, så snart det er forsvarligt, og oliestanden kontrolleres. Hvis oliestanden er lav, skal der fyldes olie på til det korrekte niveau, og motoren startes igen. Forbliver lampen tændt, mens motoren er i gang, skal motoren straks stoppes. I alle tilfælde, hvor olielampen forbliver tændt, når motoren er i gang, bør De lade motoren efterse af en Hyundai forhandler, inden De igen kører i bilen.

DERES HYUNDAIS EGENSKABER

SB210L2-FC



ADVARSELSSLAMPE FOR HÅNDBREMSE/ BREMSEVÆSKESTAND

FORSIGTIG:

Har de mistanke om problemer med bremsene, bør De snarest muligt lade bremsene efterse af en Hyundai forhandler. Det er farligt at køre med bilen, hvis der er problemer med enten bremsernes elektriske system eller bremsernes hydrauliske system, og det kan medføre alvorlige kvæstelser eller død.

Advarselslampens funktion

Advarselslampen for håndbremse/bremsevæskestand skal tænde, hvis håndbremsen er trukket, og tændingsnøglen drejet til stilling "ON" eller "START". Når motoren er i gang, skal lampen slukke, når håndbremsen slækkes. Hvis håndbremsen ikke er trukket, skal advarselslampen tænde, når tændingsnøglen drejes til stilling "ON" eller "START", og så slukke, når motoren går i gang. Tænder lampen på noget andet tidspunkt, skal De nedsætte hastigheden og standse bilen på et sikkert sted. Bremseadvarselslampen angiver, at bremsevæskestanden i hovedcylinderen er for lav, og at der skal påfyldes bremsevæske med specifikation DOT 3 eller DOT 4. Når væsken er påfyldt, og der ikke findes andre problemer, skal bilens straks forsigtigt køres til eftersyn hos en Hyundai forhandler. Hvis der er yderligere

problemer, må der slet ikke køres med bilen, men den bugseres til en forhandler.

Bilen er udstyret med et diagonalt 2-kreds bremsesystem. Det betyder, at De stadig kan bremse på to hjul, selv om en af kredsene skulle svigte. Hvis det kun er den ene kreds, der virker, skal der bruges en større pedalvandring og et større pedaltryk til at standse bilen. Bilen standser heller ikke på en lige så kort distance, hvis det kun er halvdelen af bremsesystemet, der virker. Svigter bremsene under kørslen, skal De skifte til et lavere gear for at opnå en større motorbremning og standse bilen, så snart det kan gøres sikkert.

SB210M1-FC



LADEKONTROLLAMPE

Ladekontrollampe skal tænde, når tændingen sættes til, den skal herefter slukke, når motoren går.

Bliver lampen ved med at lyse, mens motoren går, er der en fejl i ladesystemet. Hvis lampen tænder under kørslen, stands, stop motoren og se efter i motorrummet, Kontroller først om kileremmen er på plads. Er den det, kontrolleres remmens stamhed.

Lad herefter Deres Hyundai forhandler kontrollere systemet.

FORSIGTIG:

Er kileremmen (generatorremmen) slap, knækket eller mangler mens bilen kører, kan der opstå en alvorlig fejlfunktion, motoren kan overophede fordi denne rem også trækker vandpumpen.

B260K01E-GCT



ADVARSELSSLYS FOR ÅBEN BAGKLAP

Dette lys forbliver tændt, indtil bagagerums-/ bagklappen lukkes helt.

SB210O1-FC



ADVARSELSSLAMPE FOR ÅBEN DØR

Advarselslampen for åben dør advarer Dem om, at en dør ikke er helt lukket.

SB210P1-FC



ADVARSELSSLAMPE FOR LAV BENZINSTAND

Denne advarselslampe tænder, når tanken er ved at være tom. Når den tænder, skal De snarest muligt fylde benzin på. Kører De med denne lampe tændt eller med benzinmålerens viser under "E", kan det give tændingsudsættelse og beskadige katalysatoren.

DERES HYUNDAIS EGENSKABER

B260C01O-ACT



INDIKATORLAMPE FOR TRACTION CONTROL

(Hvis monteret)

Traktionskontrollampen skifter indstilling efter tændingsnøglen position og viser, om systemet er i funktion eller ej.

Lampen vil begynde at lyse, når startnøglen drejes til "ON"-position, men slukkes efter tre sekunder. Hvis lampen bliver ved med at lyse, skal Deres bil bringes til Deres autoriserede Hyundai-forhandler for at få systemet eftersat. Se sektion 2, der giver mere information om TCS.

ZB110Q1-AC



MOTORADVARSELSSLAMPE (Hvis monteret)

Denne lampe lyser, hvis der er en fejl ved en komponent, der har med udstødningssystemet at gøre, og systemet ikke fungerer korrekt, så reglerne for udstødningsgas ikke overholdes. Denne lampe tænder også, når tændingsnøglen drejes til stilling "ON", og slukker igen efter nogle få sekunder. Hvis den tænder under kørslen, eller den ikke tænder, når tændingsnøglen drejes til stilling "ON", skal De køre til den nærmeste autoriserede forhandler og få systemet kontrolleret.

B260E01HP-GCT



Advarselsslampe for sikkerhedssele

Når tændingsnøglen drejes fra "OFF" til "ON" eller "START", blinker advarselsslampe for sikkerhedssele i 6 sekunder.

B260Q01E-GCT



Kontrollampe for autopilot (Hvis monteret)

Kontrollampen for autopilotfunktion i instrumentpanelet lyser, når autopilotfunktionen er slået til ved tryk på hovedkontakten for enden kontaktarmen på ratstammen. Kontrollampen går ud, når hovedkontakten for autopilotfunktionen trykkes igen. Information om brugen af autopilotfunktionen begynder på side 1-48.

SB210S1-FC

INDIKATOR FOR SLIDTE BREMSEKLODSE

Forhjulenes bremseklodser har slidindikatorer, der skal give en høj pibende eller skrabbende lyd, når der er behov for nye klodser. Lyden kan komme og gå eller høres hele tiden, når bilen er i bevægelse. Den kan eventuelt også høres, når bremsepedalen trædes fast ned. Rotoren vil blive alvorligt beskadiget, hvis klodserne ikke udskiftes.

SB215A1-FC

BENZINMÅLER

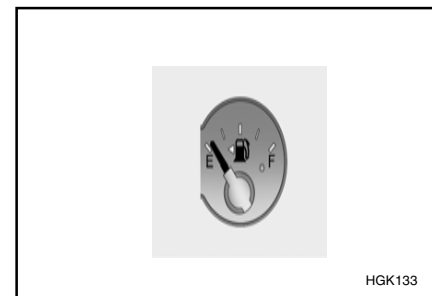

Instrumentets viser angiver benzinstanden i tanken. Tankindholdet findes i afsnit 9.

DERES HYUNDAIS EGENSKABER

SB215B1-FC

KØLEVÆSKETERMOMETER

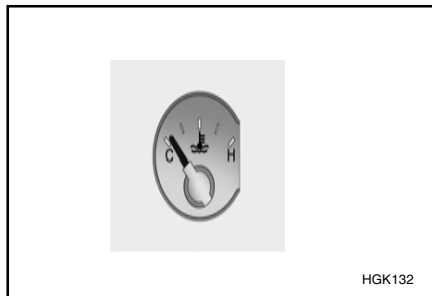

ADVARSEL:

Tag aldrig dækslet af køleren, når motoren er varm. Motorkølemidlet er under tryk og kunne blive slynget ud og give alvorlige forbrændinger. Vent, indtil motoren er kølet ned, før kølerdækslet tages af.

Temperaturmålerens viser skal stå i normalområdet. Hvis den når til "H" (varm), bør De straks køre til side og stoppe motoren. Åben herefter motorhjelmen og knotroller kølevæskestanden og vandpumpens kilerem. Hvis De har mistanke til kølesystemet, så lad Deres Hyundai forhandler kontrollere det snarest muligt.

SB215C1-FC

SPEEDOMETER

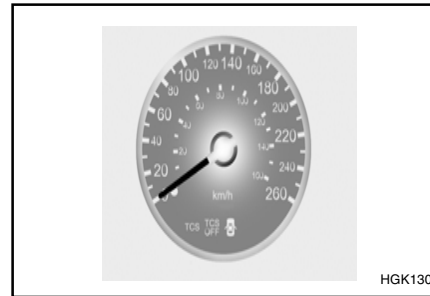

Speedometeret viser hastigheden i kilometer i timen eller miles i timen.

B330A02A-ACT

OMDREJNINGSTÆLLER

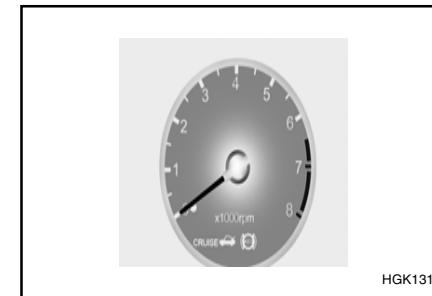

Omdrejningstælleren registrerer motorhastigheden i omdrejninger i minuttet.

FORSIGTIG:

Motoren bør ikke speedes så højt op, at omdrejningstælleren nås når det røde område. Dette kan give alvorlige motorskader.

DERES HYUNDAIS EGENSKABER

B310B01GK-GCT

KILOMETER-/TRIPTÆLLER

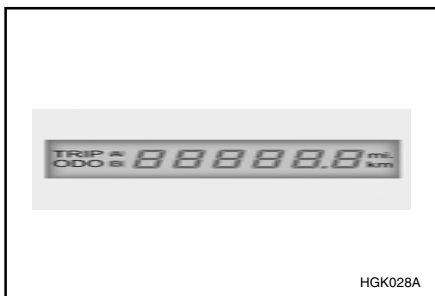

Betjening af den digitale kilometer-/triptæller

Følgende vises, når der trykkes på nulstillingsknappen under højre side af speedometeret, når tændingen drejes til ON:

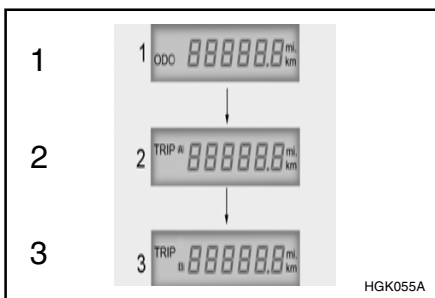

1. Kilometertæller

Kilometertælleren måler den samlede tilbagelagte afstand i kilometer eller mil.

BEMÆRK:

Enhver ændring ved kilometertælleren kan resultere i, at garantien bortfalder.

2,3 Triptæller

Angiver længden af to ture i kilometer.

TRIP A: første tilbagelagte afstand fra hjemmet til midtvejspunktet.

TRIP B: anden afstand fra midtvejspunktet til endestationen.

Tryk på nulstillingsknappen for at skifte fra TRIP A til TRIP B. Tælleren nulstilles, når knappen har været trykket ned i to sekunder.

B400B01GK-GCT

TRIPCOMPUTER

A Type



B Type



Tripcomputeren er førerens mikrocomputer-styrede informationscentral, som viser alle kørsels-oplysninger på LCD-displayet såsom gennemsnitshastighed, kørselstid og afstand til tanken er tom.

NULSTILLINGSKNAP

- o Nulstillingsknappen bruges til at nulstille multifunktionsdisplayet.
- o Displayet skifter mellem følgende funktioner, når nulstillingsknappen holdes inde:

DERES HYUNDAIS EGENSKABER

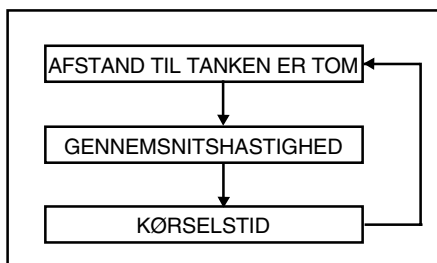

1. AFSTAND TIL TANKEN ER TOM

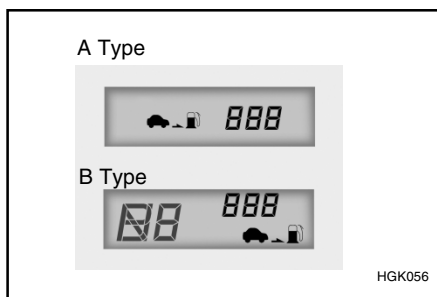

- o Denne funktion angiver den skønsmæssige afstand, til tanken er tom, ud fra den aktuelle mængde brændstof i tanken og viser dette med symbolet.
- o Tripcomputeren anerkender kun optankningen, hvis der påfyldes mere end 6 liter brændstof.

- o Efter at batteriet er blevet installeret igen efter afladning eller afmontering, skal der køres mere end 32 km, før den præcise afstand, til tanken er tom, kan angives.

BEMÆRK:

- o Hvis afstanden til tanken er tom angives som "--" bør tripcomputeren undersøges af et autoriseret Hyundai-værksted.
- o Afstanden til tanken er tom kan afvige fra angivelsen på triptælleren afhængig af kørselsforholdene.
- o Afstanden til tanken er tom kan variere afhængig af kørselsforhold, køremønster og bilens hastighed.

2. GENNEMSNISSHASTIGHED

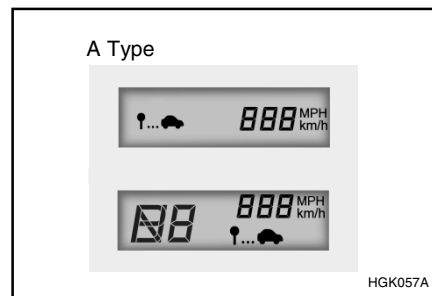

- o Denne funktion angiver gennemsnitshastigheden siden sidste nulstilling af funktionen.
- o Gennemsnitshastigheden nulstilles ved at holde nulstillingsknappen nede i mere end et sekund, når gennemsnitshastigheden vises.

3. KØRSELSTID

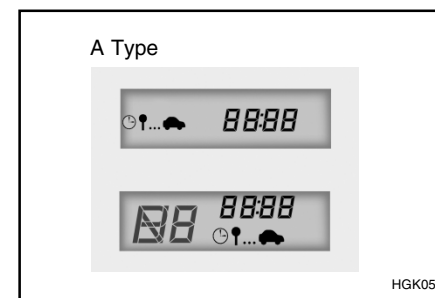

- o Denne funktion angiver kørselstiden siden sidste nulstilling af funktionen.
- o Kørselstiden nulstilles ved at holde nulstillingsknappen nede i mere end et sekund, når kørselstiden vises.

DERES HYUNDAIS EGENSKABER

B330C01GK-GCT

MULTIINSTRUMENTMÅLER

(Hvis monteret)

Multiinstrumentmåleren består af momentur, forbrugsmåler og voltmeter.

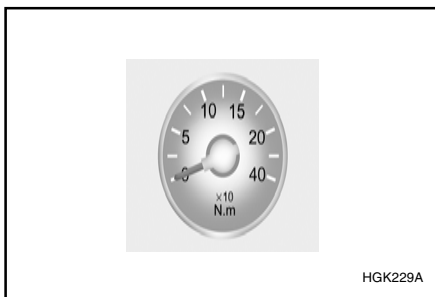

Momentur

Viser det aktuelle drejningsmoment (N.M)

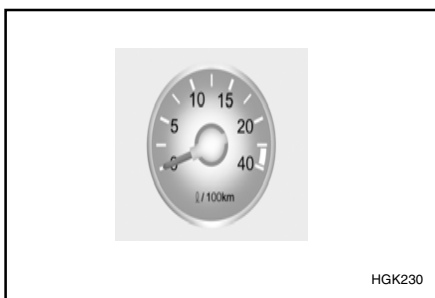

Måler det aktuelle forbrug af brændstof

Det aktuelle brændstofforbrug måles løbende sammenholdt med kørselsforhold. Jo lavere tal der vises, jo mere effektiv er kørselssituationen.

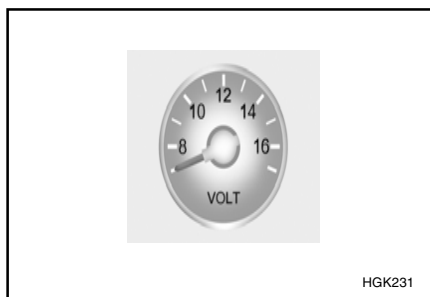

Voltmeter

Viser løbende ændring i den elektriske spænding, og giver hermed føreren mulighed for at reagere ved for lav volt spænding.

SB220A1-FC

KOMBINERET BLINKLYS-, LYS- OG NEDBLÆNDINGSKONTAKT

Blinklysets funktion

Når kontaktarmen trækkes nedad, blinker blinklysene i bilens venstre side. Når kontaktarmen trykkes opad, blinker blinklysene i bilens højre side. Når svinget er gennemført, går kontaktarmen automatisk tilbage til midterstillingen og blinklysene slukker. Hvis blinklysindikatoren blinker hurtigere end normalt, tænder men ikke blinker, eller slet ikke tænder, er der en fejl i systemet. Kontroller om en sikring eller en pære er sprunget eller kontakt Deres Hyundai forhandler.

SB220B1-FC

Signal ved kørebaneskift

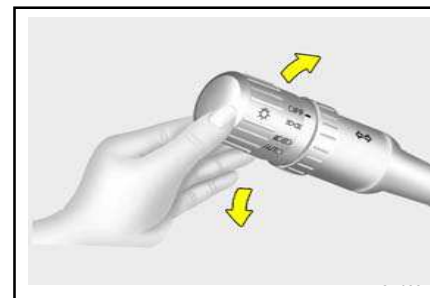

DERES HYUNDAIS EGENSKABER

Et kørebaneskift vises ved at føre kontaktarmen op eller ned til det punkt, hvor blinklyset går i gang. Kontaktarmen går automatisk tilbage til midterstillingen, når den slippes.

B340C03E-ACT

Lyskontakt

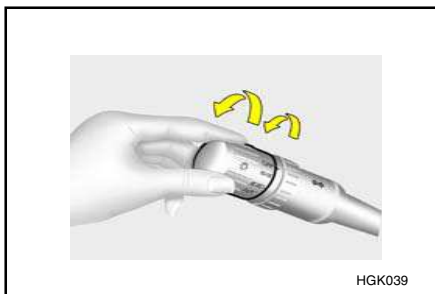

Forlygterne betjenes ved at dreje håndtaget på enden af multifunktionskontakten. Den første stilling tænder parkeringslyset, sidelyset, baglygterne og instrumentbordets belysning. Den anden stilling tænder forlygterne.

BEMÆRK:

Tændingsnøglen skal stå i "ON"-position for at forlygterne skal kunne tændes.

Automatisk slukning af bag-/parkeringslygter

Hvis baglygterne ikke er blevet slukket manuelt efter kørsel, slukkes de automatisk, når førerdøren åbnes.

Baglygterne tændes igen ved at dreje forlysknappen på "OFF" og derefter på "ON".

SB220D1-FC

Dagkørelys

Deres Hyundai er udstyret med dagkørelys. Dagkørelyset gør det lettere for den modgående trafik at se Dem.

SB220E1-FC

FJERNLYSKONTAKT

Fjernlyset tændes ved at trykke kontaktarmen fremad (væk fra Dem selv). Samtidig tænder fjernlyskontrollampen. Skift til nærlys ved at trække kontaktarmen tilbage mod Dem selv.

B340G01L-GCT

AUTOMATISKE KØRELYS (Hvis monteret)



For at slå det automatiske kørelys til drejes knappen på enden af multifunktionskontakten. Hvis man sætter multifunktionskontakten på "AUTO", vil for- og baglygterne tændes eller slukkes automatisk alt efter den udvendige lysstyrke.

DERES HYUNDAIS EGENSKABER

SB220F1-FC

Overhalingsblink

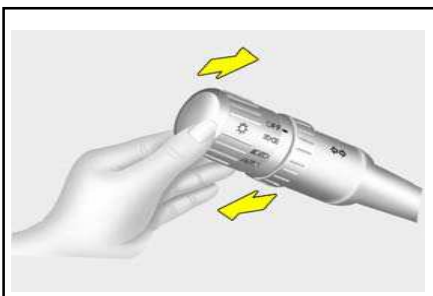

Der blinkes med forlygterne ved at trække kontaktarmen tilbage mod dem selv og derefter slippe den. Der kan blinkes med forlygterne, selv om lyskontakten er slukket.

B350A01A-ACT

KONTAKT TIL FORRUDEVISKER/VASKER

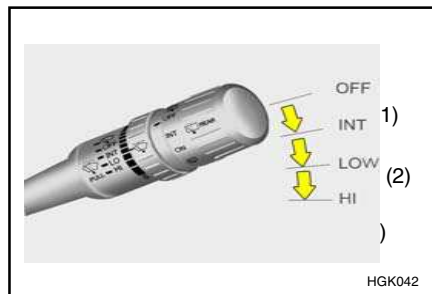

HGK042

Rudeviskerkontakten har tre stillinger:

1. Intervalviskning
2. Langsom viskning
3. Hurtig viskning

BEMÆRK:

De må aldrig forsøge at fjerne store mængder sne og is med viskeren, da dette kan resultere i beskadigelse af viskersystemet. Store mængder sne og is bør fjernes manuelt. Hvis der kun er et tyndt lag is eller sne, kan dette lag fjernes ved hjælp af el-bagruden, før viskeren bruges.

B350B01O-GCT

Forrudevaskerens Funktion

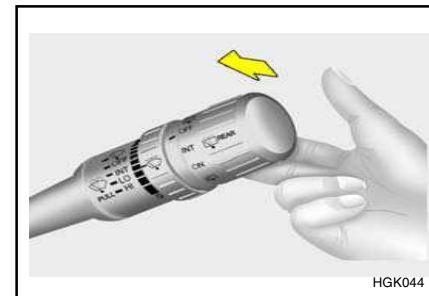

HGK044

Forrudevaskeren aktiveres ved at trække visker/vaskerkontaktarmen ind mod rattet.

Når vaskerkontakten aktiveres, kører viskerne automatisk 2 gange. Vaskerfunktionen fungerer, indtil kontaktarmen slippes.

BEMÆRK:

- o Lad ikke vaskeren køre i mere end 15 sekunder ad gangen, eller hvis beholderen er tom.
- o Hvis der er isslag eller i frostvejr, skal De, inden De bruger viskerne, sikre Dem, at viskerbladene ikke er frosset fast til ruden.
- o I frostvejr skal der bruges frostsikret sprinklervæske.

DERES HYUNDAIS EGENSKABER

Enkelt slag med vinduesviskere

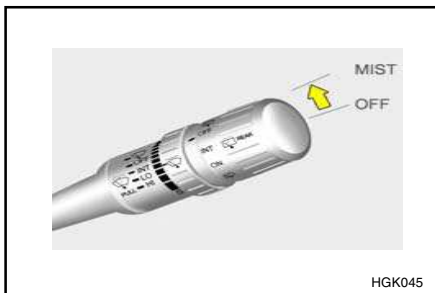

I f.eks. tåget vejr kan det være nok med et enkelt viskerslag. Vip armen til vinduesviskerne og sprinkleren opad.

SB230B1-FC

Indstillelig intervalviskning

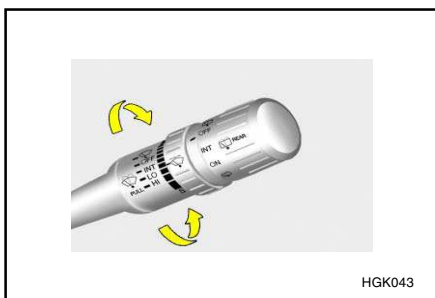

Intervalviskningen bruges ved at sætte viskerkontakten i stillingen "INT". Med kontakten i denne stilling kan intervallerne mellem viskernes bevægelse varieres fra 2 til 10 sekunder ved at dreje på indstillingskontakten.

B350A010-ACT

Kontakt til bagrudens vinduesviskere og sprinklere

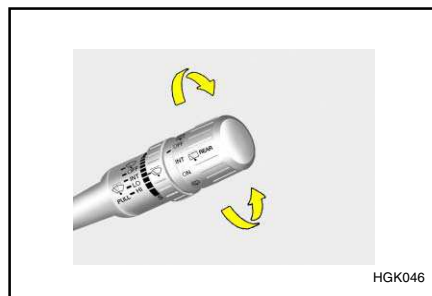

1. : Sprinklervæsken sprøjtes ud på bagruden, og bagrudeviskerne kører, når kontakten til bagrudeviskerne står i denne position.
2. OFF
3. INT: Periodisk viskerfunktion aktiveres ved at dreje knappen til vinduesviskere over på "INT".
4. ON: Når knappen drejes hen på "ON", kører bagrudeviskerne kontinuerligt.

SB240A1-FC

HAVARIBLINK

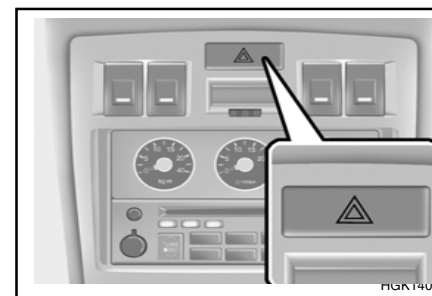

Havariblinket skal bruges, hver gang De finder det nødvendigt at standse på et farligt sted. Når De skal foretage en sådan nødstandsning, skal De altid trække så langt væk fra kørebanen som muligt.

Havariblinket tændes ved at trykke kontakten ind. Dette får alle blinklys til at blinke. Havariblinket fungerer også selv om nøglen ikke sidder i tændingslåsen.

Havariblinket slukkes ved at trykke på kontakten igen.

DERES HYUNDAIS EGENSKABER

SB250A1-FC

KONTAKT TIL EL-BAGRUDE

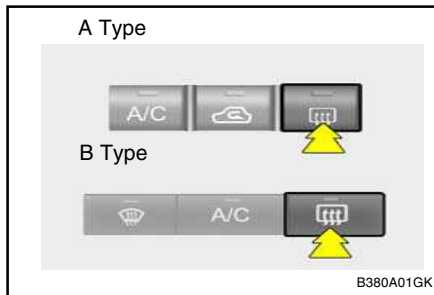

El-bagruden tændes ved at trykke kontakten ind. El-bagruden slukkes ved at trykke på kontakten igen. El-bagruden slukker selv efter ca. 15 minutter. En fortsat opvarmning af bagruden startes ved atter at trykke på kontakten, når den er slukket af sig selv.

FORSIGTIG:

Brug ikke et slibende middel til rengøring af bagrudens inderside, og brug ikke en skraber til at fjerne fremmedlegemer fra rudens inderside, da dette kan beskadige varmetrådene.

BEMÆRK:

Motoren skal være i gang for at el-bagruden kan fungere.

ZB190A1-AC

DIGITALUR

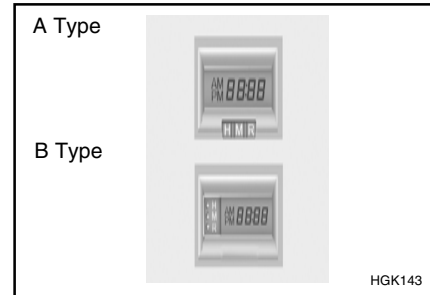

Der er tre knapper til indstilling af digitaluret. Deres funktioner er:

HOUR - Tryk på denne knap for at stille timetallet op.

MIN - Tryk på denne knap for at stille minuttallet op.

RESET - Tryk på denne knap for at indstille minuttallet på 00. Dette gør det lettere at indstille uret korrekt.

Eksempler på brugen af denne knap:

Trykkes der på "R" mellem 10.30 og 11.29, skifter uret til 11.00. Trykkes der på "R" mellem 11.30 og 12.29, skifter det til 12.00.

SB280A1-FC

INDSTILLING AF INSTRUMENT-BELYSNING (RHEOSTAT)

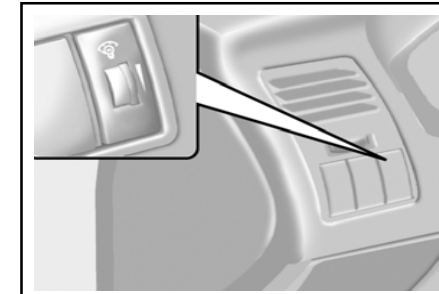

Instrumentbelysningen kan gøres kraftigere eller svagere ved at dreje på indstillingsknappen.

DERES HYUNDAIS EGENSKABER

B420A02A-ACT

CIGARTÆNDER

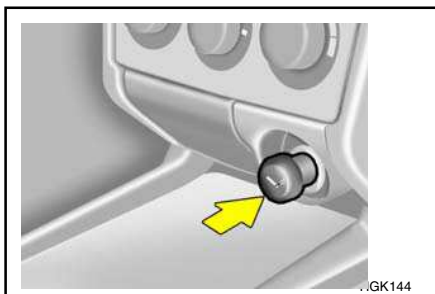

Tændingsnøglen skal stå i stilling "ACC" eller "ON" for at cigartænderen kan fungere.

Cigartænderen bruges ved at skubbe den helt ind. Når elementet er varmet op, springer tænderen ud og er klar til brug.

Hold ikke cigartænderen trykket ind. Dette kan ødelægge varmeelementet og giver en risiko for brand.

Hvis der er behov for at udskifte cigartænderen, må De kun bruge en original Hyundai cigartænder eller en godkendt erstatning til udskiftningen.

FOKSIGTIG:

Brug kun originalt Hyundai tilbehør i stikket.

B430A01GK-ACT

ASKEBÆGER FORAN

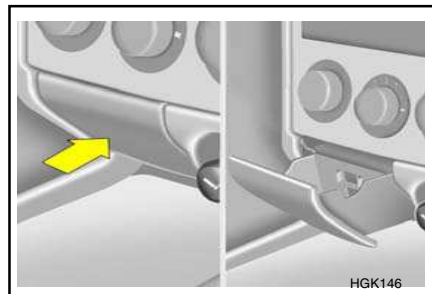

Askebægeret foran kan åbnes ved at trykke på øverste kant af askebægerdækslet og derved udløse askebægeret.

Ved rengøring af askebægeret kan metalbægeret løftes ud af askebægerholderen. Forsøg på at fjerne hele askebægerenheden vil kunne beskadige denne. Metalbægeret bringes i korrekt position og isættes i askebægerholderen igen. Askebægerlampen lyser kun, når bilens lygtefunktion er slået til.

B450A01GK-ACT

KOPHOLDER (Hvis monteret)

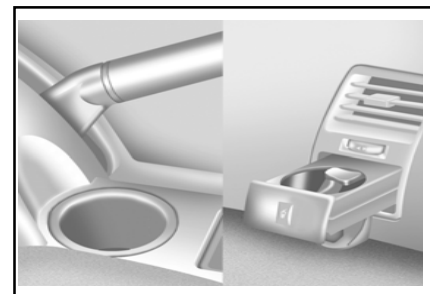

Kopholderen kan bruges til enten drikkekrus eller dåse.

For at kunne gøre brug af drikkekrusholderen, trykkes denne først indad.

ADVARSEL:

Der må ikke placeres andre genstande end kopper eller drikkevarer i kopholderen, da der er risiko for at sådanne genstande bliver kastet ud i tilfælde af en pludselig opbremsning eller en ulykke og derved skader passagererne.

DERES HYUNDAIS EGENSKABER

B340G01A-GCT

FORLYGTEINDSTILLING

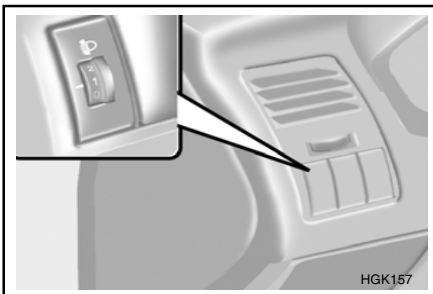

Drej på indstilling skontakten for at højdeindstille forlygternes lys i overensstemmelse med antal passagerer og bagagens vægt. Jo højere tal kontakten er indstillet på, jo lavere indstilles lyset. Hold altid ly set korrekt indstillet, ellers kan det genere andre trafikanter.

I næste spalte ses eksempler på korrekte indstillinger af kontakten. Er bilen læsset på en anden måde end de viste eksempler, skal De indstille lygterne på den stilling, der kommer nærmest.

Last	Kontaktstil.
Kun føreren	0
Fører + forsædepassager	0
Fuldt antal personer (inkl. føreren)	1
Fuldt antal personer (inkl. føreren) + fyldt bagagerum (eller let trailerlast)	2
Fører + fyldt bagagerum (eller max. trailerlast)	3

B460A01Y-ACT

SOLTAG (Hvis monteret) SOLSKÆRM

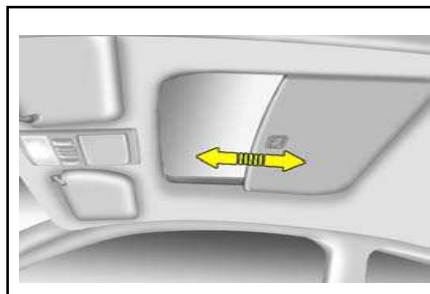

Deres Hyundai er også udstyret med en forskydelig solskærm, som De manuelt kan indstille, så der kan komme lys ind, selv om soltaget er lukket, eller så lyset lukkes helt ude.

ADVARSEL:

Indstil aldrig solskærmen under kørslen.

B460B01GK-GCT

Åbning af soltaget

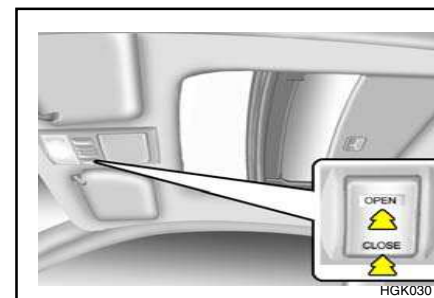

Soltaget kan åbnes eller lukkes elektrisk, når nøglen står i "ON" position. Soltaget åbnes helt ved at trykke på knappen "Open" (åben), og stoppes ved den ønskede position ved at trykke én af disse knapper (Open/åbne, Close/lukke, Up/op, Down/ned). For at lukke taget, trykkes og holdes knappen "CLOSE".

Slip knappen, når soltaget har nået den ønskede position.

ADVARSEL:

- o Luk ikke soltaget, hvis nogen kan få hænder, arme etc. i klemme mellem glasset og soltagets ramme, da dette kan forårsage kvæstelser.

DERES HYUNDAIS EGENSKABER

- o Stå aldrig op med hoved, overkrop etc. ud af soltagets åbning under kørsel.

FORSIGTIG:

- o Luk ikke soltaget op i frostvejr, eller hvis det er dækket med is eller sne.
- o Fjern med mellemrum det snavs, der måtte være på styres-kinnerne.

B460C01GK-GCT

Soltagets vippefunktion

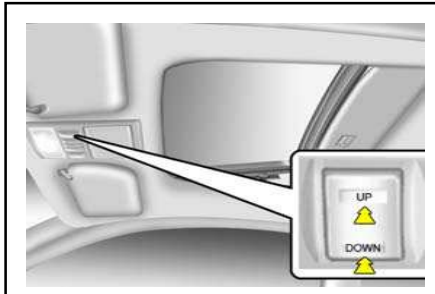

Soltaget anbringes i fuld vippeposition ved at trykke på knappen "UP" (op), og funktionen kan stoppes i ønsket position ved at trykke på én af følgende knapper (Open/åbne, Close/lukke, Up/op, Down/ned).

For at vippe soltaget ned tryk og hold knappen "DOWN" (ned). Slip knappen, når soltaget når den ønskede position.

BEMÆRK:

Når De har vasket bilen, eller hvis det har regnet, skal De tørre alt vand af soltaget, inden det bruges.

B460D03GK-ACT

Manuel betjening af soltag

Hvis soltaget ikke er elektrisk betjent:

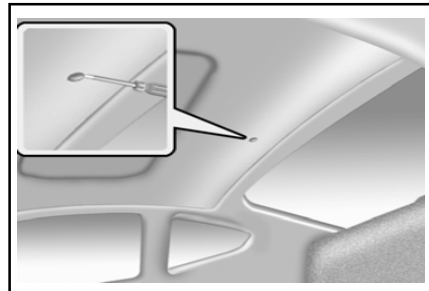

1. Fjern den rektangulære plastlinse fra den forreste tagkonsol.

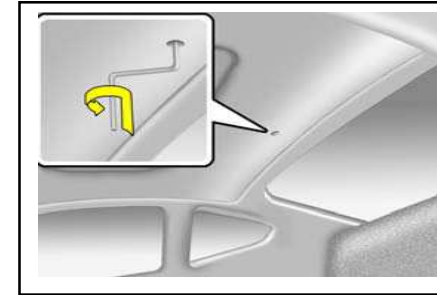

2. Drej sekskantsskruerne mod uret med en topnøgle for at afmontere den forreste tagkonsol.
3. Tryk og drej nøglen med uret for at lukke soltaget eller mod uret for at åbne det.

DERES HYUNDAIS EGENSKABER

B460E02GK-GCT

Genindstilling af soltagssystemet

Hvis batteriet har været opladet eller afmonteret, hvis soltaget har været indstillet manuelt ved hjælp af den sekskantede nøgle eller hvis soltagets indstilling er blevet stoppet midt i funktionen ved, at tændingsnøglen er drejet i "OFF" position, kan det være nødvendigt at genindstille soltaget.

Det gøres således:

1. Drej tændingsnøglen i "OFF" position.
2. Samtidig med at man trykker knappen "open" (åben) og "up" (op), drejes tændingsnøglen i "ON" position.

Nulstillingen slår fejl, hvis tændingsnøglen drejes til "OFF"-position indenfor 1½ sekund.

3. Hvis soltaget er genindstillet på denne måde, er soltaget automatisk indstillet med vippefunktion op/ned en gang for alle.

FORSIGTIG:

Hvis soltaget ikke genindstilles, vil det måske ikke fungere ordentligt.

B480A01GK-GAT

KORTLÆSELAMPE

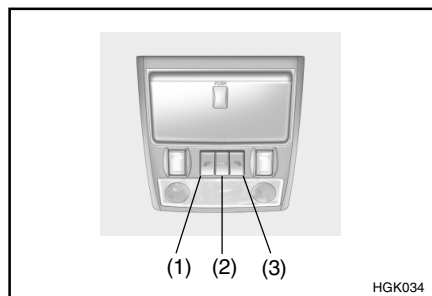

- (1) Kortlæselampen tændes i førersiden ved tryk på kontakten.
- (2) I "DOOR"-position (dørposition) tændes kabinelyset, hvis én af dørene åbnes uafhængig af tændingsnøglens position. Lyset slukkes langsomt igen 6 sekunder efter, at døren er lukket.
- (3) Kortlæselampen tændes i passagersiden ved tryk på kontakten.

B491A01F-GCT

BRILLEBOKS (Hvis monteret)

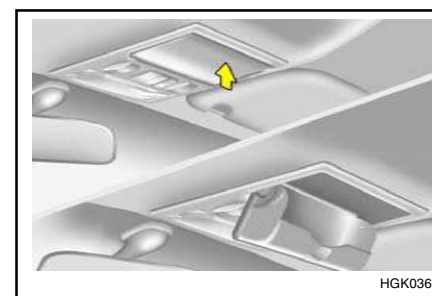

Brilleboksen er placeret på den forreste tagkonsol.

Tryk på enden af låget for at åbne brilleboksen.

ADVARSEL:

Brilleboksen må ikke åbnes, mens bilen kører, da dette kan blokere bakspejlet.

DERES HYUNDAIS EGENSKABER

B500A01A-ACT

HANDSKERUM

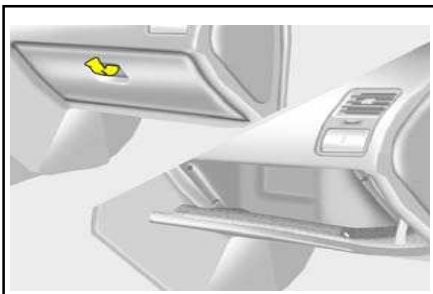

ADVARSEL:

For at undgå risikoen for kvæstelser i tilfælde af en ulykke eller et pludseligt stop skal handskerumsklappen holdes lukket under kørslen.

- o Træk i udløserhåndtaget for at åbne handskerummet.

B510B01A-ACT

UDVENDIGT SIDESPEJL

Elektrisk fjernbetjening

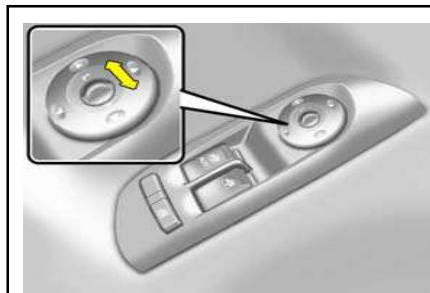

Det udvendige sidespejl kan indstilles i alle retninger for at give det maksimale udsyn bagud. Fjernbetjeningskontakten bruges til indstilling af begge sidespejle.

Sådan indstilles spejlene:

1. Flyt vælgerkontakten til højre eller venstre for at aktivere justeringsmekanismen for det tilsvarende sidespejl.
2. Spejlets vinkel indstilles nu ved at trykke på den korrekte kontakt som vist.

FORSIGTIG:

- o Lad ikke kontakten være tændt unødvendigt længe.
- o Det kan give permanente beskadigelser at skrabe is af spejlet. Eventuel is fjernes med en svamp, en blød klud eller et godkendt afisningsmiddel.

ADVARSEL:

Man skal være omhyggelig med at bedømme størrelsen af eller afstanden til genstande, der ses i sidespejlet i passagersiden. Spejlet er konvekst med en buet overflade, hvilket betyder, at alle genstande, der ses i dette spejl, er tættere på, end hvad de ser ud til at være.

YB270C2-AC

KONTAKT TIL EL-OPVARMET SIDESPEJL (Hvis monteret)

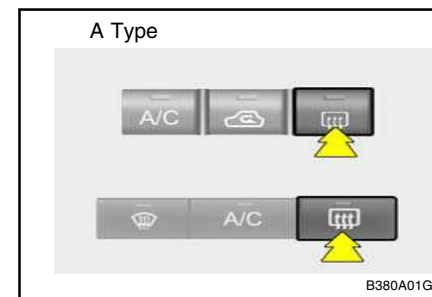

El-sidespejlets opvarmning startes ved at trykke på kontakten til el-bagruden. El-sidespejlet opvarmes for at fjerne is eller dug og for at give et bedre udsyn bagud under alle vejrforhold.

Tryk på kontakten igen for at afbryde opvarmningen. El-sidespejlets opvarmning afbrydes automatisk efter 15 minutter.

DERES HYUNDAIS EGENSKABER

YB270D1-AC

SÅDAN KLAPPE SIDESPEJLENE IND

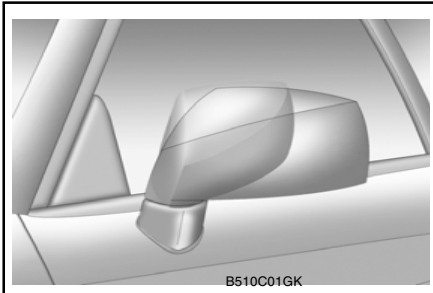

Sidespejlene kan klappes ind ved at trykke dem bagud. Dette kan være praktisk ved parkering på steder med begrænset plads.

ADVARSEL:

Sidespejlene må aldrig justeres eller klappes ind under kørsel. Dette kan resultere i en alvorlig ulykke på grund af manglende udsyn bagud.

SB370A1-FC

NEDBLÆNDINGS-BAKSPEJL

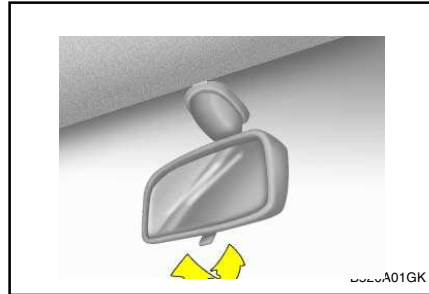

Bilen er udstyret med et nedblændings-bakspejl. Nedblændings-stillingen vælges ved at vippe tappen fornedet på spejlet frem mod Dem selv. I denne stilling formindskes skinnenet fra bagvedkørendes forlygter.

B520B02L-GCT

INDVENDIGT DAG-/NAT-BAKSPEJL (Elektrisk) (ekstraudstyr)

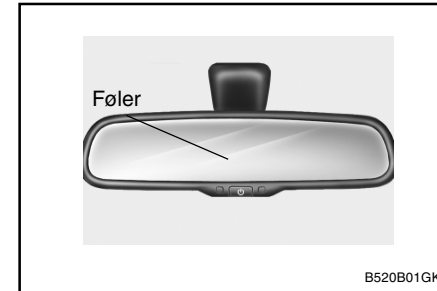

Det elektriske indvendige dag-/nat-bakspejl indstilles automatisk, så lyskeglen fra bagvedkørende biler ikke blænder føreren. Indstil bakspejlet til den ønskede position.

DERES HYUNDAIS EGENSKABER

SB380A1-FC

HÅNDBREMSE

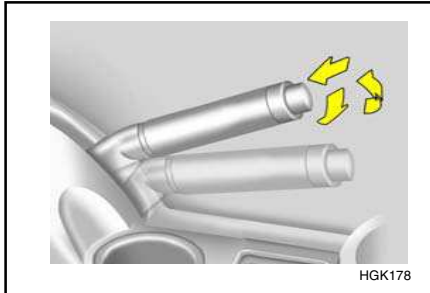

Træk altid håndbremsen inden De forlader bilen. Dette tænder også håndbremse-kontrollampen, når nøglen er i stillingerne ON eller START. Inden kørslen startes, skal De sørge for at slække håndbremsen helt og kontrollere, at kontrollampen er slukket.

- o Håndbremsen aktiveres ved at trække håndtaget opad.
- o Håndbremsen slækkes ved at trække håndtaget opad og trykke på knappen. Sænk derefter håndtaget, mens knappen holdes indtrykket.

B360B01GK-GCT

KONTAKT TIL TÅGEBAGLYGTE

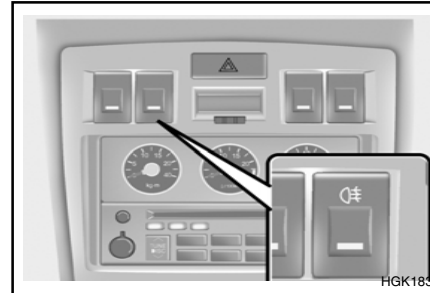

Tryk på kontakten for at tænde for tågebaglygterne. De bliver tændt, når forlygterne tændes.

B550A01S-GCT

HØJT MONTERET STOPLYS

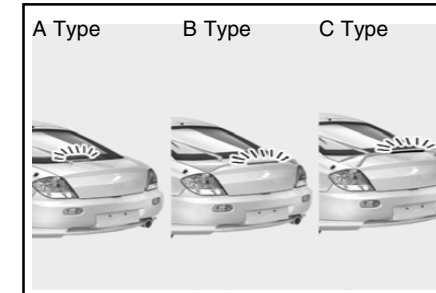

Udover de lavt monterede stoplygter i begge sider af bilen vil det højt monterede stoplys midt i bagruden eller indbygget i bilens spoiler blive tændt, når bremsene aktiveres.

DERES HYUNDAIS EGENSKABER

SB410A1-FC

ADVARSELSTYS PÅ FORDØRENS KANT

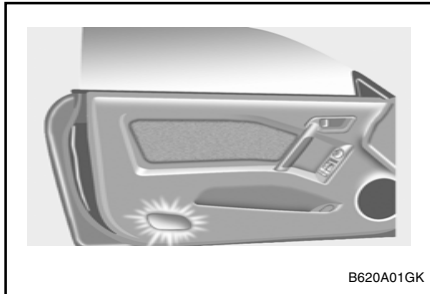

Et rødt lys tændes, når fordøren åbnes. Formålet med dette lys er at hjælpe Dem, når De skal ind i eller ud af bilen, og også at advare forbipasserende køretøjer.

B570A01FC-GCT

MOTORHJELMSUDLØSER

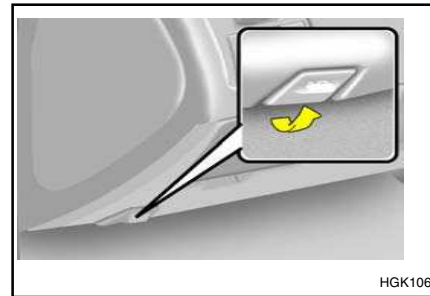

1. Træk i udløserknappen for at frigøre motorhjelm.

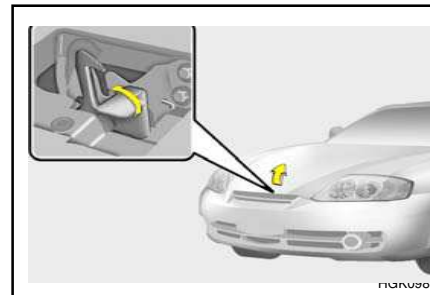

2. Tryk sikkerheds-låsearmen opad og løft motorhjelm op.
3. Løft motorhjelm helt op.

Luk motorhjelm langsomt, og kontrollér, at den låses korrekt.

ADVARSEL:

- o Check altid to gange, at motorhjelm er låst korrekt, før bilen bruges. Hvis motorhjelm ikke er låst, kan den springe op, mens bilen er i fart, hvilket blokerer udsynet og kan forårsage en ulykke.
- o Flyt ikke bilen, mens motorhjelm er løftet op, da udsynet er blokeret og motorhjelm kan falde ned eller blive beskadiget.

DERES HYUNDAIS EGENSKABER

SB440A1-FC

FJERNBETJENT ÅBNING AF TANKKLAP

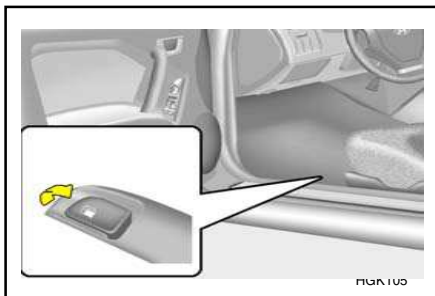

Tankklappen kan åbnes indefra ved at trække opad i udløserhåndtaget, der findes forrest på gulvet i venstre side af bilen.

BEMÆRK:

Hvis tankklappen ikke vil åbne på grund af, at der er dannet is omkring den, skal De slå let på den eller trykke på den for at bryde isen og frigøre klappen. Forsøg ikke at lirke klappen op. Brug om nødvendigt et godkendt afisningsmiddel (brug ikke køler-frostvæske) eller flyt bilen til et varmt sted og lad isen smelte.

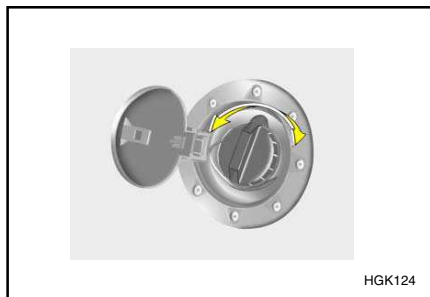

ADVARSEL:

Benzindampe er farlige. Stop altid motoren inden optankningen, og lad ikke gnister, tændte cigaretter eller åben ild komme i nærheden af påfyldningsområdet. Skal De udskifte tankdækslet, anbefales det, at De bruger et originalt Hyundai dæksel til udskiftningsdel.

Åbnes dækslet i varmt vejr, kan der måske høres en svag hvislen. Dette er normalt og ikke grund til bekymring.

Drej langsomt på dækslet, når De åbner det.

B540A01F-GCT

BAGKLAP

Fjernbetjent oplukning af bagklap

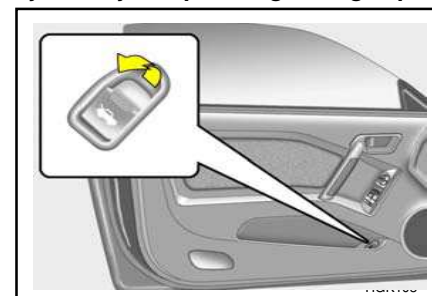

Bagklap åbnes ved at trykke på knappen, der udløser låsen, derefter åbnes bagklap manuelt.

Luk klappen ved at sænke den og trykke den ned, indtil den låser. Kontroller altid, at den er korrekt låst ved at trække opad i den.

ADVARSEL:

Bagklappen skal altid holdes helt lukket under kørslen. Hvis bagklappen står åben eller står på klem, kan giftige udstødningsgasser komme ind i bilen, hvilket ville kunne medføre alvorlig sygdom eller dødsfald for personerne i bilen. Se øvrige advarsler om udstødningsgasser på side 2-1.

DERES HYUNDAIS EGENSKABER

SB450C1-FC

Sådan låses op med nøglen

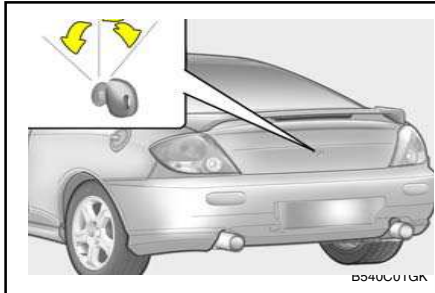

Bagklap låses op ved at sætte nøglen i og dreje den med uret. Bagagerumslýset tænder, når bagklap åbnes.

B540D01GK-GCT

NÅR BAGKLAPPEN LUKKES

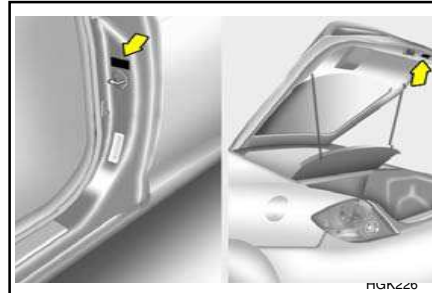

ADVARSEL:

Luk ikke en åben bagklap (hatchback) hvis der sidder personer på bagsædet. Bagklappen eller bagklappens vinduesglas ville kunne ramme den/de personer i hovedet, der sidder på bagsædet og forårsage alvorlig personskade eller dødsfald.

B580A01L-GCT

SOLSKÆRM

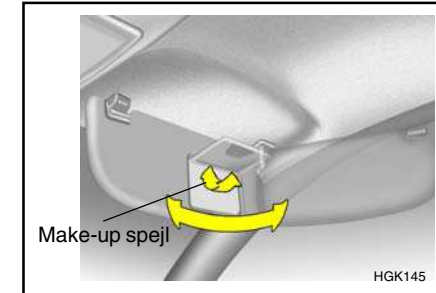

Bilen er udstyret med solskærme, der kan give føreren og forsædepassageren skygge forfra eller fra siden. Solskærmene er monteret i begge sider i standard-modellerne. Klap solskærmen ned for at undgå direkte sol i øjnene.

Der er monteret make-up-spejle på bagsiden af solskærmene i henholdsvis førerens og forsædepassagerens side.

BEMÆRK:

På bagsiden af solskærmene er der påklæbet en etikette med nyttige oplysninger om SRS-systemet (Supplemental Restraint System).

ADVARSEL:

Undlad at anbringe solskærmen på en sådan måde, at den blokerer for udsynet til vejen, trafikken eller andre genstande.

DERES HYUNDAIS EGENSKABER

SB520A1-FC

HÅNDTAG TIL RATINDSTILLING

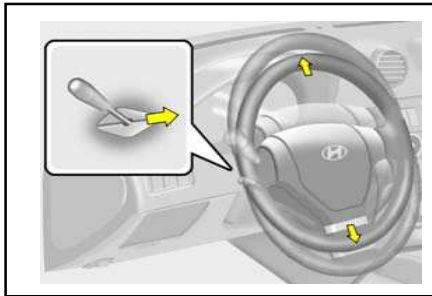

Sådan indstilles rattet:

1. Skub grebet nedad for frigøre rattet.
2. Hæv eller sænk rattet til den ønskede stilling.
3. Efter indstillingen trækkes grebet godt opad for at fastholde rattet i stillingen.

ADVARSEL:

Forsøg ikke at indstille rattet under kørslen, da de så kan miste kontrollen over bilen, hvilket kan medføre døden eller alvorlige kvæstelser.

SB530B1-FC

HORN

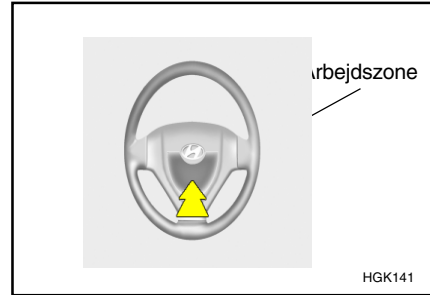

Tryk på midten af rattet for at aktivere hornet.

B540D02HP-GCT

BAGAGENET

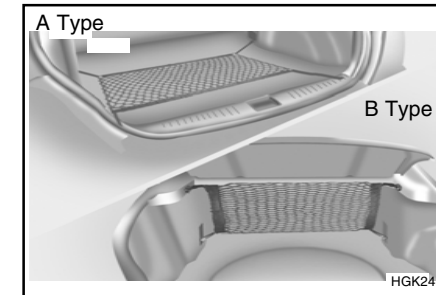

Visse genstande kan opbevares i nettet ved bagagerummet.

Brug bagagenettet på gulvet eller bagest i bagagerummet for at forhindre genstande i at glide frem og tilbage.

ADVARSEL:

Pas på øjnene. **UNDGÅ** at overstrække nettet. Hold **ALTID** ansigt og krop underfor nettets rækkevidde ved tilbageslag. Må ikke bruges, hvis stropperne har synlige tegn på slid eller skade.

DERES HYUNDAIS EGENSKABER

DB900A1-FC

CRUISE CONTROL (Hvis monteret)

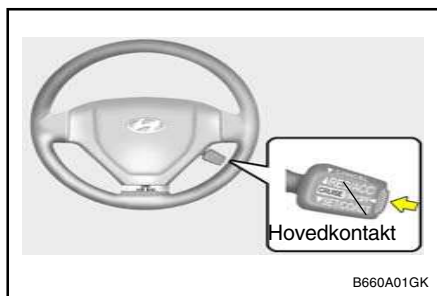

Cruise control systemet kan give en automatisk hastighedsstyring på motorveje eller andre veje uden for meget trafik.

Det er konstrueret til at kunne virke ved en hastighed på over ca. 40 km/t.

B660B01E-GCT

Indstilling af fartpilot

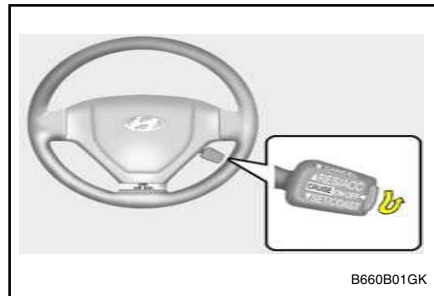

1. Tryk hovedkontakten for autopilotfunktionen ind, der sidder for enden af kontaktarmen. Indikatoren "CRUISE" på instrumentpanelet tændes, hvor-efter systemet starter.
2. Accelerer til bilen når den ønskede hastighed over 40 km/t.
3. Tryk kontrolkontakten nedad for at indstille farten "SET (COAST)" og slip den.
4. Flyt foden fra speederen. Bilen bevarer nu automatisk den ønskede hastighed.
5. Hastigheden øges midlertidigt ved at træde speederen så langt ned, at hastigheden overstiger den indstillede værdi. Når foden flyttes fra speederen, vender bilen tilbage til den indstillede hastighed.

ADVARSEL:

For at undgå uheld med autopilotfunktionen slået til, skal man holde hovedkontakten for autopilotfunktionen slukket, når denne funktion ikke bruges.

B660C02E-GCT

Sådan afbrydes den indstillede hastighed

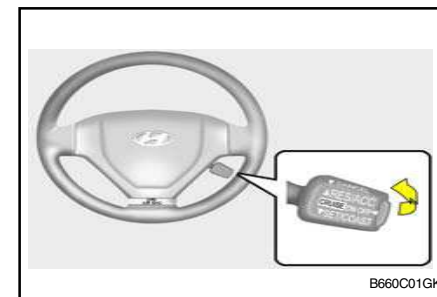

- o Træk kontrolknappen ind mod rattet for at afbryde i "CANCEL"-position.
- o Træd på bremsepedalen.
- o Træd koblingspedalen ned (manuelt gear).
- o Flyt gearvælgeren til stilling "N" (automatgear).
- o Sæt hastigheden ned til ca. 20 km/t under den lagrede hastighed.
- o Nedsæt hastigheden til under 40 km/t.
- o Udløs hovedkontakten.

DERES HYUNDAIS EGENSKABER

B660D01E-GCT

Tilbage til forudindstillet hastighed

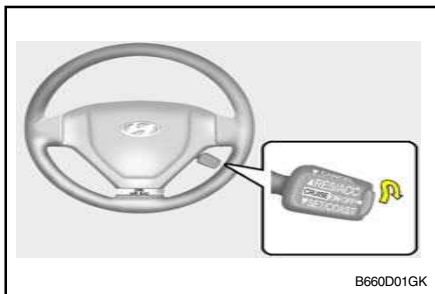

Bilen vil automatisk genoptage den fart, der blev indstillet, inden den blev afbrudt, hvis man drejer kontrolkontakten opad til "RESUME (ACCEL)"-position ("genoptag acceleration")

B660E01Y-GCT

Reset ved en højere hastighed

1. Tryk kontrolkontakten opad til "RESUME (ACCEL)"-position ("genoptag acceleration") og hold den.
2. Accelerer til ønsket hastighed og slip kontrolkontakten. Når kontrolkontakten holdes nede, øges hastigheden gradvist.

B660F01E-ACT

Reset ved lavere hastighed

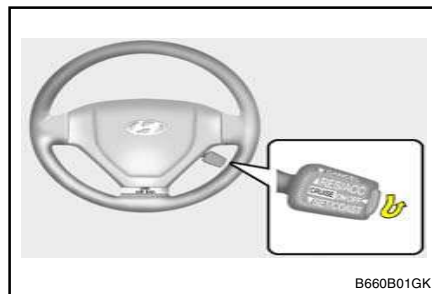

1. Tryk kontrolkontakten nedad til "SET (COAST)" ("indstil farten") og hold den. Bilen vil tabe hastighed.
2. Slip kontrolknappen, når bilen kører med den ønskede hastighed. Mens kontrolkontakten er trykket ned, vil bilen langsomt tabe fart.

ADVARSEL:

- o Hold hovedkontakten slukket, når cruise control ikke bruges.
- o Brug ikke cruise control, hvis det ikke er sikkert at holde en konstant hastighed, fx i tæt eller varierende trafik eller på glatte (regnvåde, is- eller snedækkede) eller snoede veje eller op ad bakker med hældninger på over 6%.

- o Hvis De ikke har brugt cruise control systemet før, anbefaler vi, at De ikke bruger det, før De har sat Dem grundigt ind i dets virkemåde.
- o Vær specielt opmærksom på kørselsforholdene, når De bruger cruise control systemet.
- o Når autopilotfunktionen er slået til og der trykkes på bremsepedalen, kan det normalt høres, at autopilotkontrolsystemet bliver deaktiveret. Dette er tegn på, at systemet fungerer normalt.
- o Hvis De bruger cruise control i en bil med manuelt gear, må De ikke skifte til frigear uden at træde koblingspedalen ned, da motorhastigheden så vil stige til for høje omdrejningstal.
Hvis dette sker, skal De træde koblingspedalen ned eller udløse hovedkontakten.

DERES HYUNDAIS EGENSKABER

B710A01GK-GCT

STYRING AF OPVARMNING OG KØLING

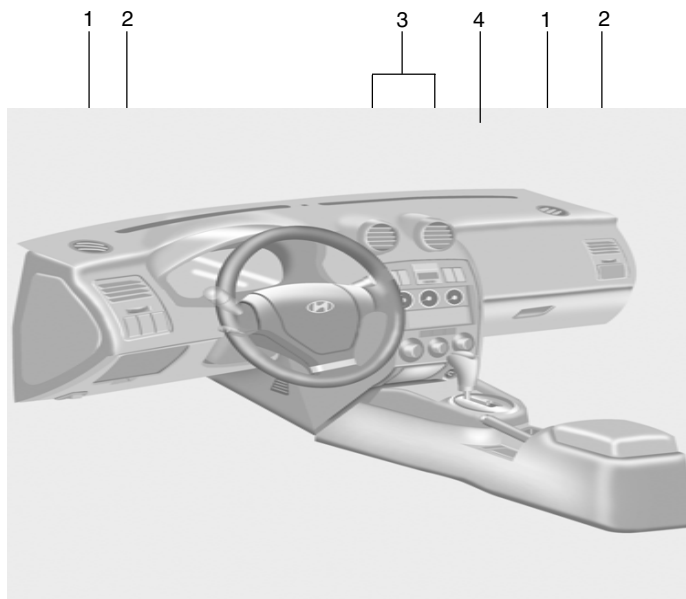

1. Defroster dyser i siderne
2. Side-ventilationsudgange
3. Midter-ventilationsudgange
4. Ventilator til afrimning af forruden

1- 50

SB720G1-FC

VENTILATION

Sådan bruges ventilationssystemet:

- o Sæt luftindtagsreguleringen på "Frisk".
- o Sæt luftstrømsreguleringen på "Ansigt" for at lede al luft til udgangene i instrumentbordet.
- o Indstil blæserreguleringen til den ønskede blæserhastighed.
- o Sæt temperaturreguleringen mellem "Kold" og "Varm".

SB710A1-FC

MIDTERDYSE

Midterdysen er placeret midt i instrumentbordet. Retningen på luftstrømmen fra midterdysen kan reguleres.

Luftstrømmens retning reguleres ved at flytte knappen i dysens midte op og ned eller fra side til side.

SB710B1-FC

SIDEDYSER

Sidedyseme er placeret i hver side af instrumentbordet.

Luftstrømmens retning reguleres ved at flytte knappen i dysens midte op og ned eller fra side til side.

Sideysesemes knapper kan regulere mængden af udeluft, der strømmer ind i bilen gennem disse dyser.

Dyseme er åbne, når dysens knap flyttes ot til. Dyseme er lukket, når dysens knap flyttes ned til. Sørg for, at dyseme ikke er blokeret af blade etc.

HGK001

DERES HYUNDAIS EGENSKABER

B670A01GK-GCT

DREJEKONTAKT-TYPEN

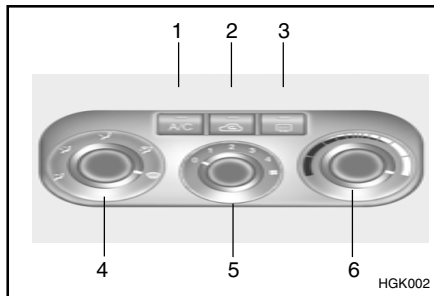

1. Aircondition-Kontakt.
2. Regulering af luftindtag.
3. Kontakt till bagrudeafrimning.
4. Regulering af luftstrømmen.
5. Bæserregulering.
6. Temperaturregulering.

SB720A1-FC

Blæserregulering



Bruges til at starte og stoppe blæseren og indstille blæserhastigheden. Blæserhastigheden og dermed den luftmængde, som systemet leverer, kan styres manuelt ved at stille reguleringen mellem stillingerne "1" og "4".

SB720D1-FC

Temperaturregulering

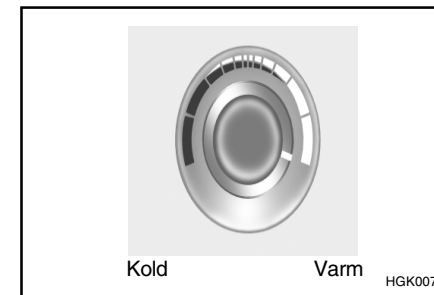

Bruges til at tænde og slukke for varmen og til at vælge den ønskede varmegrad.

DERES HYUNDAIS EGENSKABER

B670C01FC-GCT

Luftindtagskontakter

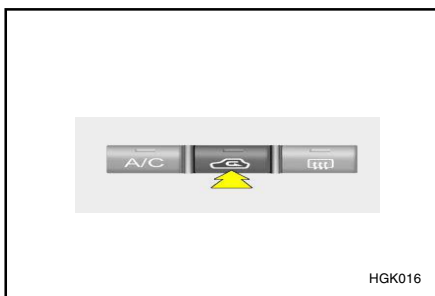

Denne kontakt bruges til at vælge mellem frisk udeluft eller recirkuleret kabineluft. Ændring af luftindtagsfunktionen (udeluft eller recirkuleret luft), tryk på kontakten.

UDELUFT (☞): Kontaktens kontrollampe lyser, når luftindtaget står på udeluft.

RECIRKULERET LUFT (☞): Kontaktens kontrollampe lyser, når luftindtaget står på recirkulation.

Når der er valgt "udeluft", kommer luften ind i bilen udefra og opvarmes eller afkøles i henhold til de øvrige valgte funktioner.

Når der er valgt "recirkulation", trækkes luften i bilen gennem varmeanlægget og opvarmes eller afkøles i henhold til de øvrige valgte funktioner.

BEMÆRK:

- o De skal vide, at langvarig brug af recirkulationen vil øge risikoen for dugdannelse på for- og sideruder og luften i kabinen kan blive "fung". Endvidere kan langvarig brug af air conditionen med recirkulation medføre, at luften i kabinen bliver meget tør.
- o Når tændingsnøglen drejes til stillingen "ON", skifter luftindtagsstyringen til en fast programmeret funktion "☞" (uanset indstilling).

B670D1GK-ACT

Luftstrømsregulering

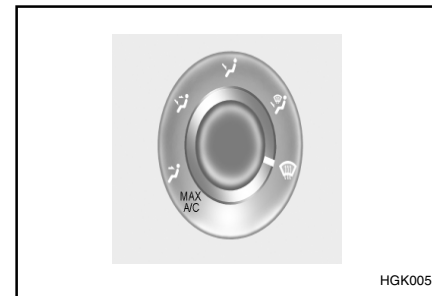

Bruges til regulering af luftstrømmen. Luften kan ledes til gulvet, udgangene i instrumentbordet eller forruden. Der bruges fem symboler, der repræsenterer stillingerne ansigt, bi-level, gulv, gulv-defrost og defrost.

DERES HYUNDAIS EGENSKABER

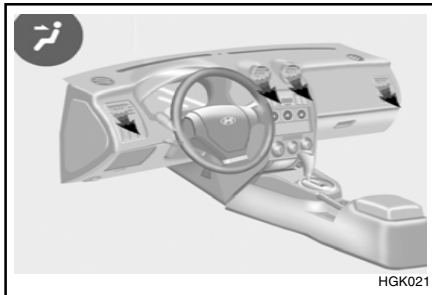

Ventilation til ansigtet

Ved valg af denne funktion vil luftstrømmen komme ud af ventilationsdyserne i ansigtsniveau.

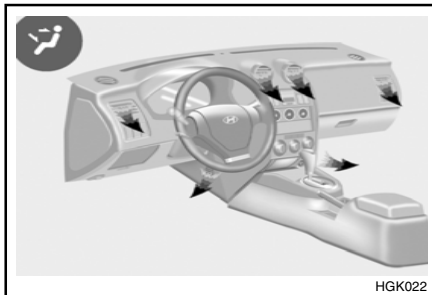

Ventilation i 2 niveauer

Her vil luften strømme ud af ventilationsdyserne i ansigtsniveau og ved gulvet. Dette gør det muligt på samme tid at få køligere luft fra instrumentpanelets ventiler og varmere luft fra ventilerne ved gulvet.

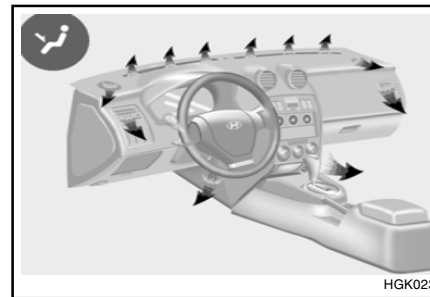

Ventilation i gulvniveau

Luften kommer ud af gulvventilerne, defroster dyserne mod frontruden og defroster dyserne i siderne.

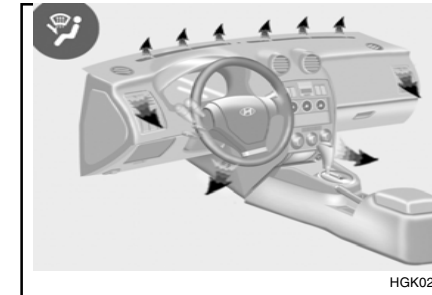

Defrost gulv

Luften kommer ud af defroster dyserne med frontruden, ventilerne ved gulvet, defroster dyserne i siderne og sideventilerne. Hvis "Floor-Defrost" (gulv defrost) indstillingen er valgt, vil A/C fungere automatisk og vil skifte til "Fresh Mode" (frisk luft).

DERES HYUNDAIS EGENSKABER

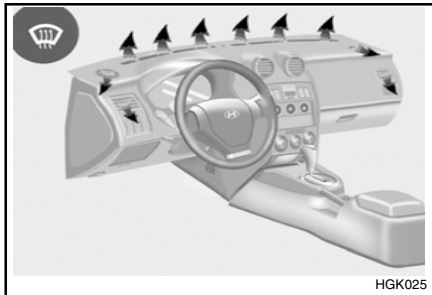

Defrost niveau

Luften kommer ud af defroster dyserne med frontruden, defroster dyserne i siderne og sideventilerne.



Ved valg af "Defrost" indstillingen, vil A/C blive slået til automatisk og vil skifte til "Fresh" mode (frisk luft).

B690A02S-ACT

VARMEREGULERING

Til normal brug af varmeapparatet flyttes luftindtagsreguleringen til stillingen "Frisk" og luftstrømsreguleringen til "Gulv".

Til hurtigere opvarmning stilles luftindtagsreguleringen til stillingen "Recirk."

Hvis ruderne dugger, skal luftstrømsreguleringen flyttes til stillingen "  " (defrost)(A/C vil automatisk være slået til og ændret til  mode. (frisk luft))

Maksimal opvarmning opnås ved at flytte temperaturreguleringen til "Varm".

B720A01FC-GCT

DEFROSTNING/AFDUGNING

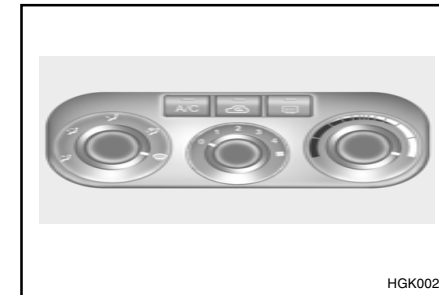

Sådan bruges varme/ventilationssystemet til defrostning/afdugning af forruden:

Afrimning/afdugning

Sådan fjernes indvendig dug fra forrude:



- o Stil kontakt til luftgennemstrømning på afrimning (). (A/C vil automatisk være slået til og ændret til "Fresh" mode (frisk luft).)
- o Stil temperaturkontrolgreb på den ønskede position.
- o Stil ventilatorstyring på en position mellem 1 og 4.

DERES HYUNDAIS EGENSKABER

Sådan fjernes is og udvendig dug fra forrude:

- o Stil kontakt til luftgennemstrømning på afrimning (). (A/C vil automatisk være slået til og ændret til "Fresh" mode (frisk luft).)
- o Stil temperaturkontrolgreb på "varm".
- o Stil ventilatorstyring på position 3 eller 4.

BEMÆRK:

Hvis klimaanlægget (A/C) anvendes uafbrudt til opvarmning i gulvhøjde () eller afrimning (), kan temperaturforskellen medføre, at der opstår dug på indersiden af forruden. Sker dette, indstilles blæseren til ansigtshøjde () og ventilatoren til lav hastighed.

B730A01FC-GCT

Tips

- o De undgår at få støv eller ubehagelige lugte ind i bilen ved midlertidigt at sætte luftindtagsreguleringen på "Recirk". Husk, for at holde luften i kabinen frisk, at stille håndtaget tilbage til "Frisk", når det ubehagelige område er passeret. Dette vil hjælpe til at holde føreren frisk og komfortabel.
- o Luften til varme/kølesystemet trækkes ind gennem ristene lige foran forruden. Hold øje med, at de ikke blokeres af blade, sne, is eller andet.
- o Indstil styringen af luftindtaget til frisk luft () og ventilatoren til den ønskede hastighed for at undgå dug på indersiden af forruden.

SB730A1-FC

AIR CONDITION ANLÆG

Air conditionenes kontakt

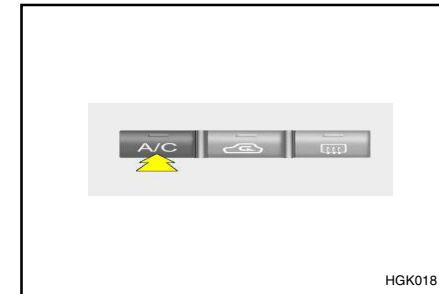

Air conditionen tændes og slukkes ved at trykke på kontakten.

DERES HYUNDAIS EGENSKABER

SB730B1-FC

Airconditionens funktion

Køling



Sådan bruges airconditionen til at køle kabinen af:

- o Luk side-ventilationsåbningerne, så der ikke kommer luft ind udefra.
- o Tænd blæseren.
- o Tænd airconditionen ved at trykke på knappen. Samtidig skal airconditions-kontrollampen tænde.
- o Sæt luftindtagsreguleringen på "Frisk"
- o Sæt temperaturreguleringen på "Kold", der giver den maksimale køling. Temperaturen kan modereres ved at indstille nærmere mod "Varm".
- o Indstil blæseren til den ønskede hastighed. Ønsker De mere køling, kan De sætte blæseren på en af de højere hastigheder eller midlertidigt indstille luftindtagsreguleringen på recirkulation.

1- 56

SB730C1-FC

AFFUGTET OPVARMNING

Sådan indstilles anlægget til affugtet opvarmning:

- o Tænd blæseren.
- o Tænd airconditionen ved at trykke på knappen. Samtidig skal airconditionens kontrollampe tænde.
- o Sæt luftindtagsreguleringen på "Frisk".
- o Sæt luftstrømsreguleringen på "Ansigt".
- o Indstil blæseren til den ønskede hastighed.
- o Ønsker De en hurtigere virkning, sættes blæseren på et af de højere trin.
- o Indstil temperaturreguleringen til den ønskede varmegrad.

SB730D1-FC

Tips

- o Hvis der er varmt i kabinen, når De stiger ind, kan De åbne ruderne i nogle minutter for at slippe den varme luft ud.
- o Når De bruger airconditionen, skal alle ruder holdes lukkede for at holde den varme luft ude.
- o Når De kører langsomt, som for eksempel i tæt trafik, skal De skifte til et lavere gear. Dette øger motorhastigheden, hvilket igen øger aircondition-kompressorens hastighed.
- o På stejle bakker bør De slukke airconditionen for at undgå risikoen for, at motoren overophedes.
- o Om vinteren, eller i perioder hvor airconditionen ikke bruges regelmæssigt, skal De én gang om måneden lade airconditionen køre i nogle få minutter.

Dette får smøremidlet til at cirkulere og holder systemet i topform.

DERES HYUNDAIS EGENSKABER

6YB970A1-AC

AIRCONDITION (Hvis monteret)

Deres Hyundai er udstyret med aircondition, der fungerer således, at De blot skal indstille den ønskede temperatur.

B970B01GK-GCT

Styring af opvarmning og køling

TYPE A (Uden A.Q.S)

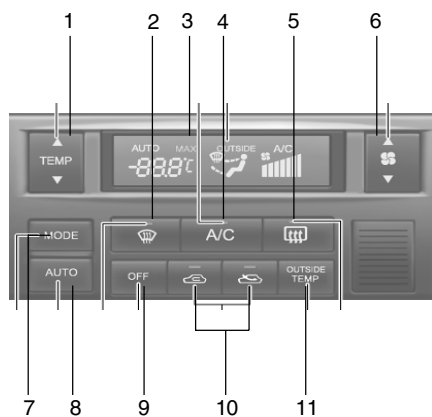

1. Temperaturkontrolgreb
2. Afrimningskontakt
3. Display-rude
4. Kontakt til air-condition
5. Kontakt til bagrudeafrimning
6. Blæserstyringskontakt

HGK003

TYPE B (Med A.Q.S)

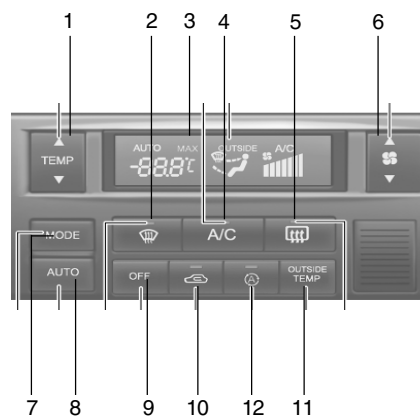

7. Kontakt til luftgennemstrømning.
8. AUTO-kontakt (Automatisk styring)
9. OFF-kontakt
10. Kontakt til styring af luftindtag
11. Kontakt til udetermometer
12. luftkvalitetssystem (Hvis monteret)

HGK004

DERES HYUNDAIS EGENSKABER

B970C02E-GCT

Automatisk drift

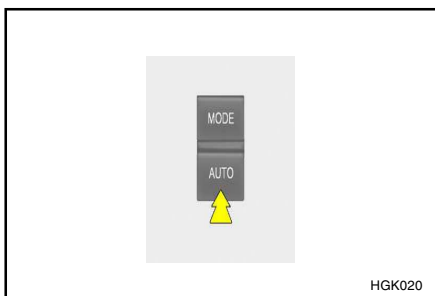

FATC-systemet (fuldautomatisk temperaturstyring) styrer automatisk opvarmningen og nedkølingen således:

1. Tryk på "AUTO"-kontakten. Kontrollampen tændes og bekræfter, at alle varmeudtagene - ansigt, gulv og/eller begge niveauer - samt blæserhastigheden og air-conditionen vil blive styret automatisk.

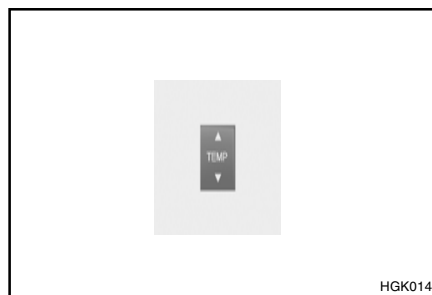

2. Drej "TEMP"-kontakten for at indstille den ønskede temperatur.

Temperaturen vil stige til maks. 32°C ved at dreje kontakten med uret. Hver omdrejning af kontakten vil få temperaturen til at stige med 0,5°C.

Temperaturen vil falde til min. 17°C ved at dreje kontakten mod uret. Hver omdrejning vil få temperaturen til at falde med 0,5°C.

BEMÆRK:

Hvis batteriet er blevet afladet eller fjernet, vil temperaturen blive stillet tilbage til Celsius. Dette er helt normalt, og temperaturen kan ændres fra Celsius til Fahrenheit på følgende måde:

Tryk TEMP-knappen ned i mindst 3 sek. samtidig med -knappen. På displayet vises temperaturen herefter i Celsius i stedet for Fahrenheit eller omvendt (°C -> °F eller °F -> °C).

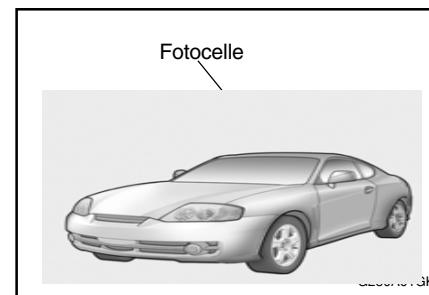



BEMÆRK:

Placér aldrig genstande oven på sensoren, der er placeret i bilen, da klimaanlægget ellers ikke kan fungere optimalt.

B995A01E-GCT

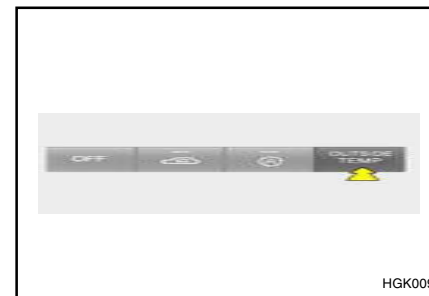
UDETHERMOMETER



Ved at trykke på -knappen vises udetemperaturen på displayet.

DERES HYUNDAIS EGENSKABER

6YB980A1-AC

MANUEL BETJENING

Klimaanlægget kan betjenes manuelt ved at trykke på knapperne, dog undtagen "Auto"-knappen. Ved manuel betjening fungerer airconditionen efter hvilke knapper, der aktiveres. De knapper, der ikke trykkes ind, vil blive kontrolleret automatisk. Tryk på "Auto"-knappen igen, og airconditionen fungerer automatisk igen.

6YB980B1-AC

Blæserregulering

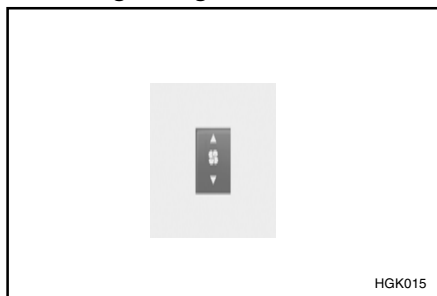

Blæserhastigheden og dermed den luftmængde, som systemet leverer, kan reguleres ved at aktivere knapperne, der regulerer blæserhastigheden. Jo højere blæserhastighed - des mere luft leverer systemet. Tryk på "OFF"-knappen, og blæseren slukkes.

B670C01GK-ACT

Luftindtagskontakter (Uden A.Q.S)

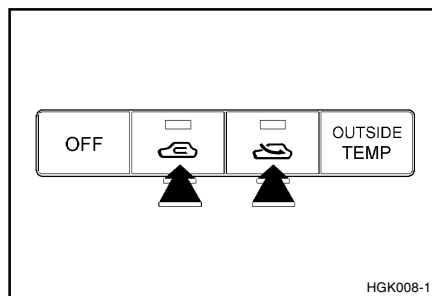

Denne kontakt bruges til at vælge mellem frisk udeluft eller recirkuleret kabineluft. Ændring af luftindtagsfunktionen (udeluft eller recirkuleret luft), tryk på kontakten.

UDELUFT () : Kontaktens kontrollampe ly-ser, når luftindtaget står på udeluft.

RECIRKULERET LUFT () : Kontaktens kontrollampe lyser, når luftindtaget står på recirkulation.

Når der er valgt "udeluft", kommer luften ind i bilen udefra og opvarmes eller afkøles i henhold til de øvrige valgte funktioner.

Når der er valgt "recirkulation", trækkes luften i bilen gennem varmeanlægget og opvarmes eller afkøles i henhold til de øvrige valgte funktioner.

BEMÆRK:

- o De skal vide, at langvarig brug af recirkulationen vil øge risikoen for dugdannelser på for-og sideruder og luften i kabinen kan blive "fung". Endvidere kan langvarig brug af air conditionen med recirkulation medføre, at luften i kabinen bliver meget tør.
- o Når tændingsnøglen drejes til stillingen "ON", skifter luftindtagsstyringen til en fast programmeret funktion "  " (uanset indstilling). Hvis funktionen "AUTO" var i brug, da motoren blev standset, starter luftindtagsstyringen igen i funktionen "AUTO", når tændingen drejes i stillingen ON.

DERES HYUNDAIS EGENSKABER

B980C01GK-GCT

Kontakt til regulering af luftindtag (med A.Q.S.) (Hvis monteret)

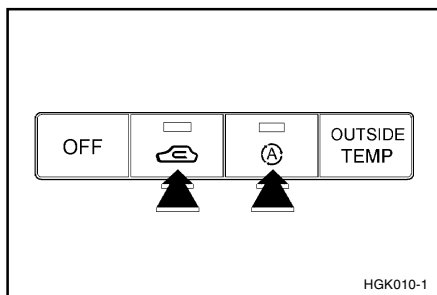

Denne knap anvendes til at vælge frisk udendørsluft eller recirkulere luften inde i bilen og derved automatisk forhindre udstødningsgas i at trænge ind i bilen.

☐ :OFF (afbrudt)

■ :ON (tilsluttet)



Frisk luft:

Der kommer luft ind i bilen udefra, som opvarmes eller afkøles afhængig af den valgte funktion.



Recirkulation:

Luft fra passagerkabinen ledes gennem varmesystemet, hvor den opvarmes eller nedkøles afhængig af den valgte funktion.

1- 60



Blokering for udstødningsgas:

Der kommer luft ind i bilen udefra. Hvis der trænger udstødningsgas ind i bilen udefra, omdannes blokering-sfunktionen for udstødningsgas (☐) automatisk til funktionen (☐) for derved at forhindre gassen i at trænge ind i bilen.

BEMÆRK:

- o Vær opmærksom på at længere tids brug af varmeapparatet i stilling (☐) vil forøge dugdannelsen på forruden og sideruderne, og luften i kabinen bliver dårlig. Desuden kan for lang tids brug af airconditionen sammen med (☐) recirkulation få luften i kabinen til at blive for tør.
- o Når tændingsnøglen drejes til stillingen "ON", skifter luftindtagsstyringen til en fast programmeret funktion "☐" (uanset indstilling). Hvis funktionen "AUTO" var i brug, da motoren blev standset, starter luftindtagsstyringen igen i funktionen "AUTO", når tændingen drejes i stillingen ON.

FORSIGTIG:

Hvis ruderne dugger til, når funktionerne recirkulation eller A.Q.S. er valgt, sættes ventilationskontrollen på friskluft-position eller A.Q.S.-kontrollen sættes på "OFF" (slået fra)

6YB980D1-AC

AFBRYDNING AF AIRCONDITION

Tryk på "OFF" -knappen for at afbryde airconditionen.

B980E01GK-GCT

Luftstrømsregulering

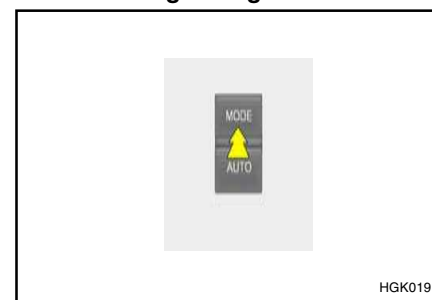

Bruges til regulering af luftstrømmen. Luften kan ledes til gulvet, ventilation sudgangene i instrumentbordet eller forruden. Der bruges 4 symboler, der repræsenterer stillingerne Ansig, Bi-level, Gulv, Gulv defrost og defrost.

DERES HYUNDAIS EGENSKABER

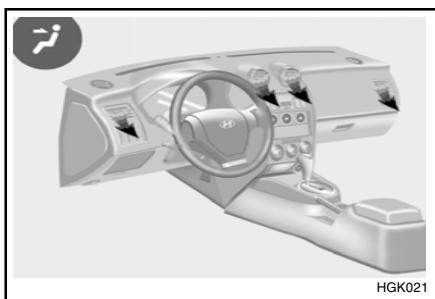

Ansigt

Vælges stillingen "Ansigt" tændes lysindikatoren og luften vil komme ud af ventilationsudgangene i ansigtsniveau.

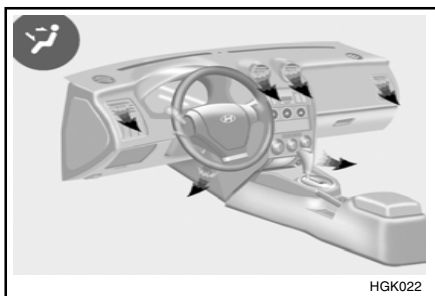

Bi-level

Der kommer luft ud gennem udgangene i ansigtsniveau og til gulvet, og lysindikatoren tænder. Dette gør det muligt samtidig at få

køligere luft fra udgangene i instrumentbordet og varmere luft fra gulvudgangene.

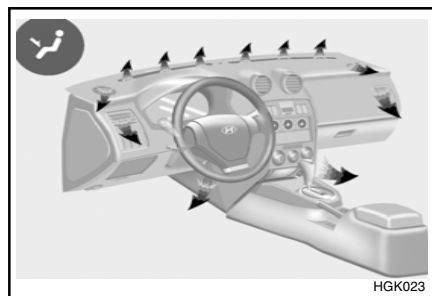

Gulv

Der kommer luft ud gennem gulvudgangene, og lysindikatoren tændes.

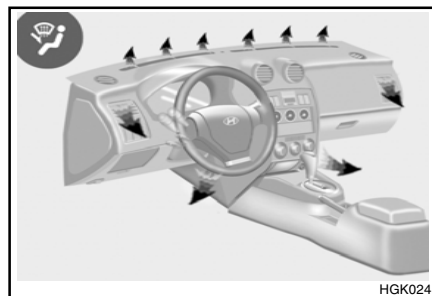

Gulv defrost

Der kommer luft ud gennem forrudens defrost-udgange og gulvudgange, og lysindikatoren tænder.

B980F010-GCT

Defrost

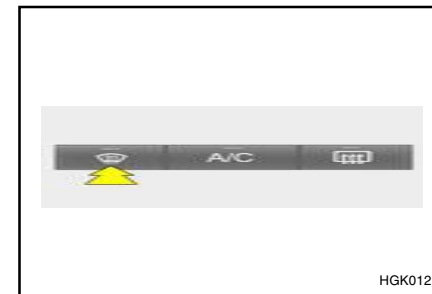

Når "Defrost"-kontakten er trykket ind, vil friskluftfunktionen automatisk blive valgt og luften vil blive sendt ud gennem forrudens defrosterdyser, defrosterdyserne i siderne og sideventilationsåbningerne.

Hvis udendørstemperaturen er højere end 3,5°C vil airconditionfunktionen medvirke til afrimning af ruderne og vil automatisk blive slået fra, hvis udendørstemperaturen er under 3,5°C.

DERES HYUNDAIS EGENSKABER

B760A03GK-GCT

LUFTFILTER (FORAN BLÆSEREN- HEDEN) (Hvis monteret)

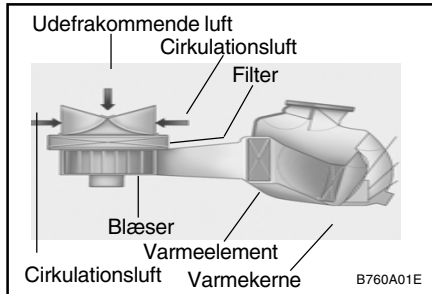

Luftfilteret er installeret foran blæserenheden bag handskerummet. Filteret forhindrer forurenende stoffer i at trænge ind i bilen og renser luften.

FORSIGTIG:

- o Udskift filtret hver 20.000 km (12.000 miles) eller én gang om året. Hvis bilen anvendes under krævende forhold, eksempelvis på støvede, ujævne veje, skal filtret undersøges, og evt. udskiftes, oftere.
- o Hvis luftstrømningshastigheden pludselig falder, skal det undersøges af et autoriseret værksted.

DERES HYUNDAIS EGENSKABER

SR010A1-FC

STEREO SOUND SYSTEM

Hvordan bilens lydsystem fungerer

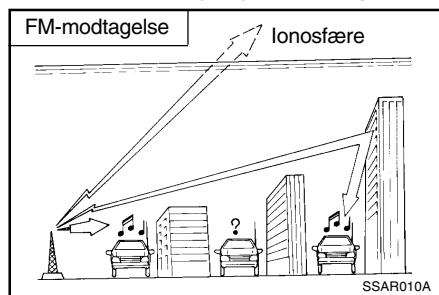

Der udsendes AM- og FM-signaler fra master placeret rundt i landet. De modtages af radioantennen på Deres bil. Dette signal modtages så af radioen og sendes til højttalerne.

Når et kraftigt radiosignal når bilen, sikrer lydsystemets nøjagtige udformning en førsteklasses gengivelse. Men i nogle tilfælde er signalet, der når frem til bilen, ikke kraftigt og tydeligt. Dette kan skyldes faktorer som afstanden fra radiostationen, andre kraftige sendere i nærheden, eller at der er generende bygninger, broer eller andre store ting i området.

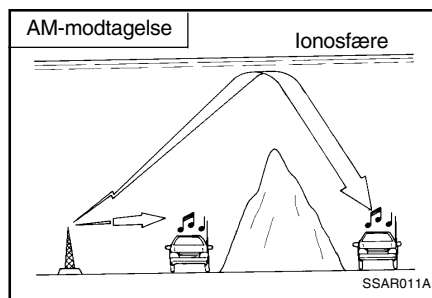

Modtagelsen af AM-signaler er normalt bedre end modtagelsen af FM-signaler. Det er fordi AM-radiobølger udsendes ved lave frekvenser. Disse lange, lavfrekvente radiobølger kan følge jordens krumning i stedet for at gå lige ud i atmosfæren. Desuden krummer de omkring genstande, der er i vejen, så de giver en bedre signaldækning. På grund af dette kan AM-udsendelser modtages klart på en længere afstand end FM-udsendelser.

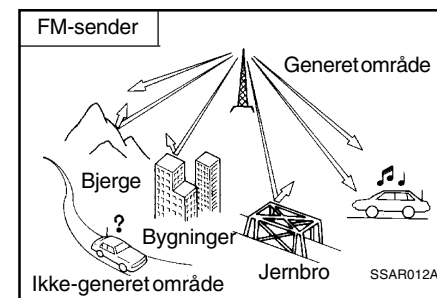

FM-signaler udsendes ved høje frekvenser og krummer ikke for at følge jordens overflade. Derfor begynder FM-udsendelser normalt at blive svage allerede på en kort afstand fra senderen. FM-signaler generes også let af bygninger, bjerge eller andet, der er i vejen. Dette kan give visse lytteforhold, der kan få Dem til at tro, at der er noget i vejen med Deres radio. Følgende tilstande er normale og betyder ikke, at der er problemer med radioen:

DERES HYUNDAIS EGENSKABER

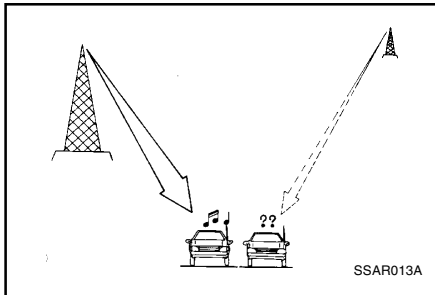

- o Fading - Efterhånden som bilen fjerner sig fra senderen, bliver signalet svagere, og lyden begynder at svækkes. Vi foreslår, at De, når dette sker, vælger en anden og kraftigere station.
- o Uensartet lyd/atmosfæriske forstyrrelser - Svage FM-signaler eller store ting i vejen mellem senderen og Deres radio kan genere signalet og give atmosfæriske forstyrrelser eller uens lyd. Dette kan mindskes, indtil genen er forsvundet, ved at skrue ned for diskanten.

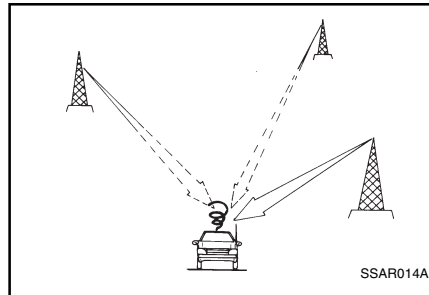

- o Skift mellem stationer - Når et FM-signal bliver svagere, kan et andet, kraftigere signal med næsten samme frekvens begynde at spille. Det er fordi radioen er konstrueret til at låse sig fast på det tydeligste signal. Sker dette, kan De vælge en anden sender med et kraftigere signal.
- o Flere signaler - Radiosignaler, der modtages fra flere retninger, kan give forvrængning eller uens lyd. Dette kan skyldes et direkte og et reflekteret signal fra den samme station, eller signaler fra to stationer, hvis frekvenser ligger tæt ved hinanden. Sker dette, skal De vælge en anden station, indtil problemet er forsvundet.

B750B02Y-ACT

Brug af mobiltelefon eller tovejsradio

Når der bruges en mobiltelefon inde i bilen, kan det medføre støj fra audioudstyret. Dette betyder ikke, at der er noget galt med audioudstyret. I sådanne tilfælde bør mobiltelefonen anvendes så langt væk fra audioudstyret som muligt.

FORSIGTIG:

Når der anvendes et kommunikationssystem, som f.eks. en mobiltelefon eller radio, inde i bilen, skal der monteres en separat udvendig antenne. Hvis en mobiltelefon eller en radio bruges sammen med en indvendig antenne alene, kan den påvirke bilens elektriske system og gøre bilen mindre sikker at køre i.

ADVARSEL:

Mobiltelefoner må ikke anvendes under kørsel. Hvis dette alligevel er nødvendigt, bør det først ske, når bilen er standset på et sikkert sted.

DERES HYUNDAIS EGENSKABER

B850A02F-ACT

HÅNDTERING AF CD'ER

Korrekt håndtering

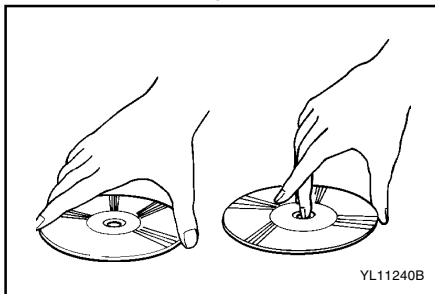

Håndter CD'en som vist og undgå at tabe den. Hold CD'en på en måde, så der ikke afsættes fingeraftryk på overfladen. Hvis overfladen ridses kan det medføre, at aflæseren springer over musikstykker. Der må ikke klistres tape, papir eller mærkater på CD'en, og der må ikke skrives på den.

Beskadigede CD'er

Forsøg ikke at afspille beskadigede, skæve eller knækkede CD'er, da disse kan beskadige afspilningsmekanismen alvorligt.

Opbevaring

Når CD'erne ikke er i brug, bør de opbevares i hver deres æske på et køligt sted, hvor de er beskyttet mod sol, varme og støv.

Forsøg ikke at holde fast i eller trække CD'en ud med hånden, mens CD'en trækkes ind i afspilleren af den automatiske lademekanisme.

Rengøring af CD'er

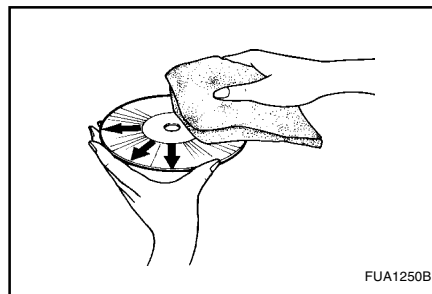

Fingeraftryk, støv eller snavs på overfladen af en CD kan medføre, at aflæseren springer over musikstykker. Tør overfladen af med en tør ren klud. Hvis overfladen er stærkt tilsmudset, kan den tørres af med en tør ren klud, som er fugtet med et mildt, neutralt rensmiddel. Se tegningen.

SR040B1-FC

Kassettebånds pleje

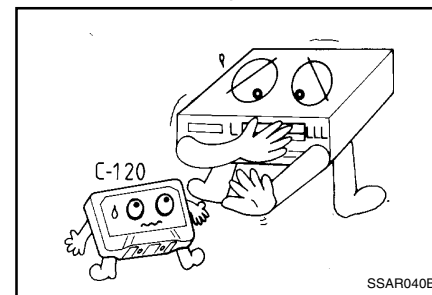

En passende pleje af Deres kassettebånd vil øge båndenes levetid og Deres glæde ved at lytte til dem. Beskyt altid Deres bånd og kassettekasser mod direkte solskin, stærk kulde og støv. Når kassetterne ikke bruges, bør de altid opbevares i de kasser, som de oprindeligt blev leveret i. Hvis der er meget koldt eller varmt i bilen, bør De lade temperaturen i kabinen blive mere behagelig, inden De lytter til Deres kassetter.

- o Lad aldrig et bånd sidde i afspilleren, når det ikke spilles. Dette kan beskadige afspilleren og båndet.
- o Vi advarer kraftigt imod at bruge bånd, der er længere end C-60 (60 minutter ialt). Bånd som C-120 eller C-180 er meget tynde og fungerer ikke så godt ibilens miljø.

DERES HYUNDAIS EGENSKABER

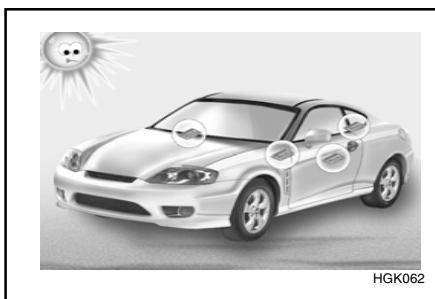

- o Sørg for, at kassetens mærkat ikke sidder løst eller at der ikke er ved at falde stykker af den, ellers kan det være vanskeligt at køre båndet ud.
- o Selve lydbåndet må ikke berøres eller tilsmudses.
- o Hold alle magnetiske genstande som for eksempel elektromotorer, højttalere eller transformatorer væk fra Deres kassettebånd og afspilleren.
- o Opbevar kassetterne på et køligt, tørt sted med den åbne side vendt nedad for at forhindre, at der sætter sig støv i kassetten.
- o Undgå gentagen brug af hurtigt tilbagespoling for at spille en bestemt melodi eller en bestemt del af båndet igen. Dette kan give en dårlig opspoling af båndet, og efterhånden et for stort ind-vendigt træk i kassetten og en dårlig lyd kvalitet. Sker dette, kan det måske afhjælpes ved flere gange at spole båndet hurtigt fra den ene ende til den anden.

Afhjælper dette ikke problemet, bør De ikke fortsat bruge båndeti bilen.

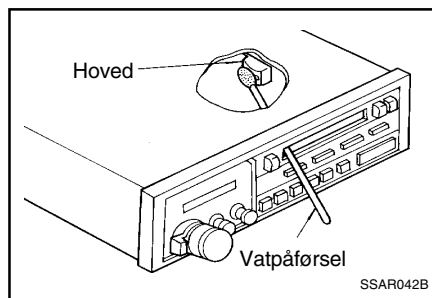

- o Efterhånden afsættes der et lag af rester fra båndet på afspilningshovedet, capstanakslen og rullerne. Dette kan give en dårligere lyd kvalitet. De bør renses en gang om måneden med et rensébånd eller specielle rens evæsker, der kan fås i radioforretningerne. Følg leverandørens anvisninger omhyggeligt og smør aldrig nogen del af afspilleren med olie.
- o Kontroller altid at båndet er spolet fast op, inden det sættes i afspilleren. Drej om nødvendigt spolerne med en blyant for at stramme båndet op.

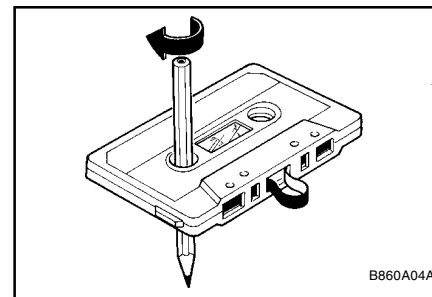

BEMÆRK:

Kontroller altid et kassettebånd, inden De afspiller det. Hvis båndet er slapt, kan det strammes op ved at dreje en af spolerne med en blyant eller en finger.

Hvis kassetens mærkat er ved at falde af, må det ikke sættes i afspilleren, da båndet ellers kan vikles ind i båndfremtrækket, når De vil tage det ud.

Lad ikke et bånd sidde i afspilleren, og lad det ikke ligge på instrumentbordet, hvor det kan udsættes for høje temperaturer og fugtighed.

Hvis et bånd har været udsat for høje temperaturer eller kulde, må det ikke sættes i afspilleren, før det har fået en moderat temperatur.

DERES HYUNDAIS EGENSKABER

B870A01A-GCT

ANTENNE

Antenne med fast sokkel

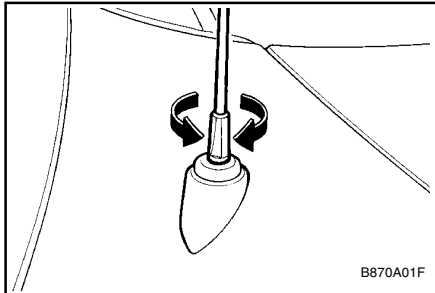

Denne bil anvender en antenne med fast sokkel til modtagelse af AM og FM radiosignaler. Antennen er aftagelig. Drej antennen mod uret for at afmontere den, og drej den med uret for at montere den.

FORSIGTIG:

Husk altid at fjerne antennen, før bilen køres ind i en vaskehal, da antennen ellers kan blive beskadiget.

SÅDAN KØRER DE I DERES HYUNDAI

SC000A1-FC

2. BAG RATTET

Sådan kører De i Deres Hyundai

B010C01O-ACT

ADVARSEL: Udstødningssgas kan være farlig!

Udstødningssgasser kan være meget farlige. Hvis De på noget tidspunkt kan lugte udstødningssgasser inde i bilen, skal De straks lukke vinduerne op.

◦ **Indånd ikke udstødningssgasser.**

Udstødningssgasser indeholder kulilte, en farveløs, lugtfri gas, der kan forårsage bevidstløshed og død ved kvælning.

◦ **Sørg for at udstødningssystemet ikke er utæt.**

Udstødningssystemet bør efterses, hver gang bilen er løftet op til olieskift eller af andre årsager. Hvis De hører en forandring i udstødningens lyd, eller hvis De kører over noget, der rammer bilens underside, bør De snarest muligt få udstødningssystemet efterset hos Deres Hyundai forhandler.

◦ **Lad ikke motoren gå i et lukket rum.**

Det er en farlig vane at lade motoren gå i tomgang i garagen, også selv om garageporten er åben. Lad aldrig motoren gå i garagen i længere tid end det tager at starte den og bakke bilen ud.

◦ **Undgå at lade motoren gå i tomgang i længere tid, mens der er personer i bilen.**

Hvis det er nødvendigt at lade motoren gå i tomgang i længere tid med personer i bilen, skal De sørge for at det sker i fri luft med lufttilgangen sat på "Frisk" og med blæserhastigheden indstillet på et af de højere trin, så der trækkes frisk luft ind i kabinen.

Ved transport af ting, der gør det nødvendigt, at bagklappen står åben:

1. Luk alle vinduer.
2. Luk side-ventilationsudgangene op.
3. Sæt lufttilgangen på "Frisk", luftstrømsreguleringen på "gulv" eller "ansigt" og blæseren på en af de højere hastigheder.

For at sikre, at ventilationssystemet kan fungere korrekt skal De sørge for, at luftindtagene lige foran forruderne holdes frie for sne, is, blade eller andet, der kan genere luftgennemstrømningen.

SÅDAN KØRER DE I DERES HYUNDAI

C020A01A-GCT

INDEN MOTOREN STARTES

Inden motoren startes, bør De altid:

1. Se rundt om bilen for at være sikker på at der ikke er punkteret et dæk, "søer" af olie eller vand eller andre tegn på eventuelle problemer.
2. Når de har sat Dem ind i bilen, kontroller at håndbremsen er trukket an.
3. Kontroller, om alle ruder og lygter er rene.
4. Kontroller, om bak-og sidespejle er rene og korrekt indstillet.
5. Kontroller, om sædet, ryglænet og nakkestøtten er korrekt indstillet.
6. Lås alle døre.
7. Tag sikkerhedsselen på og se efter, at alle passagerer også har taget deres på.
8. Sluk for alt lys og tilbehør der ikke skal bruges.
9. Når tændingsnøglen er blevet drejet til "ON", kontrollerer De om alle advarselsslamper virker og at der er nok benzin på.
10. Kontroller, om alle advarselsslamper og pærer virker, når tændingsnøglen er i "ON".

SC040A1-FC

KOMBINERET TÆEDINGSKONTAKT OG RATLÅS

Start af motoren

- o Hvis Deres Hyundai har manuel gearkasse, sættes gearstangen i frigear og koblingen trædes helt ned.
- o Hvis Deres Hyundai har automatisk gearkasse, sættes gearvælgeren i "P" (parkering).
- o Motoren startes ved at sætte tændingsnøglen i og dreje den til "START". Slip nøglen så snart motoren starter. Hold aldrig tændingsnøglen på "START" i mere end 15 sekunder.

BEMÆRK:

Af sikkerhedsmæssige årsager vil motoren ikke starte, hvis gearet ikke står i "P" eller "N" position (automatgear).

SC050A1-FC

NØGLESTILLINGER

ADVARSEL:

Motoren må ikke stoppes og nøglen må ikke tages ud af tændingslåsen mens bilen er i bevægelse.

Rattet låses, når nøglen tages ud.

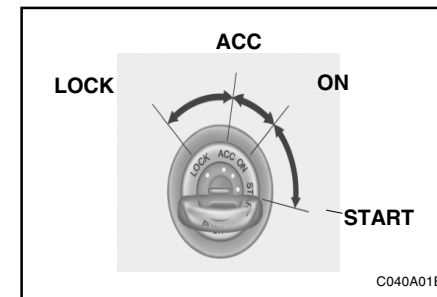

"START"

I denne stilling startes motoren. Den vil starte indtil De slipper nøglen.

BEMÆRK:

Hold ikke nøglen på start i mere end 15 sekunder.

"ON"

Når nøglen er i stillingen "ON", er tændingen sat til, og alt tilbehør kan tændes. Hvis motoren ikke er i gang, bør De ikke lade nøglen stå i denne stilling. Dette vil aflade batteriet og kan også beskadige tændingssystemet.

SÅDAN KØRER DE I DERES HYUNDAI

C070A01GK-ACT

SÅDAN BRUGES DET MANUELLE GEAR

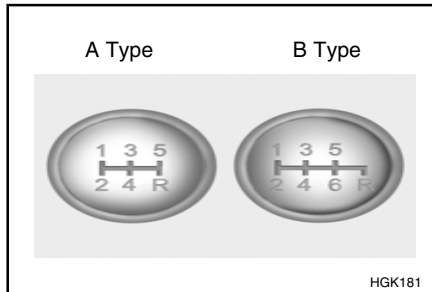

Den manuelle gearkasse har et normalt skiftemønster. Skiftemønsteret er også trykt på gearstangsknoppen. Gearkassen er fuldt synkroniseret i alle fremadgående gear, så det er let at skifte til et højere eller lavere gear.

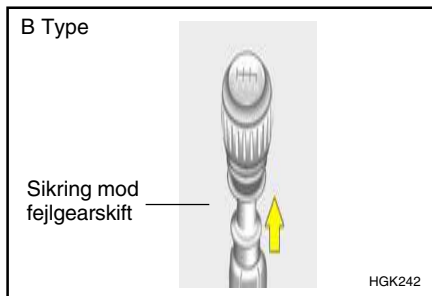

2- 4

Ved skift til bakgear trækkes opad i sikringen mod fejlgearskift og sæt gearstangen i bakgear. (B-type: 6 gear)

FORSIGTIG:

- o Når De skal skifte til bakgear, skal De, efter at bilen er standset helt, lade gearstangen blive i frigear i mindst 3 sekunder. Flyt derefter gearstangen til bakgear.
- o Under kørsel ved lave temperaturer kan det være vanskeligt at skifte gear, indtil gearolien er opvarmet. Dette er helt normalt og beskadiger ikke gearet.
- o Sæt gearstangen i frigear (N) og slip koblingen, hvis det er svært at skifte til første gear eller bakgear (R), når bilen har holdt helt stille. Træd herefter koblingspedalen ned og skift til første gear eller bakgear.
- o Brug ikke gearstangen til at hvile hånden på under kørsel, da dette kan medføre øget stiftage af skiftegaflerne i gearkassen.

ADVARSEL:

Vær forsigtig når De skifter fra femte til fjerde gear, at De ikke ved et uheld sætter bilen i andet gear. En så draastisk nedgearing kan bevirke, at omdrejningstælleren (hvis monteret) går ud i den røde zone på grund af motorens høje omdrejninger. En sådan belastning af motoren kan medføre motorskade.

ZC090B1-AC

Sådan bruges koblingen

Koblingen skal trædes helt ned, inden der skiftes gear, og derefter langsomt slippes. Lad ikke foden hvile på koblingspedalen under kørslen, det kan give unødvendig slitage. Brug ikke koblingen til at holde bilen på en skråning, det giver unødvendig slitage. Brug i stedet håndbremsen til dette. Brug ikke koblingspedalen hurtigt og gentagne gange.

C070D02O-ACT

Gode kørevaner

- o De bør aldrig tage bilen ud af gear og køre i friløb ned ad bakker. Dette er meget farligt. Lad altid bilen forblive i gear.
- o Kørsel på bremserne. Det kan få dem til at blive overophedede og svigte. I stedet skal De, når De kører ned ad en lang bakke, sætte hastigheden ned og skifte til et lavere gear, så vil motorbremsningen hjælpe til at nedsætte hastigheden.
- o Sæt hastigheden ned, inden De skifter til et lavere gear, dette vil hjælpe til at undgå for høje motoromdrejningstal, der kan medføre beskadigelser.
- o Sæt farten ned, når De møder sidevind. Det giver Dem meget bedre kontrol over bilen.

SÅDAN KØRER DE I DERES HYUNDAI

- Sørg for, at bilen er standset helt, inden De skifter til bakgear, ellers kan gearkassen blive beskadiget. Skift til bakgear ved at træde koblingen ned, skifte til frige gear, vente et øjeblik og derefter skifte til bakgear.
- Vær meget forsigtig, når De kører på glatte overflader. Vær især forsigtig, når De bremses, accelererer eller skifter gear. På en glat overflade kan en pludselig ændring af motorens hastighed få trækjulene til at miste vejgrebet og bilen til at komme ud af kontrol.

ADVARSEL:

- Undgå høje hastigheder ved drejning.
- Foretag ikke abrupte bevægelser med rattet, f.eks. hurtige vejbaneskift eller hurtige skarpe sving.
- Brug altid sikkerhedssele.
Anvendelse af sikkerhedssele mindsker risikoen for dødsulykker i forbindelse med kollision betydeligt.
- Risikoen for at rulle rundt øges kraftigt, hvis man mister herredømmet over køretøjet med motorvejshastigheder.
- Ofte mistes herredømmet, hvis to hjul eller flere kommer uden for vejbanen, og føreren overstyrer for at komme tilbage på vejbanen.
- Hvis bilen kommer uden for kørebanen, må der ikke drejes hårdt på rattet. I stedet tages farten af, inden man trækker ind på kørebanen igen.
- Overskrid aldrig foartgrænserne.

C070E01GK-GCT

ANBEFALET UDSKIFTNING

Det anbefales at foretage udsiftning med ovenstående intervaller for at sikre optimal brændstof-økonomi og ydelse.

A Type (5 gear)

Skift fra-til	Anbefalet
1-2	20 km/h
2-3	40 km/h
3-4	55 km/h
4-5	75 km/h

B Type (6 gear)

Skift fra-til	Anbefalet
1-2	15 km/h
2-3	35 km/h
3-4	50 km/h
4-5	70 km/h
5-6	95 km/h

C090A04Y-GCT

AUTOMATISK GEARKASSE

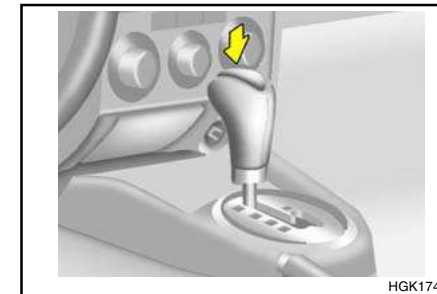

Hyundais effektive automatgear har fire fremadgående gear og et bakgear. Gearene vælges automatisk afhængig af gearvælgerens position. Med gearvælgeren kan der vælges mellem hhv. automatgear og manuel funktion.

BEMÆRK:

Se nærmere om manuel funktion i afsnittet "Sportsfunktion".

Fra gearvælgerens hovedport kan der vælges mellem 4 mulige positioner. Knappen på gearvælgeren skal sikre mod utilsigtet gearskifte.

SÅDAN KØRER DE I DERES HYUNDAI

FORSIGTIG:

Skift aldrig til "R" eller "P", mens bilen er i bevægelse

- ⇒ Træd på fodbremsen og tryk på kontakten, når De skifter
- ⇒ Tryk på knappen ved skifte

Gearvælgeren kan flyttes frit

De første gearskift i en ny bil, og efter at batteriet har været afmonteret, kan ske noget abrupt. Det er normalt, og gearskiftet vil blive normaliseret, efter at automatgearrets styresystem, T.C.M. (Transmission Control Module), har foretaget et par gearskift.

ADVARSEL:

Skift aldrig til bakgear, "R", eller parkering, "P", når bilen er i fart.

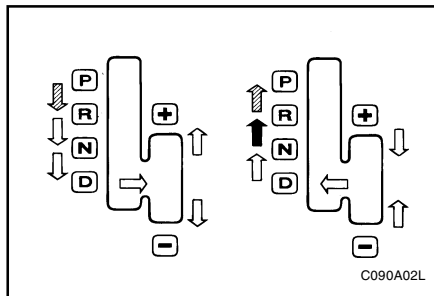

Indikatorlamperne på instrumentpanelet viser gearvælgerens position, når tændingsnøglen står på "ON". Når "D" eller sportsfunktionen er aktiveret, vises det gear, der anvendes, på nummerdisplayet.

OC110B1-AC

De enkelte stillingers funktion er følgende:

o P (parkering):

Bruges til at holde bilen på plads ved parkering eller mens motoren startes; flyt gearvælgeren til stilling "P".

Når bilen parkeres, skal håndbremsen trækkes og gearvælgeren flyttes til stillingen "P".

FORSIGTIG:

Flyt aldrig gearvælgeren til stillingen "P" før bilen holder helt stille. Overholdes dette ikke, vil gearkassen blive alvorligt beskadiget.

o R (bakgear):

Bruges når De skal bakke med bilen. Sørg for at bilen holder helt stille, inden der skiftes til stillingen "R".

o N (frigear):

Bruges, når motoren startes eller stoppes, med håndbremsen trukket. I denne stilling er udgangsakslen helt adskilt fra motoren.

o D (drive):

Bruges til normal kørsel. Gearkassen skifter automatisk mellem fire gear, så der opnås den bedste økonomi og kraft.

C090F02GK-GCT

Sportsfunktion

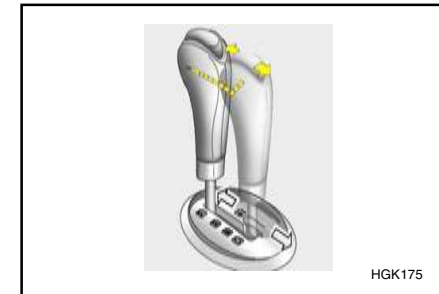

Sportsfunktionen vælges ved at skubbe gearvælgeren fra "D" positionen over i den manuelle funktion. Dette kan ske både når bilen står stille eller er i fart. Skub blot gearvælgeren over i automatgear funktionen for at gå tilbage til "D" funktionen (automatisk gearskifte ved kørsel fremad).

Når sportsfunktionen er valgt, er det ganske enkelt at foretage hurtige gearskift ved at bevæge gearvælgeren frem og tilbage. I modsætning til manuelt gearskifte er det med sportsfunktionen muligt at skifte gear, samtidig med at speederen betjenes.

SÅDAN KØRER DE I DERES HYUNDAI

(UP) (+) : Skub gearvælgeren et trin frem for at gå et gear op.

(DOWN) (-): Træk gearvælgeren et trin bagud for at gå et gear ned.

FORSIGTIG:

- o Skift til højere gear sker ikke automatisk i sportsfunktionen. Føreren skal selv skifte til højere gear afhængig af vejforhold, og idet han sørger for at holde motorens omdrejningstal under den røde zone.
- o Til beskyttelse af motoren sker gearskift op i et højere gear automatisk, hvis motorens omdrejninger når det røde felt.
- o Det er muligt at springe et gear over ved hurtigt at bevæge gearvælgeren to trin bagud (-) eller fremad (+), dvs. at gå fra 3. til 1. gear eller 4. til 2. Skift til lavere gear med SKIP-funktionen skal dog foretages med forsigtighed afhængig af bilens hastighed, da pludselig motoropbremsning og/eller hurtig acceleration kan medføre tab af trækraft.

BEMÆRK:

- o I sportsfunktionen kan der kun vælges mellem de fire fremadgående gear. Bilen sættes i bakgear eller parkeres ved at sætte gearvælgeren i bakgearposition, "R" eller parkeringsposition, "P".

- o I sportsfunktionen skiftes der automatisk til lavere gear, når bilens hastighed sænkes. Bilen sættes automatisk i 1. gear, når den stoppes.
- o Visse gearskift må ikke foretages af systemet for at sikre, at bilen arbejder med den påkrævede ydeevne og sikkerhed.
- o Skub gearvælgeren fremad til +(UP) positionen ved kørsel i glatføre. Der skiftes derefter automatisk til 2. gear, hvilket giver forbedrede køreegenskaber i glatføre. Skub gearvælgeren over i - (DOWN) for at skifte tilbage til 1. gear.

ZC110H2-AC

BEMÆRK:

- o Når der skiftes fra "N" eller "P" til et fremadgående gear eller til bakgearet, skal bremsepedalen trædes ned for at give en blød tilkobling.
- o Når gearvælgeren skal flyttes fra "P" til en af de andre stillinger, skal tændingsnøglen stå i stillingen "ON", og bremsepedalen trædes helt ned (hvis monteret).
- o Det er altid muligt at skifte fra "R", "N", "D" til "P".

ZC110I2-AC

FORSIGTIG:

- o Skift kun til "R" eller "P" når bilen holder helt stille.
- o Speed ikke motoren op i bakgearet eller et af de fremadgående gear, mens bremsene er aktiverede.
- o Træd altid fodbremsen ned, når der skiftes fra "P" eller "N" til "R" eller "D".
- o Brug ikke stilling "P" i stedet for håndbremsen. Træk altid håndbremsen, sæt gearvælgeren i stilling "P" og slå tændingen fra, når De forlader bilen, selv i kort tid.
Lad aldrig bilen være uden opsyn, når motoren er i gang.
- o Kontroller oliestanden i gearkassen jævnligt, og fyld om nødvendigt efter.

SÅDAN KØRER DE I DERES HYUNDAI

OC120D2-AC

Gode kørevaner

- o Flyt aldrig gearvælgeren fra "P" eller "N" til en anden stilling, mens speederen er trådt ned.
- o Flyt aldrig gearvælgeren til "P", mens bilen er i bevægelse.
- o Sørg for, at bilen holder helt stille, inden De forsøger at skifte til "R".
- o Ved kørsel ned ad bakke må De aldrig tage bilen ud af gear og køre i friløb. Dette er være meget farligt. Lad altid bilen være i gear, når den er i bevægelse.
- o Kørsel på bremsene. Det kan få dem til at blive overophedede og svigte. I stedet skal De, når De kører ned ad en lang bakke, sætte hastigheden ned og skifte til et lavere gear, så vil motorbremsningen hjælpe til at nedsætte hastigheden.
- o Sæt hastigheden ned, inden De skifter til et lavere gear, ellers skifter gearkassen måske ikke til det lavere gear.
- o Brug altid håndbremsen. Stol ikke på, at bilen holdes på plads, blot fordi gearvælgeren er sat i stilling "P".
- o Vær meget forsigtig, når De kører på glatte overflader. Vær især forsigtig, når De bremses, accelererer eller skifter gear. På en glat overflade kan en pludselig ændring af motorens hastighed få trækjulene til at miste vejgrebet og bilen til at komme ud af kontrol.

ADVARSEL:

- o Undgå høje hastigheder ved drejning.
- o Foretag ikke abrupte bevægelser med rattet, f.eks. hurtige vejbaneskift eller hurtige skarpe sving.
- o Brug altid sikkerhedssele.
Anvendelse af sikkerhedssele mindsker risikoen for dødsulykker i forbindelse med kollision betydeligt.
- o Risikoen for at rulle rundt øges kraftigt, hvis man mister herredømmet over køretøjet med motorvejshastigheder.
- o Ofte mistes herredømmet, hvis to hjul eller flere kommer uden for vejbanen, og føreren overstyrer for at komme tilbage på vejbanen.
- o Hvis bilen kommer uden for kørebanen, må der ikke drejes hårdt på rattet. I stedet tages farten af, inden man trækker ind på kørebanen igen.
- o Overskrid aldrig foartgrænserne.

SC140A1-FC

GODE BREMSEVANER

ADVARSEL:

Der bør ikke anbringes noget oven på bagageafdækningen bag bagsædet. Hvis der sker en ulykke eller et pludseligt stop, kan sådanne genstande flyve frem og beskadige bilen eller kvæste personerne i bilen.

- o Når De har været parkeret, skal De inden kørselens start sikre Dem, at håndbremsen ikke er trukket og at håndbremseadvarselsslampen er slukket.
- o Når De kører gennem vand eller vasker Deres bil, kan det ske, at bremsene bliver våde. Våde bremses kan være farlige, da bilen ikke kan standses så hurtigt som normalt, og den kan også trække til den ene side ved opbremsning. Bremsene tørres ved at træde bremsepedalen lidt ned under kørslen, indtil bremsene fungerer normalt. Hvis bremsene ikke fungerer normalt efter endt tørring, stop bilen, når det er sikkert og tilkald en autoriseret Hyundai forhandler.
- o Kørsel ned ad bakker i friløb med bilen ude af gear. Det kan være meget farligt. Hold altid bilen i gear, brug bremsene til at sætte farten ned, og skift så til et lavere gear, så motorbremsningen hjælper til at holde en sikker hastighed.
- o Kørsel på bremsene. Det kan være farligt at lade foden hvile på bremsepedalen under kørslen, fordi bremsene kan blive overophedede og svigte. Det forøger også slitage på bremsernes komponenter.

SÅDAN KØRER DE I DERES HYUNDAI

- o Hvis et dæk punkterer under kørslen, skal De bremse forsigtigt op og køre ligeud, mens farten nedsættes. Når De kører langsomt nok til, at det er sikkert, skal De køre væk fra vejen og standse et sikkert sted.
- o Har bilen automatgear, må De ikke lade den krybe fremad. Det undgås ved at holde bremsepedalen trådt ned, mens bilen holder stille.
- o Vær forsigtig, når De parkerer på en bakke. Træk håndbremsen og sæt gearvælgeren i "P" (automatgear) eller gearstangen i første gear eller bakgear (manuelt gear). Vender bilens forende nedad, skal De dreje forhjulene ind mod kantstenen, så bilen ikke kan rulle væk. Vender bilen forenden opad, skal De dreje forhjulene væk fra kantstenen, så bilen ikke kan rulle væk. Er der ingen kantsten, eller skal bilen af andre årsager forhindres i at rulle, skal De lægge klodser under ét eller flere af hjulene.
- o Under visse forhold kan håndbremsen fryse fast, hvis den er trukket. Dette vil mest sandsynligt kunne ske, hvis der er en ansamling af sne eller is omkring eller i nærheden af bremserne, eller hvis bremserne er våde. Hvis der er risiko for, at håndbremsen kan fryse fast, bør De kun trække den midlertidigt, mens De flytter gearvælgeren til "P" (automatgear) eller sætter gearstangen i første gear eller bakgear (manuelt gear) og lægge klodser

- under hjulene, så bilen ikke kan rulle væk. Slæk så håndbremsen.
- o Hold aldrig bilen ved hjælp af speederen på en bakke, da dette kan forårsage overophedning af gearet. Brug altid bremsepedalen eller håndbremsen.

SC140B2-FC

BLOKERINGSFRI BREMSER (ABS) (Hvis monteret)

De blokeringsfri bremser (ABS) er konstruerede til at forhindre, at hjulene blokerer ved pludselige opbremsninger eller opbremsninger på farlige vejoverflader. En computer registrerer hjulenes hastighed og styrer det tryk, der ledes til den enkelte bremse. På den måde forøger ABS styreevnen under opbremsninger i nødstilfælde eller på glatte veje.

BEMÆRK:

Når ABS er i funktion, vil bremsepedalen måske banke en smule, når bremserne aktiveres. Der vil måske også høres en støj fra motorrummet under kørslen. Disse ting er normale og betyder, at de blokeringsfri bremser fungerer korrekt.

ADVARSEL:

ABS-systemet kan ikke forhindre uheld, der skyldes dårlig eller farlig kørsel. Selv om systemet giver bedre herredømme over bilen under en katastrofeopbremsning, skal der stadig holdes sikker afstand. Bilens hastighed skal altid sættes ned under ekstreme vejforhold. Bremsesafstanden for biler med ABS kan, under følgende forhold, være længere, end den er for biler uden ABS:

- o **Kørsel på ujævne, grus- eller snedækkede veje.**
- o **Kørsel med snekæder.**
- o **Kørsel på veje, hvor overfladen er hullet eller har skiftende overfladehøjde.**

Der bør køres på disse veje med nedsat hastighed. En ABS-udstyret bils sikkerhedsfunktioner bør ikke testes ved høj hastighed eller ved kørsel omkring hjørner. Dette kan være til fare for en selv og andre.

SÅDAN KØRER DE I DERES HYUNDAI

C300A02Y-GCT

TRACTION CONTROL-SYSTEM (TCS) (Hvis monteret)

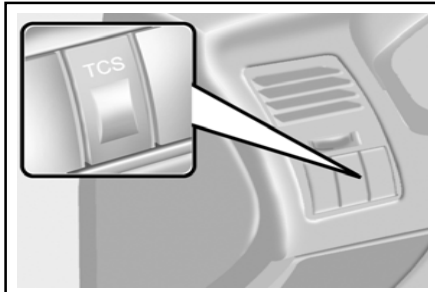

Traction control-systemet (TCS) forhindrer kørehjulene i at spinne i glat føre og sikrer en bedre acceleration. Funktionen giver ligeledes bilen tilstrækkelig drivkraft og styreevne ved kørsel gennem sving ved høj hastighed.

SLIP-styring

Forhindrer kørehjulene i at spinne for kraftigt ved start eller drejning i høj fart under glatte vejforhold, for derved at undgå at miste forhjulenes drivkraft.

Råd vedrørende kørsel

TCS bremser ikke aktivt. Sørg for at reducere bilens hastighed tilstrækkeligt, inden der køres gennem et sving.

FORSIGTIG:

SLIP-styringsfunktionen er aktiveret, når TCS-indikatoren blinker. Det betyder desuden, at vejen er glat, eller at bilen accelererer for kraftigt. Hvis dette er tilfældet, bør fodens tryk på gaspedalen lettes og kørslen foregå i moderat hastighed.

ADVARSEL:

Traction control er en hjælpefunktion til føreren. Alle normale forholdsregler for kørsel under dårlige vejr- og vejforhold bør overholdes.

C310B01O-ACT

TCS ON/OFF-funktion

Når TCS-funktionen er slået til, vil indikatorlampen i instrumentpanelet blinke. Hvis man afbryder systemet ved at trykke på TCS-knappen, vil indikatorlampen TCS-OFF begynde at lyse konstant. Når TCS-OFF-funktionen er aktiveret, vil SLIP-kontrollen blive deaktiveret. Indstil Deres kørsel efter den. For at aktivere systemet igen, trykkes der på knappen igen. TCS-OFF-indikatorlampen vil derefter gå ud.

BEMÆRK:

- 1) TCS-funktionen vil automatisk blive slået til, når motoren stoppes og startes igen.
- 2) Når traktionkontrollsystemet fungerer rigtigt, kan man føle en let pulseren i bilen. Dette skyldes udelukkende virkningen af bremsekontrollen og er ikke tegn på noget unormalt.
- 3) Når motoren startes, høres der et klik fra motorrummet; men det er blot lyden af, at traktionkontrollen tjekkes.
- 4) Ved kørsel ud af mudder eller frisk sne, vil et tryk på speederpedalen måske ikke få motorens omdrejninger op, hvilket skyldes TCS-funktionen.

SÅDAN KØRER DE I DERES HYUNDAI

C310D01O-ACT

Kontrol- og advarselsslamper

Indikatorlamperne lyser, når tændingsnøglen drejes til ON eller START, men går ud igen efter tre sekunder.

Hvis indikatorlamperne ikke lyser op, eller TCS- eller TCS-OFF-lamperne ikke slukkes efter 3 sekunder, skal systemet tjekkes på et autoriseret værksted.

Hvis der skulle opstå noget usædvanligt med systemet under kørslen, vil TCS-OFF-lampen begynde at lyse til advarsel.

Hvis TCS-OFF begynder at lyse, kører De Deres bil ind til siden og stopper motoren.

Derpå starter De motoren igen for at tjekke, om TCS-OFF-lampen går ud.

Hvis indikatorlampen fortsat lyser, når motoren genstartes, skal Deres bil tjekkes hos en autoriseret Hyundai-forhandler.

BEMÆRK:

- 1) Når TCS-OFF-lampen lyser, er traktionskontrollen automatisk slået fra af sikkerhedsgrunde.
- 2) Denne advarselfunktion fungerer ikke, når føreren vælger TCS-OFF-funktionen.

SC150A1-FC

ØKONOMISK KØRSEL

De kan spare benzin og få flere kilometer ud af bilen, hvis De følger disse forslag:

- o Kør jævnt. Accelerer moderat. Foretag ikke lynstarter, kør ikke helt ud i gearene og hold en konstant hastighed. Kør ikke hurtigt fra det ene trafiklys til det andet. Prøv at tilpasse hastigheden til den øvrige trafik, så De ikke skal foretage unødvendige hastighedsændringer. Undgå så vidt muligt tæt trafik. Hold altid en sikker afstand fra de øvrige køretøjer, så De kan undgå unødvendige opbremsninger. Dette formindsker også slitagen på bremserne.
- o Kør med moderat hastighed. Jo hurtigere De kører, jo større er benzinforbruget. En af de mest effektive måder til formindskelse af benzinforbruget er at køre med moderate hastigheder, især på landevejen.
- o Lad ikke foden hvile på bremse- eller koblingspedalen. Det kan forøge benzinforbruget og forøge slitagen på dissekomponenter. Desuden kan bremserne blive overophedede, hvis De kører med foden hvilende på bremsepedalen. Dette reducerer deres effektivitet og kan have mere alvorlige konsekvenser.
- o Vær omhyggelig med Deres dæk. Hold dem pumpede til det rigtige tryk. Forkert dæktryk, for højt eller for lavt, giver nødvendig dækslitage. Kontroller dæktrykket mindst én gang om måneden.
- o Hold hjulenes sporing korrekt. Forkert sporing kan skyldes, at De er kørt imod en kantsten eller har kørt for hurtigt på ujævn vej. Dårlig sporing giver hurtigere dækslitage og kan også give andre problemer samt et større benzinforbrug.
- o Hold bilen i god stand. De opnår en bedre benzinøkonomi og mindre vedligeholdelsesomkostninger ved at vedligeholde bilen i overensstemmelse med serviceplanen i afsnit 5. Kører De i bilen under hårde forhold, skal vedligeholdelsen foretages med kortere mellemrum (se detaljerne i afsnit 5).
- o Hold bilen ren. De opnår den længste levetid for bilen ved at holde den ren og fri for korroderende materialer. Det er specielt vigtigt, at mudder, is, etc. ikke får lov at samle sig under vognen. Denne ekstra vægt kan give et større benzinforbrug og det kan også bidrage til korrosion.
- o Kør med mindst muligt bagage og medbring ikke noget unødvendigt. Vægt er en god benzinøkonomis fjende.
- o Lad ikke motoren gå i tomgang længere end nødvendigt. Hvis De venter (ikke i trafikken), skal stoppe motoren og først starte den igen, når De er klar til at køre.
- o Husk at længere tids opvarmning ikke er nødvendig. Så snart motoren går jævnt, kan De sætte i gang. I meget koldt vejr bør De dog give motoren en lidt længere opvarmningstid.

SÅDAN KØRER DE I DERES HYUNDAI

- o Lad ikke motoren sejtrække og speed den ikke for højt op. Sejtrække vil sige at køre for langsomt i et for højt gear, hvilket vil få motoren til at banke. Sker dette, skal De skifte til et lavere gear. Speede motoren op vil sige at køre med motorens omdrejningstal over sikkerhedsgrænsen. Dette kan undgås ved at skifte gear ved de anbefalede hastigheder.
- o Brug ikke airconditionen unødvendigt. Airconditionen trækkes af motoren, så benzinøkonomien bliver dårligere, når De bruger airconditionen.

SC160A1-FC

JÆVN KØRSEL I SVING

Undgå opbremsning eller gearskift i sving, især, hvis vejen er våd. Ideelt bør sving altid foretages med en let acceleration. Overholder De disse regler, vil dækslitagen holdes på et minimum.

SC170A1-FC

VINTERKØRSEL

De vanskeligere vejrforhold om vinteren giver større slitage og andre problemer. De bør følge nedenstående råd for at minimere problemerne ved vinterkørsel:

SC170B1-FC

Sne eller is

Skal De køre i dyb sne, kan det være nødvendigt at bruge vinterdæk eller snekæder. Skal der bruges vinterdæk, er det nødvendigt at vælge dæk af samme størrelse og type som de oprindelige dæk. Gør De ikke det, kan det have en dårlig indflydelse på bilens sikkerhed og håndtering.

Det er desuden potentielt meget farligt at køre hurtigt, accelerere kraftigt, bremse pludseligt og dreje skarpt.

Ved nedsættelse af hastigheden skal motorbremsningen skal udnyttes fuldt ud. Pludselige opbremsninger på sne- eller isdækkede veje kan give en udskridning. Hold en tilstrækkelig afstand til forankørende. Brems forsigtigt. Vær opmærksom på, at snekæder giver en større trækraft, men ikke forhindrer udskridning.

BEMÆRK:

Snekæder er ikke tilladt i alle lande. Kontroller dette, inden De monterer snekæder.

SC170C1-FC

Brug førsteklasses ethylen-glycol kølevæske

Bilen leveres med en førsteklasses ethylen-glycol kølevæske i kølesystemet. Det er den eneste type kølevæske, der bør bruges, da den hjælper til at forhindre korrosion i kølesystemet, smører vandpumpen og forhindrer, at kølevæsken fryser. Sørg for at udskifte eller efterfylde kølevæsken i overensstemmelse med serviceplanen i afsnit 5. Inden vinteren bør De få kontrolleret, om kølevæskens frysepunkt er tilstrækkeligt lavt i forhold til de forventede vintertemperaturer.

SC170D1-FC

Efterse batteri og kabler

Vinteren giver ekstra belastning af batteriet. Efterse visuelt batteriet og kablerne som beskrevet i afsnit 6. De kan få batteriets opladningstilstand kontrolleret hos Deres Hyundai forhandler eller på en servicestation.

SC170E1-FC

Skift om nødvendigt til vinterolie

I visse lande må det anbefales at der i koldt vejr bruges en vinterolie med en lavere viskositet. Se i afsnit 7. Er De ikke sikker på hvilken olie, De bør bruge, bør De kontakte Deres Hyundai forhandler.

SÅDAN KØRER DE I DERES HYUNDAI

SC170F1-FC

Efterse tændrørene og tændings-systemet

Efterse tændrørene som beskrevet i afsnit 6 og udskift dem om nødvendigt. Kontroller også alle tændingssystemets kabler for at sikre, at de ikke er revnede, slidte eller på nogen måde beskadigede.

ZC170G2-AC

Sådan undgås det at låsene fryser

Dette undgås ved at sprøjte et godkendt afisningsmiddel eller glycerin ind i nøglehullet. Hvis en lås er dækket med is, kan De sprøjte den med et godkendt afisningsmiddel for at fjerne isen. Er låsen frosset til indvendigt, kan De måske tø den op med en opvarmet nøgle. Pas på ikke at brænde fingrene på den varme nøgle.

BEMÆRK:

Nøglen med startspærrer kan anvendes i temperaturer fra -40°C til 80°C. Hvis nøglen varmes op til mere end 80°C for at låse en frosset lås op, kan det beskadige transponderen i dens hoved.

SC170H1-FC

Brug et godkendt antifrostmiddel i rudevaskersystemet

Undgå at vandet i rudevaskersystemet fryser til ved at påfylde en godkendt antifrostmiddel i overensstemmelse med instruktionerne på beholderen. Antifrostmiddel til rudevaskeren kan blandt andet fås hos Deres Hyundai forhandler. Brug ikke motorfrostvæske eller andre typer antifrostmidler, da de kan beskadige lakken.

SC170I1-FC

Lad ikke håndbremsen fryse fast

Under visse forhold kan håndbremsen fryse fast, når den er trukket an. Der er størst risiko for, at dette vil ske, hvis der er ansamlinger af sne eller is omkring eller i nærheden af bremserne, eller hvis bremserne er våde. Hvis der er en risiko for, at håndbremsen vil fryse fast, skal De kun trække den midlertidigt, mens De sætter gearvælgeren i "P" (automatgear) eller gearstangen i første gear eller bakgear (manuelt gear), og lægge klodser under baghjulene, så bilen ikke kan rulle. Slæk derefter håndbremsen.

SC170J1-FC

Lad der ikke komme ansamlinger af is og sne under bilen

Under visse forhold kan der samles sne og is under skærmene, hvilket generer styringen. Kører De i hårdt vintervejr, hvor dette kan ske, bør De med mellemrum se efter under bilen for at sikre Dem, at forhjulenes og styretøjets bevægelse ikke generes.

SC170K1-FC

Medfør nødudstyr

Afhængigt af, hvor slemt vejret er, hvor De kører, bør De medføre et passende nødudstyr. Noget af det, De måtte ønske at have med, er snekæder, bugsertov eller -kæde, lygte, nødblus, sand, en skovl, startkabler, en rudeskraber, handsker, klude, kedeldragt, et tæppe, etc.

SC180A1-FC

KØRSEL MED HØJE HASTIGHEDER

Kontroller inden kørslen

1. Dæk:

Pump dækkene til landevejskørsel. Lave dæktryk vil give en overophedning af dækkene og eventuelt dæksvigt.

Undgå at bruge slidte eller beskadigede dæk, der kan give formindsket trækraft eller dæksvigt.

SÅDAN KØRER DE I DERES HYUNDAI

BEMÆRK:

Overstig aldrig det maksimale dæktryk, der er angivet på dækkene.

2. Benzin, kølevæske og motorolie:
Hurtig kørsel forbruger 1,5 gange mere benzin end bykørsel. Glem ikke at kontrollere både kølevæsken og motorolien.

3. Kilerem:
En løs eller beskadiget kilerem kan give overophedning af motoren.

SC190A1-FC

LYGTERNES BRUG

Kontroller jævnligt, at lygterne virker, som de skal, og hold dem altid rene. Husk at De altid mindst skal have nærlyset tændt.

YC200A1-AC

KØRSEL MED TRAILER ELLER BUGSERING

Påtænker De at køre med anhænger, bør De først forhøre hos myndighederne om gældende bestemmelser.
Rådfør Dem evt. med Deres Hyundai forhandler, før De går i gang.

FORSIGTIG:

Man må ikke bruge sin bil til kørsel med anhænger/bugsering indenfor de første 2.000 km, mens motoren køres til. I modsat fald kan der opstå alvorlig skade på motor eller gearkasse.

SC200B1-FC

Anhængertræk

Vælg det anhængertræk, der svarer til den trailer, der skal trækkes.

Brug et førsteklases, ikke-udlignende træk, der fordeler kugletrykket ensartet til chassiset. Lad 10% af trailerlasten hvile på anhængertrækket.

Kugletrykket kan forøges eller formindskes ved at omfordele lasten i traileren.

Dette kan kontrolleres ved at kontrollere den lastede trailers vægt og derefter kontrollere kugletrykket.

ADVARSEL:

- o Kugletrykket må aldrig overstige 65 kg.
- o Forkert læsning af Deres bil og trailer kan påvirke dens styre- og bremseevne og være årsag til en kollision, hvorved De kunne komme alvorligt til skade.

YC200C2-AC

Trailer bremses

Hvis Deres trailer er forsynet med bremses, bør De sikre Dem, at disse opfylder lovens krav og fungerer korrekt.

BEMÆRK:

Hvis Deres trailer er forsynet med bremses, bør De lade bilen efterse oftere på grund af den øgede belastning. Se afsnittet "Kørsel under vanskelige forhold".

FORSIGTIG:

- o Forbind aldrig trailerens bremsesystem direkte med bilens bremsesystem.
- o Ved kørsel med trailer op ad bakke med en stigning på mere end 12% skal man holde øje med nålen på temperaturmåleren for at sikre, at motoren ikke overophedes. Hvis nålen går op mod "H" (Varm), skal man hurtigst muligt køre ind til siden af vejen og lade motoren køre i tomgang indtil den er kølet ned igen. Man kan fortsætte kørslen, når kølerens temperatur er tilstrækkelig lav igen.

SÅDAN KØRER DE I DERES HYUNDAI

YC200D3-AC

Sikkerhedskæder

Skulle anhængertrækket mellem Deres bil og traileren eller den bil De bugserer gå i stykker, er der fare for, at det trukne køretøj kunne komme over i andre kørebaner til stor fare for andre trafikanter eller helt køre af vejen. For at undgå dette er sikkerhedskæder mellem bil og det trukne køretøj obligatorisk i de fleste lande.

C190E02S-GCT

Max trailer vægt

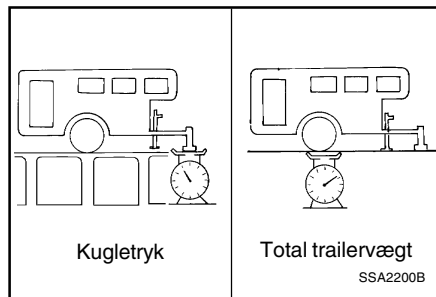

Vægten på kuglehovedet kan øges eller mindskes ved omfordeling af lasten på traileren. Man kan kontrollere, om vægtfordelingen er korrekt ved at veje trailer med læs og derefter kontrollere kugletrykket.

BEMÆRK:

1. Man må aldrig læsse mere vægt på trailerens bagende end på forenden. Cirka 60% af den samlede vægt bør være på den forreste halvdel af traileren og de sidste 40% på bagerste halvdel.

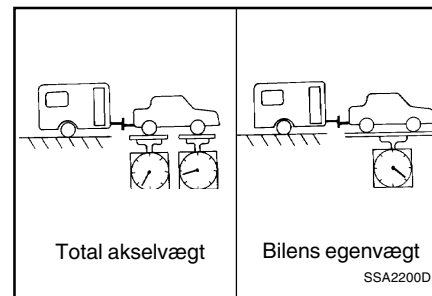

2. Bruttovægten for bil og anhænger må ikke overstige bilens totalvægt, som fremgår af bilens registreringsattest. Bilens totalvægt skal forstås som den samlede vægt af bil, fører, passagerer med baggage, kugletryk samt øvrigt udstyr.
3. Totalen af forreste og bagerste akseltryk må ikke overstige det totale akseltryk, som fremgår af bilens registreringspapirer. Selvom den totale vægt af bil og anhænger ikke overstiger bilens totalvægt, kan man godt overskride det maksimale akseltryk. Ukorrekt læsning af trailer/anhænger og/eller for

meget baggage i bagagerummet kan overbelaste bagakslen. I det tilfælde skal man omfordele vægten og kontrollere akseltrykket igen.

4. Det maksimalt tilladte lodrette tryk på anhængertrækket er;

1,6 L	50 kg
2,0/2,7 L	60 kg

5. Koblingspunktets maksimalt tilladelige overhæng er : 990 mm

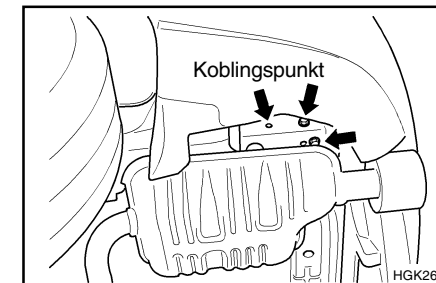

FORSIGTIG:

Følgende specifikationer anbefales ved kørsel med trailer/anhænger. Den totale vægt af trailer med last kan ikke overstige værdierne i skemaet vist nedenfor, uden at det går ud over sikkerheden.

SÅDAN KØRER DE I DERES HYUNDAI

kg

		Max. tilladt vægt
		Trailer
Uden bremses		550
Med bremses	1,6 L	1.200
	2,0/2,7 L	1.400

ADVARSEL:

Ukorrekt læsning af bil og trailer kan påvirke bilens styre- og bremse- egenskaber med alvorlige skader til følge.

190F01E-GCT

Gode råd ved kørsel med trailer eller bugsering

1. Før kørslen skal man checke anhængertræk og sikkerhedskæder og man skal sikre sig, at anhængerens lys, bremselys og afviserblink virker korrekt.
2. Man skal altid køre med anhænger med en passende hastighed (mindre end 100 km/t).
3. Man forbruger mere brændstof ved at køre med anhænger end under normale omstændigheder.
4. Kørsel ikke i 5. gear (manuelt gear) eller overdrive (aut. gear).
5. Man skal altid fastgøre læsset i traileren for at sikre sig, at det ikke forskubbes under kørslen.

6. Kontrollér dæk og dæktryk på bilens og trailerens hjul. For lavt dæktryk kan være farligt. Check også for en sikkerheds skyld reservehjulet.
7. Ved kørsel med trailer er køretøjet mere følsomt for sidevind og vindturbulens fra andre køretøjer. Når man overhales af et stort køretøj skal man holde en konstant fart og styre ligeud. Ved for meget vindturbulens sænkes farten for at komme væk fra det andet køretøjs påvirkning.
8. Ved parkering af bil og trailer, især på en bakke, skal man følge de normale sikkerhedsregler. Drej forhjulene ind mod kantstenen, træk hårdt i håndbremsen, og sæt gearet i 1. gear eller bakgear (manuel) eller i parkering (aut. gear). Sæt bremseklodser ved hvert af trailerens hjul.
9. Hvis traileren eller anhængerens elektriske bremser, skal man lade bil og anhænger køre fremad og så aktivere håndbremsen for at sikre, at trailerens bremser virker. Derved kan man også samtidig sikre sig, at trailerens elektriske system virker, som det skal.
10. Under kørslen skal man jævnligt kontrollere trailerens lys og bremser, samt at læsset er forsvarligt fastgjort.
11. Undgå at starte rykvis, pludselige accelerationer og kraftige opbremsninger.
12. Undgå skarpe sving og hurtige skift af vognbane.
13. Undgå at træde på bremsepedalen i længere tid eller for ofte, da det kunne bevirke en overophedning af bremserne med nedsat bremseevne til følge.
14. Ved kørsel ned ad bakke skal man skifte til et lavere gear og bruge motoren som bremse. Ved kørsel op ad en lang bakke skal man skifte ned i et lavere gear og sætte farten ned for at undgå, at motoren overbelastes og/eller overophedes.
15. Hvis man skal standse under kørsel op ad bakke, må man ikke holde bilen ved hjælp af motoren, hvilket kunne overophede automatgearet. Brug i stedet hånddremse eller fodbremse.

BEMÆRK:

Ved kørsel med anhænger skal man kontrollere olien på gearkassen oftere.

FORSIGTIG:

Ved overophedning under kørsel med trailer/anhænger (nålen står tæt på den røde zone) kan følgende tiltag reducere eller fjerne problemet.

1. Sluk for airconditioneringen.
2. Sæt farten ned.
3. Brug et lavere gear op ad bakke.
4. Ved kørsel med hyppige stop kan man sætte bilen i frigeare og speede motoren op.

SÅDAN GØR DE I NØDSTILFÆLDE

SD000A1-FC

3. PROBLEMER PÅ VEJEN

Sådan gør De i nødstilfælde

SD020A1-FC

HVIS MOTOREN IKKE VIL STARTE ADVARSEL:

Hvis motoren ikke vil starte, skal De ikke trække eller skubbe bilen for at få den i gang. Dette kan medføre et sammenstød eller anden beskadigelse.

SD020B1-FC

Hvis motoren ikke drejer rundt eller drejer langsomt

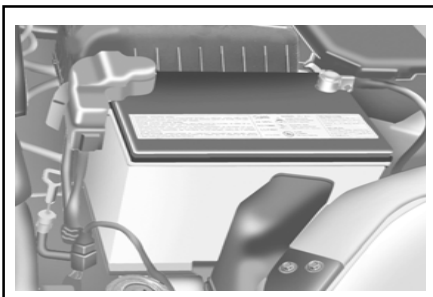

1. Har bilen automatgear, skal gearvælgeren sættes i "N" eller "P" og håndbremsen trækkes.
2. Kontroller at batteriforbindelserne er rene og spændte.
3. Tænd interiørlyset. Hvis lyset bliver svagere eller går ud, når starteren aktiveres, er batteriet afladet.
4. Træk eller skub ikke bilen for at starte den. Se instruktionerne om start med startkabler på de næste sider.

SD020C1-FC

Hvis motoren drejer normalt men ikke går i gang

1. Kontroller benzinstanden.
2. Kontroller alle forbindelser ved strømfordeleren, tændspolen og tændrørene. Bring afbrudte eller løse forbindelser i orden.
3. Kontroller benzintilførslen i motorrummet.
4. Hvis motoren stadig ikke vil starte, skal De kontakte en Hyundai forhandler eller søge anden kvalificeret assistance.

AD020D1-AC

Hvis motoren sætter ud under kørslen

1. Nedsæt hastigheden langsomt under kørsel ligeud. Kør fra vejen til et sikkert sted.
2. Tænd katastrofeblinkene.
3. Prøv at starte motoren igen. Hvis det ikke lykkes, se under afsnittet "HVIS MOTOREN IKKE VIL STARTE".

SD030A1-FC

START MED STARTKABLER

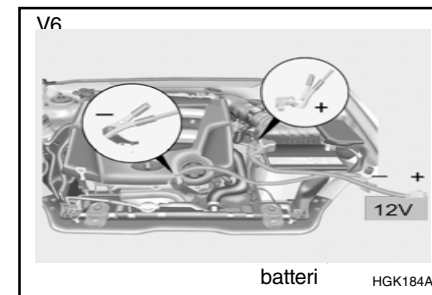
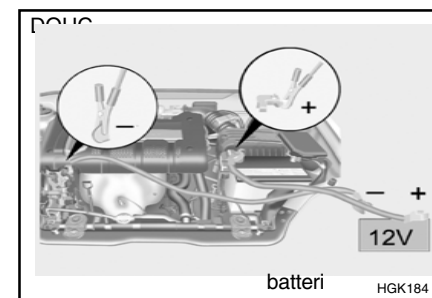

ADVARSEL:

Den gas, der dannes af batteriet ved start med startkabler, er meget eksplosiv. Hvis disse instruktioner ikke følges nøjagtigt, kan det betyde alvorlige kvæstelser eller beskadigelse af bilen! Hvis De ikke er sikker

3

SÅDAN GØR DE I NØDSTILFÆLDE

på, hvordan De skal følge denne fremgangsmåde, skal De søge kvalificeret assistance. Bilbatterier indeholder svovlsyre, der er giftig og meget korroderende. Ved start med startkabler bør De bære beskyttelsesbriller og passe på ikke at få syre på Dem selv, tøjet eller bilen.

- o Skulle De ved et uheld få syre på huden eller i øjnene, skal De, hvis der er kommet syre på tøjet, straks tage dette af og skylle stedet med rent vand i mindst 15 minutter. Søg så straks lægehjælp. Hvis De skal transporteres til en skadestue, skal De fortsætte med at komme vand på det ramte område med en svamp eller en klud.
 - o Den gas, der dannes af batteriet ved start med startkabler, er meget eksplosiv. Ryg ikke og lad ikke gnister eller åben ild komme i nærheden af batteriet.
 - o Det hjælpende batteri skal være på 12 volt. Er De ikke sikker på dette, må De ikke forsøge at bruge det til starthjælp.
 - o Følg nedenstående fremgangsmåde nøjagtigt ved start med startkabler:
1. Sidder hjælpebatteriet i en anden bil, skal De sørge for, at de to biler ikke rører hinanden.
 2. Sluk alt udvendigt lys og tilbehør i begge biler.
 3. Hvis det kan lade sig gøre fjernes alle udluftningshætter fra begge batterierne.

Kontroller væskestanden i det afladede batteri og fyld om nødvendigt efter med destilleret vand. Dæk derefter åbningerne til med klude for at formindske udbredelsen af de farlige gasser og risikoen for eksplosion.

4. Sæt startkablernes klemmer på nøjagtigt i den rækkefølge, der vises på foregående side. Det vil sige, sæt først en klemme på det afladede batteris positive (+) pol eller kabel. Sæt derefter den anden klemme på det sam-me kabel på hjælpebatteriets positive (+) pol eller kabel. Brug nu det andet kabel og sæt den ene klemme på hjælpebatteriets nega-tive (-) pol eller kabel. Sæt derefter den anden ende af dette kabel på en metaldel på motoren, væk fra batteriet. Forbind ikke kablet med en bevægelig del.
5. Start motoren i den bil med hjælpebatteriet og lad den gå i nogle få minutter. Dette vil hjælpe til at sikre, at hjælpebatteriet er fuldt opladet. Under starthjælpen skal denne bils motor køre med ca. 2.000 omdrejninger i minuttet.
6. Start Deres motor på den sædvanlige måde. Når motoren er gået i gang, skal de lade startkablerne sidde på og i nogle minutter lade motoren gå med ca. 2.000 omdrejninger i minuttet.
7. Afmonter forsigtigt startkablerne i nøjagtigt den modsatte rækkefølge som ved monteringen. Afmonter først det negative kabel og derefter det positive.

8. Fjern forsigtigt de klude, der blev brugt til at dække batterierne, og kassér dem. Kludene kan være forurenede med svovlsyre.
9. Sæt udluftningshætterne på igen.

Hvis De ikke kender årsagen til, at batteriet blev afladet (hvis lyset fx ikke var slukket), bør De lade Deres Hyundai forhandler efterse ladesystemet.

SD040A1-FC

HVIS MOTOREN OVEROPHEDES

Hvis termometeret viser overophedning, De føler at motoren trækker dårligere, eller De hører en tydelig knalden eller banken, er motoren sandsynligvis for varm. Sker dette, skal De gøre følgende:

1. Køre væk fra vejen og standse, så snart det er sikkert.
2. Sætte gearvælgeren i "P" (automatgear) eller gearstangen i frigear (manuelt gear) og trække håndbremsen. Er airconditionen tændt, slukkes den.
3. Løber der kølevæske ud under bilen, eller kommer de damp ud under motorhjelmen, skal De stoppe motoren. Luk ikke motorhjelmen op, før der ikke mere løber kølevæske ud, eller der ikke kommer mere damp. Hvis det ikke kan ses, at der løber kølevæske ud, eller at det damper, skal De lade motoren gå og kontrollere, at kølerventilatoren kører. Hvis ventilatoren ikke kører, skal De stoppe motoren.

SÅDAN GØR DE I NØDSTILFÆLDE

4. Kontroller om vandpumpens kilerem er væk. Er den ikke væk, kontrolleres det, om den er spændt. Virker det, som om kileremmen er i orden, kontrolleres det, om der lækker kølevæske fra køleren, slangerne eller under bilen (hvis airconditionen har været i gang, er det normalt, at der løber koldt vand fra den, når De standser).

ADVARSEL:

For at undgå kvæstelser skal De, mens motoren er i gang, holde hænder, langt hår og klæder væk fra bevægelige dele som fx ventilator og kileremme.

5. Er vandpumpens kilerem sprunget, eller løber der kølevæske ud, skal De straks stoppe motoren og kontakte den nærmeste Hyundai forhandler for at få assistance.

ADVARSEL:

Tag ikke kølerdækslet af, mens motoren er varm. Der kan strømme kølevæske ud og give alvorlige forbrændinger.

6. Hvis De ikke kan finde årsagen til, at motoren bliver overophedet, bedes De vente, til motorens temperatur er blevet normal igen. Hvis der mangler kølevæske, påfyldes der mere kølevæske i beholderens, indtil væskniveauet i beholderen er nået op til halvvejsmærket.

7. Kør forsigtigt videre og vær meget opmærksom på tegn på overophedning. Overophedes motoren igen, skal De kontakte en Hyundai forhandler for at få assistance.

FORSIGTIG:

Er der forsvundet meget kølevæske, tyder det på en utæthed i kølesystemet, og dette bør snarest muligt kontrolleres hos en Hyundai forhandler.

D040A01GK-GCT

MIDLERTIDIGT RESERVEHJUL

Følgende instruktioner for det midlertidige reservehjul bør følges:

1. Kontroller dæktrykket så snart det er muligt efter installation af reservehjulet, og justér det til det specificerede tryk. Dæktrykket bør kontrolleres regelmæssigt, og det specificerede tryk bør opretholdes, når dækket ikke er i brug.

Reservehjulets dæktryk

Dækstørrelse	T125/70R(D)16
Dæktryk	420 kPa (60 psi)

2. Reservehjulet bør kun anvendes midlertidigt og lægges tilbage i bagagerummet, så snart det er muligt at reparere eller udskifte det originale dæk.
3. Det anbefales, at der ikke køres med hastigheder over 80 km/t (50 m/h) over længere strækninger.
4. Det midlertidige reservehjul er specialfremstillet til den enkelte bil og bør ikke anvendes på noget andet køretøj.
5. Reservehjulet bør ikke anvendes sammen med nogen anden hjultype. Ligeledes bør der ikke anvendes standarddæk, vinterdæk, hjulkapsler eller pynteringe sammen med reservehjulet, da der er risiko for at for at beskadige disse eller andre dele af bilen.
6. Dæktrykket i reservehjulet bør kontrolleres en gang om måneden, mens hjulet ikke er monteret.

FORSIGTIG:

- o Der må ikke anvendes snekæder sammen med reservehjulet.
- o Der må ikke anvendes mere end et reservehjul ad gangen.

SÅDAN GØR DE I NØDSTILFÆLDE

SC060C1-FC

Reservehjulets behandling

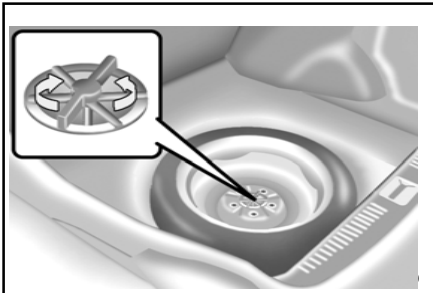

Afmonter fastgørelsesbolten for at tage reservehjulet ud.

Når reservehjulet lægges på plads, spændes bolten fast med fingrene, indtil hjulet ligger fast.

SD060A1-FC

HVIS ET DÆK ER PUNKTERET

Hvis et dæk punkterer under kørslen:

1. Flyt foden fra speederen og lad langsomt farten løbe af bilen, mens De kører lige ud. Brems ikke omgående, og forsøg ikke straks at køre væk fra vejen, da De så kan miste kontrollen over bilen. Brems forsigtigt og køр væk fra vejen, når bilen er nede på en hastighed, hvor det er sikkert at gøre dette. Køр så langt væk fra vejen som muligt og parker på et fast, vandret sted. Hvis De er på en vej med midterrabat, må De ikke parkere på midterrabatten.
2. Når bilen er standset, skal De tænde havariblinket, trække håndbremsen og sætte gearvælgeren i "P" (automatgear) eller gearstangen i bakgear (manuelt gear).
3. Få alle passagerer til at stige ud af bilen. Sørg for, at de alle stiger ud i den side, der er væk fra trafikken.
4. Skift hjulet i overensstemmelse med instruktionerne på de følgende sider.

SD070A1-FC

SÅDAN SKIFTES ET PUNKTERET HJUL



Fremgangsmåden, der er beskrevet på de følgende sider, kan bruges både til dækrotation og til udskiftning af et punkteret hjul. Når De gør klar til at skifte et punkteret hjul, skal De sikre Dem, at gearvælgeren er i "P" (automatgear) eller gearstangen i bakgear (manuelt gear), og at håndbremsen er trukket, og fortsætte som beskrevet herefter.

SÅDAN GØR DE I NØDSTILFÆLDE

D060K01FC-GCT

Hjulbøsning (Hvis monteret)

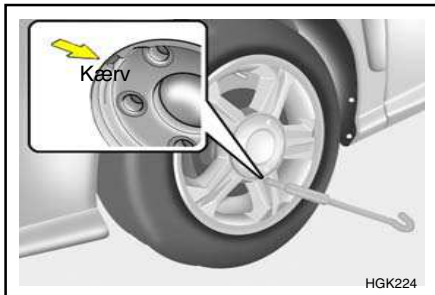

1. Vikle en klud rundt om spidsen af skruetrækkeren for at undgå at lave ridser.
2. Sæt skruetrækkeren ind i kærven af hjulbøsningen og vrist den forsigtigt af.
3. Udskift det flade hjul.

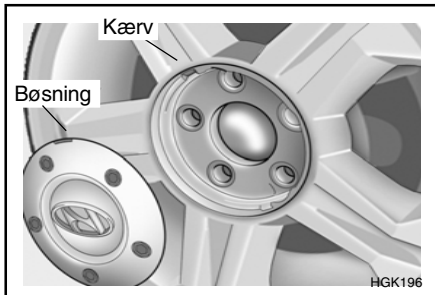

4. Genmonter hjulbøsningen ved at montere hjulbøsningens bøsning i hjulkærven og herefter banke på midten af hjulbøsningen med hånden.

SD070B1-FC

1. Find reservehjul og værktøj



Tag reservehjulet, donkraften og værktøjet frem fra bagagerummet.

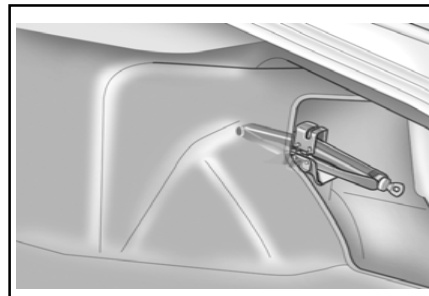

Donkraften findes bag højre side af bagagerummet. Fjern dækslet ved at løsne boltene. Drej enden af donkraften mod uret for at gøre højden af donkraften mindre ved hjælp af en skruetrækker eller skruenøgle og fjern donkraften fra holderen.

SD070D1-FC

2. Bloker hjulet

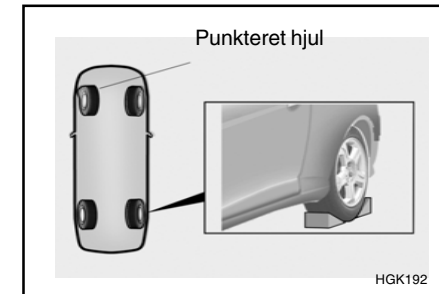

Bloker det hjul, der er diagonalt modsat det punkterede, så vognen ikke ruller væk, når den løftes med donkraften.

SÅDAN GØR DE I NØDSTILFÆLDE

SD070E1-FC

3. Skru hjulmøtrikkerne løs

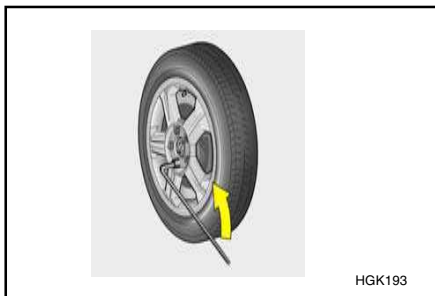

Hjulmøtrikkerne skal løsnes en smule, inden vognen løftes. Møtrikkerne løsnes ved at dreje hjulnøglen mod uret. Sørg for, at hjulnøglen er sat helt på møtrikken, så den ikke kan smutte af. Den bedste vægtstangsvirkning opnås ved at anbringe nøglen med håndtaget mod højre som vist på tegningen. Hold yderst på hjulnøglens håndtag og træk opad med et konstant træk. Hjulmøtrikkerne må ikke afmonteres på dette tidspunkt, men skal blot løsnes ca. en halv omgang.

SD070F1-FC

4. Placer donkraften

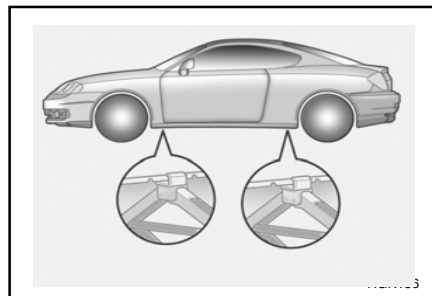

Donkraftens fod skal placeres på et fast, vandret underlag. Den skal anbringes som vist på tegningen.

D060F01E-ACT

5. Hævning af bilen

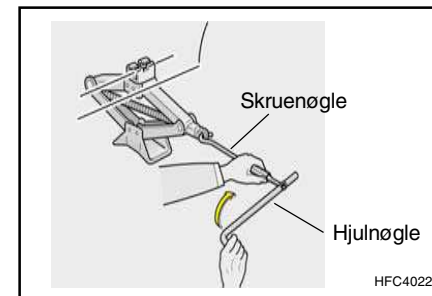

Efter indsætning af en skruenøgle, sættes hjulnøglen i donkraften som vist på tegningen. Drej hjulnøglen med uret for at hæve bilen. Efterhånden som donkraften begynder at hæve bilen, bør det kontrolleres en ekstra gang, at donkraften er placeret korrekt og ikke glider. Hvis donkraften står på blød jord eller sand, kan det være nødvendigt at placere en plade, mursten, flad sten eller lignende under donkraften for at undgå, at den synker. Hæv bilen så meget, at det er muligt at montere det fuldt pumpede reservehjul. Bilen skal hæves mere end det er nødvendigt for at afmontere det punkterede hjul.

ADVARSEL:

Kravl aldrig ind under bilen, mens den hviler på donkraften! Dette er meget farligt, da bilen kan falde ned, hvilket kan resultere i

SÅDAN GØR DE I NØDSTILFÆLDE

alvorlige skader eller dødsulykker. Der bør ikke sidde nogen i bilen, når donkraften er i brug.

D060G01Y-ACT

6. Hjulskift

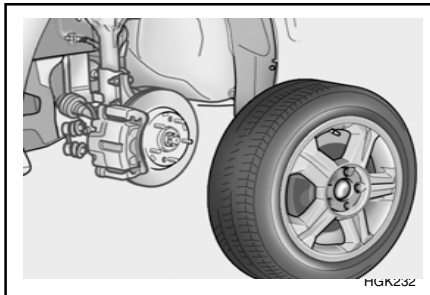

Hjulcapslen (ekstraudstyr) afmonteres fra hjulet, hvorefter hjulmøtrikkerne løsnes og fjernes med fingrene. Hjulet trækkes af tapskruerne og lægges fladt ned, så det ikke kan rulle væk. Reservehjulet monteres på navet ved at samle det op, anbringe det med hullerne ud for tapskruerne og skubbe det på plads på disse. Hvis der er problemer med dette, tippes hjulet let, hvorefter det øverste hul rettes ind efter den øverste tapskrue. Ryk herefter hjulet frem og tilbage, indtil det glider på plads på de andre tapskrue.

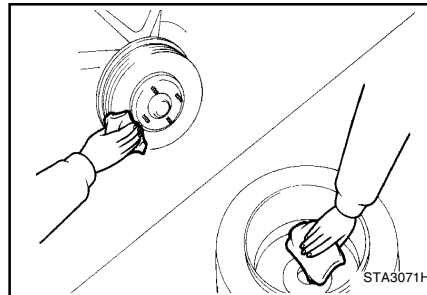

ADVARSEL:

Hjulcapslerne kan have skarpe kanter og bør håndteres forsigtigt for at undgå alvorlige skader.

Inden hjulet sættes på plads bør man sikre sig, at der ikke sidder snavs på hverken nav eller hjul (såsom mudder, tjære, grus), hvilket kan forringe kontakten mellem hjulet og navet. Hvis der er snavs på hjulet, bør det fjernes. Ved dårlig kontakt mellem monteringsfladerne på hjul og nav er der risiko for, at hjulmøtrikkerne løsnes og hjulet falder af. Dette kan betyde, at man mister kontrollen over bilen, hvilket kan resultere i alvorlig personskade eller dødsulykker.

SD07011-FC

7. Montering af hjulkapsel og møtrikker



Hold hjulkapslen op til hjulet, sæt møtrikkerne på hjulboltene, og stram dem til med fingrene. Møtrikkerne skal påsættes med den mindste diameter inderst. Bevæg hjulet for at sikre, at det er helt på plads, efterspænd derefter møtrikkerne.

SÅDAN GØR DE I NØDSTILFÆLDE

SD070J1-FC

8. Sænk vognen og spænd møtrikkerne

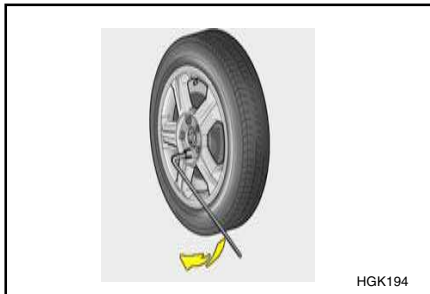

Sænk vognen ned til jorden ved at dreje hjulnøglen mod uret. Anbring derefter hjulnøglen som vist på tegningen og spænd hjulmøtrikkerne. Pas på at hjulnøglen sidder helt ind over møtrikkerne. Stå ikke på hjulnøglen, og brug ikke et rør til at forlænge nøglens håglens håndtag med.

Spænd hver anden møtrik, indtil de alle er spændt. Kontroller så igen, om de alle er spændt fast. Efter et hjulskifte skal De snarest muligt lade en mekaniker spænde møtrikkerne med det korrekte tilspændingsmoment.

Hjulmøtrikkernes tilspændingsmoment

Stålfælge og aluminiumsfælge:
900 - 1.100 kg.cm (65 - 80 lb.ft)

SD070K1-FC

Efter hjulskiftet



Har De en trykmåler, kan De tage ventilhætten af og måle dæktrykket. Er dæktrykket lavere end det anbefalede, skal De langsomt køre til den nærmeste servicestation og pumpe det op til det korrekte tryk. Er det for højt, skal De lukke luft ud af dækket, indtil trykket er korrekt. Sæt altid ventilhætten på igen, ellers kan der sive luft ud. Mister De en ventilhætte, skal De snarest købe en ny og sætte den på. Når hjulet er skiftet, skal De altid fastgøre det punkterede hjul i bagagerummet og anbringe donkraften, donkrafthåndtaget og værktøjet på deres rette plads.

SD080A1-FC

HVIS BILEN SKAL BUGSERES

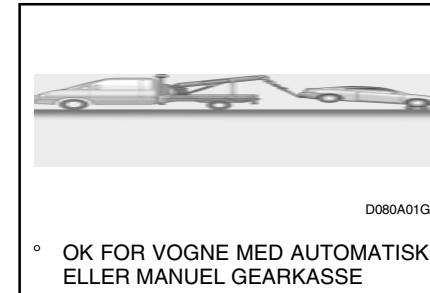

° OK FOR VOGNE MED AUTOMATISK ELLER MANUEL GEARKASSE

FORSIGTIG:

Bilen kan blive beskadiget, hvis den bugseres forkert!

Skal vognen bugseres bør De lade Deres Hyundai forhandler eller et professionelt bugseringsselskab gøre det. Det hjælper til at sikre, at bilen ikke beskadiges under bugseringen. Professionelle kender normalt også lovreglerne for bugsering. I alle tilfælde er det bedre end at risikere en beskadigelse at vise denne information til bugseringsvognens fører. Kontroller at sikkerhedskædesystemet bruges, og at lovene overholdes.

SÅDAN GØR DE I NØDSTILFÆLDE

SD090A1-FC

Bugsering af en vogn med manuelt gear



- Hvis bilen skal bugseres med baghjulene på jorden, skal håndbremsen slækkes.
- Hvis bilen bugseres med forhjulene på jorden skal gearkassen være sat i frige gear. Husk at tændingsnøglen skal være i stilling "ACC". Dette er nødvendigt for at undgå, at ratlåsens mekanisme beskadiges, den er ikke beregnet til at holde forhjulene i ligeud-stilling, mens bilen bugseres.
- Hvis nogen af de belastede hjul eller afjedringens komponenter er beskadigede, skal der bruges "rulleskøjter".

SD100A2-FC

Bugsering af en vogn med automatisk gear



FORSIGTIG:

En bil med automatgear må aldrig bugseres fra bagenden med forhjulene på jorden. Dette kan beskadige transmissionen alvorligt. Hvis bilen skal bugseres fra bagenden, skal der bruges "rulleskøjter" under forhjulene.

Hvis bilen skal bugseres med baghjulene på jorden, skal håndbremsen slækkes.



- OK FOR VOGNE MED AUTOMATISK ELLER MANUEL GEARKASSE

BEMÆRK:

Inden bugseringen kontrolleres oliestanden i gearkassen. Hvis den er under mærket "HOT" på målepinden, skal der fyldes efter. Kan De ikke fylde efter, skal der bruges "rulleskøjter".

SÅDAN GØR DE I NØDSTILFÆLDE

SD110A1-FC

Nødbugsering

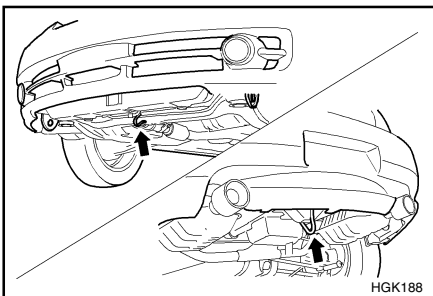

Når der ikke er mulighed til stede for professionel bugsering, kan der foretages en nødbugsering ved at fastgøre et reb, en kæde, eller en strop til krogen foran, eller til krogen ved bagenden på bilen. Pas på: Hvis bilen ikke står på en asfalteret vej, kan den blive beskadiget ved denne procedure.

Forsøg ikke at bugser bilen på denne måde på en vej uden belægning. Det kan give alvorlige skader på bilen.

Denne metode må heller ikke bruges, hvis hjulene, transmissionen (inkl. kardanakslen), akslerne, styretøj eller bremsene er beskadigede. Inden bugseringen skal De sørge for, at bilen er sat i frigear og at nøglen er i stilling "ACC" (med motoren stoppet) eller "ON" (med motoren i gang). Der skal være en fører i den bugserede bil til at styre og bremse.

FORSIGTIG:

- o Hvis bilen bugseres med alle fire hjul på jorden, kan den kun bugseres fra forenden. Sørg for at gearvælgeren er sat i "N". Bugser ikke med hastigheder på over 50 km/t og ikke længere end 25 km.
- o Sørg for at rattet er frigjort ved at dreje tændingsnøglen til stilling "ACC". Der skal være en fører i den bugserede bil til at betjene rat og brems.

D120A02A-GCT

HVIS DU MISTER DINE NØGLER

Oplysninger om nøglen til startspærresystemet findes på s. 1-2.

KORROSIONSBESKYTTELSE OG PLEJE

SE000A1-FC

4. SÅDAN OPRETHOLDES DET GOD UDSEENDE Korrosionsbeskyttelse og pleje

SE020A1-FC

SÅDAN BESKYTTER DE DERES HYUNDAI MOD KORROSION

Ved hjælp af de mest avancerede konstruktions- og fremstillingsprincipper fremstiller Hyundai biler af højeste kvalitet. Men dette er kun en del af arbejdet. Bilens langvarige korrosionsbestandighed kræver ejerens samarbejde og hjælp.

SE020B1-FC

Almindelige årsager til korrosion

De mest almindelige årsager til korrosion er:

- o Vejsalt, snavs og fugtighed, der får lov til at samle sig under bilen.
- o Lak eller beskyttende belægninger der går af på grund af stenslag, grus, slid eller mindre ridser og hak, der bløtlægger metallet, så det kan udsættes for korrosion.

SE020C1-FC

Områder med høj korrosionsrisiko

Lever De i et område, hvor bilen jævnligt udsættes for korroderende materialer, er korrosionsbeskyttelse særligt vigtig. Nogle af De almindelige årsager til en hurtigere korrosion er vejsalt, støvdæmpende kemikalier, havluft og industriel forurening.

SE020D1-FC

Fugt fremmer korrosion

Fugt skaber de forhold, hvorunder det er mest sandsynligt, at der dannes korrosion. Korrosionen går for eksempel hurtigere ved høj fugtighed, især hvis temperaturen er lige over frysepunktet. Under sådanne forhold holdes de korroderende materialer i kontakt med bilens overflade af langsomt fordampende fugt. Mudder udgør en særlig korrosionsrisiko, fordi den tørrer langsomt og holder fugten i kontakt med bilen. Selv om mudderet ser tørt ud, kan det stadig indeholde fugt og fremme korrosionen.

Høje temperaturer kan også fremskynde korrosionen af dele, der ikke ventileres tilstrækkeligt, så fugten kan slippe væk. Af alle disse årsager er det specielt vigtigt at holde bilen ren og fri for mudder eller ansamlinger af andre materialer. Dette gælder ikke kun for den synlige del af bilen, men især for bilens underside.

SE030A1-FC

SÅDAN HJÆLPER DE TIL AT UNDGÅ KORROSION

De kan hjælpe til at undgå, at korrosionen kommer i gang ved at overholde følgende:

SE030B1-FC

Hold bilen ren

Den bedste korrosionsforebyggelse er at holde bilen ren og fri for korroderende materialer. Det er specielt vigtigt at sørge for bilens underside.

- o Lever De i et område med en høj korrosionsrisiko - hvor der bruges vejsalt, nær havet, områder med industriel forurening, syrerregn, etc. - skal De være ekstra omhyggelig med korrosionsbeskyttelse. Om vinteren skal de skylle undersiden af bilen mindst en gang om måneden og huske at rengøre den grundigt, når vinteren er forbi.
- o Når De rengør bilens underside skal De være specielt opmærksom på komponenterne under skærmene og andre områder, der ikke kan ses. Gør arbejdet grundigt; hvis mudderet blot fugtes i stedet for at blive vasket af, vil det fremme korrosionen i stedet for at forhindre den. Vand under højt tryk eller damp er særligt effektivt til at fjerne samlinger af mudder og korroderende materialer.
- o Når De rengør de nederste dørpaneler, sidepaneler og rammedele, skal De sørge for at afløbshullerne holdes åbne, så fugten kan komme ud og ikke samles indvendigt og fremskynder korrosionen.

KORROSIONSBESKYTTELSE OG PLEJE

SE030C1-FC

Hold garagen tør

Parker ikke bilen i en fugtig, dårligt ventileret garage. Det skaber et godt miljø for korrosion. Dette gælder især, hvis De vasker bilen i garagen eller kører den ind i garagen, mens den stadig er våd eller dækket med sne, is eller mudder. Selv en opvarmet garage kan bidrage til korrosion, med mindre den er godt ventileret, så fugten fjernes.

SE030D1-FC

Hold lak og pyntelister i god stand

Ridser eller hak i lakken skal snarest muligt dækkes med reparationslak for at mindske risikoen for korrosion. Hvis det bare metal kan ses, må det anbefales at bruge en kvalificeret autolakerer.

SE030E1-FC

Forsøm ikke interiøret

Korrosionsskabende fugt kan samle sig under måtter og tæpper. Se jævnligt efter undermåtterne om tæppet er tørt. Vær specielt omhyggelig, hvis De transporterer kunstgødning, rengøringsmidler eller kemikalier i bilen.

Disse ting bør kun transporteres i egnede beholdere. Spildes der noget, skal det tørres op. Stedet skylles med rent vand og tørres grundigt.

E030A01GK-ACT

VASK OG VOKSBEHANDLING

Sådan vasker De bilen

Vask aldrig bilen, hvis den er varmet op af solen. Vask altid bilen i skyggen.

Vask jævnligt bilen. Snavs er slibende og kan ridse lakken, hvis det ikke fjernes. Luftforurening eller syrerregn kan angribe lak og pyntelister kemisk, hvis forureningen fører lov til at forblive i kontakt med overfladen. Lever De i nærheden af havet, eller i et område, hvor der bruges vejsalt eller støvdæmpende kemikalier, skal De være specielt omhyggelig med bilens underside. Start med at skylle bilen for at fjerne støvet og løsne snavset. Om vinteren, eller hvis De har kørt gennem mudder eller mudret vand, skal De også rengøre undersiden grundigt. Bilvask med højtryksvand kan være skyld i, at vand kommer ind i bilen. Brug en hård, direkte vandstråle til at fjerne samlinger af mudder eller korroderende materialer. Brug en god kvalitet bilvaskemiddel og følg fabrikantens anvisninger på pakken. Dette kan blandt andet fås hos Deres Hyundai forhandler. Brug ikke stærke husholdningsrengøringsmidler, benzin, stærke opløsningsmidler eller slibende rensapulvere, da de kan beskadige lakken.

Brug en ren svamp eller klud, skyl den jævnligt og ødelæg ikke lakken ved at gnide for hårdt. Vanskelige pletter fugtes jævnligt og fjernes lidt ad gangen.

Dæk med hvide sider rengøres med en stiv børste eller ståluld imprægneret med sæbe.

Plastic-hjulkapsler rengøres med en ren svamp eller en blød klud og vand.

Aluminiumsfølge rengøres med en mild sæbe eller et mildt rengøringsmiddel. Brug ikke slibende rengøringsmidler. Beskyt de bare metalflader ved at rengøre, polere og voksbehandle dem. Da aluminium kan korrodere, skal De være ekstra omhyggelig med aluminiumsfølge om vinteren. Kører De på saltede veje, skal De bagefter rengøre fælgene grundigt.

Efter vasken skal De skylle bilen grundigt. Hvis sæbevand tørrer på bilen, giver det striber.

Når det er varmt vejr, og fugtigheden er lav, kan det for at undgå striber være nødvendigt at skylle de enkelte dele af bilen straks efter vasken.

Efter skyllingen tørres bilen med et fugtigt vaskeskind eller en blød, sugende klud. Man tørrer bilen for at fjerne vandet, så bilen tørrer, uden at der dannes vandpletter. Gnid ikke, det kan beskadige lakken.

Finder De hak eller ridser i lakken, skal de dækkes med reparationslak for at forhindre korrosion.

For at beskytte bilens lakering mod korrosion, skal De vaske Deres Hyundai mindst en gang om måneden. De skal være ekstra omhyggelig med at fjerne salt, mudder o.lign. på bilens underside og i hjulkasserne. Sørg for at afløbshullerne på undersiden af dørene er åbne. Fjern altid tjære, syrerregn, harpiks, insekter og fugleekskrementer med det samme, da bilens

KORROSIONSBESKYTTELSE OG PLEJE

lakering ellers kan tage skade. Når De vasker Deres bil, skal De bruge et godkendt bilvaskemiddel. Skyl derefter bilen med koldt eller lunkent vand. Lad ikke bilvaskemidlet tørre ind på bilens lak.

SE040B1-FC

Pletrensning

Brug ikke benzin, stærke opløsningsmidler eller korroderende rensmidler. De kan beskadige lakken. Tjære fjernes med terpentin på en ren, blød klud. Vær forsigtig.

Døde insekter eller dryp fra træer fjernes med varmt vand med en mild sæbe eller et bilvaskemiddel. Blød pletten op og gnid forsigtigt. Har lakken mistet sin glans, skal De bruge et almindeligt bil-poleremiddel.

SE040C1-FC

Polering og voksbehandling

Inden voksbehandlingen skal De altid vaske og tørre bilen eller bruge en kombination af rengøringsmiddel og voks. Brug et almindeligt middel af høj kvalitet og følg fabrikantens anvisninger på beholderen. Lyse pyntelister vaskes og voksbehandles ligesom lakken.

SE040D1-FC

Hvornår skal der voksbehandles igen

De bør polere og voksbehandle bilen igen, når vandet ikke længere perler på en ren overflade, men breder sig ud over et større område.

SE040E1-FC

Vedligeholdelse af kofangere.

Der skal tages specielle forholdsregler for at bevare kofangernes udseende. Det er:

- o Pas på ikke at spilde batterivæske eller bremsevæske på kofangerne. Sker det, vaskes det straks af med rent vand.
- o Vær forsigtig, når De rengør kofangernes overflade. Den er lavet af blød plastic og kan beskadiges, hvis den behandles forkert. Brug ikke slibende rengøringsmidler. Brug varmt vand med en mild sæbe eller et bilvaskemiddel.
- o Udsæt ikke kofangerne for høje temperaturer. Hvis De for eksempel skal have bilen lakeret om, må De ikke lade kofangerne sidde på, hvis bilen skal ind i en lakeringskabine med høje temperaturer.

SE050A1-FC

RENGØRING AF INTERIØRET

Sådan rengøres vinylindtrækket

Vinylindtrækket rengøres ved først at fjerne løst snavs og støv med en støvsuger. Påfør så en blanding af mild sæbe eller mildt rengøringsmiddel og vand med en ren svamp eller en blød klud. Lad dette sidde på overfladerne for at løsne snavset, tør derefter med en ren, fugtig svamp eller klud. Hvis alt snavset ikke er væk, gentages proceduren, indtil indtrækket er rent. Brug ikke benzin, opløsningsmiddel, lakfortynder eller andre stærke rengøringsmidler.

SE050C1-FC

Rengøring af tæpperne

Brug et skummende tæpperensmiddel. Denne type rensmiddel kan fås i spraydåser i flydende form eller som pulver. Læs instruktionerne og følg Dem nøjagtigt. Brug en støvsuger med et passende mundstykke til at fjerne så meget snavs fra tæpperne som muligt. Påfør skummet i overensstemmelse med fabrikantens anvisninger, og gnid det så ind i overlappende cirkler. Kom ikke vand på. Disse rensmidler virker bedst, når tæppet holdes så tørt som muligt.

SE050D1-FC

Rengøring af sikkerhedsseleer

Sikkerhedsseleer rengøres med en klud eller en svamp og en mild sæbe eller et mildt rengøringsmiddel og varmt vand. Brug ikke stærke rengøringsmidler, farvestof, blegemidler eller slibende materialer på sikkerhedsseleer, da dette kan svække stoffet.

Mens De rengør seleer, skal De efterse dem for usædvanlig stor slitage, snit, flossede steder eller tegn på slitage, og om nødvendigt udskifte dem.

KORROSIONSBESKYTTELSE OG PLEJE

SE050E1-FC

Rengøring af ruderne

De kan bruge et almindeligt vinduespudsemiddel på ruderne. Men vær forsigtig ved rengøring af bagrudens inderside, så De ikke ødelægger bagrudens varmetråde.

SE060A1-FC

Nogen spørgsmål?

Har De nogen spørgsmål angående plejen af Deres bil, bør De søge råd hos Deres Hyundai forhandler.

EMISSIONSKONTROL-SYSTEM

SH000A1-FC

5. EMISSIONSKONTROL-SYSTEM

SH010A1-FC

EMISSIONSKONTROL-SYSTEM (Hvis monteret)

Bilen er udstyret med et emissionskontrol-system, der lever op til alle lovens krav i Deres land.

Der er tre emissionskontrol-systemer, der er som følger.

- (1) Krumtaphus-emissionskontrol-system
- (2) Fordampningskontrol-system
- (3) Udstødningskontrol-system

For at sikre, at emissionskontrol-systemerne kan fungere korrekt, må det anbefales, at De får bilen efterset og vedligeholdt af en autoriseret Hyundai forhandler i overensstemmelse med angivelserne i denne instruktionsbog.

SH010B1-FC

1. Krumtaphus-emissionskontrol-system

Krumtaphus-udluftningssystemet bruges til at forhindre den luftforurening, der forårsages af gasser, der udsendes fra krumtaphuset.

Dette system leverer frisk luft til krumtaphuset via luftfilteret. Inde i krumtaphuset blandes den friske luft med gasserne, og passerer derefter gennem PCV-ventilen ind i tilførselssystemet.

H010C01E-GCT

2. Fordampningskontrol-system

Fordampningskontrol-systemet er konstrueret til at forhindre, at der slipper benzindampe ud i atmosfæren.

Dåse

Når motoren ikke er i gang, absorberes og gemmes de benzindampe, der dannes i benzintanken, i dåsen. Når motoren er i gang trækkes de benzindampe, der er i dåsen, ind i tilførselssystemet gennem renskontrolventilen.

Renskontrolventil

Renskontrolventilen styres af den elektroniske styreenhed. Når motorkølevæskens temperatur er lav, og når motoren går i tomgang, lukker den, så den fordampede benzin ikke tages ind i rens tanken. Når motoren er varmet op, åbner den for at sende den fordampede benzin ind i rens tanken.

SH010D1-FC

3. Udstødningskontrol-system

Dette system er integreret til et meget effektivt system, der styrer udstødnings-emissionen, og samtidig opretholder en god motorydelse.

H020A01S-GCT

KATALYSATOR (Hvis monteret)

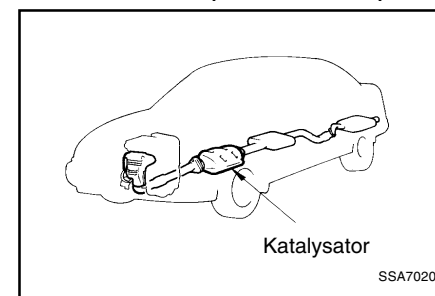

Katalysatoren er en del af udstødningskontrolsystemet. Dens formål er at fjerne visse motor-emissionsprodukter fra motorens udstødning. Den ligner næsten en lydpotte og er placeret under bilen i udstødningsystemet.

EMISSIONSKONTROL-SYSTEM

SH030A1-FC

Om katalysatoren

Udstødningsgasserne, der passerer gennem katalysatoren, får den til at arbejde ved meget høje temperaturer. Resultatet er, at den, hvis den tilføres meget uforbrændt benzin, vil den blive overophedet og udgøre en brandrisiko. Dette kan undgås ved at overholde følgende:

- o Brug kun blyfri benzin.
- o Hold bilen i god stand.
Meget høje temperaturer i katalysatoren kan skyldes at det elektriske system, tændingssystemet eller benzinindsprøjtningssystemet ikke fungerer korrekt.
- o Hvis motoren går i stå, ringer, banker eller er vanskelig at starte, skal De snarest muligt bringe bilen til Deres Hyundai forhandler og få problemet afhjulpet.
- o Kør ikke med meget lidt benzin i tanken. Kører De tør for benzin, kan motoren sætte ud og belaste katalysatoren meget.
- o Lad ikke motoren gå i tomgang i over 10 minutter.
- o Bilen må ikke trækkes eller skubbes i gang. Dette kan overbelaste katalysatoren.
- o Stands ikke bilen over brændbare materialer som fx græs, papir, blade eller klude, da disse materialer kan komme i kontakt med katalysatoren og bryde i brand.

- o Rør ikke ved katalysatoren eller nogen anden del af udstødningssystemet, mens motoren er i gang, da den er meget varm og kan give forbrændinger.
- o Husk at Deres Hyundai forhandler er det bedste sted, De kan få hjælp.

FORBRUGEROPLYSNING

SI000A1-FC

6. TING DE BØR VIDE Forbrugeroplysning

I010A01A-GCT

VOGNIDENTIFIKATIONSNUMMER (VIN)

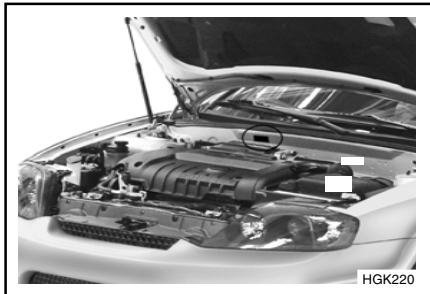

Vognens identifikationsnummer (VIN) er det nummer, der bruges til registrering af bilen og i alle juridiske forbindelser vedrørende ejerskab etc. Det kan findes på identifikationspladen, der er fastgjort i motorrummet på brandvæggen mellem motorrummet og kabinen.

I010B01S-GCT

Motornummer

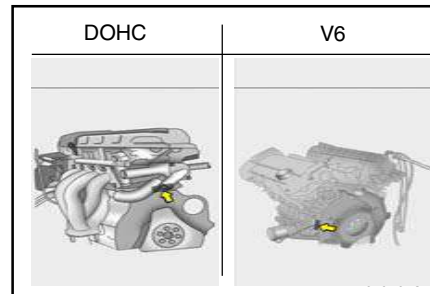

Motornummeret er stemplet ind i motorblokken som vist på tegningen.

SI010C1-FC

DÆKINFORMATIONER

Dækkene på Deres nye Hyundai er valgt for at give den bedste ydelse ved normal kørsel.

I030A02GK-ACT

ANBEFALEDE DÆKTRYK

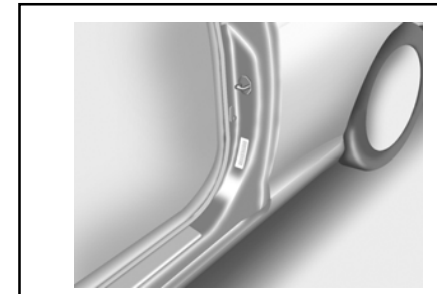

Dækmærkatens på venstre dørs indvendige panel viser de tryk, der anbefales til Deres bil.

Ring- størrelse	Dæk- størrelse	Dæktryk, kPa (PSI)			
		Maks. 2 personer		Op til maks. last	
		FOR	BAG	FOR	BAG
6.0Jx15	195/65R15	210(30)	210(30)	210(30)	210(30)
6.5Jx16	205/55R16	210(30)	210(30)	230(33)	230(33)
7.0Jx17	215/45R17	220(32)	210(30)	240(35)	230(33)
4Tx16	T125/70R16	420(60)	420(60)	420(60)	420(60)

Disse tryk er valgt for at give den mest tilfredsstillende kombination af kørselskomfort, dækslitage og stabilitet under normale forhold. Dæktrykkene bør kontrolleres mindst én gang hver måned. Af følgende årsager skal dæktrykket holdes korrekt:

FORBRUGEROPLYSNING

- o Dæktryk lavere end de anbefalede giver uens slitage og dårlig styreevne.
- o Dæktryk højere end de anbefalede forøger risikoen for beskadigelser ved stød og giver uens slitage.

FORSIGTIG:

Overhold altid følgende:

- o **Kontroller trykkene, når dækkene er kolde.** Det vil sige, når bilen har holdt stille i mindst tre timer og ikke har kørt over 1,6 km siden kørselens start.
- o **Kontroller trykket i reservehjulet, hver gang De kontrollerer trykket i de øvrige dæk.**

SI030A1-FC

VINTERDÆK

Sætter De vinterdæk på bilen, skal de være af samme størrelse og belastningsevne som de originale dæk.

Vinterdæk skal monteres på alle fire hjul, ellers kan det gå ud over styreevnen.

Vinterdæk skal være pumpet med 4 psi (28 kPa) højere tryk end de tryk, der anbefales for standarddækkene på dækmærkatens på førerdørens indvendige panel, eller op til det maksimale tryk, der er angivet på siden af dækket. Dækket pumpes til den mindste af disse to værdier.

Kør ikke hurtigere end 120 km/t, når De kører med vinterdæk.

6-2

I050A02GK-GCT

SNEKÆDER

Snekæder skal monteres på forhjulene. Sørg for, at dækkene er af den korrekte størrelse, og at de monteres i overensstemmelse med fabrikantens instruktioner.

Dækstørrelse	Snekædedykkelse
195/65 R 15	Max. 15 mm
205/55 R 16	Max. 10 mm
215/45 R 17	Max. 10 mm

For at minimere slitage på dæk og kæder bør De ikke fortsætte med at køre med snekæder, når der ikke længere er brug for dem.

ADVARSEL:

- o Når De kører på sne- eller isdækkede veje, bør De køre med under 30 km/t.
- o Brug snekæder, der er mindre end 10 mm til dæk af størrelserne 16" og 17".
- o Undgå pludselige stop og drej.
- o Fastgør kæderne for at undgå, at kæderne rammer bilens chassis. Hvis der opstår støj, som følger af, at kæderne rammer chassis'et, fjernes kæderne for en sikkerheds skyld.

I060A02GK-GCT

HJULROTATION

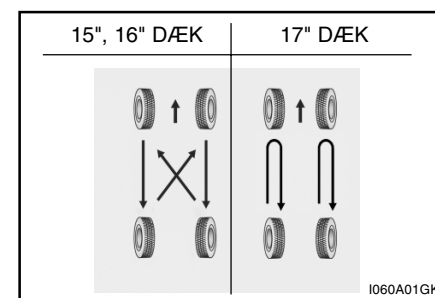

Hjulene skal roteres for hver 10.000 km. Hvis De mellem hjulrotationerne bemærker, at dækkene slides uens, skal De lade en Hyundai forhandler efterse bilen, så årsagen kan afhjælpes.

Efter rotationen skal De justere dæktrykkene og huske at kontrollere hjulmøtrikkernes tilspænding.

ADVARSEL:

Bland under ingen omstændigheder diagonal- og radialdæk.

Dette kan give farlige styrekarakteristikker.

FORBRUGEROPLYSNING

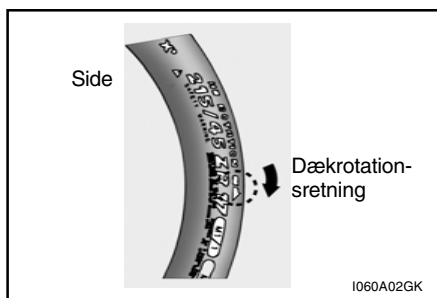

ADVARSEL:

Når 215/45 R17-dæk monteres, skal de monteres ved at følge rotationsretningen, der er markeret på siden af dækkene. Roter dækkene fra venstre mod højre og fra højre mod venstre, skil hjulet fra dækket og genmonter det.

SI060A1-FC

HJULAFBALANCERING

Et hjul, der er ude af balance, kan påvirke styreevnen og dækslitagen. Hjulene på Deres Hyundai blev afbalanceret inden bilen blev leveret, men det kan være nødvendigt at afbalancere Dem igen i løbet af de år, De ejer bilen.

Når et hjul afmonteres til reparation, bør det afbalanceres igen, inden det atter monteres på bilen.

SI060B1-FC

DÆKKENES VEJGREB

Dækkenes vejgreb kan blive reduceret, hvis De kører med slidte dæk, dæk med forkert tryk eller på glatte vejbaner. Dækkene skal udskiftes, når slidindikatorerne kommer frem. Nedsæt risikoen for at miste kontrollen over bilen ved altid at formindske hastigheden, når der er regn, sne eller is på vejen.

SI060C1-FC

HVORNÅR DÆK SKAL UDSKIFTES

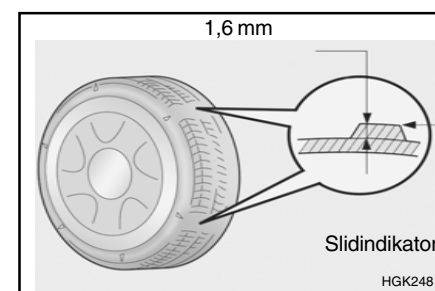

Bilens originale dæk har slidindikatorer. Slidindikatorerne kommer frem, når dækmønsterets dybde er 1,6 mm. Dækket skal udskiftes, når indikatorerne fremkommer som en stribe tværs over to eller flere riller i mønsteret. Udskift altid dækkene med nogle af den anbefalede størrelse. Hvis De udskifter fælge, skal de nye fælges bredde og forsætning svare til Hydais specifikationer.

ADVARSEL:

- o Det er farligt at køre på slidte dæk! Slidte dæk kan mindske bremseevnen, styreevnen og vejgrebet. Når De udskifter dæk, må De aldrig blande radial- og diagonal-dæk på samme bil. Udskifter De radialdæk med diagonal-dæk, skal det ske på alle fire hjul.

FORBRUGEROPLYSNING

- o Det giver en dårlig styreevne og kan være farligt at bruge dæk og fælge med andre størrelser en de anbefalede!

I100A01FC-GCT

RESERVEHJUL OG VÆRKTØJER

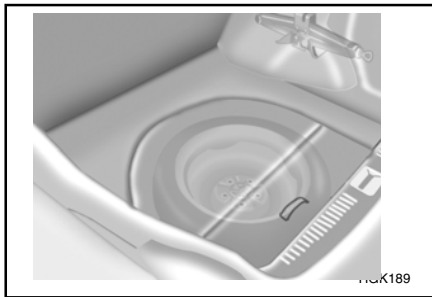

Bilen leveres med følgende:

Reservehjul
Hjulnøgle, Skruenøgle, Skruenøgle,
Skruetrækker
Donkraft

SPECIFIKATIONER

SJ000A1-FC

7. SPECIFIKATIONER

J010A01GK-GCT

DIMENSIONER

mm

Total længde		4395
Total bredde		1760
Total højde (ubelastet)		1330
Akselafstand		2530
Sporvidde	For	1490
	Bag	1490

J020A01GK-GCT

SERVOSTYRING

Type	Tandstang
Ratslør	0 ~ 30 mm
Tandstangens vandring	132 mm
Oliepumpetype	Vingecelle

J060A01S-GCT

BENZINSYSTEM

Tankens kapacitet	Liter	US.gal	Imp.gal
	55	14,5	12

J030A01E-GCT

DÆK

Standard	195/65 R 15
Ekstraudstyr	205/55 R 16, 215/45 R 17

J035A01GK-GCT

RESERVEHJUL

Standard	T125/70 R16 (Midlertidig)
----------	---------------------------

J040A02GK-GCT

ELEKTRISK ANLÆG

Emner	1,6 L	2,0 L	2,7 L
Batteri	MF60AH	MF68AH	MF68AH
Generator	90A	90A	95A

J050A01GK-GCT

BREMSE

Type	2-kreds hydraulisk med forstærker
Forhjulsbremser	Ventilerede skiver
Baghjulsbremser	Fast plade
Håndbremse	Med kabel

7

SPECIFIKATIONER

J070A03GK-GCT

MOTOR

EMNER			SPECIFIKATIONER		
			1,6 L	2,0 L	2,7 L
Motortype			4 cyl. række DOHC		2.7 6 cyl. række V6 DOHC
Boring x slaglængde			76,5 x 87	82 x 93,5	86,7 x 75
Slagvolumen			1.599	1.975	2.656
Tændingsrækkefølge			1 - 3 - 4 - 2	1 - 3 - 4 - 2	1 - 2 - 3 - 4 - 5 - 6
Ventil- Tolerance	Til justering	Indsugning	Automatisk justering	0,17 ~ 0,23 mm	Automatisk justering
		Udstødning		0,25 ~ 0,31 mm	
	Til tjek	Indsugning		0,12 ~ 0,28 mm	
		Udstødning		0,2 ~ 0,38 mm	
Tændrør		NGK	BKR5ES-11	←	PFR5N-11
		CHAMPION	RC10YC4	←	RC10PYPB4
Gnistgab			1,0 ~ 1,1 mm		
Tomgangshastighed (o/min)			700 ± 100	700 ± 100	750 ± 100
Tændingsindstilling			BTDC 5° ± 5°	BTDC 8° ± 5°	BTDC 12° ± 10°

SPECIFIKATIONER

J080A03GK-GCT

SMØRESKEMA

EMNER		Standarder for olie og fedt		Mængder i liter
Motorolie	1,6L / 2,7L	API SG or eller Højere	SAE 20W-40, 20W-50 (OVER -10°C)	Motorolie: 1,6 L : 3,3 2,0 L : 3,85 2,7 L : 4,5 Bundkar: 1,6 L : 3,0 (MAX) 2,0 (MIN) 2,0 L : 3,55 (MAX) 2,6 (MIN) 2,7 L : 4,2 (MAX) 3,4 (MIN)
			SAE 15W-40, 15W-50 (OVER -15°C)	
			SAE 10W-30 (-25°C ~ 40°C)	
			SAE 10W-40, 10W-50 (OVER -25°C)	
			SAE 5W-20 *1, *2 (UNDER -10°C)	
			SAE 5W-30 *1 (UNDER 10°C)	
			SAE 5W-40 *1 (UNDER 20°C)	
	2,0L	API SH or eller Højere, ILSAC GF-1 eller Højere	SAE 15W-40 (OVER -10°C)	2,7 L : 4,2 (MAX) 3,4 (MIN)
			SAE 10W-30 (-25°C ~ 40°C)	
			SAE 10W-40 (OVER -25°C)	
SAE 5W-20 (UNDER -10°C) *1, *2				
			SAE 5W-30 (UNDER 10°C) *1	
			SAE 5W-40 (UNDER 20°C) *1	
			*1. Begrænset efter kørselsforhold og kørselsområde	Oliefilter : 0,3
			*2. Kan ikke anbefales til konstant kørsel med høj hastighed	
Motorolieforbrug		Normale kørselsforhold		MAX. 1L / 1500 km
		Hårde kørselsforhold		MAX. 1L / 1000 km
Gearkasse	Manuel	HYUNDAI GENUINE PARTS 75W/90 (API GL-4)		5 gear:2,15 6 gear:2,2
	Auto	DIAMOND ATF SP-III, SK ATF SP-III		7,8
Servostyring		PSF-3		Efter behov
Bremsevæske		DOT 3 eller DOT 4 tilsvarende		Efter behov
Kølevæske		Baseret på ettrylen-glykol, til aluminiumskølere		1,6L/2,0L : 7,0
				2,7L : 8,0

INDEX

SK000A1-FC

8. INDEX

A

Adgang til bagsædet	1-9
Advarsel for bagsædepassagerer	1-11
Advarselslys for åben bagklap	1-27
Advarselslys på fordørens kant	1-44
Airbag (SRS)	1-19 ~ 1-23
Air condition anlæg	1-55 ~ 1-56
Anbefalet udskiftning	2-5
Antenne	1-67
Askebæger foran	1-37
Automatgear	
- gode kørevaner	2-8
Automatisk gearkasse	2-5 ~ 2-6
Automatiske kørelys	1-33

B

Bagklap	1-45
Bagagenet	1-47
Bagklap	1-45
Bakspejl	1-42
Barnestole o.l.	1-13 ~ 1-15
Benzin	
- anbefalet brændstof	1-1
- måler	1-28

- tankklap	1-45
Bi-level opvarmning	1-53
Blockeringstri bremses (ABS)	2-9
Brilleboks	1-40
Bugsering af en vogn med automatisk gear	3-9
Bugsering af en vogn med manuelt gear	3-9

C

Cigartænder	1-37
Cruise control	1-48

D

Defrostning/afdugning	1-54
Digitalur	1-36
Dæk	
- informationer	6-1
- reservehjul og værktøjer	6-4
- hjulrotation	6-2
- snekæder	6-2
- tryk	6-1
- vejgreb	6-3
- vinterdæk	6-2
Dør	
- indefra	1-4
- centrallås	1-4
- låse	1-3
- ruder	1-6

INDEX

E

Efter hjulskiftet	3-8
Emissionskontrol-system	5-1

F

Forlygteindstilling	1-38
Forsæder	1-7

H

Håndtag til ratindstilling	1-47
Håndtering af cd'er	1-65
Handskerum	1-41
Havariblink	1-35
Horn	1-47
Hvis motoren overophedes	3-2
Højt monteret stoplys	1-43
Håndbremse	1-43

I

Inden motoren startes	2-2
Indstillelige forsæder	1-7
Indikatorlampe for traction control	1-28
Indstillelig af intervalviskning	1-35
Instrumenthus og kontrollamper	1-25 ~ 1-28
Instrumenter og betjeningsgreb	1-24
Indvendigt dag-/nat-bakspejl	1-42

J

Jævn kørsel i sving	2-12
---------------------------	------

K

Katalysator	5-1
Kilometertæller	1-30
Kontakt til forrudevisker/vasker	1-34
Kontrollampe for autopilot	1-28
Kopholder	1-37
Korrosionsbeskyttelse	4-1 ~ 4-3
Kortlæselampe	1-40
Kølevæsketermometer	1-29

L

Luftfilter	1-62
Luftindtagskontakter	1-59
Luftstrømsregulering	1-52
Lygternes brug	2-14
Lyskontakt	1-33

M

Manuelle gear	2-4
Motorhjemsudløser	1-44
Multinstrumentmåler	1-32

INDEX

N

Når bagklappen lukkes	1-46
Nedfældelige bagsæderyglæn	1-10
Nødbugsering	3-10
Nøgler	
- nøgler	1-2
- stillinger	2-2

O

Omdrejningstæller	1-29
Overhalingsblink	1-34

R

Reservehjul	3-4
Rudeviskere	
- funktion	1-34
- indstillelig intervalviskning	1-35
- kontakt	1-34

S

Side airbag	1-21
Sikkerhedsseler	
- pleje	1-12
- 3-punkts rullesele	1-12 ~ 1-13
Sikkerhedsseler med selestrammere	1-17 ~ 1-18
Solskærm	1-46
Soltag	1-38 ~ 1-39

Specifikationer	7-1
Speedometer	1-29
Start	2-3
Start af motoren	2-2
Startkabler	3-1
Startspærre	1-2
Stereo sound system	1-63 ~ 1-64

T

Temperaturregulering	1-51
Tilkørsel	1-1
Traction control-system (TCS)	2-10 ~ 2-11
Trailer, kørsel med	2-14
Tripcomputer	1-30
Tæedingskontakt og ratlås	2-2
Tyverialarm	1-5 ~ 1-6

U

Udvendigt sidespejl	1-41
---------------------------	------

V

Varme og køling	
- blæserregulering	1-51
- luftindtagskontakter	1-52
- luftstrømsregulering	1-52
- temperaturregulering	1-51
- varmeregulering	1-54

INDEX

Ventilation	
- midterdyse	1-50
- sidedyser	1-50
- ventilation	1-50
Vinterkørsel	2-12
Vognidentifikationsnummer	6-1
Ø	
Økonomisk kørsel	2-11