

SA000A1-FC

Denne instruktionsbog bør betragtes som en del af bilen og blive i den til den næste ejer, når bilen sælges.

	EJER:
OPRINDELIG ADRESSE:	NAVN: _____
	GADE: _____
	BY: _____
SALGSDATO: _____	
	NAVN: _____
NY ADRESSE:	GADE: _____
	BY: _____
SALGSDATO: _____	

HYUNDAI

ELANTRA

A030A01X-GCT

INSTRUKTIONSBOG

Brug
Vedligeholdelse
Specifikationer

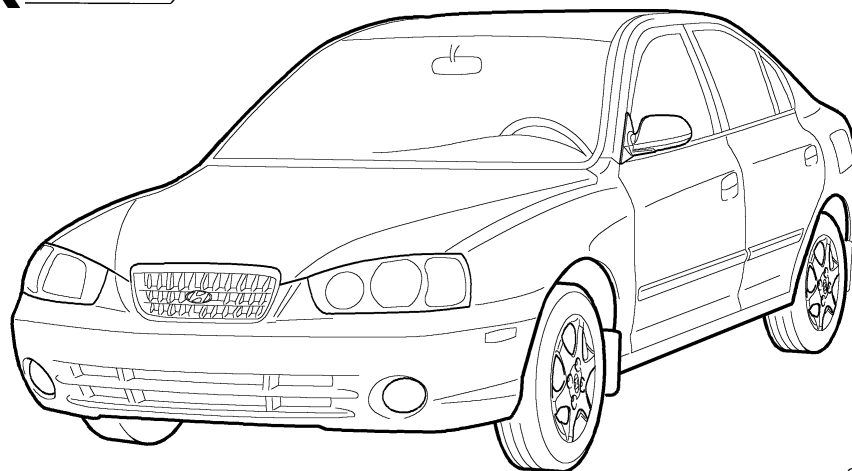

G280A01E

Alle informationer i denne instruktionsbog er gældende på trykkesidspunktet. Hyundai forbeholder sig imidlertid til enhver tid ret til at foretage ændringer, så vores politik med kontinuerlig produktforbedring kan gennemføres.

Denne instruktionsbog gælder for alle Hyundai modeller og omfatter beskrivelser af og forklaringer til både ekstra- og standardudstyr. Det betyder, at De kan finde materiale i denne bog, der ikke vedrører Deres vogn.

SA030A1-FC

FORORD

Tak fordi De valgte Hyundai. Vi er glade for at byde Dem velkommen i det stigende antal kræsne mennesker, der kører i Hyundai. Vi er stolte af det avancerede ingeniørarbejde og det førsteklasses fremstillingsarbejde, der er lagt i hver enkelt Hyundai.

Deres instruktionsbog vil præsentere Dem for Deres nye HYUNDAIS egenskaber og betjening. Vi foreslår, at De læser den omhyggeligt, da informationerne i den kan bidrage meget til den fornøjelse, De får af Deres nye bil.

Fabrikanten anbefaler også, at De lader al service og vedligeholdelse udføre af en autoriseret Hyundai forhandler. Hyundai forhandlere er klar til at yde førsteklasses service, vedligeholdelse og enhver anden assistance, der måtte være behov for.

SA030B2-FC

HYUNDAI MOTOR COMPANY

Bemærk: Da fremtidige ejere også vil have behov for informationerne i denne instruktionsbog, bør De, hvis De sælger denne Hyundai, venligst lade instruktionsbogen blive i bilen til deres brug. Tak.

PAS PÅ: Anvend kun brændstof og smøremidler, der som minimum lever op til Hyundais specificerede mindstekrav. Der kan opstå skader på motor og gear, hvis der anvendes brændstof og smøremidler af lavere kvalitet. Se specifikationerne på side 7-3 i instruktionsbogen i afsnittet "Specifikationer".

Copyright 2001 Hyundai Motor Company. Eftertryk forbudt. Materialet i denne bog må ikke reproducere uden skriftlig tilladelse fra Hyundai Motor Company.

SA040A1-FC

FORSIGTIG: ÆNDRINGER PÅ DERES HYUNDAI

Ændring af komponenter kan gøre fabrikantens garanti ugyldig.

Deres Hyundai bør ikke ændres på nogen måde. Ændringer kan forringe bilens sikkerhed, holdbarhed og ydelse væsentligt. Komponenter, der ændres eller tilføjes til vognen og medfører beskadigelse, dækkes ikke af fabrikantens garanti.

SA070A1-FC

ADVARSLER VEDRØRENDE SIKKERHED OG BESKADIGELSE AF BILEN

I denne instruktionsbog vil De finde advarsler med overskrifterne ADVARSEL, FORSIGTIG og BEMÆRK. De bruges på følgende måder:

ADVARSEL:

Dette er en advarsel mod noget, der kan forårsage kvæstelse af personer, hvis advarslen ignoreres. De informeres om, hvad De skal gøre - eller ikke må gøre - for at undgå eller mindske risikoen for, at De selv eller andre personer kommer til skade.

FORSIGTIG:

Dette er en advarsel mod noget, der kan forårsage beskadigelse af bilen eller dens udstyr. De informeres om, hvad de skal gøre - eller ikke må gøre - for at undgå eller mindske risikoen for, at bilen eller dens udstyr beskadiges.

BEMÆRK:

Dette er en bemærkning, der giver nogle nyttige informationer.

A100A01L-GCT

VEJLEDNING VEDR. ORIGINALE HYUNDAI RESERVEDELE

1. Hvad er originale Hyundai reservedele?

Originale Hyundai reservedele svarer nøjagtigt til de dele, som Hyundai Motor Company bruger ved fremstillingen af biler. De er designet og testet med henblik på at give vore kunder optimal sikkerhed, ydeevne og pålidelighed.

2. Hvorfor bør du anvende originale reservedele?

Originale Hyundai reservedele er udviklet og bygget således, at de til fulde lever op til de strenge krav, der stilles til fremstillingen af originale dele. Anvender du i stedet dele,

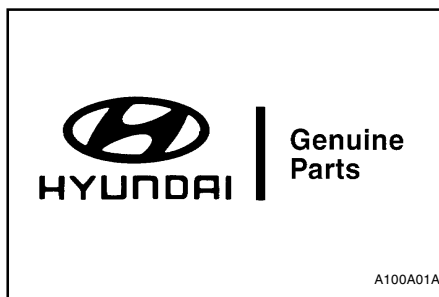

der enten er efterligninger, forfalskninger eller brugte, dækker hverken Hyundai's garanti "New Vehicle Limited Warranty" eller andre garantier fra Hyundai. Dertil kommer, at Hyundai Motor Company heller ikke dækker skader på eller svigt af originale Hyundai reservedele, som skyldes, at der er installeret reservedele, der enten er efterligninger, forfalskninger, eller brugte, eller at sådanne reservedele svigter.

3. Hvordan kan du bedømme, om du køber originale Hyundai reservedele?

Se efter det originale Hyundai reservedelslogo på indpakningen (se nedenfor).

Eksportspecifikationerne er udelukkende skrevet på engelsk.

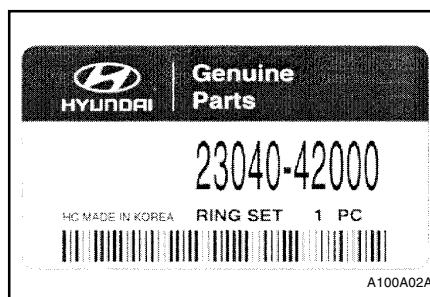

Originale Hyundai reservedele sælges kun hos autoriserede Hyundai-værksteder og servicecentre.

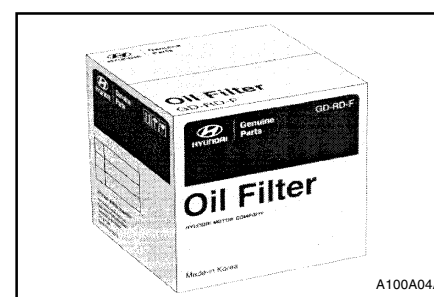
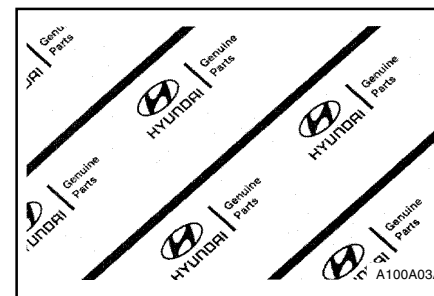

INDHOLD

AFSNIT	SIDE
1. VEJLEDNING - Deres Hyundais egenskaber	1-1
2. BAG RATTET - Sådan kører De i Deres Hyundai	2-1
3. PROBLEMER PÅ VEJEN - Sådan gør De i nødstilfælde	3-1
4. SÅDAN OPRETHOLDES DET GOD UDSEENDE - Korrosionsbeskyttelse og pleje.....	4-1
5. EMISSIONSKONTROL-SYSTEM	5-1
6. TING DE BØR VIDE - Forbrugeroplysning	6-1
7. SPECIFIKATIONER	7-1
8. INDEX	8-1

1

2

3

4

5

6

7

8

DERES HYUNDAIS EGENSKABER

SB000A1-FC

1. VEJLEDNING

Deres Hyundais egenskaber

B010A01O-GCT

ANBEFALET BRÆNDSTOF

Brug blyfri benzin, hvis Deres Hyundai er udstyret med Multi-Point indsprøjtning. Der skal bruges en blyfri benzin med mindst oktan 91.

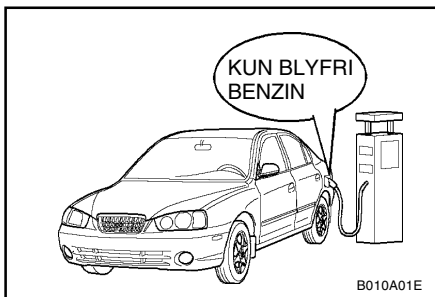

Bruges der blyholdig benzin vil katalysatoren holde op med at fungere, og udstødningskontrollsystemet vil svigte. Dette kan også betyde forøgede vedligeholdelsesudgifter. For at undgå utilsigtet brug af blyholdig benzin kan hanen på servicestationens pumper med blyholdig benzin ikke sættes ind i tankens påfyldningsrør.

En motor med karburator kan bruge både blyfri og blyholdig benzin.

Brug af diesel

Hold øje med tanken. Hvis man kører tør for brændstof, skal hele systemet renses for at kunne starte motoren igen.

ADVARSEL:

Undgå at der kommer benzin eller vand i tanken. Det ville medføre, at tanken og hele systemet skal tømmes for at undgå, at brændstofpumpen stopper eller at motoren lider skade.

B010B01A-GCT

Hvad med Gasohol?

Gasohol (en blanding af 90% blyfri benzin og 10% ethanol eller korn-sprit) kan bruges i Deres Hyundai. Men opstår der problemer med motorens gang, må det anbefales at bruge 100% blyfri benzin. Man bør ikke bruge brændstoffer med uspecificerede mængder af alkohol eller anden alkohol end ethanol.

B010D01S-GCT

Brug ikke methanol

Der bør ikke bruges methanol-holdige (træsprit) brændstoffer i bilen. Denne type brændstof kan nedsætte bilens ydelse og beskadige komponenter i brændstofsysteet.

FORSIGTIG:

Bilens garanti dækker måske ikke beskadigelser af brændstofsysteet, der skyldes brugen af methanol eller methanolholdige brændstoffer.

SB010D1-FC

Kørsel i fremmede lande

Hvis De skal køre i et andet land, skal De:

- o Overholde alle regler vedrørende registrering og forsikring.
- o Finde ud af, om der er en acceptable benzin til rådighed.

SB010E1-FC

BENZIN, DER MINDSKER LUFTFORURENINGEN

For at bidrage til mindre luftforurening anbefaler Hyundai, at De bruger benzin, tilsat additiver, som forebygger belægninger i motoren. Denne form for benzin gør, at motoren får en bedre gang og en renere udstødning.

SB020A1-FC

TILKØRSEL AF DERES NYE HYUNDAI

De første 2,000 km

Deres nye Hyundai kræver ikke nogen speciel "tilkørselsperiode". Men, De kan selv bidrage til at Deres Hyundai vil køre økonomisk og opnå en lang levetid ved at overholde de efterfølgende anbefalinger de første 2,000 km.

DERES HYUNDAIS EGENSKABER

- o Kør ikke over 88 km/t.
- o Hold motorens omdrejningstal mellem 2,000 og 4,000 o/min under kørsien.
- o Accelerer moderat. Sæt aldrig igang med speederen i bund.
- o Prøv at undgå hårde opbremsninger de første 300 km.
- o Lad ikke motoren sejtrække (kør aldrig så langsomt i et højt gear, at motoren "presses").
- o Varier hastigheden af og til, uanset om De kører hurtigt eller langsomt.
- o Lad ikke motoren gå i tomgang i mere end 3 minutter, af hensyn til katalysatoren.
- o Kør ikke med trailer de første 2,000 km.

6ZB031A1-AC

STARTSPÆRRE

Startspærren er en tyverisikring, der er designet til at hindre tyveri af Deres bil.

B880B03A-GCT

Nøgler



1- 2

Den samme nøgle passer til alle bilens låse. Eftersom det er muligt at låse dørene uden brug af nøglen, bør man passe på, ikke at låse nøglerne inde i bilen ved et uheld.

BEMÆRK:

Hvis du får fremstillet din egen nøglekopi, vil du hverken være i stand til at afbryde systemet eller starte motoren.

B880C02A-GCT

Nøglenummer

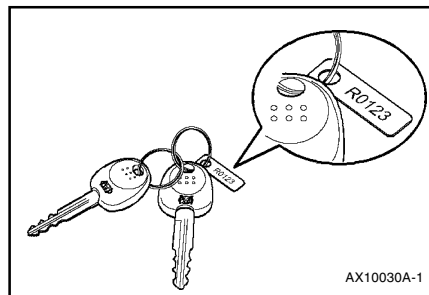

Bilnøglen nummer er registreret på et metalskilt, der er påhæftet nøglerne ved levering. Nøglen nummer bør skrives ned og opbevares et sikkert sted, hvis det skulle blive nødvendigt at bestille flere nøgler. Nye nøgler kan bestilles hos alle Hyundai-værksteder ved at oplyse den pågældende nøgles nummer. Af sikkerhedshensyn bør det påhæftede metalskilt med nøglen nummer fjernes fra

nøgleringen ved bilens levering, og Hyundai må derfor heller ikke oplyse nøglen numre. Hvis du har brug for yderligere nøgler eller hvis du har mistet dem, kan dit autoriserede Hyundai-værksted fremstille nye.

B880D02E-GCT

'Limp home' procedurer

Hvis startspærresystemet er ude af funktion, kan motoren ikke startes med tændingsnøglen uden at anvende limp home-funktionen. Proceduren for at starte motoren med 'limp home' funktionen er beskrevet nedenfor (med 0,1,2,3 som et eksempel på et password).

BEMÆRK:

'Limp home' passwordet kan du få oplyst ved bilens levering. Kontakt dit autoriserede Hyundai-værksted, hvis du ikke kender passwordet.

1. Drej tændingsnøglen til ON og derefter til OFF jf. kodens cifre for at angive passwordet. Drej f.eks. tændingsnøglen én gang for at angive et 1-tal, to gange for et 2-tal og så fremdeles. Tændingsnøglen skal dog drejes 10 gange for at angive et 0.
2. Vent 3-10 sekunder.
3. Anvend den samme procedure med de resterende cifre, "1", "2", "3".
4. Når alle fire cifre er angivet med succes, skal motoren startes inden for 30 sekunder. Går der længere tid vil motoren ikke kunne starte.

DERES HYUNDAIS EGENSKABER

BEMÆRK:

Hvis motoren går i stå under kørsel i limp-home-funktion, kan den startes igen inden for 8 sekunder, uden at limp-home-proceduren skal gentages

Efter at have anvendt 'limp home' proceduren, skal du snarest muligt kontakte dit autoriserede Hyundai-værksted.

FORSIGTIG:

Få dit autoriserede Hyundai-værksted til at afhente bilen, hvis du ikke kan starte motoren ved hjælp af 'limp home'-proceduren.

YB030C2-AC

Belyst tændingslås (Hvis monteret)

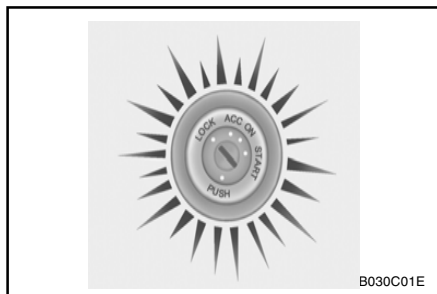

Når en dør åbnes, belyses tændingskontakten, så den er lettere at finde. Lyset slukker 10 sekunder efter åbning af døren, eller når tændingen sættes til.

B040A01A-ACT

DØRLÅSE

ADVARSEL:

- o Ulåste døre kan være farlige
Inden De kører - især når der er børn med i bilen - skal De sikre Dem at alle døre er forsvarligt lukket og låst, dørene kan åbnes udefra. Dette hjælper med til at forhindre, at dørene bliver åbnet ved en fejltagelse. Sammen med korrekt brug af sikkerhedsselerne, er de låste døre med til at hindre personer i at blive slynget ud af bilen i tilfælde af et uheld.
- o Se altid efter om der er nogen trafik, inden De åbner døren.

B040B01A-ACT

Låsning og oplåsning af fordørene med nøgle

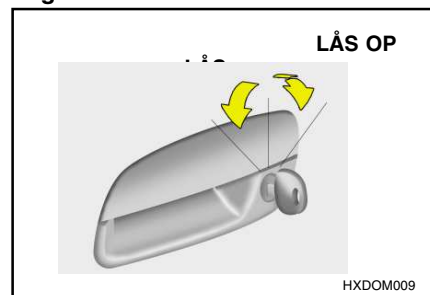

- o Dørene kan låses og låses op men nøgle.
- o Dørene låses ved at dreje nøglen mod bilens front og låses op ved at dreje den bagud.

B040C01S-ACT

Låsning udefra

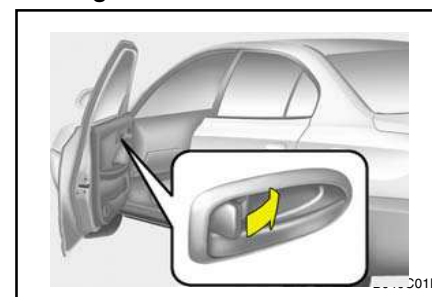

Dørene kan låses uden nøgle. Dørene låses udefra ved først at flytte den indvendige låsekontakt til "LOCK", således at man ikke kan se det røde mærke på kontakten, herefter lukkes døren.

BEMÆRK:

- o Når døren låses på denne måde, skal De passe på ikke at låse døren mens tændingsnøglen sidder i bilen.
- o Åbnes førerdøren, mens tændingsnøglen sidder i tændingslåsen, lyder der et advarselssignal (hvis monteret).
- o For at beskytte imod tyveri, bør De altid fjerne tændingsnøglen, lukke alle ruder og låse alle døre, når De efterlader bilen uden opsyn.

DERES HYUNDAIS EGENSKABER

B040D01S-ACT

Låsning indefra

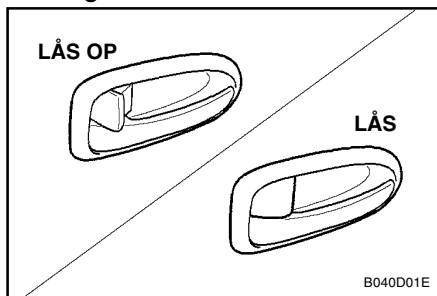

Indefra låses dørene ganske enkelt ved at lukke døren og flytte låsekontakten til "LOCK". Når dette er gjort, kan døren hverken åbnes med det ind-eller udvendige dørhåndtag.

BEMÆRK:
Når døren er låst, kan man ikke se det røde mærke på kontakten.

SB040E2-FC

BØRNESIKRET BAGDØRSLÅS

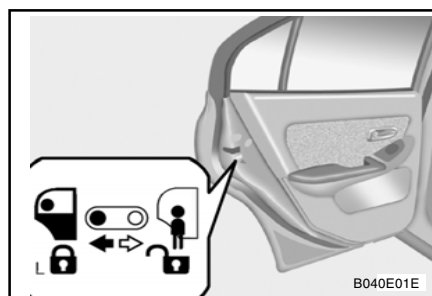

Bilen har børnesikrede bagdøre. Når denne lås er sat til, kan bagdøren ikke åbnes indefra. Det anbefales altid at bruge den, når der er børn på bagsædet.

For at sætte børnesikringen til, så døren ikke kan åbnes indefra, skal de flytte tappen til stillingen "🔒" og lukke døren. Skub håndtaget til modsat position af "🔓", når døren skal åbnes normalt.

Ønsker De at være i stand til åbne døren udefra, skal De trække det udvendige håndtag op til dets øverste stilling.

SB040G1-FC

CENTRALLÅS (Hvis monteret) - førersiden

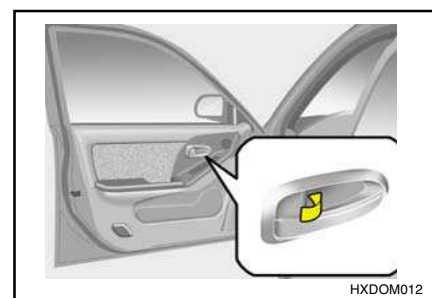

Den centrale dørlås betjenes ved at flytte førerens dørlåsekontakt fremad eller bagud. Hvis de øvrige døre er åbne, når kontakten flyttes, låses de når dørene lukkes.

BEMÆRK:

- o Når kontakten flyttes bagud, låses alle døre op. Når kontakten flyttes fremad, låses alle døre.
- o Når dørene ikke er låst, kan man se det røde mærke på kontakten.
- o Centrallåsen betjenes ved at dreje nøglen (kun i førerdøren) mod bilens front eller bagud.

DERES HYUNDAIS EGENSKABER

B070A01A-GCT

Tyverialarm

Systemet er designet for at forhindre fremmede personer i at tiltvinge sig adgang til bilen. Det er delt op i tre trin: "Aktivering", "Alarm", og "Deaktivering". Hvis systemet udløses, starter en alarm samt blinklysene.

B070B0E-GCT

Trin 1 - Aktivering

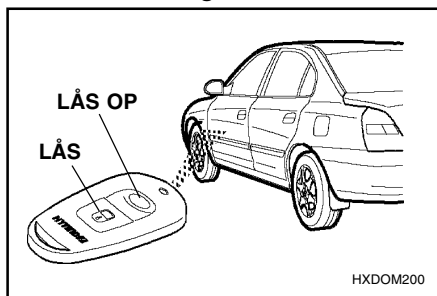

Parker bilen og stands motoren. Aktiver systemet som beskrevet nedenfor.

- 1) Fjern tændingsnøglen fra tændingen.
- 2) Sørg for at motorhjelm og bagagerumsklappen (4 døre)/bagklappen (5 døre) er låst.
- 3) Lås dørene vha. centrallåsens fjernbetjening.

Når dette er gjort, vil blinklyset blinke én gang for at indikere, at systemet er aktiveret.

BEMÆRK:

- 1) Systemet aktiveres ikke hvis en af dørene, bagagerumsklappen (4 døre)/bagklappen (5 døre) eller motorhjelm ikke er lukket.
- 2) Genaktiver systemet som beskrevet ovenfor, hvis dette sker.
- 3) Når systemet er aktiveret er det kun bagagerumsklappen (4 døre), der kan låses op med nøglen uden først at deaktivere systemet.

FORSIGTIG:

Undlad at aktivere systemet, indtil alle passagerer er steget ud af bilen. Hvis systemet aktiveres, mens der er passagerer i bilen, er der risiko for, at alarmer aktiveres, når de stiger ud af bilen.

B070C01E-GCT

Alarmtilstand

Alarmer udløses, hvis en af følgende ting sker, mens bilen er parkeret og systemet er aktiveret.

- 1) Dør og bagklap (5 døre) åbnes uden brug af fjernbetjening.
- 2) Bagagerumsklappen (4 døre) åbnes uden anvendelse af nøgle.
- 3) Motorhjelm åbnes.

Sirenen begynder at hyle og afviserblinket blinker uafbrudt i 30 sekunder. For at afbryde systemet er det nødvendigt at låse dørene eller bagklappen (5 døre) op med fjernbetjeningen.

FORSIGTIG:

Forsøg ikke på at starte motoren, mens systemet er aktiveret.

B070D01E-ACT

Deaktiveret tilstand



Systemet deaktiveres, når et af følgende trin udføres:

Døren i fører- eller passagersiden låses op ved at trykke på UNLOCK-knappen på fjernbetjeningen.

Når dette er gjort, vil blinklyset blinke to gange for at indikere, at systemet ikke længere er aktiveret.

BEMÆRK:

Når systemet er blevet deaktiveret, kan det kun aktiveres ved at gentage aktiveringsproceduren.

DERES HYUNDAIS EGENSKABER

FORSIGTIG:

Det er kun muligt at deaktivere systemet vha. fjernbetjeningen. Hvis fjernbetjeningen ikke fungerer i aktiveret tilstand, er det nødvendigt at foretage følgende:

1. Åbn døren med nøglen. Herved udløses alarmer.
2. Indsæt nøglen i tændingen og drej den til ON.
3. Vent 30 sekunder.

Alarmer er deaktiveret, når ovenstående trin er gennemført.

B050A01A-ACT

MANUELT BETJENTE RUDER

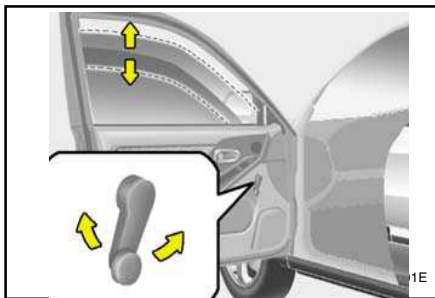

Ruderne hæves eller sænkes ved at dreje håndtaget med eller mod uret.

ADVARSEL:

Inden ruderne åbnes og lukkes, skal De sikre Dem, at passagerernes arme og hænder er væk og ikke kan komme i klemme.

1- 6

B060A01E-ACT

ELDREVNE RUDER (hvis monteret)

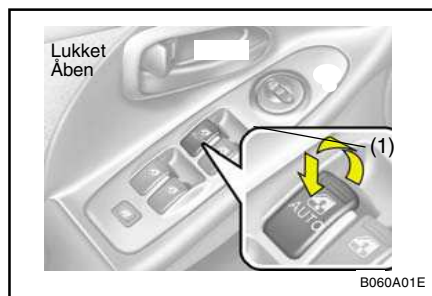

De eldrevne ruder kan betjenes, når tændingsnøglen er i stillingen ON. Hovedkontakterne er placeret på armlænet i førersiden og styrer henholdsvis de forreste og bageste sideruder. Ruderne kan åbnes ved at trykke den pågældende rudeknop ned og lukkes ved at trække knappen op. Tryk knappen (1) ned for at åbne ruden i førersiden. Ruden åbnes så længe knappen trykkes ned. På armlænet i døren i førersiden er der placeret en låseknop til ruden, der forhindrer utilsigtet åbning eller lukning af ruden. Tryk på rudens låseknop for at deaktivere de eldrevne ruder. Tryk endnu en gang på rudens låseknop for at returnere til normal funktion.

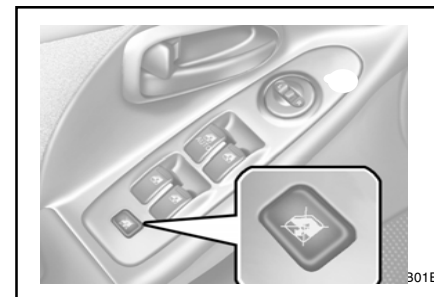

Auto-Down rude (førersiden)

Den automatiske nedrulningsrude åbnes helt ved at trykke på kontakten, den stoppes i den ønskede stilling ved at trykke på kontakten igen.

ADVARSEL:

- (1) Pas på, at ingen får hovedet eller hænderne i klemme, når en rude lukkes.
- (2) Prøv aldrig at aktivere hovedkontakten og underkontakten i hver sin retning samtidig. Gor De det, vil ruden standse, og den kan så ikke åbnes eller lukkes.
- (3) Efterlad ikke bøm alene i bilen. Tag af sikkerhedshensyn altid nøglen ud.

DERES HYUNDAIS EGENSKABER

SB070A1-FC

INDSTILLELIGE FORSÆDER

ADVARSEL:

Forsøg aldrig at indstille sædet, mens bilen kører. Dette kan betyde, at De mister kontrollen over bilen, og forårsage ulykker med dødelig udgang, alvorlige kvæstelser eller tingskader.

SB070B1-FC

INDSTILLING AF SÆDET FREMOG TILBAGE

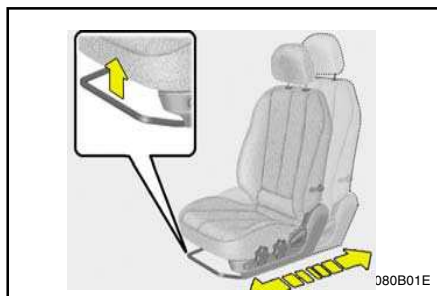

Sæder bevæges frem og tilbage ved at trække låsearmen opad. Dette frigør sædet, så De kan bevæge det frem eller tilbage til den ønskede stilling. Når De har fundet den ønskede stilling, slipper De låsehåndtaget og skubber sædet fremad eller bagud, indtil det låser fast og ikke mere kan bevæges.

SB070C1-FC

Indstilling af ryglænets hældning

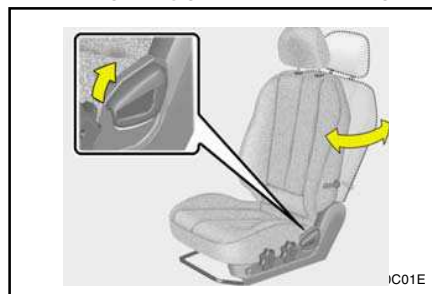

Ryglænets hældning indstilles ved at De læner Dem frem for at fjerne vægten fra ryglænet. Træk så i udløserhåndtaget på sædets yderkant. Læn Dem derefter tilbage indtil ryglænet har nået den ønskede hældning. Ryglænet låses i denne stilling ved at slippe udløserhåndtaget.

ADVARSEL:

For at formindske risikoen for personskader i tilfælde af en kollision eller pludselig standsning bør både førerens og passagerens ryglæn altid være i en næsten oprejst stilling, mens bilen er i bevægelse. Sikkerhedsselernes beskyttelse kan blive væsentligt reduceret, hvis ryglænet hælder, idet der så er en større risiko for glide ind under selen, hvilket kan give alvorlige kvæstelser.

B080D02A-ACT

Indstillelige nakkestøtter

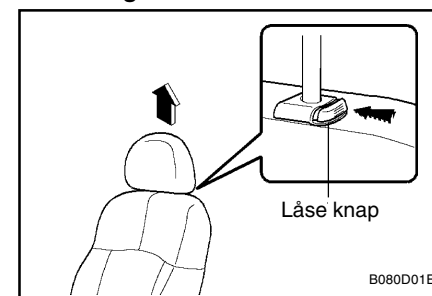

Nakkestøtternes design har til formål at reducere risikoen for nakkeskader. Nakkestøtten hæves ved at trække i den og sænkes ved at skubbe den nedad, samtidig med at der trykkes på udløserknappen.

ADVARSEL:

Kør ikke i bilen med nakkestøtterne taget af. Det kan give kvæstelser. Nakkestøtter kan give beskyttelse mod kvæstelser af halsen, hvis de er korrekt indstillede.

DERES HYUNDAIS EGENSKABER

SB070E1-FC

Indstilling af førersædets lændestøtte (Hvis monteret)

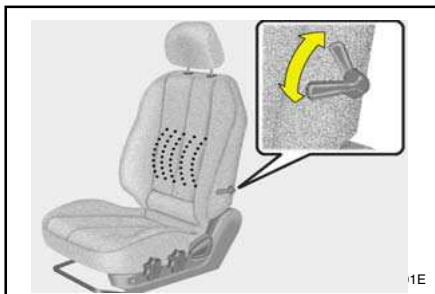

Førersædet i Deres Hyundai er forsynet med indstillelig lændestøtte. Lændestøtten øges ved at trække grebet fremad. Lændestøtten mindskes ved at trække grebet bagud.

SB070F1-FC

Højdeindstilling af sædet (Hvis den findes - kun førersædet)

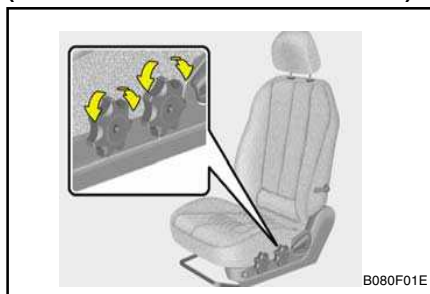

Sædet indstilles ved at dreje indstillingshjulet i den ønskede retning.

SB500A1-FC

BAGSÆDE-ADVARSEL



For passagerernes sikkerheds skyld bør bagage ikke stables højere end til ryglænets overkant. Desuden bør der ikke placeres noget på hattehylde, da det kan flyve fremad under en opbremsning eller i tilfælde af en ulykke og ramme personer i bilen.

B110A01E-GCT

NEDFÆLDELIGE BAGSÆDERYGLÆN (4 døre) (Hvis monteret)

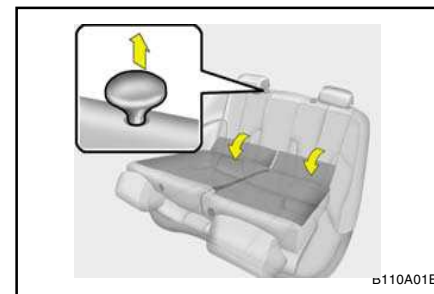

Bagsæderyglænene kan fældes frem for at give plads til lange genstande eller forøge bagagepladsen

- o Træk op i ryglænets låseknap og skub ryglænet fremad for at låse det op.
- o Tryk altid på toppen af ryglænet, når det sættes tilbage i opret stilling for at sikre, at det er låst fast i stillingen.

DERES HYUNDAIS EGENSKABER

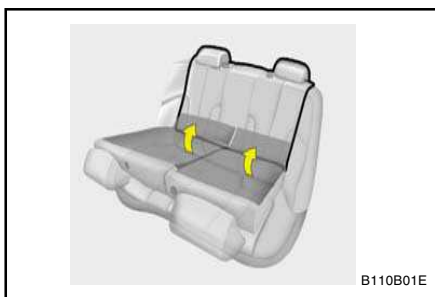

ADVARSEL:

- o Når ryglænet vippes tilbage til oprejst stilling, skal De passe på ikke at beskadige sikkerhedsselen eller dens lås, og at hverken selen eller låsen kommer i klemme i bagsædet.
- o Formålet med de nedfældelige bagsæde-ryglæn er at give Dem mulighed for at transportere længere genstande, end det ellers ville være muligt. Lad ikke passagerer sidde oven på det nedfældede ryglæn under kørslen, da det ikke er en passende siddestilling, og sikkerhedsselerne ikke kan bruges. Det kan medføre alvorlige kvæstelser eller død i tilfælde af en ulykke eller et pludseligt stop. Lægges der genstande på det nedfældede ryglæn, må der ikke læsses højere end til forsæderyglænes overkant, da lasten så vil kunne glide frem og forårsage kvæstelser eller beskadigelser ved et pludseligt stop.

B080G01E-ACT

Sammenfoldning af bagsæderyglæn og sædehynde (5 døre)

For at gøre bilen mere praktisk kan hele ryglænet med sædehynde foldes sammen og ud.

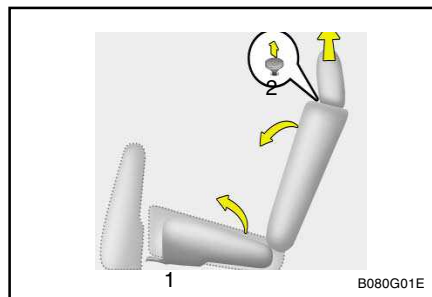

1. Fjern nakkestøtterne.
2. Træk stroppen til sædet (1) opad for at slå sædet op.
3. Læg ryglænet ned ved at trække i låseknappen (2) på ryglænet.
4. Skub herefter ryglænet fremad.

ADVARSEL:

Efter at bagsædets sæde og ryg er foldet sammen, kan nakkestøtten opbevares i bagagerummet, således at denne ikke vil blive kastet fremad ved en pludselig opbremsning eller et sammenstød.

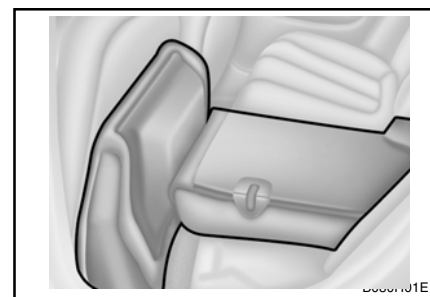

Tryk altid på toppen af ryglænet, når det sættes tilbage i opret stilling for at sikre, at det er låst fast i stillingen.

ADVARSEL:

- o Formålet med bagsædets sammenfoldelige ryglæn og sædehynde er at gøre det muligt at transportere flere genstande, end der ellers er plads til i bilen. Der må ikke være passagerer i bagageområdet, når bilen kører, da der ingen sæder er i dette område og desuden ikke er adgang til sikkerhedsselerne, når ryglænet er foldet ned. Dette kan resultere i alvorlige personskader eller dødsulykker i tilfælde af færdselsuheld eller pludselig opbremsning. Der bør endvidere ikke transporteres genstande, der er højere end forsædernes øverste kant, da der er risiko for at bagagen kan glide fremad og

DERES HYUNDAIS EGENSKABER

medføre skader på personer eller materiel i tilfælde af pludselige opbremsninger.
o Sørg for at placere bagsædets selespænder præcist mellem sædehynde og ryglæn, når det sammenfoldede ryglæn sættes tilbage i opret stilling.

SB090A1-FC

SIKKERHEDSSELER

Alle personer i bilen skal altid bruge sikkerhedsseler.

Hvis denne elementære sikkerhedsregel overholdes, vil det formindske risikoen for kvæstelser eller kvæstelsernes alvorlighed. Desuden kan følgende råd gives:

SB090B1-FC

Baby eller lille barn

I nogle lande kræves det, at der bruges børnefastholdelsessystemer til babyer og små børn. Hvad enten loven kræver det eller ej, må det kraftigt anbefales, at et sådant system anvendes til babyer eller små børn, der vejer under 18 kg.

SB090C1-FC

Større børn

Det anbefales, at større børn sidder på bagsædet og bruger sikkerhedsselerne. Hvis barnet sidder på forsædet, skal det gøres godt fast med sikkerhedsselen. Barnet bør under ingen omstændigheder have lov til at stå eller knæle på sædet. Børnene er bedst sikrede i ulykkestilfælde, hvis de holdes fast af et egnet børnefastholdelsessystem.

1- 10

SB090D1-FC

Gravide kvinder

Det anbefales gravide kvinder at bruge sikkerhedsseler for at mindske risikoen for kvæstelser i ulykkestilfælde. Når sikkerhedsselen bruges, skal den sidde så lavt og så tæt som muligt over hofterne, ikke over underlivet. Få råd hos lægen.

SB090E1-FC

Kvæstet person

Der skal bruges sikkerhedssele, når en kvæstet person transporteres. Er dette nødvendigt, bør De søge råd hos en læge.

SB090F1-FC

Én person pr. sele

To personer (inklusive børn) må aldrig bruge den samme sikkerhedssele. Det kan forøge kvæstelsernes alvorlighed i ulykkestilfælde.

SB090G1-FC

Lig ikke ned

For at formindske risikoen for kvæstelser i ulykkestilfælde, og for at opnå den bedste effekt af selerne, bør alle passagerer sidde op, og forsædernes ryglæn skal rejst op, når bilen er i bevægelse. En sikkerhedssele kan ikke fungere korrekt, hvis personen ligger ned på bagsædet, eller hvis forsæderyglænet hælder for meget.

SB090H1-FC

Sikkerhedsselernes pleje

Sikkerhedssesystemer må aldrig adskilles eller ændres. Desuden skal man sørge for, at sikkerhedsseler, låse osv. ikke beskadiges af sædernes hængsler, døre eller andet.

SB090I1-FC

Periodisk eftersyn

Det anbefales, at alle sikkerhedsseler jævnligt efterses for slitage eller beskadigelse af nogen art. Beskadigede dele af systemet skal snarest muligt udskiftes.

SB090J1-FC

Hold selerne rene og tørre

Sikkerhedsselerne skal holdes rene og tørre. Bliver selerne snavsede, kan de renses med en mild opløsning af sæbe og varmt vand. Der må ikke bruges blegemidler, farve, stærke rengøringsmidler eller slibende midler, da de kan beskadige og svække stoffet.

SB090K1-FC

Hvornår sikkerhedsseler udskiftes

Hele sikkerhedsselenheden eller enhederne skal udskiftes, hvis bilen har været involveret i en ulykke. Dette skal gøres, selv om der ikke er synlige skader. Har De yderligere spørgsmål om sikkerhedsselerne, bedes De kontakte Deres Hyundai forhandler.

DERES HYUNDAIS EGENSKABER

B170A03A-ACT

INDSTILLING AF FORSÆDESELEERS SKULDERFORANKRING (Hvis monteret)

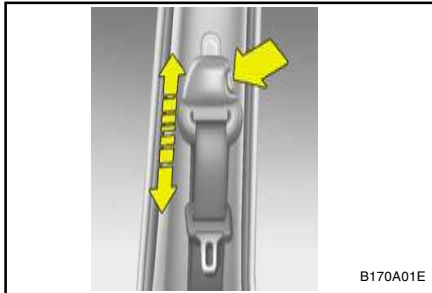

Skulderselens forankringspunkt kan indstilles til fem forskellige stillinger i højden.

Hvis forankringspunktet er indstillet, så selen er for tæt ved halsen, får De ikke den mest effektive beskyttelse.

Forankringspunktet indstilles ved at trykke på højdeindstillingens styr og hæve eller sænke forankringspunktet til en passende stilling.

FORSIGTIG:

- o Forankringspunktet skal være låst fast under korslen.
- o Forkert højdejustering af sikkerhedsselen kan reducere dens effektivitet i tilfælde af en ulykke.

SB090P1-FC

SIKKERHEDSSELER (3-punkts) Sådan tages sikkerhedsselen på

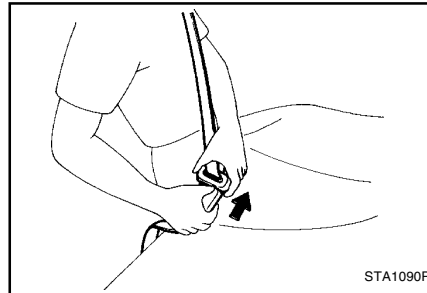

Sikkerhedsselen trækkes ud af oprulningsmekanismen, og metaltappen sættes ind i låsen. Der vil høres et klik, når selen låses fast.

Sikkerhedsselen indstiller sig først til den korrekte længde, når hofseselen er indstillet manuelt, så den sidder fast rundt om hofterne. Læner De Dem langsomt og roligt frem, ruller selen ud, og De kan bevæge Dem omkring. Men hvis der sker et pludseligt stop, eller De kører imod noget, låser selen. Den låser også, hvis De prøver at læne Dem for hurtigt frem. Sådan tages sikkerhedsselen på. Kontroller at selen er rigtigt låst og at den ikke er snoet.

B200A01S-GCT

Indstilling af sikkerhedsselen

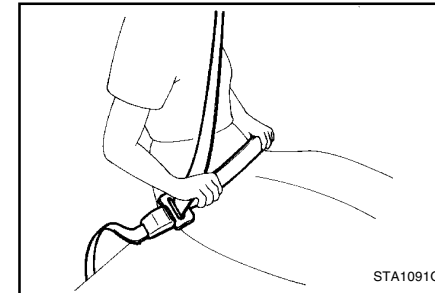

De skal placere selen så lavt som muligt om hofterne, aldrig om livet. Ligger selen for højt på kroppen, kan De glide under den i tilfælde af en ulykke eller et pludseligt stop. Dette kan medføre døden, alvorlige læsioner eller beskadigelse af bilens udstyr. Begge arme må ikke være under selen. Det er bedre at den ene arm er over og den anden under, som vist på billedet. Sikkerhedsselen må aldrig anbringes under armen i den side, der er nærmest døren.

DERES HYUNDAIS EGENSKABER

SB090R1-FC

Sådan udløses sikkerhedsselen

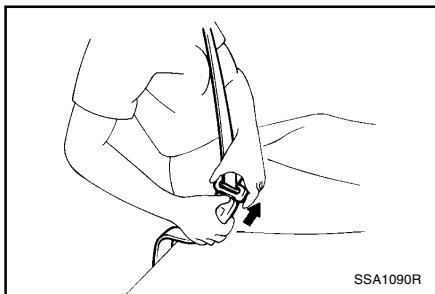

Sikkerhedsselen udløses ved at trykke på udløserknappen i låsen. Når den udløses, skal selen automatisk trækkes ind i oprulningsmekanismen. Sker dette ikke, skal De kontrollere, om selen er snoet, og så prøve igen.

B220A01E-GCT

SIKKERHEDSSELER - bagsædets 3-punkts midtersele af E.L.R.-typen

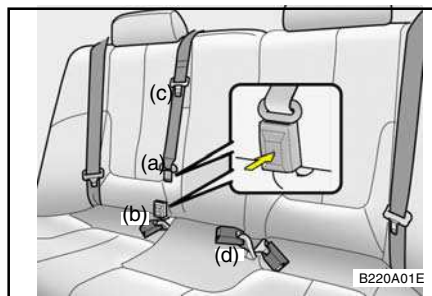

1. Inden den midterste sele ved bagsædet gøres fast, kontrolleres det, at metaltappen (a) og spændet (b) går i indgreb.
2. Efter at have kontrolleret låsen trækkes sikkerhedsselen ud af oprulningsmekanismen og metaltappen (c) sættes ind i spændet (d).

Der kan høres et tydeligt "klik", når spændets tap går i indgreb. Sikkerhedsselen justeres automatisk til den rette længde, når først hofseselen er blevet justeret manuelt, så den sluttet tæt til hofterne. Hvis man læner sig fremad i en langsom, rolig bevægelse, følger selen med, så man kan bevæge sig. Hvis der kommer en pludselig standsning eller et sammenstød, låser selen. Den låser også, hvis man bevæger sig for hurtigt fremad.

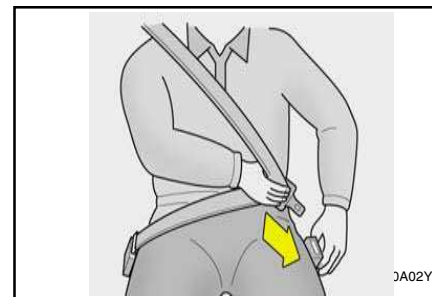

ADVARSEL:

- o Hvis midterselen på bagsædet anvendes, skal hele metaltappen låses fast i spændet. Hvis noget af metaltappen ikke går i indgreb med spændet, vil det øge risikoen for personskade i tilfælde af kollision.
- o Metaltap (a) og spænde (b) må kun løsnes.
 - (1) Hvis bagsædets ryglæn skal lægges ned.
 - (2) Hvis bagsædets sikkerhedssele beskadiges af andre genstande.
- o Lås omgående metaltap (a) og spænde (b) efter at have slået ryglænet op igen.
- o Indsæt et spidst stykke værktøj i rillen på spændet (b) for at afmontere spændets metalfing (a) (kun for modeller med 4 døre).

DERES HYUNDAIS EGENSKABER

B220C01Y-GCT

Åbning af sikkerhedssele

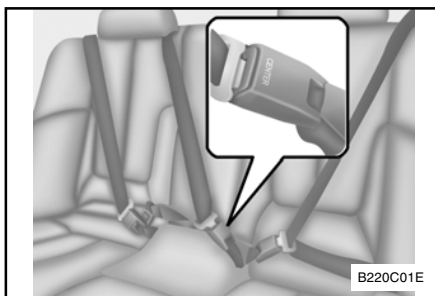

Når sikkerhedssele skal åbnes, trykkes der på knappen i låsespændet.

ADVARSEL:

Låsemekanismen på bagsædets midtersele er anderledes end den på de andre sikkerhedsseleer bagi. Sørg for at anvende de rigtige spænder, når sikkerhedsseleer samt midterselen bagi spændes. Det giver den bedste beskyttelse og funktion.

B230A02A-GCT

Barnestole o.l.

Når der er børn i bilen, skal de altid sidde på bagsædet og skal altid være spændt fast, så risikoen for skader i tilfælde af uheld, pludselig opbremsning eller pludselige manøvrer kan minimeres. Ifølge ulykkesstatistikker er det mindre farligt, når børn sidder korrekt fastspændt på bagsædet, end hvis de sidder på forsædet. Større børn skal benytte de normale sikkerhedsseleer. Det er et lovmæssigt krav, at børn skal være fastspændt. Hvis du har små børn med i bilen, skal de anbringes i en barnestol (sikkerhedssæde).

Børn kan komme til skade ved trafikuheld, hvis barnestolen/-sædet ikke er korrekt fastspændt. Små børn og babyer skal være anbragt i en barne- eller babystol. Før du kører en bestemt barnestol, skal du sikre, at den passer til bilens sæder og sikkerhedsseleer samt til barnet. Følg alle producentens instruktioner ved montering af systemet.

ADVARSEL:

o Barnestole o.l. skal altid anbringes på bagsædet. Barne- og babystole må aldrig monteres på forsædet.

Skulle der ske et uheld, som får sideairbag'en til at udløses, kan børn, der sidder i en barne- eller babystol, komme alvorligt til skade eller blive dræbt. Barnestole o.l. skal derfor altid anbringes på bilens bagsæde.

- o Husk at checke sædeovertræk og spænder, inden barnet anbringes i stol/sikkerhedssele, da disse kan blive meget varme, hvis de efterlades i en lukket bil.
- o Læg barnestole o.l. i bagagerummet eller fastgør dem med sikkerhedssele, når de ikke er i brug, så de ikke kastes fremad i tilfælde af en pludselig opbremsning eller et uheld.
- o Børn, der er for store til at sidde i en barnestol, skal sidde på bagsædet og være fastspændt med bilens sikkerhedsseleer.
- o Sørg altid for, at skulderdelen af trepunktsselen er anbragt midt på skulderen - aldrig på halsen. Ved at rykke barnet ind mod midten af bilen kommer skulderselen til at sidde bedre. Sikkerhedsseleens hoftedel eller hofseselen på midtersædet skal altid anbringes så lavt og stramt som muligt på barnets hofter.
- o Er det ikke muligt at få sikkerhedssele til at sidde godt på barnet, anbefaler vi at anvende en godkendt selepude for at øge barnets sidde-højde på bagsædet. Det kan få sikkerhedssele til at sidde godt på barnet.
- o Lad aldrig barnet stå eller knæle på sædet.
- o Benyt aldrig en babylift eller barnestol, der hænges på sæderyglænet ved hjælp af bøjler. Det er ikke sikkert, at de yder den rette beskyttelse i tilfælde af uheld.

DERES HYUNDAIS EGENSKABER

- o Lad aldrig børn være på armen, mens bilen kører, da barnet kan komme alvorligt til skade, hvis der sker et uheld eller foretages en kraftig opbremsning. Selv om den person, der holder barnet, har sikkerhedssele på under kørslen, er barnet fuldstændig uden beskyttelse ved uheld under disse omstændigheder.

B230B01E-GCT

Anvendelse af barnestole o.l.

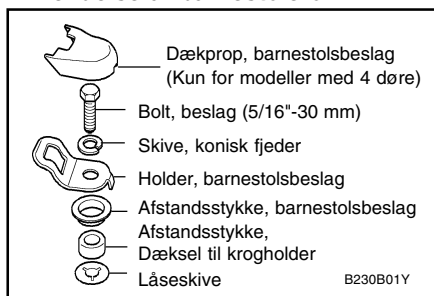

Det anbefales på det kraftigste at anvende en barne- eller babystol til småbørn og spædbørn. Barne- eller babystolen bør have en størrelse, der passer til barnet, og bør installeres i henhold til producentens anbefalinger. Det anbefales desuden at placere barnestolen på bilens bagsæde, da sikkerheden herved øges væsentligt.

Bilen er forsynet med tre holdere til fastgørelse af de kroge, der er monteret på barne- eller babystolen.

1- 14

B230C02A-ACT

INSTALLATION AF BARNESTOL (4 døre)

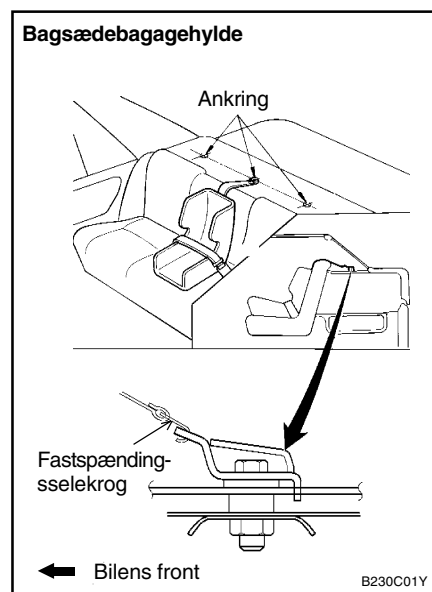

I bagsædets bagagehylde er der installeret tre holdere til fastgørelse af de kroge, der er monteret på barne- eller babystolen. Fastgør kroge fra barnestolens fastspændingssele i holderen for at montere barnestolen og spænd den for at holde sædet på plads.

B230E01E-GCT

INSTALLATION AF BARNESTOL (5 døre)

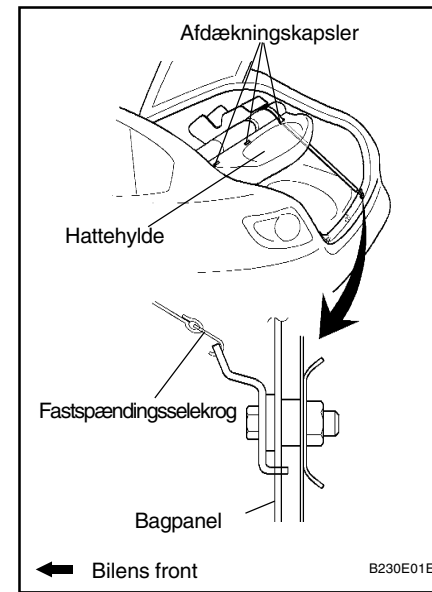

Der findes tre holdere på det vertikale ryglæn til indsætning af kroge fra barnestolen. Fjern afdækningskapslerne fra hattehylden for at installere barnestolen. Stik herefter kroge fra barnestolens fastspændingssele gennem hullet i hattehylden og sæt den fast i holderen.

DERES HYUNDAIS EGENSKABER

B230G01A-GCT

Montering af barnestole på bagsædets yderpladser

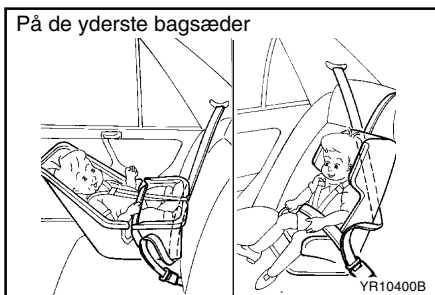

For at montere en barnestol på en af bagsædets yderpladser trækkes trepunktsselen ud af oprulningsmekanismen. Anbring barnestolen, spænd sikkerheds-selen og lad den rulle ind, indtil den er helt stram. Sørg for, at sikkerhedsseleens hoftedel sidder stramt til om barnestolen, og at skulderdelen sidder sådan, at den ikke kan komme i karambolage med barnets hoved eller hals. Prøv at bevæge barnestolen i alle retninger efter monteringen for at kontrollere, om barnestolen er sikkert monteret.

Hvis selen skal strammes, trækkes der mere selegjord hen mod oprulnings-mekanismen. Når man spænder sikkerhedssele op og lader den rulle tilbage, vil oprulnings-mekanismen automatisk vende tilbage til den normale låsetilstand, der låser passageren fast i forbindelse med en ulykke.

BEMÆRK:

- o Læs vejledningen, der følger med stolen, inden den monteres.
- o Hvis sikkerhedssele ikke virker som beskrevet, skal systemet omgående kontrolleres af et autoriseret Hyundai-værksted.

ADVARSEL:

Undlad at montere barnestole/-sæder o.l. på forreste passager-sæde. Sker der et uheld, der udløser sideairbag'en, kan en baby eller et barn, der sidder i en baby- eller barnestol, komme alvorligt til skade eller blive slået ihjel. Barnestole o.l. skal derfor altid anbringes på bagsædet.

B230H02E-GCT

BARNESTOLES EGNETHED OG PLACERING

Anvend kun barnestole, der er officielt godkendt og passer til børnene.

Aldersgruppe	Placering		
	Passager-sæde, for	I siden, bag	Midt, bag
0: Op til 10 kg (0 ~ 9 mdr.)	X	U	U
0+: Op til 13 kg (0 ~ 2 år)	X	U	U
I: 9 kg til 18 kg (9 mdr. ~ 4 år)	X	U	U
II & III: 15 kg til 36 kg (4 ~ 12 år)	X	UF	UF

U : Egnede til "universal"-stole, der er godkendt til anvendelse i denne gruppe

UF : Egnede til fremadrettede "universal"-stole, der er godkendt til anvendelse i denne gruppe

X : Stoleplacering, der ikke er egnet til børn i denne gruppe

DERES HYUNDAIS EGENSKABER

B180B04S-ACT

Sikkerhedsseler med selestrammere

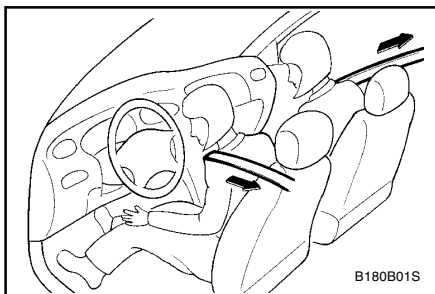

Denne Hyundai er udstyret med sikkerhedsseler med selestrammere på førersæde og forreste passagersæde.

Formålet med selestrammeren er at sikre, at sikkerhedsselen sidder godt til mod brugerens krop ved visse frontale kollisioner. Sikkerhedsseler med selestrammere kan aktiveres alene, eller i de tilfælde hvor den frontale kollision er af en vis styrke, sammen med SRS-systemet (airbag).

Normalt fungerer sikkerhedsselen med selestrammer på samme måde som seler af E.L.R.-typen (Emergency Locking Retractor). Når bilen standser pludseligt, eller hvis man prøver på at læne sig for hurtigt fremad, låses selens oprulningsmekanisme. Ved visse frontale kollisioner aktiveres selestrammeren imidlertid og trækker sikkerheds-selen tættere ind mod brugerens krop.

1- 16

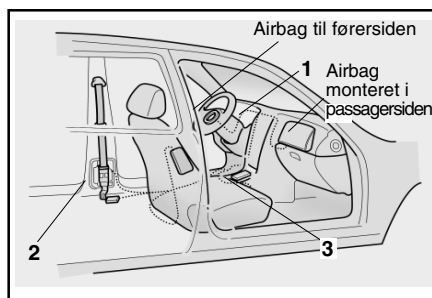

Sikkerhedsseler med selestrammer består af store træk af følgende dele. Tegningen viser deres placering.

1. Advarselslys for SRS-airbag.
2. Sikkerhedsseler og selestrammer
3. SRS-kontrolmodul.

ADVARSEL:

Følgende bør overholdes for at få størst mulig gavn af sikkerhedsselen med selestrammer:

1. Sikkerhedsselen skal anvendes korrekt.
2. Sikkerhedsselen skal justeres til den korrekte position.

BEMÆRK:

- o Sikkerhedsselerne med selestrammer på både førersæde og forreste passagersæde aktiveres ved visse

frontale kollisioner. Selerne kan enten aktiveres alene eller, hvis den frontale kollision er tilstrækkelig voldsom, sammen med airbags. Selestrammerne aktiveres under disse forhold, selv om sikkerhedsselerne ikke er i brug på kollisionstidspunktet.

- o Når selestrammerne aktiveres, kan der opstå en høj lyd, og fint støv, der ligner røg, vil muligvis blive frigjort i passagerkabinen. Dette er fuldstændig normalt og ufarligt.
- o Selvom det er ufarligt, kan det fine støv forårsage hudirritation og bør ikke indåndes i længere tid ad gangen. Sørg for at vaske hænder og ansigt omhyggeligt efter et uheld, hvor selestrammerne er blevet aktiveret.

FORSIGTIG:

- o Eftersom føleren, der aktiverer SRS-systemet er forbundet til sikkerhedsselen med selestrammer, vil kontrollampen for SRS-systemet  på instrumentbrættet blinke i ca. 6 sekunder, efter at tændingsnøglen er blevet drejet til "ON". Derefter bør den slukkes.
- o Hvis sikkerhedsselen med selestrammer ikke fungerer korrekt, vil kontrollampen for selestrammeren lyse, selvom SRS-systemet fungerer korrekt. Hvis kontrollampen for SRS-systemet ikke tændes, når tændingsnøglen drejes til "ON" eller hvis den bliver ved med at

DERES HYUNDAIS EGENSKABER

lyse, efter at have blinket i ca. 6 sekunder, eller hvis den lyser under kørsel, skal sikkerhedsselen med selestrammer eller SRS-systemet kontrolleres så hurtigt som muligt af et autoriseret Hyundai-værksted.

ADVARSEL:

- o Selestrammere er designede til at udløses en enkelt gang. Sikkerhedsseler med selestrammere skal skiftes ud efter udløsning. Alle sikkerhedsseler, ligegyldigt hvilken type, bør altid skiftes ud, når de har været i brug under en kollision.
- o Selestrammermekanismen bliver varm, når den aktiveres. Undgå at røre ved selestrammerne i flere minutter, efter de er blevet aktiveret.
- o Forsøg ikke selv at inspicere eller udskifte sikkerhedsseler med selestrammere. Dette skal gøres af et autoriseret Hyundai-værksted.
- o Undlad at slå på selestrammerne.
- o Forsøg ikke selv at servicere eller reparere selestrammersystemet på nogen som helst måde.
- o Hvis selestrammersystemet håndteres forkert og advarslerne om ikke at slå på, modificere, inspicere, udskifte, servicere eller reparere selestrammerne ikke overholdes, kan resultatet være ukorrekt funktion, utilsigtet udløsning og alvorlig skade.
- o Brug altid sikkerhedssele under kørsel.

YB150A1-AC

Airbag (SRS, supplerende tilbageholdelsessystem) - Hvis monteret

Airbag til førersiden



Deres Hyundai er udstyret med airbag. Teksten "SRS Air Bag", som er præget i rattets polstring og i frontpanelet over handskerummet i passagersiden viser, at systemet er monteret.

Hyundai's SRS består af 2 airbags monteret henholdsvis under polstringen midt i rattet og under frontpanelet over handskerummet i passagersiden. Formålet med SRS er, ved et frontalt sammenstød af en vis styrke, at give føreren og passageren større beskyttelse, end sikkerhedsselerne alene giver.

BEMÆRK:

Husk at læse informationerne om SRS på mærkaterne på bagsiden af solskærmen og i handskerummet.

ADVARSEL:

- o Som navnet antyder, er SRS konstrueret til at arbejde sammen med og supplere førerens og passagerens trepunktsseler, og skal ikke erstatte dem. Derfor skal sikkerhedsselerne altid bruges under kørsel. Desuden aktiveres airbag'en kun i forbindelse med visse frontale sammenstød, der er kraftige nok til, at personerne i bilen kan få væsentlige kvæstelser.
- o SRS aktiveres, når sammenstødvinklen er mindre end 30 grader i forhold til bilens længdeakse fremad. Airbag'en aktiveres ikke ved kollisioner fra siden eller bagfra, eller hvis bilen ruller rundt.

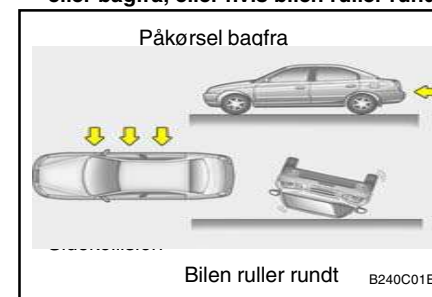

- o De forreste airbags er ikke beregnet til at udløses ved sidekollisioner, påkørsel bagfra fra eller hvis bilen ruller rundt. Airbags vil heller ikke blive udløst ved frontalsammenstød ved moderate hastigheder.

DERES HYUNDAIS EGENSKABER

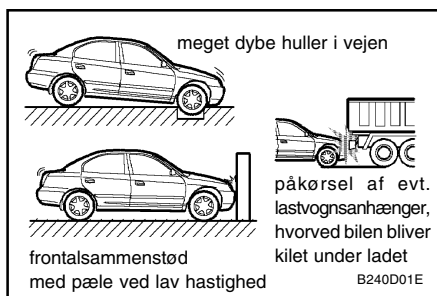

- o De forreste airbags kan udløses i følgende tilfælde – påkørsel af evt. lastvognsanhænger, hvorved bilen bliver kilet under ladet, meget dybe huller i vejen, frontalsammenstød med pæle ved lav hastighed.
- o Alle personer i bilen inklusive føreren skal altid bruge sikkerhedsseler, hvad enten der er en airbag ved deres sæde eller ej, for at opnå den største beskyttelse ved alle sammenstødstyper, og for at minimere risikoen for alvorlige kvæstelser i tilfælde af et sammenstød. Sid ikke unødvendigt tæt ved airbag'en og læn Dem heller ikke unødvendigt tæt hen mod den.

JB150B1-AC

SRS Komponenter og funktioner

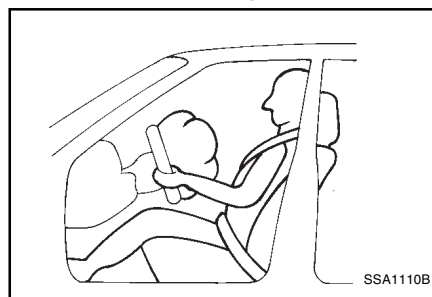

SRS består af følgende komponenter:

- Airbag-modul til førersiden
- Airbag modul monteret i passagersiden
- Knæpolstring
- SRS serviceindikator (SRI)
- SRS styremodul (SRSCM)

SRS styremodulet (SRSCM) overvåger alle elementer, mens tændingsnøglen er drejet til "ON", for at afgøre om et frontalt eller næsten frontalt sammenstød er så kraftigt, at det er påkrævet at blæse airbag'en op.

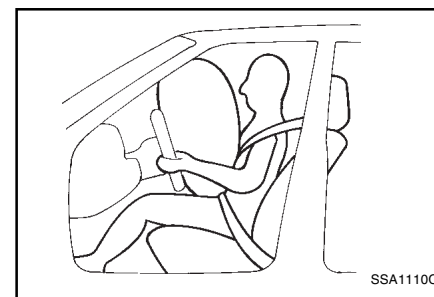

SRS serviceindikatoren (SRI) på instrumentbordet vil blinke i ca. 6 sekunder, efter at tændingsnøglen er drejet til "ON", eller efter at motoren er startet. Derefter skal serviceindikatoren slukke.

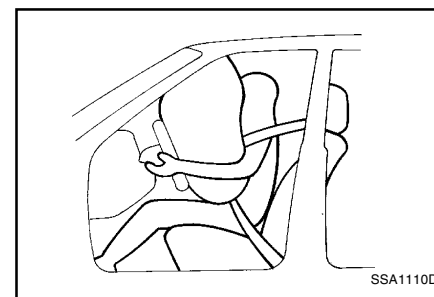

Airbag-modulerne er placeret i midten af rattet og i frontpanelet over handskerummet i passagersiden. Når styremodulet registrerer et

DERES HYUNDAIS EGENSKABER

betydeligt stød på bilen forende, vil airbag'en aktiveres.

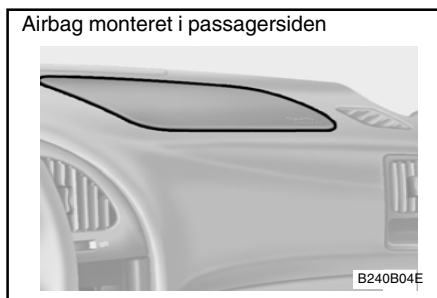

Når opblæsningen sker, rives specielle sømme, der er støbt direkte på retpudens afdækning, over på grund af trykket fra airbag'ens udvidelse. Yderligere åbning af afdækningen giver derefter mulighed for, at airbag'en kan blæses helt op.

En helt fyldt airbag gør sammen med en korrekt anvendt sikkerhedssele førerens og passagerens fremadgående bevægelser langsommere og formindsker på den måde risikoen for kvæstelser på hovedet eller brystkassen.

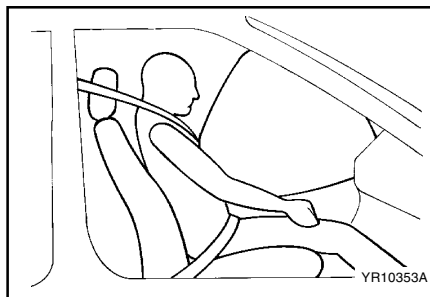

Når airbag'en er blæst helt op, begynder tømningen af den straks for at give føreren udsyn fremad og mulighed for at styre bilen.

FORSIGTIG:

Hvis der monteres en beholder med flydende "friskluft" inde i bilen, må den ikke placeres i nærheden af instrumentpanelet eller på sikkerhedspanelet. Hvis der løber "friskluft" ud på nogen af disse dele (instrumentpanel, sikkerhedspanel eller ventilator), kan det beskadige disse dele. Hvis væsken alligevel løber ud på disse flader, skal de omgående vaskes af med vand.

ADVARSEL:

- o Når SRS aktiveres, kan det give en kraftig lyd, og der udløses fint støv. Dette er normalt og ikke farligt. Det fine støv, der dannes, når airbag'en blæses op, kan dog give irritation af huden. Sørg for at vaske hænderne og ansigtet grundigt med lunken vand og en mild sæbe efter en ulykke, hvor airbag'en blev blæst op.
- o SRS kan kun fungere, når tændingsnøglen er drejet til "ON". Hvis serviceindikatoren ikke tænder, eller den lyser konstant efter at have blinket i 6 sekunder, når tændingsnøglen drejes til "ON", eller motoren er startet, fungerer systemet ikke korrekt. De bør omgående få det eftersat hos en autoriseret Hyundai forhandler.
- o Inden De udskifter en sikring eller tager kablet af en batteripol, skal De dreje tændingsnøglen til "LOCK" eller tage tændingsnøglen ud. De må aldrig tage sikring nr. 12 ud eller udskifte den, når tændingsnøglen er drejet til "ON", Overholdes denne advarsel ikke, vil serviceindikatoren lyse.

DERES HYUNDAIS EGENSKABER

B990A03Y-GCT

REGISTRERING AF PASSAGER (Hvis monteret)

Systemet registrerer, om der sidder en passager på forsædet. Hvis der ikke sidder nogen på passagersædet, vil airbaggen i passagersiden og/eller side-airbaggen ikke blive udløst. Systemet er primært designet med henblik på at undgå at skulle udskifte airbag-komponenter, der aktiveres uden grund ved et uheld.

BEMÆRK:

Baggage eller andet, der vejer mere end 15 kg, bør ikke placeres på det forreste passagersæde, da forsædepassagerens airbag og/eller side-airbags derved kan udløses i ulykkestilfælde.

ADVARSEL:

Formålet med passagerregistreringssystemet er ikke at forhindre en airbag i at udløses, mens der sidder et barn på det forreste passagersæde. Det er kun beregnet som et middel til at reducere unødvendige udgifter til reparation efter et uheld ved at forhindre airbag og selestrammere i at udløses, når det forreste passagersæde er tomt. Udløsning kan stadigvæk finde sted, selvom sædet kun er belastet med nogle få kilo. Derfor må børn ikke sidde på forsædet. Alle børn skal sidde på bagsædet og være korrekt fastspændt enten med bilens sikkerhedsseler eller barnestol og lignende afhængig af barnets størrelse og vægt.

1- 20

B990B02Y-ACT

Sideairbag (hvis monteret)

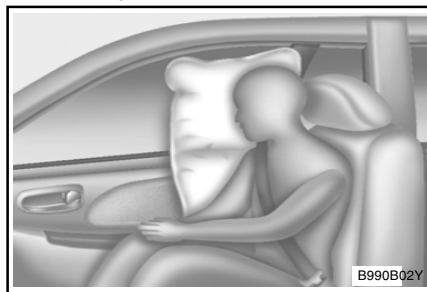

Denne Hyundai er forsynet med sideairbags i begge forsæder. Formålet med airbags er at yde bilens fører og/eller forsædepassager endnu større sikkerhed, end det er tilfældet med sikkerhedsseler alene. Sideairbags er konstruerede til kun at udløses ved bestemte typer sidekollisioner, alt afhængig af sammenstødet kraft, vinkel, hastighed og punktet, hvor bilen rammes. De er ikke konstruerede til at udløses ved alle sidekollisioner.

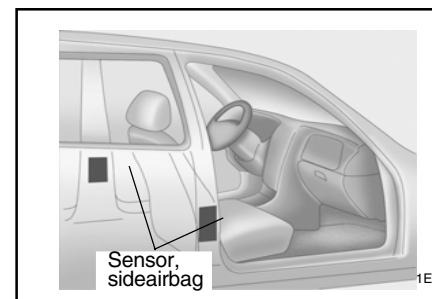

ADVARSEL:

- o For at sideairbagsystemet kan yde den bedste beskyttelse og for at forhindre forsædepassager og fører i at komme til skade, fordi en sideairbag udløses, skal begge sidde i en opret stilling og have sikkerhedsselerne korrekt fastspændt. Førerens hænder skal være placeret på rattet i positionerne kl. 9.00 og 3.00. Passageren skal helst lade arme og hænder hvile i skødet.
- o Der må ikke anvendes sædeovertræk.
- o Anvendelse af sædeovertræk kan forringe systemets virkning.
- o Der må ikke monteres ekstraudstyr på siden af eller i nærheden af sideairbags.
- o Sædets side må ikke udsættes for kraftig belastning.
- o Der må ikke anbringes noget oven over airbag'en eller mellem airbag og personer.

DERES HYUNDAIS EGENSKABER

- o Paraplyer, tasker og andre genstande må ikke anbringes mellem fordør og forsæde, da de kan blive til farlige projektiler og forårsage personskade, hvis sideairbag'en udløses.
- o For at forhindre at sideairbags udløses uventet, hvilket kan forårsage personskade, bør man undgå at støde til airbagsensoren, når tændingen er aktiveret.

JB150C1-AC

SRS pleje

SRS er praktisk taget vedligeholdelsesfrit, og der er derfor ingen dele, som De selv med sikkerhed kan arbejde på. Hele SRS systemet skal efterses hos Deres autoriserede Hyundai forhandler 10 år efter bilens fabrikationsdato.

Ethvert arbejde på airbag-systemet, som for eksempel afmontering, montering, reparation, eller ethvert arbejde på rattet, skal udføres af en kvalificeret Hyundai mekaniker. Forkert behandling af airbag-systemet kan give alvorlige kvæstelser.



ADVARSEL:

- o Brug aldrig en bagudvendt barnestol på forædet, hvis bilen er udstyret med airbag.
- o Ændring af SRS's komponenter eller ledningsnet, inklusive påklæbning af mærkater på ratpudens dæksel eller ændring af karosseriets struktur, kan genere systemets funktion og eventuelt medføre kvæstelser.
- o Rengøring af ratpuden må kun ske med en blød klud, der er tør eller fugtet med rent vand. Opløsnings- eller rensmidler kan have en dårlig indvirkning på airbag-afdækningen og den korrekte opblæsning af airbag'en.
- o Placer aldrig ting over eller tæt på airbag-modulerne på henholdsvis rattet, instrumentpanelet eller frontpanelet over handskerummet i passagersiden, idet sådanne ting kan forårsage skader, hvis bilen udsættes for et så kraftigt stød, så airbag'en aktiveres.
- o Hvis airbag'en har været blæst op, skal den udskiftes af en autoriseret Hyundai forhandler.
- o SRS's ledningsnet eller andre af systemets komponenter må ikke flyttes eller afbrydes. Gør De dette, kan resultatet være kvæstelser på grund af, at airbag'en utilsigtet blæses op, eller fordi systemet ikke længere er funktionsdygtigt.
- o Benyt aldrig barnesæder på passagersædet foran. Barnet kan få alvorlige kvæstelser, hvis airbag'en aktiveres i tilfælde af en ulykke.
- o Hvis komponenter fra airbag-systemet skal kasseres, eller hvis bilen skal skrottes, skal visse sikkerhedsregler følges. Deres Hyundai forhandler kender disse regler og kan give Dem de nødvendige oplysninger. Følges disse regler og fremgangsmåder ikke, kan det forøge risikoen for kvæstelser.
- o Hvis De sælger bilen, skal De sørge for at informere den nye ejer om disse vigtige punkter, og at denne instruktionsbog overgives til den nye ejer sammen med bilen.
- o Brug aldrig en bagudvendt barnestol på forsædet, hvis bilen er udstyret med airbag.

DERES HYUNDAIS EGENSKABER

B250A02S-GCT

INSTRUMENTER OG BETJENINGSGREB

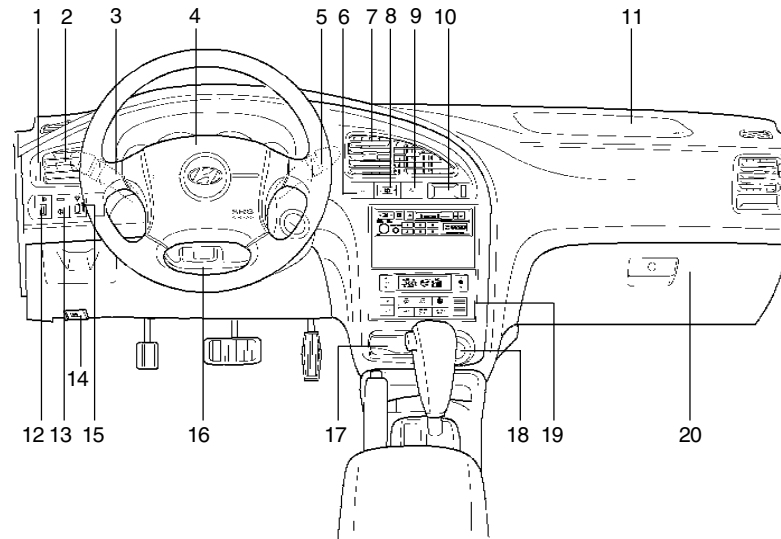

1. Knap til regulering af sideventilationsdyse
2. Sideventilationsdyse
3. Kombi-lyskontakt
4. Hornkontakt/Airbag til førersiden (Hvis monteret)
5. Forrudens visker-vasker-kontakt
6. TCS-Kontakt (Hvis monteret)
7. Midterventilationsdyse

8. Bagrude visker/Vasker (Hvis monteret) (5 døre)
9. Havariblinkkontakt
10. Digitalur
11. Airbag modul monteret i passagersiden (Hvis monteret)
12. Forlygtejustering
13. Kontakt til tågebaglygter

FORSIGTIG:

Hvis der monteres en beholder med flydende "friskluft" inde i bilen, må den ikke placeres i nærheden af instrumentpanelet eller på sikkerhedspanelet. Hvis der løber "friskluft" ud på nogen af disse dele (instrumentpanel, sikkerhedspanel eller ventilator), kan det beskadige disse dele. Hvis væsken alligevel løber ud på disse flader, skal de omgående vaskes af med vand.

B250A01E-1

14. Udløsergreb for motorhjelm
15. Instrumentlysreguleringsknap (Hvis monteret)
16. Ratindstillingsgreb
17. Askebæger
18. Cigaretænder
19. Betjeningspanel for varmeapparat/air condition
20. Handskerum

DERES HYUNDAIS EGENSKABER

B260A02E-GCT

INSTRUMENTHUS OG KONTROLLAMPER (Uden Tripcomputer)

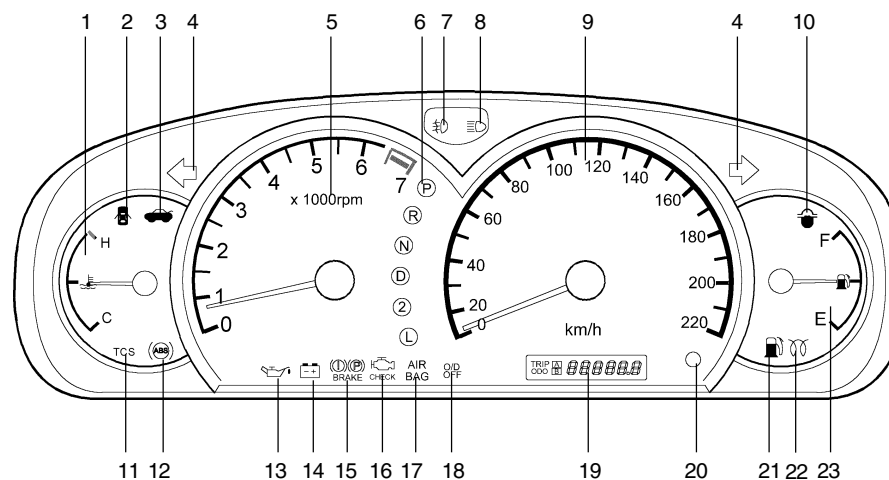

B260A02E

- | | | |
|--|--|--|
| 1. Temperaturmåler | 10. Advarselsslampe for brændstoffilter (Diesel motor) | 17. Advarselsslampe for SRS (Airbag) |
| 2. Advarselsslampe for åben dør | 11. Kontrollamper for anti-hjulspin/traction control (Hvis monteret) | 18. Kontrollampe for frakoblet overgear (Kun 1.6L automatgear) |
| 3. Advarselsslys for åben bagagerumsklap (4 døre)/bagklap (5 døre) | 12. Advarselsslampe for ABS (Hvis monteret) | 19. Triptæller/Kilometertæller |
| 4. Kontrollampe for blinklys | 13. Advarselsslampe for olietryk | 20. Nulstillingsknap for triptæller |
| 5. Omdrejningstæller (Hvis monteret) | 14. Ladekontrollampe | 21. Advarselsslampe for lav benzinstand |
| 6. Gearvælgerindikator | 15. Advarselsslampe for håndbremse/bremsevæskestand | 22. Diesel forvarmingskontrol lampe (Diesel motor) |
| 7. Kontakt til tågeforlygter (Hvis monteret) | 16. Kontrollampe for fejlfunktion (MIL) (Hvis monteret) | 23. Benzinmåler |
| 8. Kontrollampe for fjernlys | | |
| 9. Speedometer | | |

DERES HYUNDAIS EGENSKABER

B260B02E-GCT

INSTRUMENTHUS OG KONTROLLAMPER (Med Tripcomputer)

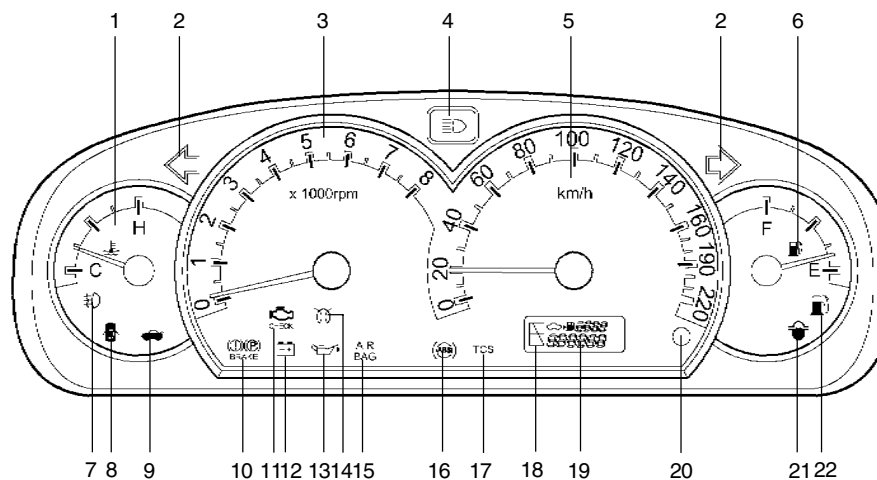

B260B02E

- | | | |
|---|---|--|
| 1. Temperaturmåler | 10. Advarselslampe for håndbremse/
bremsevæskestand | 17. Kontrollamper for anti-hjulspin/traction control (Hvis monteret) |
| 2. Kontrollampe for blinklys | 11. Kontrollampe for fejlfunktion (MIL) (Hvis monteret) | 18. Gearvælgerindikator |
| 3. Omdrejningstæller (Hvis monteret) | 12. Ladekontrollampe | 19. Tripcomputer |
| 4. Kontrollampe for fjernlys | 13. Advarselslampe for olietryk | 20. Nulstillingsknap til Tripcomputer |
| 5. Speedometer | 14. Diesel forvarmningskontrol lampe (Diesel motor) | 21. Advarselslampe for brændstoffilter (Diesel motor)/Kontrollampe for frakoblet overgear (Kun 1.6L automatgear) |
| 6. Benzinmåler | 15. Advarselslampe for SRS (Airbag) | 22. Advarselslampe for lav benzinstand |
| 7. Kontakt til tågeforlygter (Hvis monteret) | 16. Advarselslampe for ABS (Hvis monteret) | |
| 8. Advarselslampe for åben dør | | |
| 9. Advarselslys for åben bagagerumsklap (4 døre)/bagklap (5 døre) | | |

DERES HYUNDAIS EGENSKABER

SB210C1-FC

 **AIRBAG-SYSTEMETS (SRS) SERVICEINDIKATOR (SRI)**
(Hvis monteret)

Systemets serviceindikator tændes og blinker i ca. 6 sekunder, efter at tændingsnøglen er drejet til "ON", eller efter at motoren er startet. Derefter slukker den.

Denne lampe tænder også, hvis systemet ikke fungerer korrekt.

Hvis serviceindikatoren ikke tænder, eller den lyser konstant efter at have blinket i 6 sekunder, når tændingsnøglen drejes til "ON", eller motoren er startet, skal De få systemet efterset hos en autoriseret Hyundai forhandler.

B260P02Y-ACT

 **ABS-ADVARSELSSLAMPE**
(Hvis monteret)

Når nøglen drejes til "ON", tænder ABS-lampen og slukker igen efter nogle få sekunder.

Hvis ABS-lampen ikke slukker, eller den tænder under kørslen, eller den ikke tænder, når tændingsnøglen drejes til "ON", betyder det, at der kan være et problem med ABS.

Sker dette, skal De snarest muligt få bilen kontrolleret hos Deres Hyundai forhandler. Det normale bremsesystem vil stadig fungere, men uden at være blokeringsfrit.

FORSIGTIG:

Hvis advarselsslamperne for ABS SRI og parkeringsbremse /bremsevæskniveau forbliver tændt i "ON"-stilling eller tændes under kørsel, indikerer dette, at der kan være problemer med E.B.D. (elektronisk bremsekraftfordeling). Undgå pludselige opbremsninger og få hurtigst muligt bilen kontrolleret på Hyundai-værkstedet, hvis dette sker.

SB210E1-FC

 **ADVARSELSSLAMPE FOR FRAKOBLET OVERDRIVE**
(Hvis monteret)

Når overdrivekontakten tændes og 4. gear tilkobles tænder advarselsslampen for frakoblet overdrive. Denne gule lampe lyser, når overdrivekontakten slukkes. (kun 1.6L automatgear)

SB210G1-FC

 **BLINKLYSKONTROLLAMPE**

Den blinkende grønne pil på instrumentpanelet viser, hvilken kørselsretning blinklyset angiver. Hvis pilen tænder, men ikke blinker, blinker hurtigere end normalt eller slet ikke blinker, betyder det, at der er en fejl ved blinklyset. Kontakt forhandleren om en reparation.

SB210J1-FC

 **KNOTROLLAMPE FOR FJERNLYS**

Fjernlysets kontrollampe tænder, når forlygteeme skiftes til fjernlys eller overhalingsblinket er i brug.

SB210K1-FC

 **OLIETRYKSLAMPE**

FORSIGTIG:

Hvis olietrykslampen ikke slukker, når motoren er i gang, kan det give alvorlige motorskader. Olietrykslampen tænder altid, når olietrykket er for lavt. Normalt skal den tænde, når tændingen sættes til, og slukke, når motoren startes. Hvis olietrykslampen fortsætter med at lyse, efter at motoren er gået i gang kan der være et alvorligt svigt.

Hvis dette sker, skal motoren stoppes, så snart det er forsvarligt, og oliestanden kontrolleres. Hvis oliestanden er lav, skal der fyldes olie på til det korrekte niveau, og motoren startes igen. Forbliver lampen tændt, mens motoren er i gang, skal motoren straks stoppes. I alle tilfælde, hvor olielampen forbliver tændt, når motoren er i gang, bør De lade motoren efterse af en Hyundai forhandler, inden De igen kører i bilen.

DERES HYUNDAIS EGENSKABER

SB210L2-FC



ADVARSELSSLAMPE FOR HÅNDBREMSE/ BREMSEVÆSKESTAND

FORSIGTIG:

Har de mistanke om problemer med bremsene, bør De snarest muligt lade bremsene efterse af en Hyundai forhandler. Det er farligt at køre med bilen, hvis der er problemer med enten bremsernes elektriske system eller bremsernes hydrauliske system, og det kan medføre alvorlige kvæstelser eller død.

Advarselslampens funktion

Advarselslampen for håndbremse/bremsevæskestand skal tænde, hvis håndbremsen er trukket, og tændingsnøglen drejet til stilling "ON" eller "START". Når motoren er i gang, skal lampen slukke, når håndbremsen slækkes.

Hvis håndbremsen ikke er trukket, skal advarselslampen tænde, når tændingsnøglen drejes til stilling "ON" eller "START", og så slukke, når motoren går i gang. Tænder lampen på noget andet tidspunkt, skal De nedsætte hastigheden og standse bilen på et sikkert sted. Bremseadvarselslampen angiver, at bremsevæskestanden i hovedcylinderen er for lav, og at der skal påfyldes bremsevæske med specifikation DOT 3 eller DOT 4. Når væsken er påfyldt, og der ikke findes andre problemer, skal bilens straks forsigtigt køres til eftersyn hos en Hyundai forhandler. Hvis der er yderligere

problemer, må der slet ikke køres med bilen, men den bugseres til en forhandler.

Bilen er udstyret med et diagonalt 2-kreds bremsesystem. Det betyder, at De stadig kan bremse på to hjul, selv om en af kredsene skulle svigte. Hvis det kun er den ene kreds, der virker, skal der bruges en større pedalvandring og et større pedaltryk til at standse bilen. Bilen standser heller ikke på en lige så kort distance, hvis det kun er halvdelen af bremsesystemet, der virker. Svigter bremsene under kørslen, skal De skifte til et lavere gear for at opnå en større motorbremning og standse bilen, så snart det kan gøres sikkert.

SB210M1-FC



LADEKONTROLLAMPE

Ladekontrollampe skal tænde, når tændingen sættes til, den skal herefter slukke, når motoren går.

Bliver lampen ved med at lyse, mens motoren går, er der en fejl i ladesystemet. Hvis lampen tænder under kørslen, stands, stop motoren og se efter i motorrummet. Kontroller først om kileremmen er på plads. Er den det, kontrolleres remmens stamhed.

Lad herefter Deres Hyundai forhandler kontrollere systemet.

BENÆRK:

Er kileremmen (generatorremmen) slap, knækket eller mangler mens bilen kører, kan der opstå en alvorlig fejlfunktion, motoren

kan overophede fordi denne rem også trækker vandpumpen.

B260K01E-GCT



Advarselslys for åben bagagerumsklap (4 døre)/bagklap (5 døre)

Dette lys forbliver tændt, indtil bagagerums-/bagklappen lukkes helt.

SB210O1-FC



ADVARSELSSLAMPE FOR ÅBEN DØR

Advarselslampen for åben dør advarer Dem om, at en dør ikke er helt lukket.

SB210P1-FC



ADVARSELSSLAMPE FOR LAV BENZINSTAND

Denne advarselslampe tænder, når tanken er ved at være tom. Når den tænder, skal De snarest muligt fylde benzin på. Kører De med denne lampe tændt eller med benzinmålerens viser under "E", kan det give tændingsudsættelse og beskadige katalysatoren.

B260A01B-GCT



Indikator for tågeforlygter (Hvis monteret)

Indikatoren for tågeforlygterne tændes, når lygternes kontakt aktiveres.

DERES HYUNDAIS EGENSKABER

ZB110Q1-AC



MOTORADVARSELSSLAMPE (Hvis monteret)

Denne lampe lyser, hvis der er en fejl ved en komponent, der har med udstødningssystemet at gøre, og systemet ikke fungerer korrekt, så reglerne for udstødningssgas ikke overholdes. Denne lampe tænder også, når tændingsnøglen drejes til stilling "ON", og slukker igen efter nogle få sekunder. Hvis den tænder under kørslen, eller den ikke tænder, når tændingsnøglen drejes til stilling "ON", skal De køre til den nærmeste autoriserede forhandler og få systemet kontrolleret.

B260C01E-GCT



Indikatorlampe for traction control (Hvis monteret)

Indikatoren for traction control skifter funktion afhængig af tændingsknappens stilling, alt efter om systemet er i drift. Indikatoren tændes ligeledes, når tændingsnøglen er i stillingen ON, men bør slukke automatisk, efter at motoren er startet. Hvis TCS-indikatoren blinker eller forbliver tændt, bør bilen indleveres til et systemgennemsyn på et autoriseret Hyundai-værksted. Se afsnit 2 for yderligere oplysninger om TCS-systemet.

B260S01B-GCT



DIESEL FORVARMINGSKONTROL LAMPE - GUL

Indikatorlampen lyser gult, når tændingsnøglen er drejet hen på "ON". Motoren kan startes, når indikatorlampen for forvarmeren slukkes. Forvarmerperioden afhænger af vandtemperatur, lufttemperatur og batteriets tilstand.

B265A01E-GCT



ADVARSELSSLAMPE FOR BRÆNDSTOFFILTER - RØD (uden tripcomputer), GUL (med tripcomputer)

Denne lampe lyser, når tændingskontakten er i "ON" position, og slukker når motoren startes. Hvis den tændes under kørslen, viser den at der har ophobet sig vand i brændstoffilteret. Hvis det sker skal vandet fjernes fra brændstoffilteret. (Se "3-3 p").

SB210S1-FC

INDIKATOR FOR SLIDTE BREMSEKLODSE

Forhjulenes bremsekloдser har slidindikatorer, der skal give en høj pibende eller skrabende lyd, når der er behov for nye klodser. Lyden kan komme og gå eller høres hele tiden, når bilen er i bevægelse. Den kan eventuelt også høres, når bremsepedalen trædes fast ned. Rotoren vil blive alvorligt beskadiget, hvis klodserne ikke udskiftes.

B950A01E-GCT

ADVARSELSLYD FOR TÅGEBAGL- YGTER (Hvis monteret)

Advarselslyden for tågebaglygterne aktiveres, hvis døren i førersiden åbnes, mens lygterne er tændte.

SB215A1-FC

BENZINMÅLER

Uden Tripcomputer

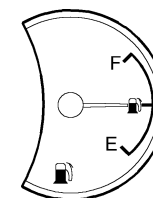

B280A01E

Med Tripcomputer

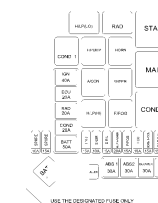

USE THE DESIGNATED FUEL ONLY

B280B01E

DERES HYUNDAIS EGENSKABER

Instrumentets viser angiver benzinstanden i tanken. Tankindholdet findes i afsnit 9.

SB215B1-FC

KØLEVÆSKETERMOMETER

Uden Tripcomputer

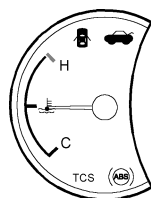

B290A01E

Med Tripcomputer

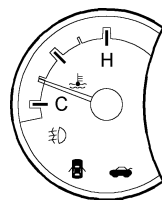

B290B01E

ADVARSEL:

Tag aldrig dækslet af køleren, når motoren er varm. Motorkølemidlet er under tryk og kunne blive slynget ud og give alvorlige forbrændinger. Vent, indtil motoren er kølet ned, før kølerdækslet tages af.

Temperaturmålerens viser skal stå i normalområdet. Hvis den når til "H" (varm), bør De straks køre til side og stoppe motoren. Åben herefter motorhjelmen og knotroller kølevæskestanden og vandpumpens kilerem. Hvis De har mistanke til kølesystemet, så lad Deres Hyundai forhandler kontrollere det snarest muligt.

SB215C1-FC

SPEEDOMETER

Uden Tripcomputer



HXDOM030

Med Tripcomputer

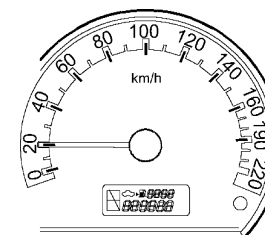

HXDOM029

Speedometeret viser hastigheden i kilometer i timen eller miles i timen.

SB215F1-FC

OMDREJNINGSTÆLLER (Hvis monteret)

Uden Tripcomputer

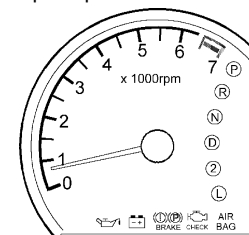

B330A01E-1

DERES HYUNDAIS EGENSKABER

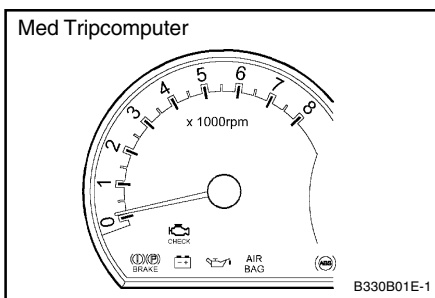

Omdrejningstælleren registrerer motorhastigheden i omdrejninger i minuttet. Den er nyttig en hjælp til at skifte gear ved den korrekte motorhastighed for at undgå sejtrækning eller for høje motoromdrejningstal.

FORSIGTIG:

Motoren bør ikke speedes så højt op, at omdrejningstælleren nå når det røde område. Dette kan give alvorlige motorskader.

B310B01E-GCT

KILOMETER-/TRIPTÆLLER

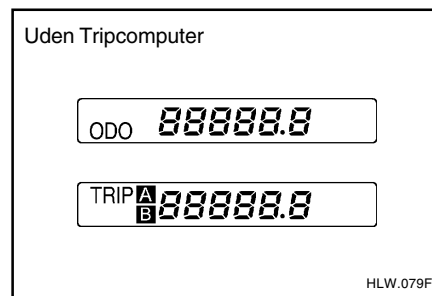

Kilometertæller

Måler den samlede strækning, som bilen har tilbagelagt.

På en ny bil vil kilometertælleren normalt vise et tal under 50 km.

Betjening af den digitale kilometer-/triptæller

Følgende vises, når der trykkes på nulstillingsknappen under højre side af speedometeret, når tændingen drejes til ON:

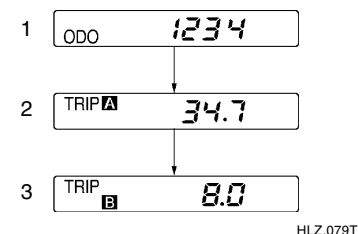

HLZ.079T

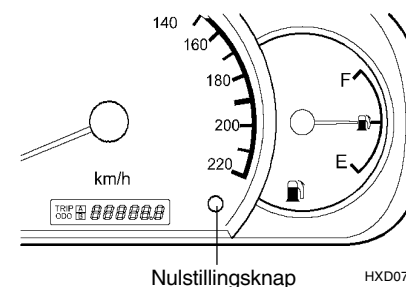

1. Kilometertæller

Kilometertælleren måler den samlede tilbagelagte afstand i kilometer eller mil.

2,3 Triptæller

Angiver længden af to ture i kilometer.

TRIP A: første tilbagelagte afstand fra hjemmet til midtvejspunktet.

TRIP B: anden afstand fra midtvejspunktet til endestationen.

DERES HYUNDAIS EGENSKABER

Tryk på nulstillingsknappen for at skifte fra TRIP A til TRIP B. Tælleren nulstilles, når knappen har været trykket ned i to sekunder.

SB215D1-FC KILOMETERTÆLLER

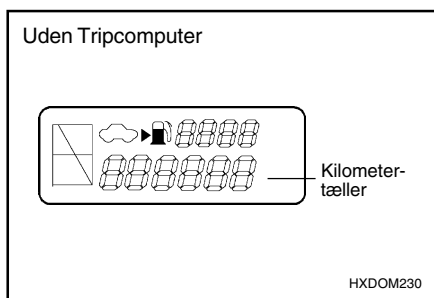

Kilometertælleren registrerer det totalt antal kørte kilometer eller miles. Den er nyttig til at holde regnskab med vedligeholdelsesintervallerne.

B400B01E-GCT TRIPCOMPUTER (hvis monteret)

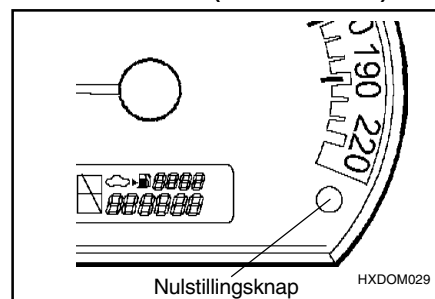

Tripcomputeren er førerens mikrocomputerstyrede informationscentral, som viser alle kørselsrelaterede oplysninger på LCD-displayet såsom triptælling, gennemsnitligt brændstofforbrug og antal kilometer, inden tanken er tom.

NULSTILLINGSKNAP

- o Nulstillingsknappen anvendes til at betjene multifunktionsdisplayet.
- o Hvis nulstillingsknappen under højre side af speedometeret trykkes ind, ændres displayet således:

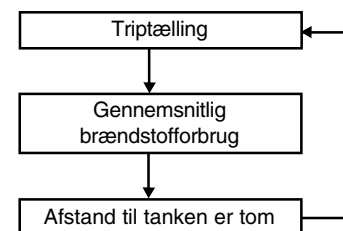

1. Triptælling

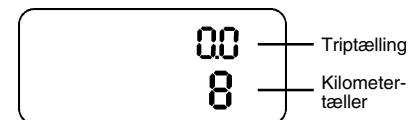

- o Denne funktion angiver den samlede tilbagelagte afstand siden sidste nulstilling af triptællingen eller deaktivering af batteriet.
- o Triptælleren nulstilles ved at trykke på nulstillingsknappen i mere end 2 sekunder når triptælleren vises.
- o Triptælleren har en arbejdsradius fra 0 til 999,9 km.

DERES HYUNDAIS EGENSKABER

2. GENNEMSNITLIG BRÆNDSTOFFORBRUG

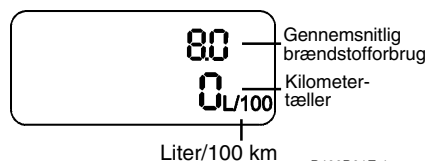

B400B01E-1

- o Denne funktion beregner det gennemsnitlige brændstofforbrug ud fra den samlede mængde anvendte brændstof samt den afstand, der er tilbagelagt siden sidste nulstilling af gennemsnitligt forbrug.
- o Det samlede brændstofforbrug beregnes ud fra det indtastede brændstofforbrug.
- o Der skal køres mere end 500 m for at få en nøjagtig beregning.
- o Måleren har en arbejdsradius fra 0,0 til 99,9 l/100 km.

3. AFSTAND TIL TANKEN ER TOM

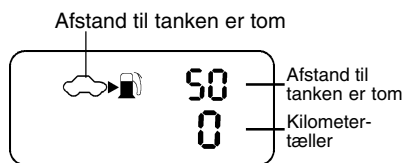

HXDOM103

- o Denne funktion viser den skønsmæssige afstand, til tanken er tom, på baggrund af den aktuelle brændstofmængde i tanken samt symbolet, der indikerer afstanden, til tanken er tom.
- o Tripcomputeren registrerer optankninger på mere end 8 liter.
- o Der skal køres mere end 500 m for at foretage en nøjagtig måling af tanken, til tanken er tom.

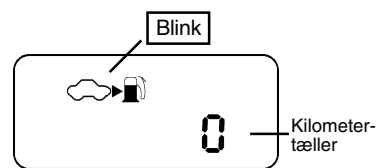

HXDOM106

- o Hvis afstanden, til tanken er tom, er mindre end 50 km, forsvinder den angivne afstand, og symbolet blinker.

BEMÆRK:

- o Hvis afstanden til tanken er tom angives som „- -“, bør tripcomputersystemet efterses på et autoriseret Hyundai-værksted.
- o Afhængig af kørselsforholdene kan afstanden, til tanken er tom, variere fra de officielle angivelser eller den faktiske triptælling.
- o Angivelsen af afstanden, til tanken er tom, kan variere alt efter kørselsforhold, kørselsmønster og køretøjets hastighed.

B360B01Y-GCT

KONTAKT TIL TÅGEFORLYGTE (ekstraudstyr)

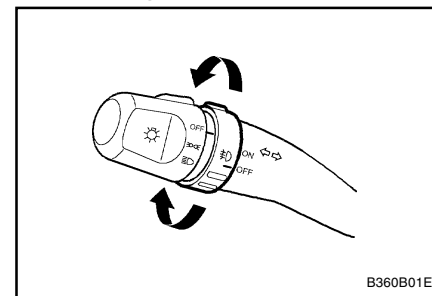

Tryk kontakten over på "ON" for at tænde tågeforlygterne. De vil blive tændt, når forlygtekontakten står i position 1 eller 2.

SB220A1-FC

KOMBINERET BLINKLYS-, LYS- OG NEDBLÆNDINGSKONTAKT Blinklysets funktion

Når kontaktarmen trækkes nedad, blinker blinklysene i bilens venstre side. Når kontaktarmen trykkes opad, blinker blinklysene i bilens højre side. Når svinget er gennemført, går kontaktarmen automatisk tilbage til midterstillingen og blinklysene slukker. Hvis blinklysendikatoren blinker hurtigere end normalt, tænder men ikke blinker, eller slet ikke tænder, er der en fejl i systemet. Kontroller om en sikring eller en pære er sprunget eller kontakt Deres Hyundai forhandler.

DERES HYUNDAIS EGENSKABER

SB220B1-FC

Signal ved kørebaneskit

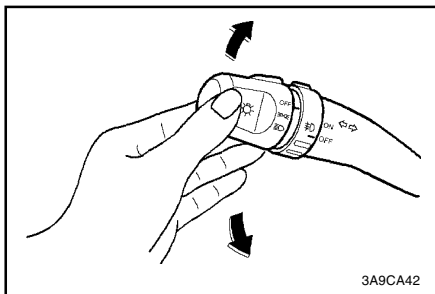

Et kørebaneskit vises ved at føre kontaktarmen op eller ned til det punkt, hvor blinklyset går i gang. Kontaktarmen går automatisk tilbage til midterstillingen, når den slippes.

B340C01E-ACT

LYSKONTAKT

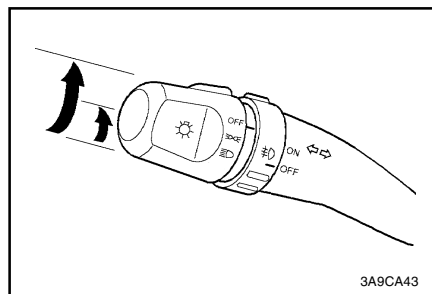

Forlygterne betjenes ved at dreje håndtaget på enden af multifunktionskontakten. Den første stilling tænder parkeringslyset, sidelyset, baglygterne og instrumentbordets belysning. Den anden stilling tænder forlygterne.

Automatisk slukning af bag-/parkeringslygter

Hvis baglygterne ikke er blevet slukket manuelt efter kørsel, slukkes de automatisk, når førerdøren åbnes.

Baglygterne tændes igen ved at dreje forlysknappen på "OFF" og derefter på "ON".

SB220D1-FC

Dagkørelys

Deres Hyundai er udstyret med dagkørelys. Dagkørelyset gør det lettere for den modgående trafik at se Dem.

SB220E1-FC

FJERNLYSKONTAKT

Fjernlyset tændes ved at trykke kontaktarmen fremad (væk fra Dem selv). Samtidig tænder fjernlyskontrollampen. Skift til nærlys ved at trække kontaktarmen tilbage mod Dem selv.

SB220F1-FC

OVERHALINGSBLINK

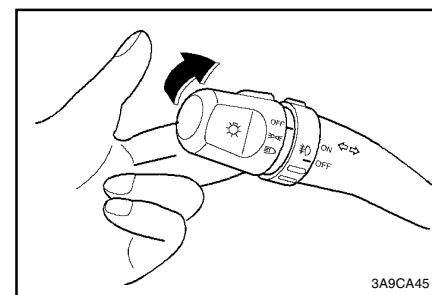

Der blinkes med forlygterne ved at trække kontaktarmen tilbage mod dem selv og derefter slippe den. Der kan blinkes med forlygterne, selv om lyskontakten er slukket.

DERES HYUNDAIS EGENSKABER

SB230A1-FC

KONTAKT TIL FORRUDEVISKER/VASKER

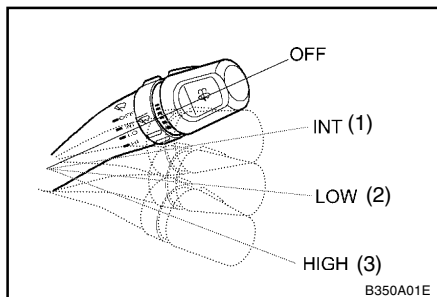

Rudeviskerkontakten har tre stillinger:

1. Intervalviskning
2. Langsom viskning
3. Hurtig viskning

BEMÆRK:

De må aldrig forsøge at fjerne store mængder sne og is med viskeren, da dette kan resultere i beskadigelse af viskersystemet. Store mængder sne og is bør fjernes manuelt. Hvis der kun er et tyndt lag is eller sne, kan dette lag fjernes ved hjælp af el-bagruden, før viskeren bruges.

SB230B1-FC

INDSTILLELIG INTERVALVISKNING

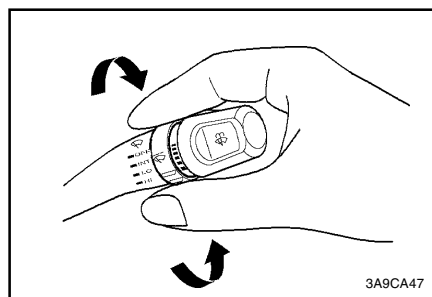

Intervalviskningen bruges ved at sætte viskerkontakten i stillingen "INT". Med kontakten i denne stilling kan intervallerne mellem viskernes bevægelse varieres fra 2 til 10 sekunder ved at dreje på indstillingskontakten.

SB230C1-FC

FORRUDEVASKERENS FUNKTION

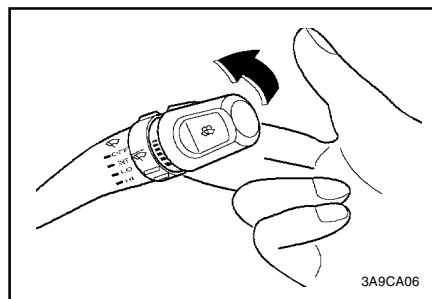

Forrudeviskeren aktiveres ved at trække visker/vaskerkontaktarmen ind mod rattet. Når vaskerkontakten aktiveres, kører viskerne automatisk 2 gange.

BEMÆRK:

- o Lad ikke vaskeren køre i mere end 15 sekunder ad gangen. Dette gælder også, hvis sprinklervæskebeholderen er tom.
- o I tilfælde af islag eller frostvejr, skal De, inden De bruger viskerne, sikre Dem, at viskerbladene ikke er frosset fast til ruden.
- o I frostvejr skal der bruges frostsikret sprinklervæske.

B390A01S-ACT

BAGRUDEVISKER OG -SPRINKLER (Hvis monteret)

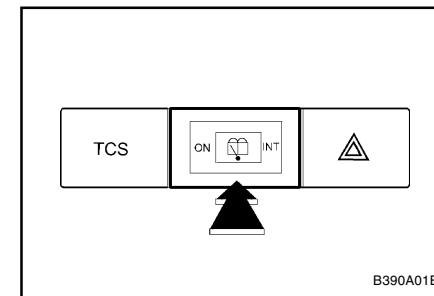

B390A01E

DERES HYUNDAIS EGENSKABER

Der tændes for bagrudevisker og -sprinkler ved at trykke på knappen. Så længe der trykkes på , sprøjtes der sprinklervæske på ruden.

1. Når der trykkes på ON, kører bagrudeviskeren kontinuerligt.
2. Når der trykkes på INT, kører viskerne med 5 sekunders interval.
3. Når der trykkes på  -positionen, kører bagrudeviskeren tre gange, efter at der er sprøjet sprinklervæske på bagruden.

Sprinkleren må ikke køre mere end 15 sekunder, og heller ikke når sprinklerbeholderen er tom, da det kan beskadige systemet. Viskeren må ikke anvendes, når ruden er tør, da dette kan ridse ruden og forøge slidet på viskerbladene.

Af samme grund må sprinkleren ikke aktiveres, når sprinklerbeholderen er tom.

SB240A1-FC HAVARIBLINK

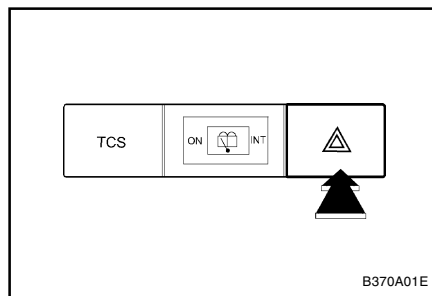

Havariblinket skal bruges, hver gang De finder det nødvendigt at standse på et farligt sted. Når De skal foretage en sådan nødstandsning, skal De altid trække så langt væk fra kørebanen som muligt.

Havariblinket tændes ved at trykke kontakten ind. Dette får alle blinklys til at blinke. Havariblinket fungerer også selv om nøglen ikke sidder i tændingslåsen. Havariblinket slukkes ved at trykke på kontakten igen.

SB250A1-FC KONTAKT TIL EL-BAGRUDE

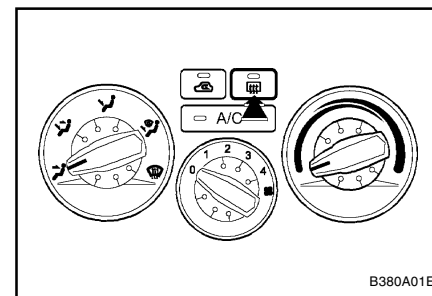

El-bagruden tændes ved at trykke kontakten ind. El-bagruden slukkes ved at trykke på kontakten igen. El-bagruden slukker selv efter ca. 10~15 minutter. En fortsat opvarmning af bagruden startes ved atter at trykke på kontakten, når den er slukket af sig selv.

FORSIGTIG:
Brug ikke et slibende middel til rengøring af bagrudens inderside, og brug ikke en skraber til at fjerne fremmedlegemer fra rudens inderside, da dette kan beskadige varmetrådene.

BEMÆRK:
Motoren skal være i gang for at el-bagruden kan fungere.

DERES HYUNDAIS EGENSKABER

B360B01A-GCT

Kontakt til tågebaglygte (Hvis monteret)

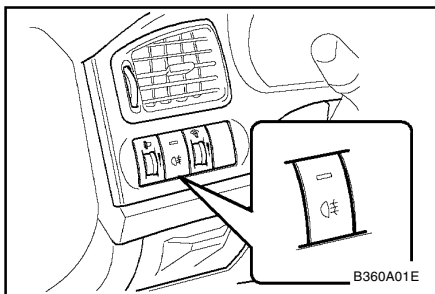

Tryk på kontakten for at tænde for tågebaglygterne.
De vil blive tændt, når der tændes for forlygterne.

ZB190A1-AC

DIGITALUR (Hvis monteret)

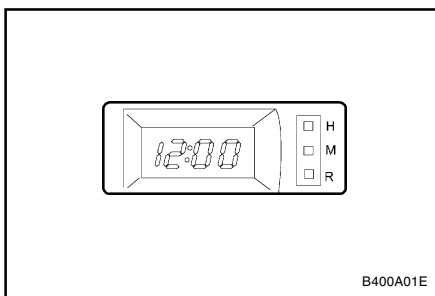

Der er tre knapper til indstilling af digitaluret.
Deres funktioner er:

HOUR - Tryk på denne knap for at stille timetallet op.

MIN - Tryk på denne knap for at stille minuttallet op.

RESET - Tryk på denne knap for at indstille minuttallet på 00. Dette gør det lettere at indstille uret korrekt.

Eksempler på brugen af denne knap:
Trykkes der på "R" mellem 10.30 og 11.29, skifter uret til 11.00. Trykkes der på "R" mellem 11.30 og 12.29, skifter det til 12.00.

SB280A1-FC

INDSTILLING AF INSTRUMENT- BELYSNING (RHEOSTAT)



Instrumentbelysningen kan gøres kraftigere eller svagere ved at dreje på indstillingsknappen.

SB290A1-FC

CIGARTÆNDER

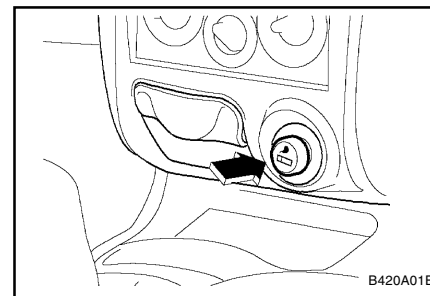

Tændingsnøglen skal stå i stilling "ACC" eller "ON" for at cigartænderen kan fungere.

Cigartænderen bruges ved at skubbe den helt ind. Når elementet er varmet op, springer tænderen ud og er klar til brug.

Hold ikke cigartænderen trykket ind. Dette kan ødelægge varmeelementet og giver en risiko for brand.

Hvis der er behov for at udskifte cigartænderen, må De kun bruge en original Hyundai cigartænder eller en godkendt erstatning til udskiftningen.

DERES HYUNDAIS EGENSKABER

SB300A1-FC

ASKEBÆGER FORAN

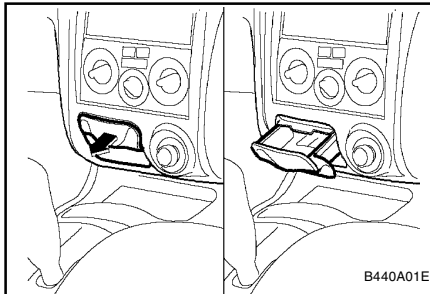

Askebægeret foran åbnes ved at trække ud i dets underkant. Askebægeret tages ud til tømning eller rengøring ved at trykke ned på den fjederbelastede tap inde i det og trække det helt ud. Askebæger-lyset lyser kun, når bilens lys er tændt.

B440A01E-ACT

BAGESTE ASKEBÆGER (Hvis monteret)

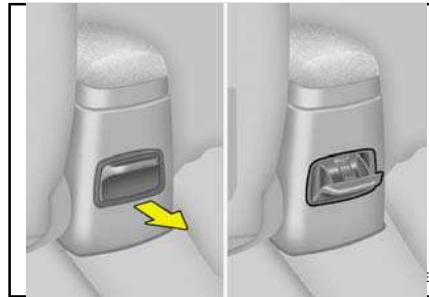

Askebægeret bagi kan åbnes ved at trække det ud i dets øverste kant. Askebægeret tages ud, for tømning eller rengøring, ved at trykke den fjederbelastede tap inde i askebægeret nedad og derefter trække det ud.

B450A01E-ACT

KOPHOLDER (Hvis monteret)

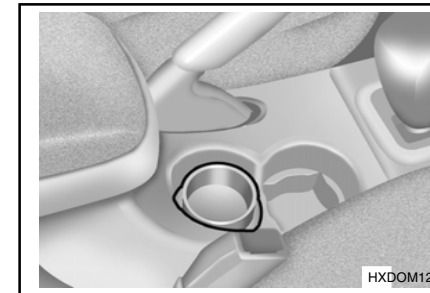

Kopholderen er installeret til højre for parkeringsbremsen og er beregnet til at holde kopper eller dåser fast.

ADVARSEL:

Der må ikke placeres andre genstande end kopper eller drikkevarer i kopholderen, da der er risiko for at sådanne genstande bliver kastet ud i tilfælde af en pludselig opbremsning eller en ulykke og derved skader passagererne.

DERES HYUNDAIS EGENSKABER

B450B01E-ACT

KOPHOLDER, BAG (Hvis monteret)

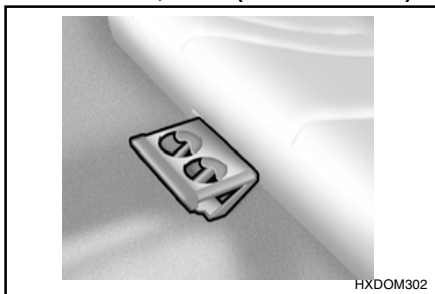

Kopholderen er installeret mellem bagsæderne og er beregnet til at holde kopper eller dåser fast. Hold kopholderen lukket, når den ikke er i brug.

REMÆRK:

Hold kopholderen lukket, når den ikke er i brug.

B611A01E-ACT

ARMLÆN, BAG (hvis monteret)

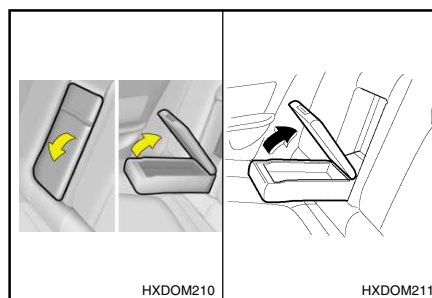

Armlænet er placeret i midten af bagsædet og har en indbygget boks.

SB320A1-FC

FORLYGTEINDSTILLING (Hvis monteret)

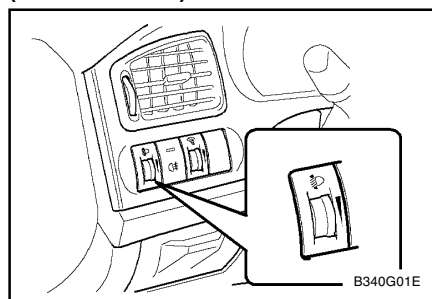

Drej på indstilling skontakten for at højdeindstille forlygternes lys i overensstemmelse med antal passagerer og bagagens vægt. Jo højere tal kontakten er indstillet på, jo lavere indstilles lyset. Hold altid ly set korrekt indstillet, ellers kan det genere andre trafikanter.

I næste spalte ses eksempler på korrekte indstillinger af kontakten. Er bilen læsset på en anden måde end de viste eksempler, skal De indstille lygterne på den stilling, der kommer nærmest.

Last	Kontaktstil.
Kun føreren	0
Fører + forsædepassager	0
Fuldt antal personer (inkl. føreren)	1
Fuldt antal personer (inkl. føreren) + fyldt bagagerum (eller let trailerlast)	2
Fører + fyldt bagagerum (eller max. trailerlast)	3

DERES HYUNDAIS EGENSKABER

SB330A1-FC

SOLSKÆRM

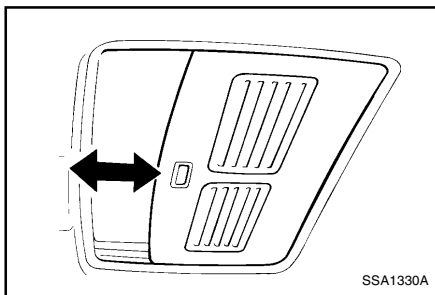

Solskærmen åbnes og lukkes ved at skyde den fremad eller bagud, når soltaget er lukket. Solskærmen åbner automatisk, når soltaget åbnes, men den skal lukkes manuelt.

SB330B1-FC

SOLTAG (Hvis monteret)

Soltaget fungerer kun, når tændingsnøglen står på "ON".

B460B01E-ACT

BETJENING AF SOLTAGET

Åbning og lukning af soltaget

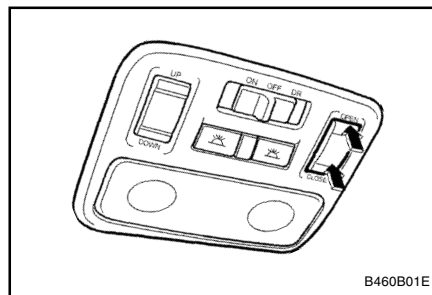

Soltaget kan åbnes og lukkes elektrisk. Tryk på knappen, der er placeret på tagets forreste del for at åbne eller lukke soltaget. Slip knappen, når soltaget har nået den ønskede stilling.

B460C01S-ACT

SÅDAN VIPPES SOLTAGET

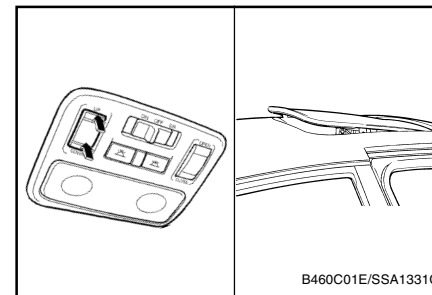

Soltaget kan vippes ved at trykke på knappen, mens soltaget er lukket. Slip knappen, når soltaget har nået den ønskede stilling.

ADVARSEL:

- o Luk ikke soltaget, hvis nogen kan få hænder, arme etc. i klemme mellem glasset og soltagets ramme, da dette kan forårsage kvæstelser.
- o Stå aldrig op med hoved, overkrop etc. ud af soltagets åbning under kørsel.

FORSIGTIG:

- o Luk ikke soltaget op i frostvejr, eller hvis det er dækket med is eller sne.
- o Fjern med mellemrum det snavs, der måtte være på styreskinne.
- o Når De har vasket bilen, eller hvis det har regnet, skal De tørre alt vand af soltaget, inden det bruges.

DERES HYUNDAIS EGENSKABER

B460D01E-ACT

Manuel betjening af soltag

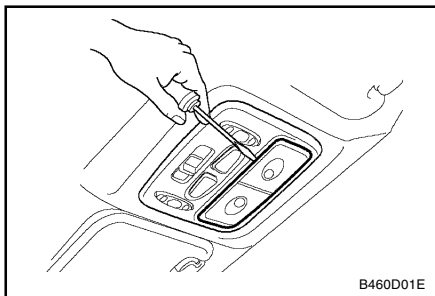

Hvis soltaget ikke er elektrisk betjent:

1. Fjern den rektangulære plastlinse fra den forreste tagkonsol.

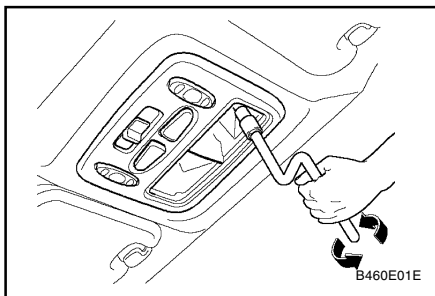

2. Drej sekskantsskruerne mod uret med en topnøgle for at afmontere den forreste tagkonsol.

3. Indsæt unbrakonøglen, der leveres sammen med bilen, i muffen. Nøglen kan findes i bilens bagagerum eller handskerum.

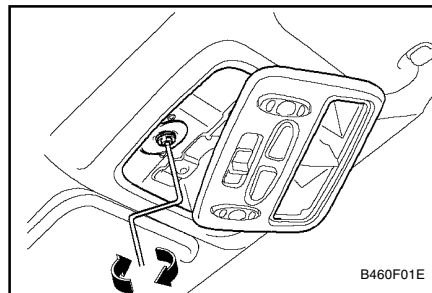

4. Drej nøglen med uret for at åbne eller mod uret for at lukke.

SB340A1-FC

FORRESTE INTERIØRLYS Kortlampe

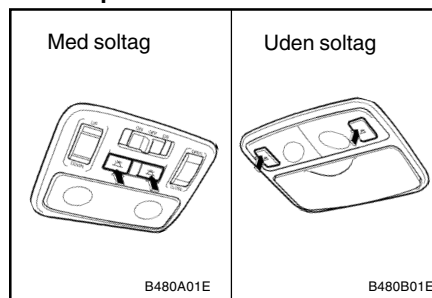

De to kortlampekontakter er placeret på hver sin side af den forreste loftkonsol. Lampene tændes og slukkes ved at trykke på kontakterne.

SB340B2-FC

Interiørlys

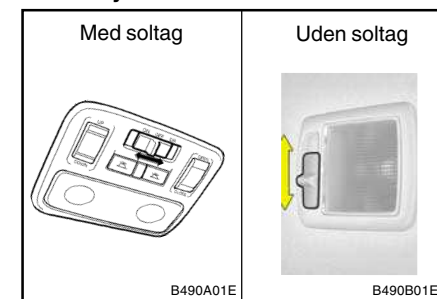

Interiørlampenes kontakt har tre stillinger. Disse tre stillinger er.

o DR

I midterstillingen (DR) tænder lyset når én af dørene åbnes, uanset tændingsnøglens stilling, det slukker igen, når døren lukkes.

o ON

I denne stilling brænder lyset konstant.

o OFF

I "OFF" er lyset altid slukket, også når der åbnes en dør.

DERES HYUNDAIS EGENSKABER

SB350A1-FC

HANDSKERUM

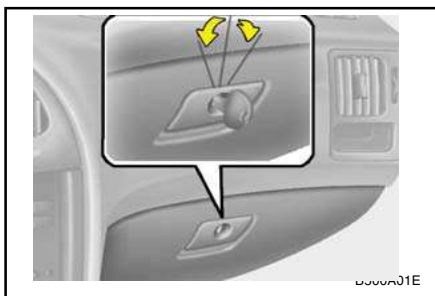

FORSIGTIG:

For at undgå risikoen for kvæstelser i tilfælde af en ulykke eller et pludseligt stop skal handskerumsklappen holdes lukket under kørslen.

- o Træk i udløserhåndtaget for at åbne handskerummet.
- o Handskerummet kan låses og låses op med nøglen.

B500B01E-GCT

MULTIBOKS

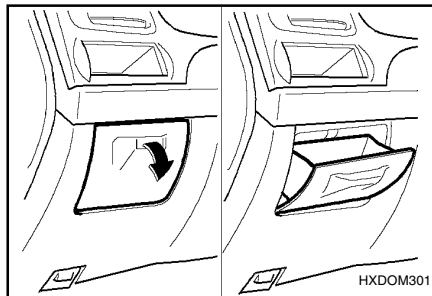

Multiboksen åbnes ved at trække ud i håndtaget og kan anvendes til at opbevare og diverse småting.

Sikringsboksen til lys og andet elektrisk udstyr kan findes ved at fjerne multiboksen.

SB360A1-FC

UDVENDIGT SIDESPEJL

Manuel type

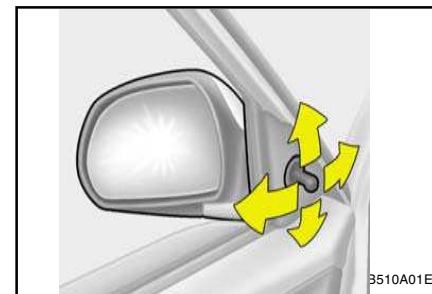

Sidespejlet i førersiden er for Deres bekvemmeligheds skyld fjernbetjent. Det indstilles med håndtaget forrest fornedet i vinduet. Inden De kører skal De altid kontrollere, at spejlet er indstillet således, at De kan se direkte bag ved bilen. Når De bruger spejlet, skal De altid være forsigtig, når De forsøger at bedømme afstanden til køretøjer bag Dem.

BEMÆRK:

Hvis betjeningen af spejlet generes af is, må De ikke forsøge at brække det løs ved hjælp af håndtaget eller ved at manipulere med spejlet. Brug en godkendt afisnings-spray (ikke kølerfrostvæske) til at frigøre mekanismen eller flyt bilen til et varmt sted og lad isen smelte.

DERES HYUNDAIS EGENSKABER

YB270B1-FC

Elektrisk fjernbetjening (Hvis monteret)



Det udvendige sidespejl kan indstilles i alle retninger for at give det maksimale udsyn bagud. Fjernbetjeningskontakten bruges til indstilling af begge sidespejle.

Sådan indstilles spejlene:

1. Flyt vælgerkontakten til højre eller venstre for at aktivere justeringsmekanismen for det tilsvarende sidespejl.
2. Spejlets vinkel indstilles nu ved at trykke på den korrekte kontakt som vist.

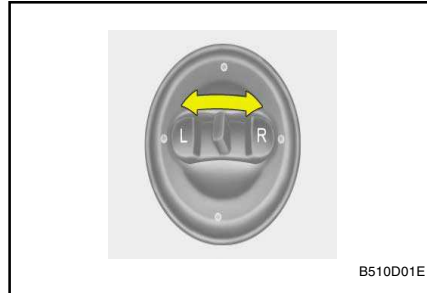

FORSIGTIG:

- o Lad ikke kontakten være tændt unødvendigt længe.
- o Det kan give permanente beskadigelser at skrabe is af spejlet. Eventuel is fjernes med en svamp, en blød klud eller et godkendt afisningsmiddel.

YB270C2-AC

KONTAKT TIL EL-OPVARMET SIDESPEJL (Hvis monteret)

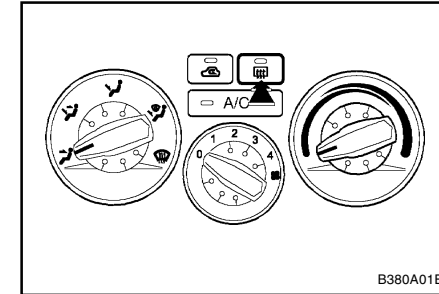

El-sidespejlets opvarmning startes ved at trykke på kontakten til el-bagruden. El-sidespejlet opvarmet for at fjerne is eller dug og for at give et bedre udsyn bagud under alle vejrforhold.

Tryk på kontakten igen for at afbryde opvarmningen. El-sidespejlets opvarmning afbrydes automatisk efter 15 minutter.

DERES HYUNDAIS EGENSKABER

YB270D1-AC

SÅDAN KLAPPE SIDESPEJLENE IND

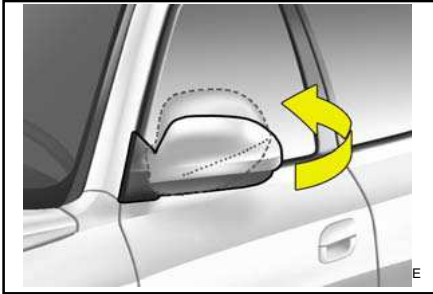

Sidespejlene kan klappes ind ved at trykke dem bagud. Dette kan være praktisk ved parkering på steder med begrænset plads.

ADVARSEL:

Sidespejlene må aldrig justeres eller klappes ind under kørsel. Dette kan resultere i en alvorlig ulykke på grund af manglende udsyn bagud.

SB370A1-FC

NEDBLÆNDINGS-BAKSPEJL

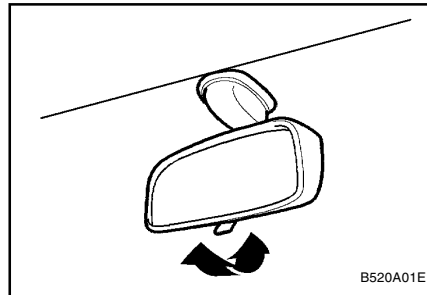

Bilen er udstyret med et nedblændings-bakspejl.

Nedblændings-stillingen vælges ved at vippe tappen foruden på spejlet frem mod Dem selv. I denne stilling formindskes skinnen fra bagvedkørendes forlygter.

SB390A1-FC

HÅNDBREMSE

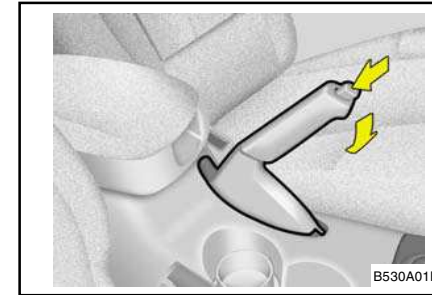

Træk altid håndbremsen inden De forlader bilen. Dette tænder også håndbremse-kontrollampen, når nøglen er i stillingerne ON eller START. Inden kørslen startes, skal De sørge for at slække håndbremsen helt og kontrollere, at kontrollampen er slukket.

- o Håndbremsen aktiveres ved at trække håndtaget opad.
- o Håndbremsen slækkes ved at trække håndtaget opad og trykke på knappen. Sænk derefter håndtaget, mens knappen holdes indtrykket.

DERES HYUNDAIS EGENSKABER

B550A01S-GCT

HØJT MONTERET STOPLYS (Hvis monteret)

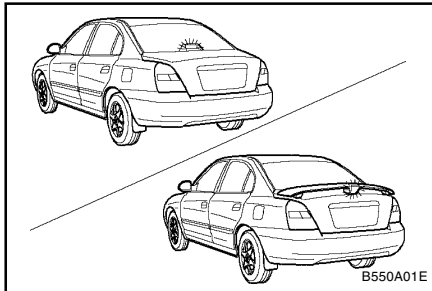

Udover de lavt monterede stoplygter i begge sider af bilen vil det højt monterede stoplys midt i bagruden eller indbygget i bilens spoiler blive tændt, når bremserne aktiveres.

SB410A1-FC

ADVARSELSLYS PÅ FORDØRENS KANT (Hvis monteret)

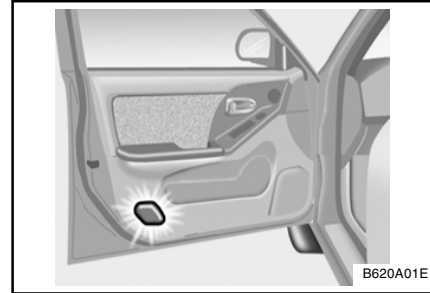

Et rødt lys tændes, når fordøren åbnes. Formålet med dette lys er at hjælpe Dem, når De skal ind i eller ud af bilen, og også at advare forbipasserende køretøjer.

YB370A1-FC

MOTORHJELMSUDLØSER

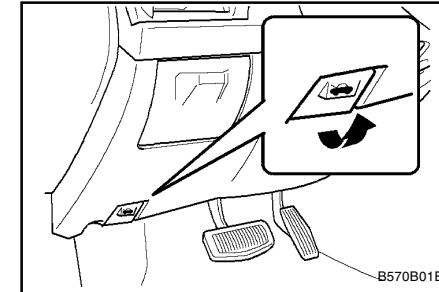

1. Træk i udløserknappen for at frigøre motorhjelm.
2. Tryk sikkerheds-låsearmen opad og løft motorhjelm op.
3. Hold motorhjelm åben med støttestangen.

Inden motorhjelm lukkes, skal støttestangen, for at undgå at den rasler, sættes tilbage i klemmen. Sænk motorhjelm indtil den er ca. 30 cm. åben og lad den falde. Kontroller, at den er låst.

DERES HYUNDAIS EGENSKABER

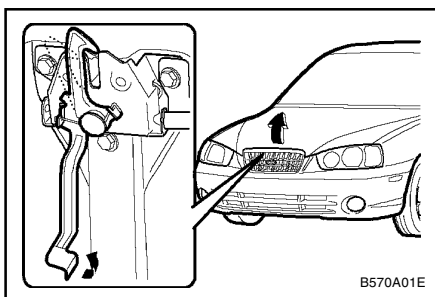

ADVARSEL:

Sørg for at støttestangen er frigjort inden motorhjelman lukkes.

Kontroller altid inden kørslen en ekstra gang, at motorhjelman er låst. Er den ikke låst, kan den flyve op under kørslen, så udsynet forsvinder totalt, hvilket kan forårsage en alvorlige kvæstelser eller død. Støttestangen skal sættes helt ind i det tilhørende hul i motorhjelman, når der skal arbejdes i motorrummet. Det vil forhindre, at motorhjelman falder ned og eventuelt kvæster Dem.

Kør ikke i bilen med motorhjelman løftet op - udsynet er blokeret, og motorhjelman kan falde ned eller blive beskadiget.

SB440A1-FC

FJERNBETJENT ÅBNING AF TANKKLAP

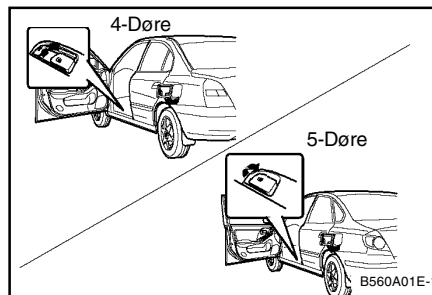

Tankklappen kan åbnes indefra ved at trække opad i udløserhåndtaget, der findes forrest på gulvet i venstre side af bilen.

BEMÆRK:

Hvis tankklappen ikke vil åbne på grund af, at der er dannet is omkring den, skal De slå let på den eller trykke på den for at bryde isen og frigøre klappen. Forsøg ikke at lirke klappen op. Brug om nødvendigt et godkendt afisningsmiddel (brug ikke køler-frostvæske) eller flyt bilen til et varmt sted og lad isen smelte.

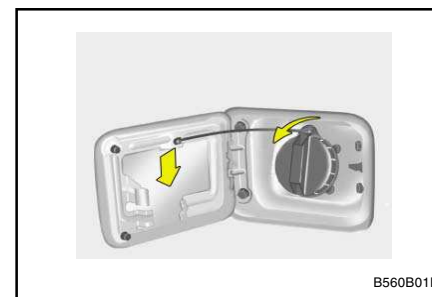

ADVARSEL:

Benzindampe er farlige. Stop altid motoren inden optankningen, og lad ikke gnister, tændte cigaretter eller åben ild komme i nærheden af påfyldningsområdet. Skal De udskifte tankdækslet, anbefales det, at De bruger et originalt Hyundai dæksel til udskiftningsdel.

Åbnes dækslet i varmt vejr, kan der måske høres en svag hvislen. Dette er normalt og ikke grund til bekymring.

Drej langsomt på dækslet, når De åbner det.

DERES HYUNDAIS EGENSKABER

B540A01E-GCT

BAGAGERUMSKLAP (4-døre) Fjernbetjent oplukning af bagagerumsklap (Hvis monteret)

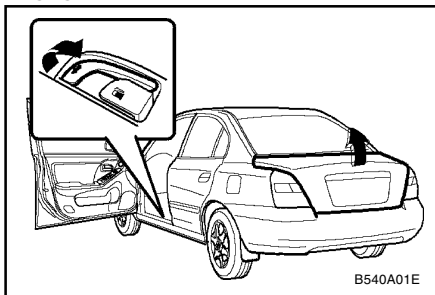

Bagagerumsklappen åbnes ved at trykke på knappen, der udløser låsen, derefter åbnes bagagerumsklappen manuelt.

Luk klappen ved at sænke den og trykke den ned, indtil den låser. Kontroller altid, at den er korrekt låst ved at trække opad i den.

ADVARSEL:

Bagklappen/bagagerumsklappen bør altid holdes helt lukket under kørslen. Hvis den står åben eller på klem, kan der slippe giftige udstødningsgasser ind i bilen og forårsage alvorlig sygdom.

SB450C1-FC

Sådan låses op med nøglen

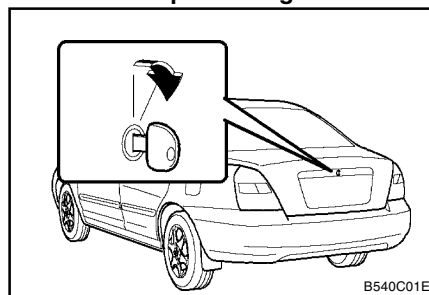

Bagagerumsklappen låses op ved at sætte nøglen i og dreje den med uret. Bagagerumslyset tænder, når klappen åbnes.

B540E01A-ACT

NØDUDLØSERGREB TIL BAGAGERUMSKLAP (Hvis monteret)

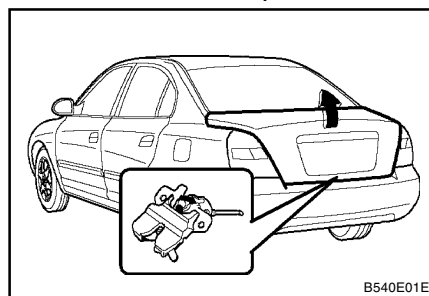

BEMÆRK:

Hvis en person låser sig inde i bagagerummet eller låses inde, trækkes der i den udstikende (rødmaledede) pal på låsedækslet. Dette vil få bagagerumsklappen til at åbne sig.

B540F01E-GCT

BAGKLAP (5 DØRE)

Betjening udefra

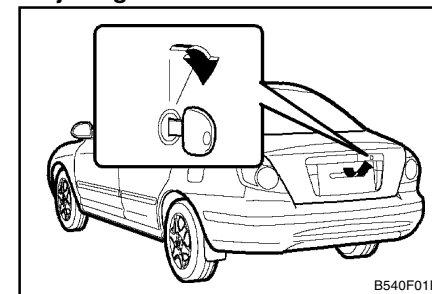

Indsæt nøglen og drej den med uret for at låse bagklappen op og åbne den. Træk derefter udad i håndtaget, der er placeret på bagklappens yderside.

DERES HYUNDAIS EGENSKABER

B450B01E-GCT

CD-skifter (hvis monteret)

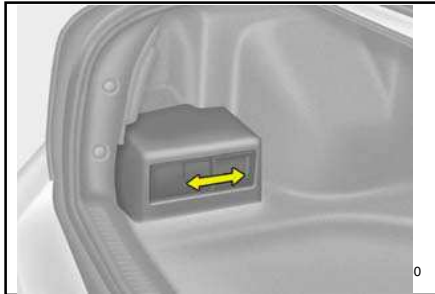

CD-skifteren, der er tilsluttet lydanlægget, findes i venstre side af bagagerummet. Anlægget omfatter et praktisk system, der kan indeholde op til 8 CD'er.

Det er muligt at høre musik uden at skifte CD. Åbn først lågen til CD-skifteren, tag magasinet ud og indsæt 8 CD'er. Tryk herefter magasinet ind i CD-skifteren og betjen lydanlægget, der er installeret i førersiden.

B580A01L-GCT

SOLSKÆRM (Hvis monteret)

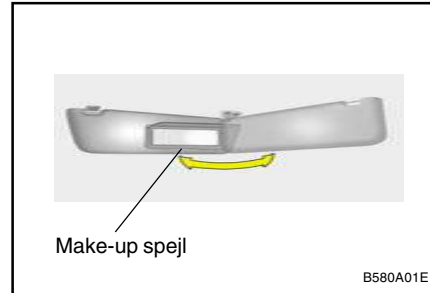

Bilen er udstyret med solskærme, der kan give føreren og forsædepassageren skygge forfra eller fra siden. Solskærmene er monteret i begge sider i standard-modellerne. Klap solskærmen ned for at undgå direkte sol i øjnene.

Der er monteret make-up-spejle på bagsiden af solskærmene i henholdsvis førerens og forsædepassagerens side.

BEMÆRK:

På bagsiden af solskærmene er der påklæbet en etikette med nyttige oplysninger om SRS-systemet (Supplemental Restraint System).

FORSIGTIG:

Undlad at anbringe solskærmen på en sådan måde, at den blokerer for udsynet til vejen, trafikken eller andre genstande.

B590A01E-ACT

BILLETHOLDER (hvis monteret)

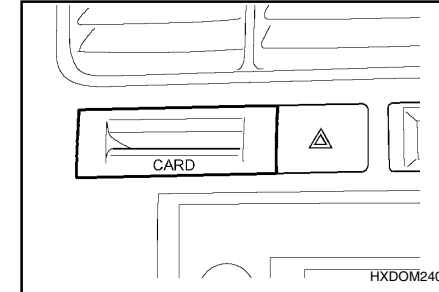

Billetholderen er en praktisk anordning, der kan anvendes til at placere en vejбилlet i.

DERES HYUNDAIS EGENSKABER

SB520A1-FC

HÅNDTAG TIL RATINDSTILLING

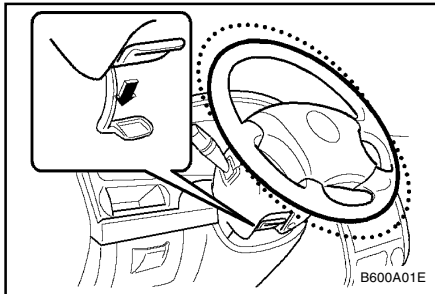

Sådan indstilles rattet:

1. Skub grebet nedad for frigøre rattet.
2. Hæv eller sænk rattet til den ønskede stilling.
3. Efter indstillingen trækkes grebet godt opad for at fastholde rattet i stillingen.

ADVARSEL:

Forsøg ikke at indstille rattet under kørslen, da de så kan miste kontrollen over bilen, hvilket kan medføre døden eller alvorlige kvæstelser.

SB530B1-FC

HORN (Med airbag)



Tryk på midten af rattet for at aktivere hornet.

B670A01A-GCT

DREJEKONTAKT-TYPEN (Hvis monteret)

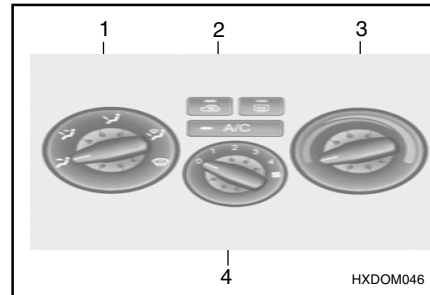

Denne model har 4 betjeningsknapper til varme/ventilationssystemet. Det er:

- 1.Regulering af luftstrømmen.
- 2.Regulering af luftindtag.
- 3.Temperaturregulering.
- 4.Blæserregulering.

SB720A1-FC

BLÆSERREGULERING

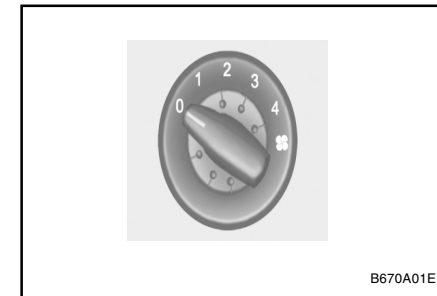

Bruges til at starte og stoppe blæseren og indstille blæserhastigheden.

Blæserhastigheden og dermed den luftmængde, som systemet leverer, kan styres manuelt ved at stille reguleringen mellem stillingerne "1" og "4".

DERES HYUNDAIS EGENSKABER

B670C01S-ACT

Luftindtagskontakter

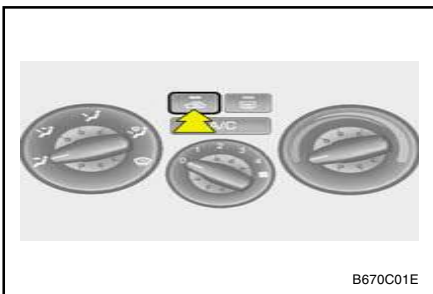

B670C01E

Denne kontakt bruges til at vælge mellem frisk udeluft eller recirkuleret kabineluft. Ændring af luftindtagsfunktionen (udeluft eller recirkuleret luft), tryk på kontakten.

UDELUFT (🚗): Kontaktens kontrollampe lyser, når luftindtaget står på udeluft.

RECIRKULERET LUFT (🌀): Kontaktens kontrollampe lyser, når luftindtaget står på recirkulation.

Når der er valgt "udeluft", kommer luften ind i bilen udefra og opvarmes eller afkøles i henhold til de øvrige valgte funktioner.

Når der er valgt "recirkulation", trækkes luften i bilen gennem varmeanlægget og opvarmes eller afkøles i henhold til de øvrige valgte funktioner.

BEMÆRK:

De skal vide, at langvarig brug af recirkulationen vil øge risikoen for dugdannelse på for- og sideruder og luften i kabinen kan blive "fung". Endvidere kan langvarig brug af air conditionen med recirkulation medføre, at luften i kabinen bliver meget tør.

B670D1A-ACT

LUFTSTRØMSREGULERING

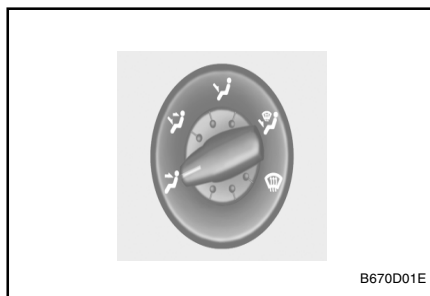

B670D01E

Bruges til regulering af luftstrømmen. Luften kan ledes til gulvet, udgangene i instrumentbordet eller forruden. Der bruges fem symboler, der repræsenterer stillingerne ansigt, bi-level, gulv, gulv-defrost og defrost.



Ansigt

Vælges stillingen "Ansigt" vil luften komme ud af ventilationsudgangene i ansigtsniveau.



Bi-level

Der kommer luft ud gennem udgangene til ansigtet og til gulvet. Dette gør det muligt samtidig at få køligere luft fra udgangene i instrumentbordet og varmere luft fra gulvudgangene.



Gulv

Der kommer luft ud gennem gulvudgangene.



Gulv-defrost

Der kommer luft ud gennem forruden defrosterudgange og gulvudgangene. Hvis "Floor-Defrost" (gulv defrost) indstillingen er valgt, vil A/C fungere automatisk og vil skifte til "Fresh Mode" (frisk luft).



Defrost

Der kommer luft ud gennem forruden defrosterudgange. Ved valg af "Defrost" indstillingen, vil A/C blive slået til automatisk og vil skifte til "Fresh" mode (frisk luft).

DERES HYUNDAIS EGENSKABER

SB720D1-FC

TEMPERATURREGULERING

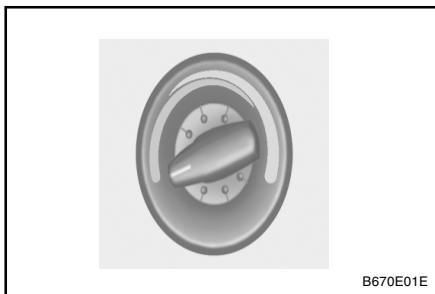

Bruges til at tænde og slukke for varmen og til at vælge den ønskede varmegrad.

ZB430B1-AC

VARMEREGULERING

Til normal brug af varmeapparatet flyttes luftindtagsreguleringen til stillingen "Frisk" og luftstrømsreguleringen til "Gulv".

Til hurtigere opvarmning stilles luftindtagsreguleringen til stillingen "Recirk."

Hvis ruderne dugger, skal luftstrømsreguleringen flyttes til stillingen "Def" (defrost)(Tændes der automatisk for A/C.) og luftindtagsreguleringen til "Frisk".

Maksimal opvarmning opnås ved at flytte temperaturreguleringen til "Varm".

SB720F1-FC

BI-LEVEL OPVARMNING

Bilen er udstyret med bi-level varmeregulering. Dette gør det muligt samtidig at få køligere luft fra udgangene i instrumentbordet og varmere luft fra gulvudgangene. Dette gøres således:

- o Sæt luftindtagsreguleringen på "Frisk".
- o Sæt luftstrømsreguleringen på "Bi-level".
- o Sæt temperaturreguleringen mellem "Kold" og "Varm".

SB720G1-FC

VENTILATION

Sådan bruges ventilationssystemet:

- o Sæt luftindtagsreguleringen på "Frisk".
- o Sæt luftstrømsreguleringen på "Ansigt" for at lede al luft til udgangene i instrumentbordet.
- o Indstil blæserreguleringen til den ønskede blæserhastighed.
- o Sæt temperaturreguleringen mellem "Kold" og "Varm".

SB710A1-FC

MIDTERDYSE

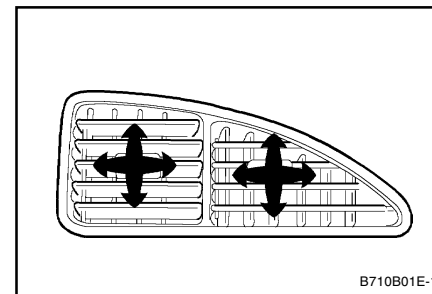

Midterdysen er placeret midt i instrumentbordet. Retningen på luftstrømmen fra midterdysen kan reguleres.

Luftstrømmens retning reguleres ved at flytte knappen i dysens midte op og ned eller fra side til side.

DERES HYUNDAIS EGENSKABER

SB710B1-FC

SIDEDYSER

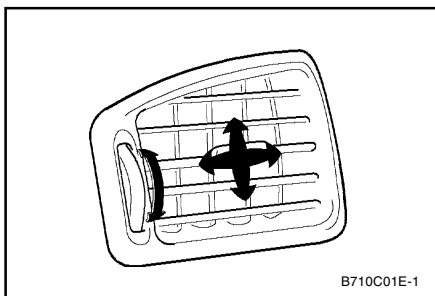

Sidedyseme er placeret i hver side af instrumentbordet.

Luftstrømmens retning reguleres ved at flytte knappen i dysens midte op og ned eller fra side til side.

Sideysesemes knapper kan regulere mængden af udeluft, der strømmer ind i bilen gennem disse dyser.

Dyseme er åbne, når dysens knap flyttes op til.

Dyseme er lukket, når dysens knap flyttes ned til.

Sørg for, at dyseme ikke er blokeret af blade etc.

B720A02S-ACT

DEFROSTNING/AFDUGNING

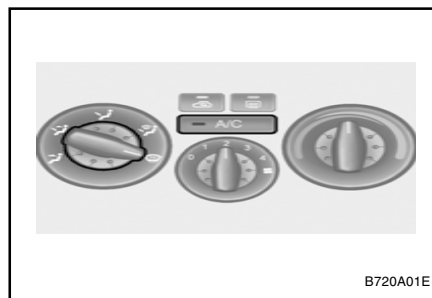

Sådan bruges varme/ventilationssystemet til defrostning/afdugning af forruden:

Afrimning/afdugning

Sådan fjernes indvendig dug fra forrude:

- o Stil kontakt til luftgennemstrømning på afrimning ().
A/C vil automatisk være slået til og ændret til "Fresh" mode (frisk luft).
- o Stil temperaturkontrolgreb på den ønskede position.
- o Stil ventilatorstyring på en position mellem 1 og 4.

Sådan fjernes is og udvendig dug fra forrude:

- o Stil kontakt til luftgennemstrømning på afrimning ().
A/C vil automatisk være slået til og ændret til "Fresh" mode (frisk luft).
- o Stil temperaturkontrolgreb på 'varm'.
- o Stil ventilatorstyring på position 3 eller 4.

BEMÆRK:

I områder med høj luftfugtighed kan air-conditionen bruges med luftindtagsreguleringen i stillingen "Recirk" for at forøge virkningen.

SB72011-FC

Tips

- o De undgår at få støv eller ubehagelige lugte ind i bilen ved midlertidigt at sætte luftindtagsreguleringen på "Recirk". Husk, for at holde luften i kabinen frisk, at stille håndtaget tilbage til "Frisk", når det ubehagelige område er passeret. Dette vil hjælpe til at holde føreren frisk og komfortabel.
- o Luften til varme/kølesystemet trækkes ind gennem ristene lige foran forruden. Hold øje med, at de ikke blokeres af blade, sne, is eller andet.

DERES HYUNDAIS EGENSKABER

SB730A1-FC

AIR CONDITION ANLÆG Air conditionenes kontakt

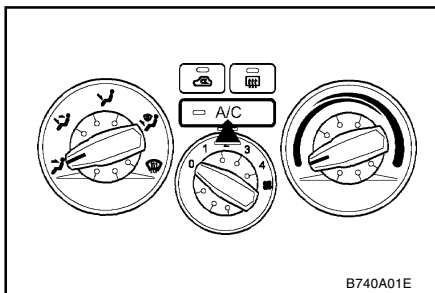

B740A01E

Air conditionen tændes og slukkes ved at trykke på kontakten.

SB730B1-FC

AIRCONDITIONENS FUNKTION (Hvis monteret) KØLING

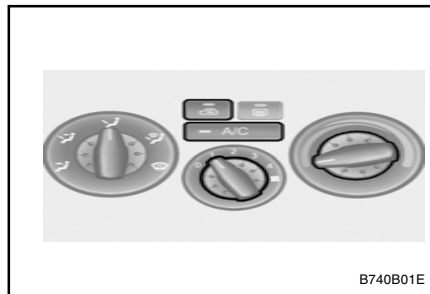

B740B01E

Sådan bruges airconditionen til at køle kabinen af:

- o Luk side-ventilationsåbningerne, så der ikke kommer luft ind udefra.
- o Tænd blæseren.
- o Tænd airconditionen ved at trykke på knappen. Samtidig skal airconditionens kontrollampe tænde.
- o Sæt luftindtagsreguleringen på "Frisk"
- o Sæt temperaturreguleringen på "Kold", der giver den maksimale køling. Temperaturen kan modereres ved at indstille nærmere mod "Varm".
- o Indstil blæseren til den ønskede hastighed. Ønsker De mere køling, kan De sætte blæseren på en af de højere hastigheder eller

midlertidigt indstille luftindtagsreguleringen på recirkulation.

SB730C1-FC

AFFUGTET OPVARMNING

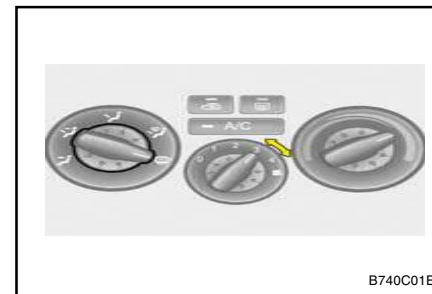

B740C01E

Sådan indstilles anlægget til affugtet opvarmning:

- o Tænd blæseren.
- o Tænd airconditionen ved at trykke på knappen. Samtidig skal airconditionens kontrollampe tænde.
- o Sæt luftindtagsreguleringen på "Frisk".
- o Sæt luftstrømsreguleringen på "Ansigt".
- o Indstil blæseren til den ønskede hastighed.
- o Ønsker De en hurtigere virkning, sættes blæseren på et af de højere trin.
- o Indstil temperaturreguleringen til den ønskede varmegrad.

DERES HYUNDAIS EGENSKABER

SB730D1-FC

Tips

- o Hvis der er varmt i kabinen, når De stiger ind, kan De åbne ruderne i nogle minutter for at slippe den varme luft ud.
- o Når De bruger airconditionen, skal alle ruder holdes lukkede for at holde den varme luft ude.
- o Når De kører langsomt, som for eksempel i tæt trafik, skal De skifte til et lavere gear. Dette øger motorhastigheden, hvilket igen øger aircondition-kompressorens hastighed.
- o På stejle bakker bør De slukke airconditionen for at undgå risikoen for, at motoren overophedes.
- o Om vinteren, eller i perioder hvor airconditionen ikke bruges regelmæssigt, skal De én gang om måneden lade airconditionen køre i nogle få minutter.

Dette får smøremidlet til at cirkulere og holder systemet i topform.

DERES HYUNDAIS EGENSKABER

6YB970A1-AC

AIRCONDITION (Hvis monteret)

Deres Hyundai er udstyret med aircondition, der fungerer således, at De blot skal indstille den ønskede temperatur.

B970B01E-ACT

Styring af opvarmning og køling

TYPE A (Uden A.Q.S)

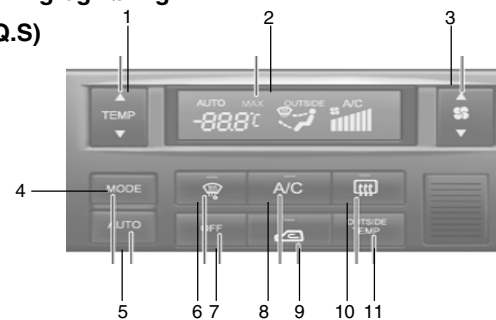

HXDOM118

TYPE B (Med A.Q.S)

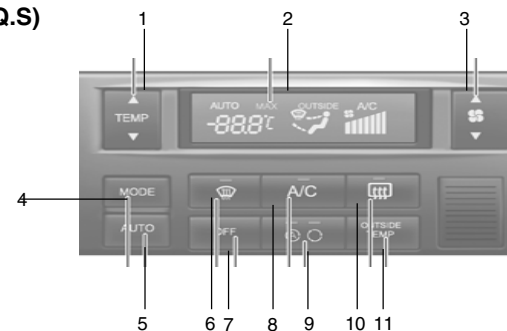

HXDOM119

1. Temperaturkontrolgreb
2. Display-rude
3. Blæserstyringskontakt
4. Kontakt til luftgennemstrømning.
5. AUTO-kontakt (Automatisk styring)
6. Afrimningskontakt
7. OFF-kontakt
8. Kontakt til air-condition
9. Kontakt til styring af luftindtag/luftkvalitetssystem (Hvis monteret)
10. Kontakt til bagrudeafrimning
11. Kontakt til udertermometer

DERES HYUNDAIS EGENSKABER

B970C02E-GCT

Automatisk drift

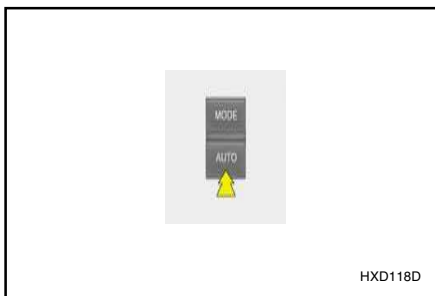

FATC-systemet (fuldautomatisk temperaturstyring) styrer automatisk opvarmningen og nedkølingen således:

1. Tryk på "AUTO"-kontakten. Kontrollampen tændes og bekræfter, at alle varmeudtagene - ansigt, gulv og/eller begge niveauer - samt blæserhastigheden og air-conditionen vil blive styret automatisk.

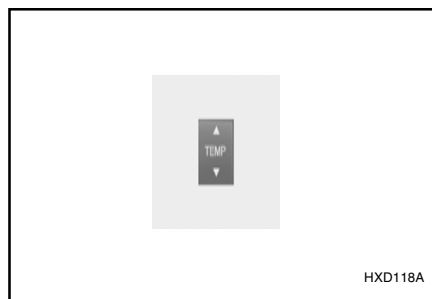

2. Drej "TEMP"-kontakten for at indstille den ønskede temperatur.

Temperaturen vil stige til maks. 32°C ved at dreje kontakten med uret. Hver omdrejning af kontakten vil få temperaturen til at stige med 0,5°C.

Temperaturen vil falde til min. 17°C ved at dreje kontakten mod uret. Hver omdrejning vil få temperaturen til at falde med 0,5°C.

BEMÆRK:

Hvis batteriet er blevet afladet eller fjernet, vil temperaturen blive stillet tilbage til Celsius. Dette er helt normalt, og temperaturen kan ændres fra Celsius til Fahrenheit på følgende måde:

Tryk TEMP-knappen ned i mindst 3 sek. samtidig med -knappen. På displayet vises temperaturen herefter i Celsius i stedet for Fahrenheit eller omvendt (°C -> °F eller °F -> °C).

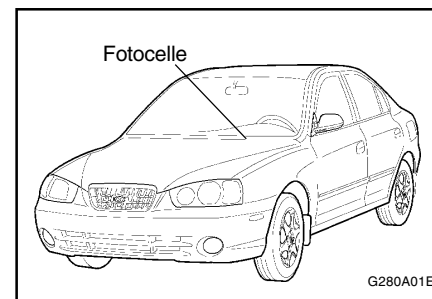



BEMÆRK:

Placér aldrig genstande oven på sensoren, der er placeret i bilen, da klimaanlægget ellers ikke kan fungere optimalt.

B995A01E-GCT

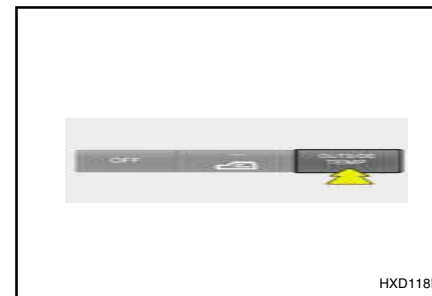
UDETHERMOMETER



Ved at trykke på -knappen vises udetemperaturen på et VFD-display.

DERES HYUNDAIS EGENSKABER

6YB980A1-AC

MANUEL BETJENING

Klimaanlægget kan betjenes manuelt ved at trykke på knapperne, dog undtagen "Auto"-knappen. Ved manuel betjening fungerer airconditionen efter hvilke knapper, der aktiveres. De knapper, der ikke trykkes ind, vil blive kontrolleret automatisk. Tryk på "Auto"-knappen igen, og airconditionen fungerer automatisk igen.

6YB980B1-AC

BLÆSERREGULERING

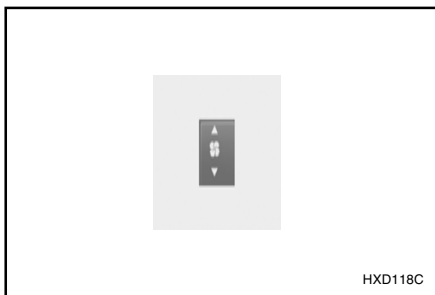

Blæserhastigheden og dermed den luftmængde, som systemet leverer, kan reguleres ved at aktivere knapperne, der regulerer blæserhastigheden. Jo højere blæserhastighed - des mere luft leverer systemet. Tryk på "OFF"-knappen, og blæseren slukkes.

B670C01S-ACT

Luftindtagskontakter (Uden A.Q.S)

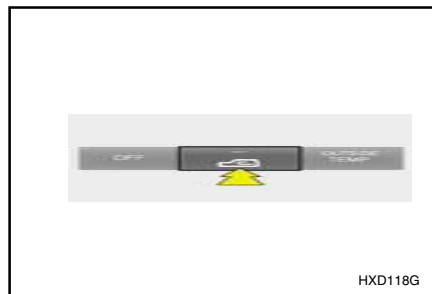

Denne kontakt bruges til at vælge mellem frisk udeluft eller recirkuleret kabineluft. Ændring af luftindtagsfunktionen (udeluft eller recirkuleret luft), tryk på kontakten.

UDELUFT (☞): Kontaktens kontrollampe lyser, når luftindtaget står på udeluft.

RECIRKULERET LUFT (☞): Kontaktens kontrollampe lyser, når luftindtaget står på recirkulation.

Når der er valgt "udeluft", kommer luften ind i bilen udefra og opvarmes eller afkøles i henhold til de øvrige valgte funktioner.

Når der er valgt "recirkulation", trækkes luften i bilen gennem varmeanlægget og opvarmes eller afkøles i henhold til de øvrige valgte funktioner.

BEMÆRK:

De skal vide, at langvarig brug af recirkulationen vil øge risikoen for dugdannelser på for-og sideruder og luften i kabinen kan blive "fung". Endvidere kan langvarig brug af air conditionen med recirkulation medføre, at luften i kabinen bliver meget tør.

B980G01E-GCT

Kontakt til regulering af luftindtag (med A.Q.S.) (Hvis monteret)

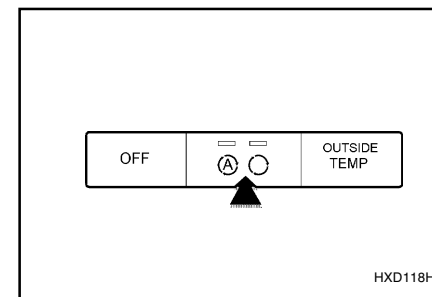

Denne knap anvendes til at vælge frisk udendørsluft eller recirkulere luften inde i bilen og derved automatisk forhindre udstødningssgas i at trænge ind i bilen.

DERES HYUNDAIS EGENSKABER

☐ : OFF (afbrudt)
▬ : ON (tilsluttet)

☐ ☐
Ⓐ ○ **Frisk luft:**

Der kommer luft ind i bilen udefra, som opvarmes eller afkøles afhængig af den valgte funktion.

☐ ☐
Ⓐ ○ **Recirkulation:**

Luft fra passagerkabinen ledes gennem varmesystemet, hvor den opvarmes eller nedkøles afhængig af den valgte funktion.

☐ ☐
Ⓐ ○ **Blokering for udstødningsgas:**

Der kommer luft ind i bilen udefra. Hvis der trænger udstødningsgas ind i bilen udefra, omdannes blokeringsfunktionen for udstødningsgas (☐ ☐) automatisk til funktionen (Ⓐ ○) for derved at forhindre gassen i at trænge ind i bilen.

BEMÆRK:

Vær opmærksom på at længere tids brug af varmeapparatet i stilling (☐ ☐) vil forøge dugdannelsen på forruden og sideruderne, og luften i kabinen bliver dårlig. Desuden kan for lang tids brug af airconditionen sammen med (Ⓐ ○) recirkulation få luften i kabinen til at blive for tør.

6YB980D1-AC

AFBRYDNING AF AIRCONDITION

Tryk på "OFF" -knappen for at afbryde airconditionen.

B980E01E-GCT

LUFTSTRØMSREGULERING

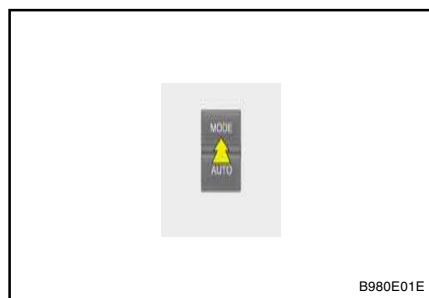

Bruges til regulering af luftstrømmen. Luften kan ledes til gulvet, ventilation udgangene i instrumentbordet eller forruden. Der bruges 4 symboler, der repræsenterer stillingerne Ansigt, Bi-level, Gulv, Gulv defrost og defrost.

☐ **Ansigt**

Vælges stillingen "Ansigt" tændes lysindikatoren og luften vil komme ud af ventilationsudgangene i ansigtsniveau.

☐ **Bi-level**

Der kommer luft ud gennem udgangene i ansigtsniveau og til gulvet, og lysindikatoren

tænder. Dette gør det muligt samtidig at få køligere luft fra udgangene i instrumentbordet og varmere luft fra gulvudgangene.

☐ **Gulv**

Der kommer luft ud gennem gulvudgangene, og lysindikatoren tændes.

☐ **Gulv defrost**

Der kommer luft ud gennem forrudens defrost-udgange og gulvudgange, og lysindikatoren tænder.

B980F01E-GCT

Defrost

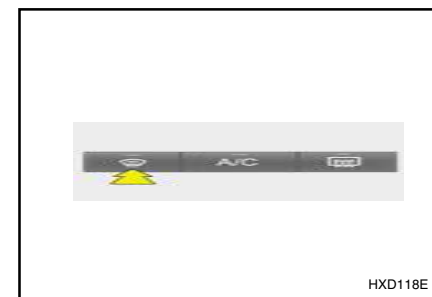

Der kommer luft ud gennem forrudens defrost-udgange, og lysindikatoren tændes. Hvis omgivelsestemperaturen er lavere end 3.5 grader C, tændes airconditionen, når denne knap aktiveres, og airconditionen indstilles på "Frisk".

DERES HYUNDAIS EGENSKABER

B760A01E-GCT

LUFTFILTER (FORAN BLÆSEREN- HEDEN) (Hvis monteret)

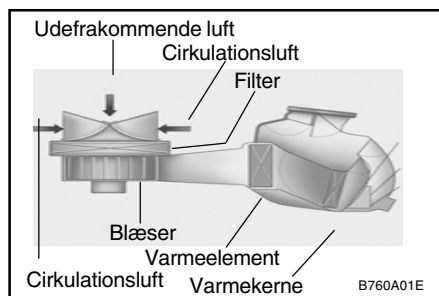

Luftfilteret er installeret foran blæserenheden bag handskerummet. Filteret forhindrer forurenende stoffer i at trænge ind i bilen og renser luften.

Udskiftningsvejledning:

1. Fjern justeringsstifterne på begge sider af handskerummet.
2. Fjern filterlågets monteringskonsol.
3. Fjern filterlåget og udskift herefter filteret.
4. Montering foretages ved at gentage punkterne til brug ved adskillelse i omvendt rækkefølge.

FORSIGTIG:

- o Udskift filtret hver 20.000 km (12.000 miles) eller én gang om året. Hvis bilen anvendes under krævende forhold, eksempelvis på støvede, ujævne veje,

skal filtret undersøges, og evt. udskiftes, oftere.

- o Hvis luftstrømningshastigheden pludselig falder, skal det undersøges af et autoriseret værksted.

SR010A1-FC

STEREO SOUND SYSTEM

Hvordan bilens lydssystem fungerer

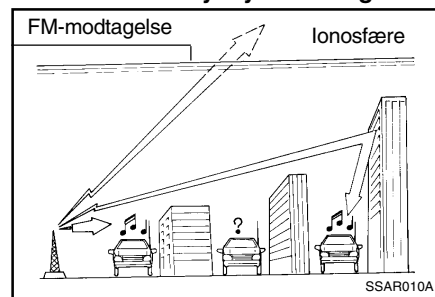

Der udsendes AM- og FM-signaler fra master placeret rundt i landet. De modtages af radioantennen på Deres bil. Dette signal modtages så af radioen og sendes til højttalerne.

Når et kraftigt radiosignal når bilen, sikrer lydsystemets nøjagtige udformning en førsteklasses gengivelse. Men i nogle tilfælde er signalet, der når frem til bilen, ikke kraftigt og tydeligt. Dette kan skyldes faktorer som afstanden fra radiostationen, andre kraftige

sendere i nærheden, eller at der er generende bygninger, broer eller andre store ting i området.

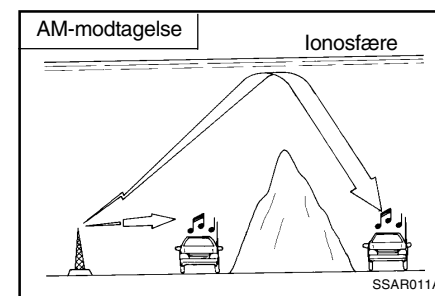

Modtagelsen af AM-signaler er normalt bedre end modtagelsen af FM-signaler. Det er fordi AM-radiobølger udsendes ved lave frekvenser. Disse lange, lavfrekvente radiobølger kan følge jordens krumning i stedet for at gå lige ud i atmosfæren. Desuden krummer de omkring genstande, der er i vejen, så de giver en bedre signaldækning. På grund af dette kan AM-udsendelser modtages klart på en længere afstand end FM-udsendelser.

DERES HYUNDAIS EGENSKABER

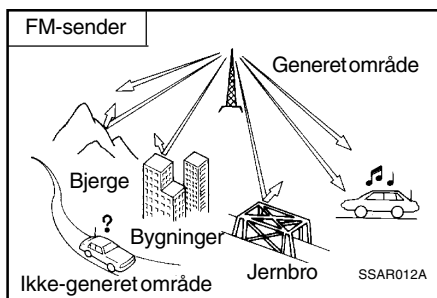

FM-signaler udsendes ved høje frekvenser og krummer ikke for at følge jordens overflade. Derfor begynder FM-udsendelser normalt at blive svage allerede på en kort afstand fra senderen. FM-signaler generes også let af bygninger, bjerge eller andet, der er i vejen. Dette kan give visse lytteforhold, der kan få Dem til at tro, at der er noget i vejen med Deres radio. Følgende tilstande er normale og betyder ikke, at der er problemer med radioen:

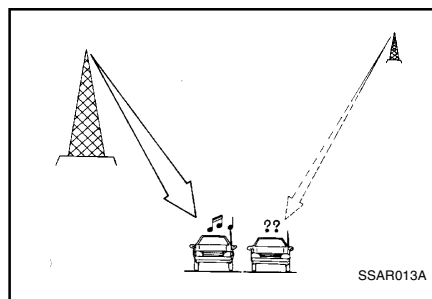

- o Fading - Efterhånden som bilen fjerner sig fra senderen, bliver signalet svagere, og lyden begynder at svækkes. Vi foreslår, at De, når dette sker, vælger en anden og kraftigere station.
- o Uensartet lyd/atmosfæriske forstyrrelser - Svage FM-signaler eller store ting i vejen mellem senderen og Deres radio kan genere signalet og give atmosfæriske forstyrrelser eller uens lyd. Dette kan mindskes, indtil genen er forsvundet, ved at skrue ned for diskanten.

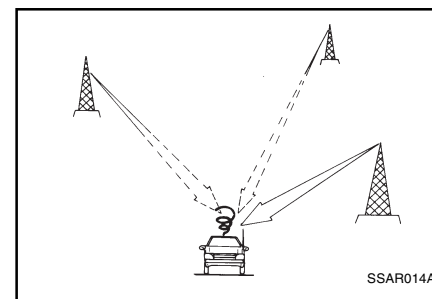

- o Skift mellem stationer - Når et FM-signal bliver svagere, kan et andet, kraftigere signal med næsten samme frekvens begynde at spille. Det er fordi radioen er konstrueret til at låse sig fast på det tydeligste signal. Sker dette, kan De vælge en anden sender med et kraftigere signal.
- o Flere signaler - Radiosignaler, der modtages fra flere retninger, kan give forvrængning eller uens lyd. Dette kan skyldes et direkte og et reflekteret signal fra den samme station, eller signaler fra to stationer, hvis frekvenser ligger tæt ved hinanden. Sker dette, skal De vælge en anden station, indtil problemet er forsvundet.

DERES HYUNDAIS EGENSKABER

SR040B1-FC

Kassetdebånds pleje

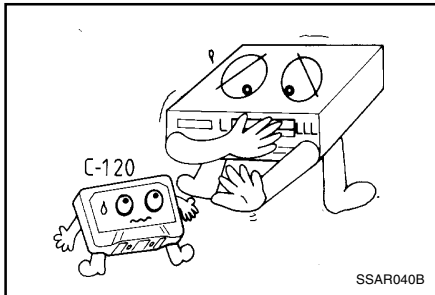

En passende pleje af Deres kassetdebånd vil øge båndenes levetid og Deres glæde ved at lytte til dem. Beskyt altid Deres bånd og kassettekasser mod direkte solskin, stærk kulde og stov. Når kassetterne ikke bruges, bør de altid opbevares i de kasser, som de oprindeligt blev leveret i. Hvis der er meget koldt eller varmt i bilen, bør De lade temperaturen i kabinen blive mere behagelig, inden De lytter til Deres kassetter.

- o Lad aldrig et bånd sidde i afspilleren, når det ikke spilles. Dette kan beskadige afspilleren og båndet.
- o Vi advarer kraftigt imod at bruge bånd, der er længere end C-60 (60 minutter ialt). Bånd som C-120 eller C-180 er meget tynde og fungerer ikke så godt i bilens miljø.

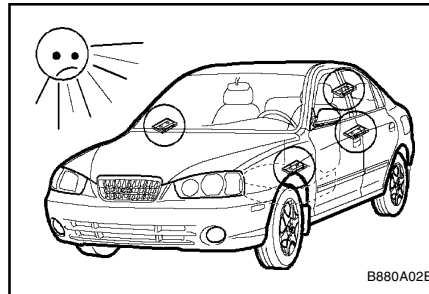

- o Sørg for, at kassetens mærkat ikke sidder løst eller at der ikke er ved at falde stykker af den, ellers kan det være vanskeligt at køre båndet ud.
- o Selve lydbåndet må ikke berøres eller tilsmudses.
- o Hold alle magnetiske genstande som for eksempel elektromotorer, højttalere eller transformatorer væk fra Deres kassetdebånd og afspilleren.
- o Opbevar kassetterne på et køligt, tørt sted med den åbne side vendt nedad for at forhindre, at der sætter sig støv i kassetten.
- o Undgå gentagen brug af hurtig tilbagespoling for at spille en bestemt melodi eller en bestemt del af båndet igen. Dette kan give en dårlig opspoling af båndet, og efterhånden et for stort ind-vendigt træk i kassetten og en dårlig lyd kvalitet. Sker dette, kan det måske afhjælpes ved flere gange at spole båndet hurtigt fra den ene ende til den anden.

Afhjælper dette ikke problemet, bør De ikke fortsat bruge båndet i bilen.

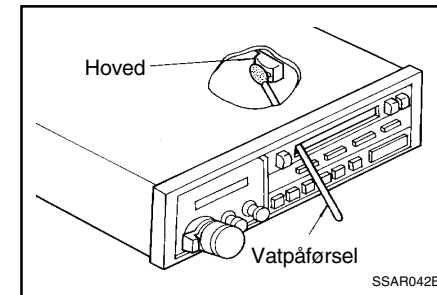

- o Efterhånden afsættes der et lag af rester fra båndet på afspilningshovedet, capstanakslen og rullerne. Dette kan give en dårligere lyd kvalitet. De bør renses en gang om måneden med et rensbånd eller specielle rens væsker, der kan fås i radioforretningerne. Følg leverandørens anvisninger omhyggeligt og smør aldrig nogen del af afspilleren med olie.
- o Kontroller altid at båndet er spolet fast op, inden det sættes i afspilleren. Drej om nødvendigt spolerne med en blyant for at stramme båndet op.

DERES HYUNDAIS EGENSKABER

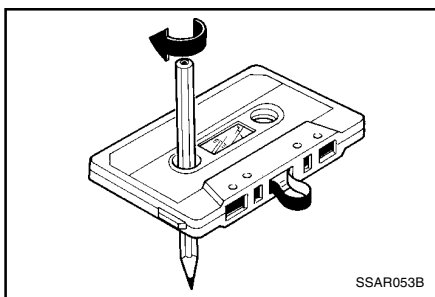

BEMÆRK:

Kontroller altid et kassettebånd, inden De afspiller det. Hvis båndet er slapt, kan det strammes op ved at dreje en af spolerne med en blyant eller en finger.

Hvis kassetens mærkat er ved at falde af, må det ikke sættes i afspilleren, da båndet ellers kan vikles ind i båndfremtrækket, når De vil tage det ud.

Lad ikke et bånd sidde i afspilleren, og lad det ikke ligge på instrumentbordet, hvor det kan udsættes for høje temperaturer og fugtighed.

Hvis et bånd har været udsat for høje temperaturer eller kulde, må det ikke sættes i afspilleren, før det har fået en moderat temperatur.

SR050B1-FC

ANTENNE

Manuel antenne

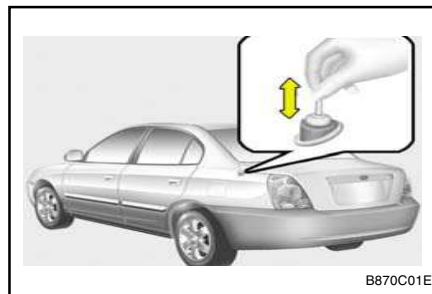

Bilen har en manuel antenne af rustfrit stål til modtagelse af både AM- og FM-signaler. Træk antennen op med fingrene som vist på tegningen.

BEMÆRK:

Inden De vasker bilen i en vaskemaskine, eller De kører ind et sted, hvor antennen kan komme til at støde imod, skal De sikre Dem, at antennen er trykket helt ned.

SB050C1-FC

EI-drevet antenne (Hvis monteret)

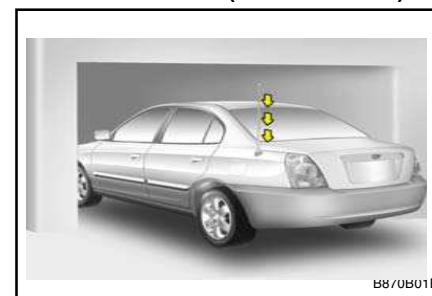

Antennen kører automatisk op, når radioen tændes, og tændingsnøglen står i stillingen "ON" eller "ACC". Antennen kører automatisk ned, når radioen slukkes, eller tændingsnøglen drejes til stillingen "LOCK".

FORSIGTIG:

- o Inden radioen tændes, skal De sikre Dem, at der ikke er nogen i nærheden af antennen.
- o Inden De vasker bilen i en vaskemaskine, eller De kører ind et sted, hvor antennen kan komme til at støde imod, skal De sikre Dem, at antennen er kørt ned.
- o Hvis antennen er snavset, skal De rengøre den for at undgå, at den ikke fungerer korrekt.

DERES HYUNDAIS EGENSKABER

B870D01Y-GCT

Glasantenne (Hvis monteret)

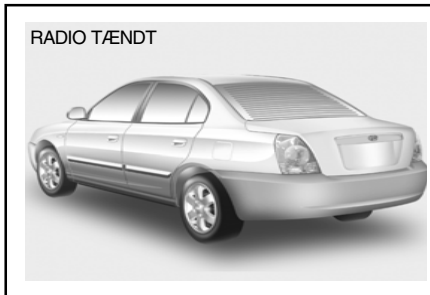

Når radioen er tændt, samtidig med at tændingsnøglen står i enten ON- eller ACC-stilling, kan bilen modtage både AM- og FM-radiosignaler via antennen, der er monteret i bagruden.

FORSIGTIG:

Anvend ikke et slibende pudsemiddel eller en skraber til at rengøre bagrudens inderside eller fjerne aflejringer fra glassets inderside, da dette kan beskadige antennen.

SÅDAN KØRER DE I DERES HYUNDAI

SC000A1-FC

2. BAG RATTET

Sådan kører De i Deres Hyundai

SC020A1-FC

ADVARSEL: UDS TØDNINGSGAS KAN VÆRE FARLIG!

Udstødningsgasser kan være meget farlige. Hvis De på noget tidspunkt kan lugte udstødningsgasser inde i bilen, skal De straks lukke vinduerne op.

◦ **Indånd ikke udstødningsgasser.**

Udstødningsgasser indeholder kulilte, en farveløs, lugtfri gas, der kan forårsage bevidstløshed og død ved kvælning.

◦ **Sørg for at udstødningssystemet ikke er utæt.**

Udstødningssystemet bør efterses, hver gang bilen er løftet op til olieskift eller af andre årsager. Hvis De hører en forandring i udstødningens lyd, eller hvis De kører over noget, der rammer bilens underside, bør De snarest muligt få udstødningssystemet efterset hos Deres Hyundai forhandler.

◦ **Lad ikke motoren gå i et lukket rum.**

Det er en farlig vane at lade motoren gå i tomgang i garagen, også selv om garageporten er åben. Lad aldrig motoren gå i garagen i længere tid end det tager at starte den og bakke bilen ud.

◦ **Undgå at lade motoren gå i tomgang i længere tid, mens der er personer i bilen.**

Hvis det er nødvendigt at lade motoren gå i tomgang i længere tid med personer i bilen, skal De sørge for at det sker i fri luft med lufttilgangen sat på "Frisk" og med blæserhastigheden indstillet på et af de højere trin, så der trækkes frisk luft ind i kabinen.

Skal De køre med bagagerumsklappen åben, fordi De skal transportere genstande, der gør det nødvendigt:

1. Luk alle vinduer.
2. Luk side-ventilationsudgangene op.
3. Sæt lufttilgangen på "Frisk", luftstrømsreguleringen på "gulv" eller "ansigt" og blæseren på en af de højere hastigheder.

For at sikre, at ventilationssystemet kan fungere korrekt skal De sørge for, at luftindtagene lige foran forruderne holdes frie for sne, is, blade eller andet, der kan genere luftgennemstrømningen.

SÅDAN KØRER DE I DERES HYUNDAI

C020A010-GCT

INDEN MOTOREN STARTES

Inden motoren startes, bør De altid:

1. Se rundt om bilen for at være sikker på at der ikke er punkteret et dæk, "søer" af olie eller vand eller andre tegn på eventuelle problemer.
2. Når de har sat Dem ind i bilen, kontroller at håndbremsen er trukket an.
3. Kontroller, om alle ruder og lygter er rene.
4. Kontroller, om bak-og sidespejle er rene og korrekt indstillet.
5. Kontroller, om sædet, ryglænet og nakkestøtten er korrekt indstillet.
6. Lås alle døre.
7. Tag sikkerhedsselen på og se efter, at alle passagerer også har taget deres på.
8. Sluk for alt lys og tilbehør der ikke skal bruges.
9. Når tændingsnøglen er blevet drejet til "ON", kontrollerer De om alle advarselsslamper virker og at der er nok benzin på.
10. Kontroller, om alle advarselsslamper og pærer virker, når tændingsnøglen er i "ON".

ADVARSEL: (DIESEL MOTOR)

For at sikre tilstrækkeligt vakuum i bremsesystemet, når bilen startes i koldt vejr, er det nødvendigt at lade motoren køre i tomgang i nogle sekunder efter start.

SC040A1-FC

KOMBINERET TÆEDINGSKONTAKT OG RATLÅS

Start af motoren

- o Hvis Deres Hyundai har manuel gearkasse, sættes gearstangen i frigear og koblingen trædes helt ned.
- o Hvis Deres Hyundai har automatisk gearkasse, sættes gearvælgeren i "P" (parkering).
- o Motoren startes ved at sætte tændingsnøglen i og dreje den til "START". Slip nøglen så snart motoren starter. Hold aldrig tændingsnøglen på "START" i mere end 15 sekunder.

BEMÆRK:

Af sikkerhedsmæssige årsager vil motoren ikke starte, hvis gearet ikke står i "P" eller "N" position (automatgear).

SC050A1-FC

NØGLESTILLINGER

ADVARSEL:

Motoren må ikke stoppes og nøglen må ikke tages ud af tændingslåsen mens bilen er i bevægelse.

Rattet låses, når nøglen tages ud.

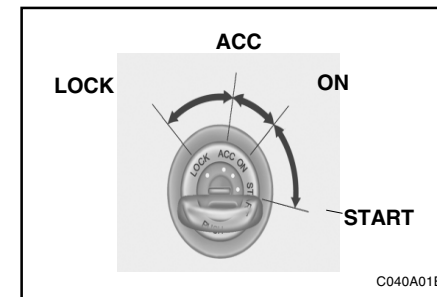

"START"

I denne stilling startes motoren. Den vil starte indtil De slipper nøglen.

BEMÆRK:

Hold ikke nøglen på start i mere end 15 sekunder.

"ON"

Når nøglen er i stillingen "ON", er tændingen sat til, og alt tilbehør kan tændes. Hvis motoren ikke er i gang, bør De ikke lade nøglen stå i denne stilling. Dette vil aflade batteriet og kan også beskadige tændingssystemet.

SÅDAN KØRER DE I DERES HYUNDAI

BEMÆRK:

Se yderligere oplysninger om starten under "SÅDAN STARTES MOTOREN".

"ACC"

Når nøglen står på "ACC", kan De bruge noget af det elektriske udstyr (radio, etc.).

"LOCK"

I denne stilling kan nøglen sættes i og tages ud. Som beskyttelse imod tyveri låses rattet når nøglen tages ud.

BEMÆRK:

Rattet frigøres ved at sætte nøglen i, og derefter dreje rattet og nøglen samtidigt.

SC090D1-FC

Sådan tages tændingsnøglen ud

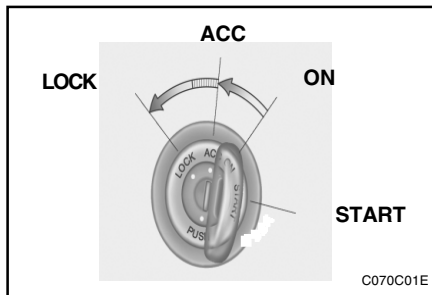

1. Drej tændingsnøglen til "ACC".
2. Tryk tændingsnøglen ind og drej den samtidig mod uret fra "ACC" til "LOCK".
3. Nøglen kan tages ud i stillingen "LOCK".

C050A01A-ACT

START

For MPI

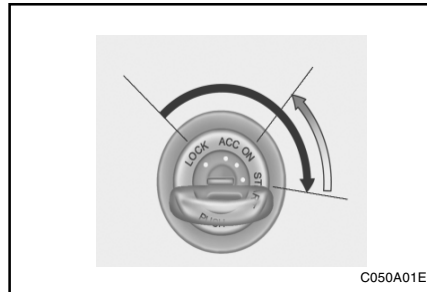

ADVARSEL:

I et lukket eller dårligt ventileret rum må De ikke lade motoren gå i længere tid end det varer at køre bilen ud. Den lugtfrie kuliite i udstødningsgassen kan medføre bevidstløshed eller død.

C051A01O-GCT

START (DIESEL MOTOR)

KOLD MOTOR

- o Drej startnøglen til "ON" og vent til indikator lampen for forvarmning slukkes.
- o Drej startnøglen for at starte motoren.

VARM MOTOR

- o Drej startnøglen. Hvis motoren ikke starter første gang, kan man vente nogle sekunder og prøve igen ved at bruge forvarmeren.

C050B01O-GCT

NORMALE FORHOLD

Startproceduren:

1. Sæt nøglen i og spænd sikkerhedsselen.
2. Træd koblingspedalen helt ned og sæt gearstangen i frigear (manuelt gear) eller gearvælgeren i stilling "P" (automatgear).
3. Når De har drejet tændingsnøglen til "ON", skal De, inden De starter motoren, kontrollere, at alle advarselslamper og målere fungerer korrekt.
4. På dieselmotorer der er forsynet med kontrollampe for forvarmning af gløderørene, drejes tændingsnøglen til "ON" positionen. Dieselforvarmningens kontrollampe tænder først med rød, og skifter efter kort tid til grøn, hvilket betyder at forvarmningen er overstået.

SÅDAN KØRER DE I DERES HYUNDAI

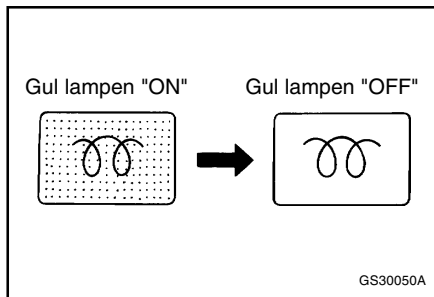

BEMÆRK:

Hvis motoren ikke startes indenfor 10 sekunder, efter at kontrollampen er slukket, skal man dreje startnøglen tilbage til "LOCK" og derefter igen til "ON" position for at starte forvarmningen igen.

ADVARSEL:

Når en bil med manuelt gear skal startes, skal koblingen altid trædes helt ned. Ellers kan bilen blive beskadiget, eller personer i eller udenfor bilen kan blive kvæstede på grund af bilen bevægelse frem eller tilbage, når starteren aktiveres.

5. Drej tændingsnøglen til "START" og slip den, når motoren starter.

C055B01B-GCT

START OG STOP AF MOTOR TIL TURBOLADERENS INTER-COOLER (DIESEL MOTOR)

- (1) Speed ikke motoret op umiddelbart efter start. Hvis motoren er kold, skal den køre i tomgang i nogle få sekunder for at sikre tilfredsstillende smøring af turboladeren.
- (2) Efter at have kørt med høj hastighed eller gennem en længere periode med høj motorbelastning bør motoren køre i tomgang i ca. 1 min., før den standses. Derved afkøles turboladeren, før motoren standses.

ADVARSEL:

Stand ikke motoren straks efter hård belastning. Det kan forårsage skade på motoren eller turboladeren.

SC090A1-FC

SÅDAN BRUGES DET MANUELLE GEAR

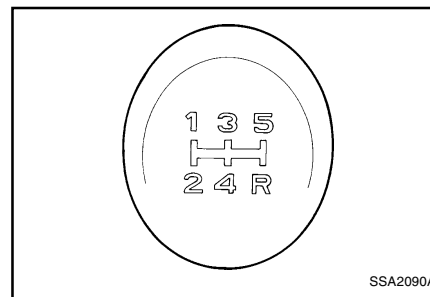

Den manuelle gearkasse har et normalt skiftemønster. Skiftemønsteret er også trykt på gearstangsknoppen. Gearkassen er fuldt synkroniseret i alle fremadgående gear, så det er let at skifte til et højere eller lavere gear.

BEMÆRK:

Når De skal skifte til bakgear, skal De, efter at bilen er standset helt, lade gearstangen blive i frige gear i mindst 3 sekunder. Flyt derefter gearstangen til bakgear.

FORSIGTIG:

Vær forsigtig når De skifter fra femte til fjerde gear, at De ikke ved et uheld sætter vognen i anden gear. En så dramatisk nedgearing kan bevirke, at motordrejningerne stiger til det punkt, hvor omdrejningstælleren (Hvis monteret) går ud i den røde zone p.gr.a. motorens høje omdrejninger. En sådan belastning af motoren kan medføre motorskade.

SC090B1-FC

Sådan bruges koblingen

Koblingen skal trædes helt ned, inden der skiftes gear, og derefter langsomt slippes. Lad ikke foden hvile på koblingspedalen under kørslen, det kan give unødvendig slitage.

Brug ikke koblingen til at holde bilen på en skråning, det giver unødvendig slitage. Brug i stedet håndbremsen til dette.

Brug ikke koblingspedalen hurtigt og gentagne gange.

SÅDAN KØRER DE I DERES HYUNDAI

SC100A1-FC

ANBEFALEDE SKIFTEHASTIGHEDER

Skift fra-til	Anbefalet
1-2 el. 2-1	20 km/t
2-3 el. 3-2	40 km/t
3-4 el. 4-3	55 km/t
4-5 el. 5-4	75 km/t

Nedenstående skiftehastigheder anbefales til optimal benzinøkonomi og ydelse.

SC090C2-FC

Gode kørevaner

- De bør aldrig tage bilen ud af gear og køre i friløb ned ad bakker. Dette er meget farligt. Lad altid bilen forblive i gear.
- Kørsel på bremserne. Det kan få dem til at blive overophedede og svigte. I stedet skal De, når De kører ned ad en lang bakke, sætte hastigheden ned og skifte til et lavere gear, så vil motorbremsningen hjælpe til at nedsætte hastigheden.
- Sæt hastigheden ned, inden De skifter til et lavere gear, dette vil hjælpe til at undgå for høje motoromdrejningstal, der kan medføre beskadigelser.

- Sæt farten ned, når De møder sidevind. Det giver Dem meget bedre kontrol over bilen.
- Sørg for, at bilen er standset helt, inden De skifter til bakgear, ellers kan gearkassen blive beskadiget. Skift til bakgear ved at træde koblingen ned, skifte til frigeare, vente et øjeblik og derefter skifte til bakgear.
- Vær meget forsigtig, når De kører på glatte overflader. Vær især forsigtig, når De bremser, accelererer eller skifter gear. På en glat overflade kan en pludselig ændring af motorens hastighed få trækjulene til at miste vejgrebet og bilen til at komme ud af kontrol.

FORSIGTIG:

- **Risikoen for at rulle rundt øges kraftigt, hvis man mister herredømmet over køretøjet med motorvejshastigheder.**
- **Ofte mister herredømmet, hvis to hjul eller flere kommer uden for vejbanen, og føreren overstyrer for at komme tilbage på vejbanen.**
- **Hvis bilen kommer uden for kørebanen, må der ikke drejes hårdt på rattet. I stedet tages farten af, inden man trækker ind på kørebanen igen.**
- **Anvendelse af sikkerhedssele mindsker risikoen for dødsulykker i forbindelse med kollision betydeligt.**

C090A01E-GCT

AUTOMATISK GEARKASSE (1.6 DOHC)

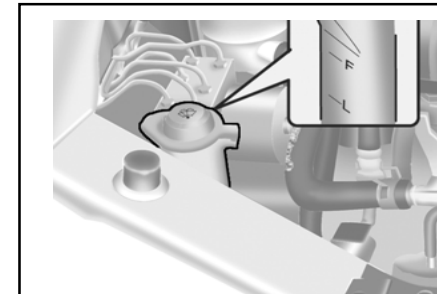

Hyundais højeffektive automatgearkasse har fire fremadgående og ét bakgear. Den har et konventionelt skiftemønster som vist herunder. Om natten, når kombi-kontakten står i første klik, belyses det aktuelle skiftemønsters symbol, i henhold til det valgte område.

FORSIGTIG:

Skift aldrig til "R" eller "P", når bilen er i bevægelse.

BEMÆRK:

- ⇒ Træd på fodbremsen og tryk på knappen, når De skifter.
- ➡ Tryk på knappen, når De skifter.
- ⇨ Geavælgeren kan flyttes frit.

SÅDAN KØRER DE I DERES HYUNDAI

Opnå den optimale benzinøkonomi ved at accelerere moderat. Gearkassen skifter automatisk til gearene 2., 3. og overdrive.

C090Q01E-GCT

AUTOMATISK GEARKASSE (2.0 DOHC)

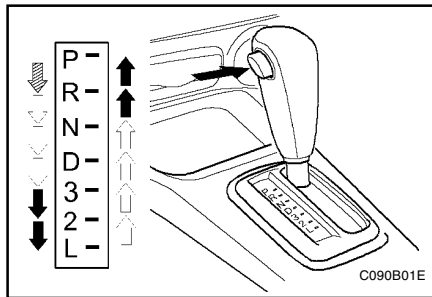

Den meget effektive Hyundai automatgearkasse har fire fremadgående gear og ét bakgear. Den har et normalt skiftemønster som vist herunder. Om aftenen, når sidepositionslysene eller forlygterne er tændt, vil et symbol på skalaen være tændt i overensstemmelse med det valgte område.

FORSIGTIG:

Skift aldrig til "R" eller "P", mens bilen er i bevægelse

- ⇒ Træd på fodbremsen og tryk på kontakten, når De skifter
- ➔ Tryk på knappen ved skifte
- ⇒ Gearvælgeren kan flyttes frit

De første gearskift i en ny bil, og efter at batteriet har været afmonteret, kan ske noget abrupt. Det er normalt, og gearskiftet vil blive normaliseret, efter at automatgearrets styresystem, T.C.M. (Transmission Control Module), har foretaget et par gearskift.

ZC110B1-AC

De enkelte stillingers funktion er følgende:

o P (parkering):

Bruges til at holde bilen på plads ved parkering eller mens motoren startes; flyt gearvælgeren til stilling "P".

Når bilen parkeres, skal håndbremsen trækkes og gearvælgeren flyttes til stillingen "P".

FORSIGTIG:

Flyt aldrig gearvælgeren til stillingen "P" før bilen holder helt stille. Overholdes dette ikke, vil gearkassen blive alvorligt beskadiget.

o R (bakgear):

Bruges når De skal bakke med bilen. Sørg for at bilen holder helt stille, inden der skiftes til stillingen "R".

o N (frigear):

Bruges, når motoren startes eller stoppes, med håndbremsen trukket. I denne stilling er udgangsakslen helt adskilt fra motoren.

o D (drive):

Bruges til normal kørsel. Gearkassen skifter automatisk mellem fire gear, så der opnås den bedste økonomi og kraft. Skift aldrig manuelt til stillingerne "2" eller "L", hvis bilens hastighed er over 95 km/t.

o 3 (tredje gear):

Anvendes, når der køres i kuperet terræn med trailer, eller når motorbremsen skal benyttes ved kørsel ned ad bakke. "3" skifter automatisk mellem 1., 2. og 3. gear. Det betyder, at der ikke skiftes til fjerde gear, førend bilens fart overstiger en bestemt grænse. På den måde undgås det, at motoren kommer til at køre med for højt omdrejningstal. Flyt selv gearvælgeren til "D", når der vendes tilbage til normale kørselsforhold.

o 2 (andet gear):

Bruges ved kørsel på glatte veje, kørsel op ad stejle bakker eller til motorbremsning ned ad bakker. I stillingen "2" skiftes automatisk mellem 1. og 2. gear.

Dette betyder, at der ikke skiftes op til 3. gear. Men der skiftes, for at forhindre for høje motoromdrejningstal, imidlertid op til 3. gear, hvis bilen overstiger en vis hastighed.

Flyt manuelt gearvælgeren til "D", når kørselsforholdene atter bliver normale.

SÅDAN KØRER DE I DERES HYUNDAI

o L (lavt gear):

Bruges til kørsel op ad meget stejle bakker eller til motorbremsning ved kørsel ned ad meget stejle bakker. Når der skiftes ned til "L", vil gearkassen midlertidigt forblive i 2. gear, indtil bilens hastighed er lav nok til, at det lave gear kan kobles ind. Overstig ikke 50 km/t i det lave gear.

I "L" skiftes der kun til 1. gear. Men der skiftes, for at forhindre for høje motoromdrejningstal, imidlertid op til 2. gear, hvis bilen overstiger en vis hastighed, og når hastigheden øges yderligere vil gearkassen skifte til 3. gear.

C090H01E-GCT

BEMÆRK:

- o Når der skiftes fra "N" eller "P" til et fremadgående gear eller til bakgearet, skal bremsepedalen trædes ned for at give en blød tilkobling.
- o Når gearvælgeren skal flyttes fra "P" til en af de andre stillinger, skal tændingsnøglen stå i stillingen "ON", og bremsepedalen trædes helt ned (hvis monteret).
- o Det er altid muligt at skifte fra "R", "N", "D", "3" (2.0 DOHC), "2" og "L" til "P".

C090I01E-GCT

FORSIGTIG:

- o Skift kun til "R" eller "P" når bilen holder helt stille.
- o Speed ikke motoren op i bakgearet eller et af de fremadgående gear, mens bremserne er aktiverede.
- o Træd altid fodbremsen ned, når der skiftes fra "P" eller "N" til "R", "3" (2.0 DOHC), "2" eller "L".
- o Brug ikke stilling "P" i stedet for håndbremsen. Træk altid håndbremsen, sæt gearvælgeren i stilling "P" og slå tændingen fra, når De forlader bilen, selv i kort tid.
Lad aldrig bilen være uden opsyn, når motoren er i gang.
- o Kontroller oliestanden i gearkassen jævnligt, og fyld om nødvendigt efter.

SC120D2-FC

Gode kørevaner

- o Flyt aldrig gearvælgeren fra "P" eller "N" til en anden stilling, mens speederen er trådt ned.
- o Flyt aldrig gearvælgeren til "P", mens bilen er i bevægelse.
- o Sørg for, at bilen holder helt stille, inden De forsøger at skifte til "R".
- o Ved kørsel ned ad bakke må De aldrig tage bilen ud af gear og køre i friløb. Dette kan være meget farligt. Lad altid bilen være i gear, når den er i bevægelse.
- o Kørsel på bremserne. Det kan få dem til at blive overophedede og svigte. I stedet skal De, når De kører ned ad en lang bakke, sætte hastigheden ned og skifte til et lavere gear, så vil motorbremsningen hjælpe til at nedsætte hastigheden.
- o Sæt hastigheden ned, inden De skifter til et lavere gear, ellers skifter gearkassen måske ikke til det lavere gear.
- o Brug altid håndbremsen. Stol ikke på, at bilen holdes på plads, blot fordi gearvælgeren er sat i stilling "P".
- o Vær meget forsigtig, når De kører på glatte overflader. Vær især forsigtig, når De bremser, accelererer eller skifter gear. På en glat overflade kan en pludselig ændring af motorens hastighed få trækjulene til at miste vejgrebet og bilen til at komme ud af kontrol.

SÅDAN KØRER DE I DERES HYUNDAI

- o Sæt overdrivekontakten til for at opnå en god benzinøkonomi og en jævn kørsel. Hvis der er brug for motorbremsning i "D" området, eller hvis der hele tiden skiftes op og ned mellem 3. og 4. gear ved kørsel op ad en svag stigning, må det anbefales at slå overdrivekontakten fra. Når disse ting ikke længere er aktuelle, bør De straks sætte overdrivekontakten til igen.

FORSIGTIG:

- o **Risikoen for at rulle rundt øges kraftigt, hvis man mister herredømmet over køretøjet med motorvejshastigheder.**
- o **Oftentimes mister herredømmet, hvis to hjul eller flere kommer uden for vejbanen, og føreren overstyrer for at komme tilbage på vejbanen.**
- o **Hvis bilen kommer uden for kørebanen, må der ikke drejes hårdt på rattet. I stedet tages farten af, inden man trækker ind på kørebanen igen.**
- o **Anvendelse af sikkerhedssele mindsker risikoen for dødsulykker i forbindelse med kollision betydeligt.**

C090P01A-GCT

OVERDRIVEKONTAKT (1.6 DOHC)

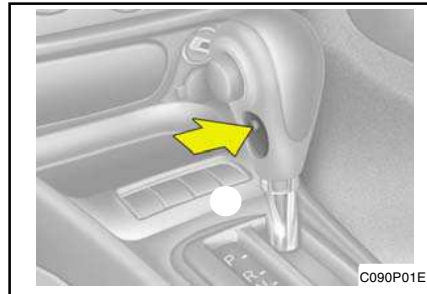

Når overdrivekontakten er sat til, vil gearkassen skifte opad til andet og tredje gear og overdrivegearet. Når overdrivekontakten er afbrudt, skifter gearkassen overhovedet ikke til overdrivegearet. Til normal kørsel bør gearvælgeren stå i stilling "D" og overdrivekontakten være sat til. Det kan være nødvendigt at trykke på trykknappen på gearvælgerhåndtaget, inden gearvælgeren flyttes. Har De behov for en hurtig acceleration, skal De træde speederen helt ned. Gearkassen vil automatisk skifte til et lavere gear, afhængigt af hastigheden.

SC140A1-FC

GODE BREMSEVANER

ADVARSEL:

Der bør ikke anbringes noget oven på bagageafdækningen bag bagsædet. Hvis der sker en ulykke eller et pludseligt stop, kan sådanne genstande flyve frem og beskadige bilen eller kvæste personerne i bilen.

- o Når De har været parkeret, skal De inden kørsels start sikre Dem, at håndbremsen ikke er trukket og at håndbremseadvarselsslampen er slukket.
- o Når De kører gennem vand eller vasker Deres bil, kan det ske, at bremsene bliver våde. Våde bremsere kan være farlige, da bilen ikke kan standses så hurtigt som normalt, og den kan også trække til den ene side ved opbremsning. Bremsene tørres ved at træde bremsepedalen lidt ned under kørslen, indtil bremsene fungerer normalt. Hvis bremsene ikke fungerer normalt efter endt tørring, stop bilen, når det er sikkert og tilkald en autoriseret Hyundai forhandler.
- o Kør ikke ned ad bakker i friløb med bilen ude af gear. Det kan være meget farligt. Hold altid bilen i gear, brug bremsene til at sætte farten ned, og skift så til et lavere gear, så motorbremsningen hjælper til at holde en sikker hastighed.
- o Kør ikke på bremsene. Det kan være farligt at lade foden hvile på bremsepedalen under kørslen, fordi bremsene kan blive overophedede og svigte. Det forøger også slitage på bremsernes komponenter.

SÅDAN KØRER DE I DERES HYUNDAI

- o Hvis et dæk punkterer under kørslen, skal De bremse forsigtigt op og køre ligeud, mens farten nedsættes. Når De kører langsomt nok til, at det er sikkert, skal De køre væk fra vejen og standse et sikkert sted.
- o Har bilen automatgear, må De ikke lade den krybe fremad. Det undgås ved at holde bremsepedalen trådt ned, mens bilen holder stille.
- o Vær forsigtig, når De parkerer på en bakke. Træk håndbremsen og sæt gearvælgeren i "P" (automatgear) eller gearstangen i første gear eller bakgear (manuelt gear). Vender bilens forende nedad, skal De dreje forhjulene ind mod kantstenen, så bilen ikke kan rulle væk. Vender bilen forenden opad, skal De dreje forhjulene væk fra kantstenen, så bilen ikke kan rulle væk. Er der ingen kantsten, eller skal bilen af andre årsager forhindres i at rulle, skal De lægge klodser under ét eller flere af hjulene.
- o Under visse forhold kan håndbremsen fryse fast, hvis den er trukket. Dette vil mest sandsynligt kunne ske, hvis der er en ansamling af sne eller is omkring eller i nærheden af bremserne, eller hvis bremserne er våde. Hvis der er risiko for, at håndbremsen kan fryse fast, bør De kun trække den midlertidigt, mens De flytter gearvælgeren til "P" (automatgear) eller sætter gearstangen i første gear eller bakgear (manuelt gear) og lægge klodser

under hjulene, så bilen ikke kan rulle væk. Slæk så håndbremsen.

- o Hold aldrig bilen ved hjælp af speederen på en bakke, da dette kan forårsage overophedning af gearet. Brug altid bremsepedalen eller håndbremsen.

SC140B2-FC

BLOKERINGSFRI BREMSER (ABS) (Hvis monteret)

De blokeringsfri bremser (ABS) er konstruerede til at forhindre, at hjulene blokerer ved pludselige opbremsninger eller opbremsninger på farlige vejoverflader. En computer registrerer hjulenes hastighed og styrer det tryk, der ledes til den enkelte bremse. På den måde forøger ABS styreevnen under opbremsninger i nødstilfælde eller på glatte veje.

BEMÆRK:

Når ABS er i funktion, vil bremsepedalen måske banke en smule, når bremserne aktiveres. Der vil måske også høres en støj fra motorrummet under kørslen. Disse ting er normale og betyder, at de blokeringsfri bremser fungerer korrekt.

ADVARSEL:

ABS-systemet kan ikke forhindre uheld, der skyldes dårlig eller farlig kørsel. Selv om systemet giver bedre herredømme over bilen under en katastrofeopbremsning, skal der stadig holdes sikker afstand. Bilens hastighed skal altid sættes ned under ekstreme vejforhold. Bremseafstanden for

biler med ABS kan, under følgende forhold, være længere, end den er for biler uden ABS:

- o Kørsel på ujævne, grus- eller snedækkede veje.
- o Kørsel med snekæder.
- o Kørsel på veje, hvor overfladen er hullet eller har skiftende overfladehøjde.

Der bør køres på disse veje med nedsat hastighed. En ABS-udstyret bils sikkerhedsfunktioner bør ikke testes ved høj hastighed eller ved kørsel omkring hjørner. Dette kan være til fare for en selv og andre.

C300A02Y-GCT

TRACTION CONTROL-SYSTEM (TCS) (Hvis monteret)

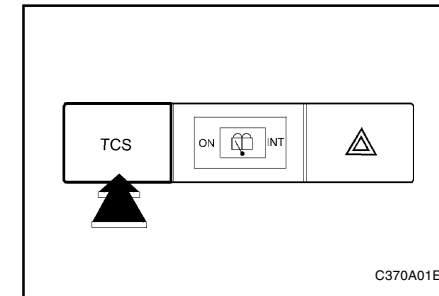

SÅDAN KØRER DE I DERES HYUNDAI

Traction control-systemet (TCS) forhindrer kørehjulene i at spinne i glat føre og sikrer en bedre acceleration. Funktionen giver ligeledes bilen tilstrækkelig drivkraft og styreevne ved kørsel gennem sving ved høj hastighed.

SLIP-styring

Forhindrer kørehjulene i at spinne for kraftigt ved start eller drejning i høj fart under glatte vejforhold, for derved at undgå at miste forhjulenes drivkraft.

Råd vedrørende kørsel

TCS bremser ikke aktivt. Sørg for at reducere bilens hastighed tilstrækkeligt, inden der køres gennem et sving.

FORSIGTIG:

SLIP-styringsfunktionen er aktiveret, når TCS-indikatoren blinker. Det betyder desuden, at vejen er glat, eller at bilen accelererer for kraftigt. Hvis dette er tilfældet, bør fodens tryk på gaspedalen lettes og kørslen foregå i moderat hastighed.

ADVARSEL:

Traction control er en hjælpefunktion til føreren. Alle normale forholdsregler for kørsel under dårlige vejr- og vejforhold bør overholdes.

C300B01L-GCT

Funktionen TCS ON/OFF

Indikatoren i instrumenthuset tændes ikke i funktionen TCS ON.

For at skifte til funktionen TCS OFF, trykkes der på TCS-knappen. Derved deaktiveres SLIP-styringen, og TCS-indikatoren i instrumenthuset tændes.

BEMÆRK:

- 1) Stands motoren og start den igen, hvorefter TCS-funktionen automatisk aktiveres (ON).
- 2) Der kan fornemmes en let vibration i bilen, når traction control-systemet fungerer korrekt. Dette er blot effekten af bremsestyringen og er helt normalt.
- 3) Når motoren starter, høres der et klik fra motorrummet. Dette er bare lyden af traction control-systemet, der testes.
- 4) Ved kørsel i mudder eller nyfalden sne øges motorens hastighed ikke altid, på trods af at der trædes på gaspedalen.

C300D01L-GCT

Indikator og advarsel

Indikatoren bør lyse, når tændingsnøglen drejes til ON eller START, men bør automatisk slukke igen efter tre sekunder.

Hvis indikatoren ikke tændes, bør systemet efterses på et autoriseret Hyundai-værksted.

TCS tændes som advarsel i tilfælde af unormale forhold i forbindelse med indikatoren.

Hvis TCS tændes, bør bilen parkeres et sikkert sted og motoren stoppes.

Start herefter motoren igen for at kontrollere, om TCS-indikatoren slukkes.

Hvis indikatoren forbliver tændt selv efter at motoren er startet, bør bilen efterses på et autoriseret Hyundai-værksted.

BEMÆRK:

- 1) Når TCS tændes, deaktiveres traction control-systemet automatisk af sikkerhedsmæssige årsager.
- 2) Denne advarselsfunktion er ikke aktiv, når TCS-indikatoren er tændt.

SC150A1-FC

ØKONOMISK KØRSEL

De kan spare benzin og få flere kilometer ud af bilen, hvis De følger disse forslag:

- o Køj jævnt. Accelerer moderat. Foretag ikke lynstarter, køj ikke helt ud i gearene og hold en konstant hastighed. Køj ikke hurtigt fra det ene trafiklys til det andet. Prøv at tilpasse hastigheden til den øvrige trafik, så De ikke skal foretage unødvendige hastighedsændringer. Undgå så vidt mulig tæt trafik. Hold altid en sikker afstand fra de øvrige køretøjer, så De kan undgå unødvendige opbremsninger. Dette formindsker også slitage på bremserne.

SÅDAN KØRER DE I DERES HYUNDAI

- o Køør med moderat hastighed. Jo hurtigere De køør, jo større er benzinførbruget. En af de mest effektive måder til formindskelse af benzinførbruget er at køør med moderate hastigheder, især på landevejen.
- o Lad ikke foden hvile på bremse- eller koblingspedalen. Det kan førøge benzinførbruget og førøge slitagen på dissekomponenter. Desuden kan bremsene blive overophedede, hvis De køør med foden hvilende på bremsepedalen. Dette reducerer deres effektivitet og kan have mere alvorlige konsekvenser.
- o Vær omhyggelig med Deres dæk. Hold dem pumpede til det rigtige tryk. Forkert dæktryk, for højt eller for lavt, giver unødvendig dækslitage. Kontroller dæktrykket mindst én gang om måneden.
- o Hold hjulenes sporing korrekt. Forkert sporing kan skyldes, at De er køørt imod en kantsten eller har køørt for hurtigt på ujævn vej. Dårlig sporing giver hurtigere dækslitage og kan også give andre problemer samt et større benzinførbrug.
- o Hold bilen i god stand. De opnår en bedre benzinekonomi og mindre vedligeholdelsesomkostninger ved at vedligeholde bilen i overensstemmelse med serviceplanen i afsnit 5. Køør De i bilen under hårde forhold, skal vedligeholdelsen foretages med kortere mellemrum (se detaljerne i afsnit 5).

- o Hold bilen ren. De opnår den længste levetid for bilen ved at holde den ren og fri for korroderende materialer. Det er specielt vigtigt, at mudder, is, etc. ikke får lov at samle sig under vognen. Denne ekstra vægt kan give et større benzinførbrug og det kan også bidrage til korrosion.
- o Køør med mindst muligt bagage og medbring ikke noget unødvendigt. Vægt er en god benzinekonomi fjende.
- o Lad ikke motoren gå i tomgang længere end nødvendigt. Hvis De venter (ikke i trafikken), skal stoppe motoren og først starte den igen, når De er klar til at køør.
- o Husk at længere tids opvarmning ikke er nødvendig. Så snart motoren går jævnt, kan De sætte i gang. I meget koldt vejr bør De dog give motoren en lidt længere opvarmningstid.
- o Lad ikke motoren sejtrække og speed den ikke for højt op. Sejtrække vil sige at køør for langsomt i et for højt gear, hvilket vil få motoren til at banke. Sker dette, skal De skifte til et lavere gear. Speede motoren op vil sige at køør med motorens omdrejningstal over sikkerhedsgrænsen. Dette kan undgås ved at skifte gear ved de anbefalede hastigheder.
- o Brug ikke airconditionen unødvendigt. Airconditionen trækkes af motoren, så benzinekonomien bliver dårligere, når De bruger airconditionen.

SC160A1-FC

JÆVN KØRSEL I SVING

Undgå opbremsning eller gearskift i sving, især, hvis vejen er våd. Ideelt bør sving altid foretages med en let acceleration. Overholder De disse regler, vil dækslitagen holdes på et minimum.

SC170A1-FC

VINTERKØRSEL

De vanskeligere vejrforhold om vinteren giver større slitage og andre problemer. De bør følge nedenstående råd for at minimere problemerne ved vinterkørsel:

SC170B1-FC

Sne eller is

Skal De køør i dyb sne, kan det være nødvendigt at bruge vinterdæk eller snekæder. Skal der bruges vinterdæk, er det nødvendigt at vælge dæk af samme størrelse og type som de oprindelige dæk. Gør De ikke det, kan det have en dårlig indflydelse på bilens sikkerhed og håndtering.

Det er desuden potentielt meget farligt at køør hurtigt, accelerere kraftigt, bremse pludseligt og dreje skarpt.

Ved nedsættelse af hastigheden skal motorbremsningen skal udnyttes fuldt ud. Pludselige opbremsninger på sne- eller isdækkede veje kan give en udskridning. Hold en tilstrækkelig afstand til forankørende. Brems forsigtigt. Vær opmærksom på, at snekæder giver en større trækraft, men ikke forhindrer udskridning.

SÅDAN KØRER DE I DERES HYUNDAI

BEMÆRK:

Snekæder er ikke tilladt i alle lande. Kontroller dette, inden De monterer snekæder.

SC170C1-FC

Brug førsteklasses ethylen-glycol kølevæske

Bilen leveres med en førsteklasses ethylen-glycol kølevæske i kølesystemet. Det er den eneste type kølevæske, der bør bruges, da den hjælper til at forhindre korrosion i kølesystemet, smører vandpumpen og forhindrer, at kølevæsken fryser. Sørg for at udskifte eller efterfylde kølevæsken i overensstemmelse med serviceplanen i afsnit 5. Inden vinteren bør De få kontrolleret, om kølevæskens frysepunkt er tilstrækkeligt lavt i forhold til de forventede vintertemperaturer.

SC170D1-FC

Efterse batteri og kabler

Vinteren giver ekstra belastning af batteriet. Efterse visuelt batteriet og kablerne som beskrevet i afsnit 6. De kan få batteriets opladningstilstand kontrolleret hos Deres Hyundai forhandler eller på en servicestation.

SC170E1-FC

Skift om nødvendigt til vinterolie

I visse lande må det anbefales at der i koldt vejr bruges en vinterolie med en lavere viskositet. Se i afsnit 9. Er De ikke sikker på hvilken olie, De bør bruge, bør De kontakte Deres Hyundai forhandler.

2- 12

SC170F1-FC

Efterse tændrørene og tændings-systemet

Efterse tændrørene som beskrevet i afsnit 6 og udskift dem om nødvendigt. Kontroller også alle tændingssystemets kabler for at sikre, at de ikke er revnede, slidte eller på nogen måde beskadigede.

ZC170G2-AC

Sådan undgås det at låsene fryser

Dette undgås ved at sprøjte et godkendt afisningsmiddel eller glycerin ind i nøglehullet. Hvis en lås er dækket med is, kan De sprøjte den med et godkendt afisningsmiddel for at fjerne isen. Er låsen frosset til indvendigt, kan De måske tø den op med en opvarmet nøgle. Pas på ikke at brænde fingrene på den varme nøgle.

BEMÆRK:

Nøglen med startspærrer kan anvendes i temperaturer fra -40°C til 80°C. Hvis nøglen varmes op til mere end 80°C for at låse en frosset lås op, kan det beskadige transponderen i dens hoved.

SC170H1-FC

Brug et godkendt antifrostmiddel i rudevaskersystemet

Undgå at vandet i rudevaskersystemet fryser til ved at påfylde en godkendt antifrostmiddel i overensstemmelse med instruktionerne på

beholderen. Antifrostmiddel til rudevaskeren kan blandt andet fås hos Deres Hyundai forhandler. Brug ikke motorfrostvæske eller andre typer antifrostmidler, da de kan beskadige lakken.

SC170I1-FC

Lad ikke håndbremsen fryse fast

Under visse forhold kan håndbremsen fryse fast, når den er trukket an. Der er størst risiko for, at dette vil ske, hvis der er ansamlinger af sne eller is omkring eller i nærheden af bremserne, eller hvis bremserne er våde. Hvis der er en risiko for, at håndbremsen vil fryse fast, skal De kun trække den midlertidigt, mens De sætter gearvælgeren i "P" (automatgear) eller gearstangen i første gear eller bakgear (manuelt gear), og lægge klodser under baghjulene, så bilen ikke kan rulle. Slæk derefter håndbremsen.

SC170J1-FC

Lad der ikke komme ansamlinger af is og sne under bilen

Under visse forhold kan der samles sne og is under skærmene, hvilket generer styringen. Kører De i hårdt vintervejr, hvor dette kan ske, bør De med mellemrum se efter under bilen for at sikre Dem, at forhjulenes og styretøjets bevægelse ikke generes.

SÅDAN KØRER DE I DERES HYUNDAI

SC170K1-FC

Medfør nødudstyr

Afhængigt af, hvor slemt vejret er, hvor De kører, bør De medføre et passende nødudstyr. Noget af det, De måtte ønske at have med, er snækæder, bugsertov eller -kæde, lygte, nødblus, sand, en skovl, startkabler, en rudeskraber, handsker, klude, kedeldragt, et tæppe, etc.

SC180A1-FC

KØRSEL MED HØJE HASTIGHEDER

Kontroller inden kørslen

1. Dæk:

Pump dækkene til landevejskørsel. Lave dæktryk vil give en overophedning af dækkene og eventuelt dæksvigt.

Undgå at bruge slidte eller beskadigede dæk, der kan give formindsket trækraft eller dæksvigt.

BEMÆRK:

Overstig aldrig det maksimale dæktryk, der er angivet på dækkene.

2. Benzin, kølevæske og motorolie:

Hurtig kørsel forbruger 1,5 gange mere benzin end bykørsel. Glem ikke at kontrollere både kølevæsken og motorolien.

3. Kilerem:

En løs eller beskadiget kilerem kan give overophedning af motoren.

SC190A1-FC

LYGTERNES BRUG

Kontroller jævnligt, at lygterne virker, som de skal, og hold dem altid rene. Husk at De altid mindst skal have nærllyset tændt.

YC200A1-AC

KØRSEL MED TRAILER ELLER BUGSERING

Påtænker De at køre med anhænger, bør De først forhøre hos myndighederne om gældende bestemmelser.

Rådfør Dem evt. med Deres Hyundai forhandler, før De går i gang.

ADVARSEL:

Man må ikke bruge sin bil til kørsel med anhænger/bugsering indenfor de første 2,000 km, mens motoren køres til. I modsat fald kan der opstå alvorlig skade på motor eller gearkasse.

SC200B1-FC

Anhængertræk

Vælg det anhængertræk, der svarer til den trailer, der skal trækkes.

Brug et førsteklasses, ikke-udlignende træk, der fordeler kugletrykket ensartet til chassiset.

Lad 10% af trailerlasten hvile på anhængertrækket.

Kugletrykket kan forøges eller formindskes ved at omfordele lasten i traileren.

Dette kan kontrolleres ved at kontrollere den lastede trailers vægt og derefter kontrollere kugletrykket.

ADVARSEL:

- o Kugletrykket må aldrig overstige 65 kg.
- o Forkert læsning af Deres bil og trailer kan påvirke dens styre- og bremseevne og være årsag til en kollision, hvorved De kunne komme alvorligt til skade.

YC200C2-AC

TRAILER BREMSER

Hvis Deres trailer er forsynet med bremsesystem, bør De sikre Dem, at disse opfylder lovens krav og fungerer korrekt.

BEMÆRK:

Hvis Deres trailer er forsynet med bremsesystem, bør De lade bilen efterse oftere på grund af den øgede belastning. Se afsnittet "Kørsel under vanskelige forhold".

FORSIGTIG:

- o Forbind aldrig trailerens bremsesystem direkte med bilens bremsesystem.
- o Ved kørsel med trailer op ad bakke med en stigning på mere end 12% skal man holde øje med nålen på

SÅDAN KØRER DE I DERES HYUNDAI

temperaturmåleren for at sikre, at motoren ikke overophedes. Hvis nålen går op mod "H" (Varm), skal man hurtigst muligt køre ind til siden af vejen og lade motoren køre i tomgang indtil den er kølet ned igen. Man kan fortsætte kørslen, når kølerens temperatur er tilstrækkelig lav igen.

YC200D3-AC

SIKKERHEDSKÆDER

Skulle anhængertrækket mellem Deres bil og traileren eller den bil De bugserer gå i stykker, er der fare for, at det trukne køretøj kunne komme over i andre kørebaner til stor fare for andre trafikanter eller helt køre af vejen. For at undgå dette er sikkerhedskæder mellem bil og det trukne køretøj obligatorisk i de fleste lande.

C190E02S-GCT

MAX TRAILER VÆGT

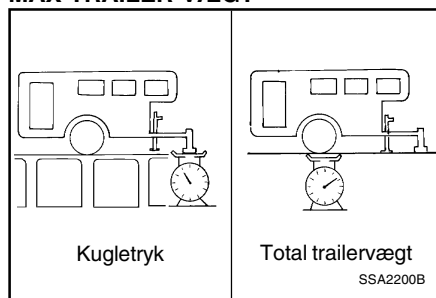

2- 14

Vægten på kuglehovedet kan øges eller mindskes ved omfordeling af lasten på traileren. Man kan kontrollere, om vægtfordelingen er korrekt ved at veje trailer med læs og derefter kontrollere kugletrykket.

BEMÆRK:

1. Man må aldrig læsse mere vægt på trailerens bagende end på forenden. Cirka 60% af den samlede vægt bør være på den forreste halvdel af traileren og de sidste 40% på bagerste halvdel.
2. Bruttovægten for bil og anhænger må ikke overstige bilens totalvægt, som fremgår af bilens registreringsattest. Bilens totalvægt skal forstås som den samlede vægt af bil, fører, passagerer med baggage, kugletryk samt øvrigt udstyr.
3. Totalen af forreste og bagerste akseltryk må ikke overstige det totale akseltryk, som fremgår af bilens registreringspapirer. Selvom den totale vægt af bil og anhænger ikke overstiger bilens totalvægt, kan man godt overskride det maksimale akseltryk. Ukorrekt læsning af trailer/anhænger og/eller for meget baggage i bagagerummet kan overbelaste bagakslen. I det tilfælde skal man omfordele vægten og kontrollere akseltrykket igen.
4. Det maksimalt tilladte lodrette tryk på anhængertrækket er;

4-Døre	65 kg
5-Døre	60 kg

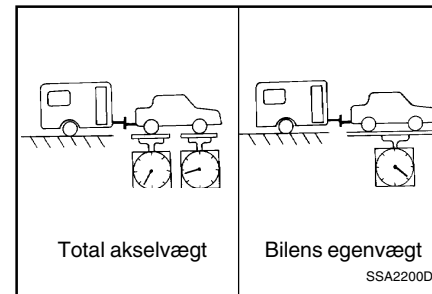

5. Koblingspunktets maksimalt tilladelige overhæng er: 1.095mm

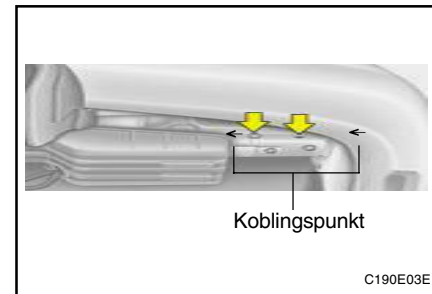

SÅDAN KØRER DE I DERES HYUNDAI

ADVARSEL:

Følgende specifikationer anbefales ved kørsel med trailer/anhænger. Den totale vægt af trailer med last kan ikke overstige værdierne i skemaet vist nedenfor, uden at det går ud over sikkerheden.

kg

		Max. tilladt vægt	
		Trailer	Kugletryk
Uden bremses	1.6 L	1,200	4 Døre : 65 5 Døre : 60
	2.0 L	1,400	
Med bremses		550	

ADVARSEL:

Ukorrekt læsning af bil og trailer kan påvirke bilens styre- og bremse-egenskaber med alvorlige skader til følge.

190F01E-GCT

GODE RÅD VED KØRSEL MED TRAILER ELLER BUGSERING

1. Før kørslen skal man checke anhængertræk og sikkerhedskæder og man skal sikre sig, at anhængerens lys, bremselys og afviserblink virker korrekt.
2. Man skal altid køre med anhænger med en passende hastighed (mindre end 100 km/t).
3. Man forbruger mere brændstof ved at køre med anhænger end under normale omstændigheder.
4. Kørsel i 5. gear (manuelt gear) eller overdrive (aut. gear).
5. Man skal altid fastgøre læsset i traileren for at sikre sig, at det ikke forskubbes under kørslen.
6. Kontrollér dæk og dæktryk på bilens og trailerens hjul. For lavt dæktryk kan være farligt. Check også for en sikkerheds skyld reservehjulet.
7. Ved kørsel med trailer er køretøjet mere følsomt for sidevind og vindturbulens fra andre køretøjer. Når man overhales af et stort køretøj skal man holde en konstant fart og styre ligeud. Ved for meget vindturbulens sænkes farten for at komme væk fra det andet køretøjs påvirkning.
8. Ved parkering af bil og trailer, især på en bakke, skal man følge de normale sikkerhedsregler. Drej forhjulene ind mod kantstenen, træk hårdt i håndbremsen, og sæt gearet i 1. gear eller bagegear (manuel) eller i parkering (aut. gear). Sæt bremseklodser ved hvert af trailerens hjul.
9. Hvis traileren eller anhængerens har elektriske bremses, skal man lade bil og anhænger køre fremad og så aktivere håndbremsen for at sikre, at trailerens bremses virker. Derved kan man også samtidig sikre sig, at trailerens elektriske system virker, som det skal.
10. Under kørslen skal man jævnligt kontrollere trailerens lys og bremses, samt at læsset er forsvarligt fastgjort.
11. Undgå at starte rykvis, pludselige accelerationer og kraftige opbremsninger.
12. Undgå skarpe sving og hurtige skift af vognbane.
13. Undgå at træde på bremsepedalen i længere tid eller for ofte, da det kunne bevirke en overophedning af bremseserne med nedsat bremseevne til følge.
14. Ved kørsel ned ad bakke skal man skifte til et lavere gear og bruge motoren som bremse. Ved kørsel op ad en lang bakke skal man skifte ned i et lavere gear og sætte farten ned for at undgå, at motoren overbelastes og/eller overophedes.

SÅDAN KØRER DE I DERES HYUNDAI

15. Hvis man skal standse under kørsel op ad bakke, må man ikke holde bilen ved hjælp af motoren, hvilket kunne overophede automatgearet. Brug i stedet hånd eller fodbremse.

BEMÆRK:

Ved kørsel med anhænger skal man kontrollere olien på gearkassen oftere.

ADVARSEL:

Ved overophedning under kørsel med trailer/anhænger (nålen står tæt på den røde zone) kan følgende tiltag reducere eller fjerne problemet.

1. Sluk for airconditioneringen.
2. Sæt farten ned.
3. Brug et lavere gear op ad bakke.
4. Ved kørsel med hyppige stop kan man sætte bilen i frigear og speede motoren op.

FORSIGTIG:

Hvis bilen ikke er forsynet med aircondition, bør der installeres en kondensationssventilator til forbedring af motorydelsen ved kørsel med trailer.

SÅDAN GØR DE I NØDSTILFÆLDE

SD000A1-FC

3. PROBLEMER PÅ VEJEN

Sådan gør De i nødstilfælde

SD020A1-FC

HVIS MOTOREN IKKE VIL STARTE FORSIGTIG:

Hvis motoren ikke vil starte, skal De ikke trække eller skubbe bilen for at få den i gang. Dette kan medføre et sammenstød eller anden beskadigelse.

SD020B1-FC

Hvis motoren ikke drejer rundt eller drejer langsomt

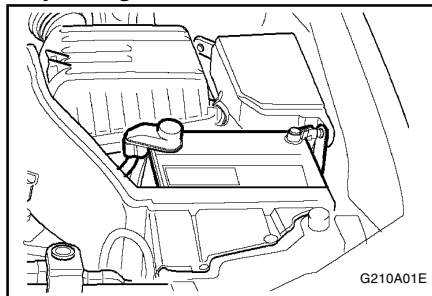

1. Har bilen automatgear, skal gearvælgeren sættes i "N" eller "P" og håndbremsen trækkes.
2. Kontroller at batteriforbindelserne er rene og spændte.
3. Tænd interiørlyset. Hvis lyset bliver svagere eller går ud, når starteren aktiveres, er batteriet afladet.
4. Træk eller skub ikke bilen for at starte den. Se instruktionerne om start med startkabler på de næste sider.

SD020C1-FC

Hvis motoren drejer normalt men ikke går i gang

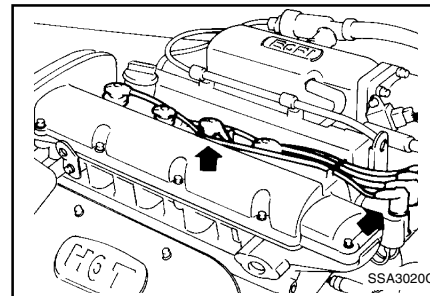

1. Kontroller benzinstanden.
2. Kontroller alle forbindelser ved strømfordeleren, tændspolen og tændrørene. Bring afbrudte eller løse forbindelser i orden.

3. Hvis De kan lugte benzin, kan motoren være druknet. Se startinstruktionerne i afsnit 2 (for karburator).
4. Hvis motoren stadig ikke vil starte, skal De kontakte en Hyundai forhandler eller søge anden kvalificeret assistance.

AD020D1-AC

Hvis motoren sætter ud under kørslen

1. Nedsæt hastigheden langsomt under kørsel ligeud. Kør fra vejen til et sikkert sted.
2. Tænd katastrofeblinkene.
3. Prøv at starte motoren igen. Hvis det ikke lykkes, se under afsnittet "HVIS MOTOREN IKKE VIL STARTE".

3

SD030A1-FC

START MED STARTKABLER

Negative pol til motoren
ikke til batteriet

Positiv til positiv

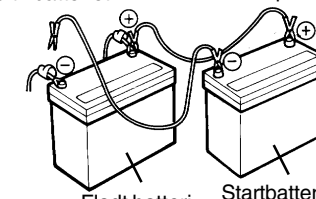

AX30030A

SÅDAN GØR DE I NØDSTILFÆLDE

ADVARSEL:

Den gas, der dannes af batteriet ved start med startkabler, er meget eksplosiv. Hvis disse instruktioner ikke følges nøjagtigt, kan det betyde alvorlige kvæstelser eller beskadigelse af bilen! Hvis De ikke er sikker på, hvordan De skal følge denne fremgangsmåde, skal De søge kvalificeret assistance. Bilbatterier indeholder svovlsyre, der er giftig og meget korroderende. Ved start med startkabler bør De bære beskyttelsesbriller og passe på ikke at få syre på Dem selv, tøjet eller bilen.

- o Skulle De ved et uheld få syre på huden eller i øjnene, skal De, hvis der er kommet syre på tøjet, straks tage dette af og skylle stedet med rent vand i mindst 15 minutter. Søg så straks lægehjælp. Hvis De skal transporteres til en skadestue, skal De fortsætte med at komme vand på det ramte område med en svamp eller en klud.
- o Den gas, der dannes af batteriet ved start med startkabler, er meget eksplosiv. Ryg ikke og lad ikke gnister eller åben ild komme i nærheden af batteriet.
- o Det hjælpende batteri skal være på 12 volt. Er De ikke sikker på dette, må De ikke forsøge at bruge det til starthjælp.
- o Følg nedenstående fremgangsmåde nøjagtigt ved start med startkabler:

1. Sidder hjælpebatteriet i en anden bil, skal De sørge for, at de to biler ikke rører hinanden.
2. Sluk alt udvendigt lys og tilbehør i begge biler.
3. Hvis det kan lade sig gøre fjernes alle udluftningshætter fra begge batterierne. Kontroller væskestanden i det afladede batteri og fyld om nødvendigt efter med destilleret vand. Dæk derefter åbningerne til med klude for at formindske udbredelsen af de farlige gasser og risikoen for eksplosion.
4. Sæt startkablernes klemmer på nøjagtigt i den rækkefølge, der vises på foregående side. Det vil sige, sæt først en klemme på det afladede batteris positive (+) pol eller kabel. Sæt derefter den anden klemme på det sam-me kabel på hjælpebatteriets positive (+) pol eller kabel. Brug nu det andet kabel og sæt den ene klemme på hjælpebatteriets nega-tive (-) pol eller kabel. Sæt derefter den anden ende af dette kabel på en metaldel på motoren, væk fra batteriet. Forbind ikke kablet med en bevægelig del.
5. Start motoren i den bil med hjælpebatteriet og lad den gå i nogle få minutter. Dette vil hjælpe til at sikre, at hjælpebatteriet er fuldt opladet. Under starthjælpen skal denne bils motor køre med ca. 2.000 omdrejninger i minuttet.
6. Start Deres motor på den sædvanlige måde. Når motoren er gået i gang, skal de lade startkablerne sidde på og i nogle minutter

lade motoren gå med ca. 2.000 omdrejninger i minuttet.

7. Afmonter forsigtigt startkablerne i nøjagtigt den modsatte rækkefølge som ved monteringen. Afmonter først det negative kabel og derefter det positive.
8. Fjern forsigtigt de klude, der blev brugt til at dække batterierne, og kassér dem. Kludene kan være forurenede med svovlsyre.
9. Sæt udluftningshætterne på igen.

Hvis De ikke kender årsagen til, at batteriet blev afladet (hvis lyset fx ikke var slukket), bør De lade Deres Hyundai forhandler efterse ladesystemet.

SD040A1-FC

HVIS MOTOREN OVEROPHEDES

Hvis termometeret viser overophedning, De føler at motoren trækker dårligere, eller De hører en tydelig knalden eller banken, er motoren sandsynligvis for varm. Sker dette, skal De gøre følgende:

1. Køre væk fra vejen og standse, så snart det er sikkert.
2. Sætte gearvælgeren i "P" (automatgear) eller gearstangen i frigear (manuelt gear) og trække håndbremsen. Er airconditionen tændt, slukkes den.
3. Løber der kølevæske ud under bilen, eller kommer der damp ud under motorhjelmen, skal De stoppe motoren. Luk ikke

SÅDAN GØR DE I NØDSTILFÆLDE

motorhjælmen op, før der ikke mere løber kølevæske ud, eller der ikke kommer mere damp. Hvis det ikke kan ses, at der løber kølevæske ud, eller at det damper, skal De lade motoren gå og kontrollere, at kølerventilatoren kører. Hvis ventilatoren ikke kører, skal De stoppe motoren.

4. Kontroller om vandpumpens kilerem er væk. Er den ikke væk, kontrolleres det, om den er spændt. Virker det, som om kileremmen er i orden, kontrolleres det, om der lækker kølevæske fra køleren, slangerne eller under bilen (hvis airconditionen har været i gang, er det normalt, at der løber koldt vand fra den, når De standser).

ADVARSEL:

For at undgå kvæstelser skal De, mens motoren er i gang, holde hænder, langt hår og klæder væk fra bevægelige dele som fx ventilator og kileremme.

5. Er vandpumpens kilerem sprunget, eller løber der kølevæske ud, skal De straks stoppe motoren og kontakte den nærmeste Hyundai forhandler for at få assistance.

ADVARSEL:

Tag ikke kølerdækslet af, mens motoren er varm. Der kan strømme kølevæske ud og give alvorlige forbrændinger.

6. Kan De ikke finde årsagen til overophedningen, skal De vente, indtil motor-

temperaturen igen er normal. Hvis det så viser sig, at der mangler kølevæske, skal De forsigtigt tage kølerdækslet af og fylde vand på, indtil det står op til midtermærket på beholderen.

7. Kør forsigtigt videre og vær meget opmærksom på tegn på overophedning. Overophedes motoren igen, skal De kontakte en Hyundai forhandler for at få assistance.

FORSIGTIG:

Er der forsvundet meget kølevæske, tyder det på en utæthed i kølesystemet, og dette bør snarest muligt kontrolleres hos en Hyundai forhandler.

G300A01B-GCT

TØMNING AF BRÆNDSTOFFILTERET FOR VAND (DIESEL MOTOR)

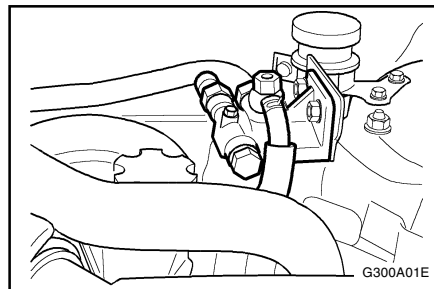

Hvis brændstoffilterets advarselsslampe lyser ved kørsel, er det tegn på, at der har samlet sig

vand i brændstoffilteret. Filteret tømmes som beskrevet nedenfor.

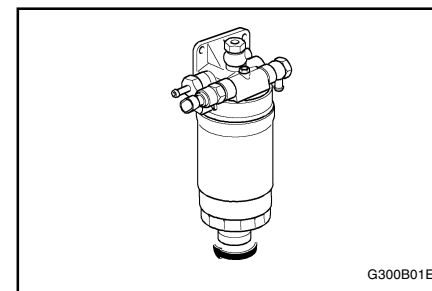

1. Løsn aftapningsskruen, der sidder i bunden af brændstoffilteret.
2. Fastskrue aftapningsskruen igen, når der ikke kan aftappes mere vand.
3. Kontroller, at advarselsslampe lyser, når tændingsnøglen drejes hen på "ON", og at den slukkes, når motoren starter. Kontakt en autoriseret HYUNDAI forhandler i tvivlstilfælde.

ADVARSEL:

Husk at tørre alt aftappet vand af brændstoffilteret, da brændstof iblandet vandet kan antændes og derved forårsage brandfare.

SÅDAN GØR DE I NØDSTILFÆLDE

SD050B1-FC

RESERVEHJUL

Overhold følgende instruktioner for reservehjul i FULD STØRRELSE:

Kontroller dæktrykket så snart det er praktisk muligt efter monteringen af reservehjulet og pump det til det specificerede tryk. Dæktrykket bør kontrolleres med mellemrum og holdes på det specificerede tryk, når hjulet opbevares.

Reservehjulets tryk

Dækstørrelse	Fuld størrelse
Dæktryk	30 psi (210 kPa)

SC050C1-FC

Reservehjulets behandling

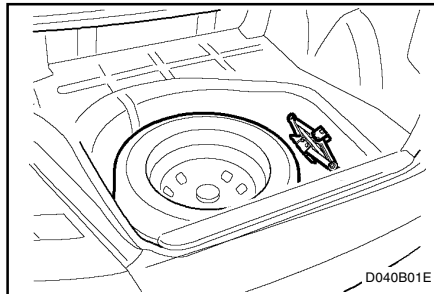

Afmonter fastgørelsesbolten for at tage reservehjulet ud.

Når reservehjulet lægges på plads, spændes bolten fast med fingrene, indtil hjulet ligger fast.

SD060A1-FC

HVIS ET DÆK ER PUNKTERET

Hvis et dæk punkterer under kørslen:

1. Flyt foden fra speederen og lad langsomt farten løbe af bilen, mens De kører lige ud. Brems ikke omgående, og forsøg ikke straks at køre væk fra vejen, da De så kan miste kontrollen over bilen. Brems forsigtigt og køр væk fra vejen, når bilen er nede på en hastighed, hvor det er sikkert at gøre dette. Køр så langt væk fra vejen som muligt og parker på et fast, vandret sted. Hvis De er på en vej med midterrabat, må De ikke parkere på midterrabatten.
2. Når bilen er standset, skal De tænde havariblinket, trække håndbremsen og sætte gearvælgeren i "P" (automatgear) eller gearstangen i bakgear (manuelt gear).
3. Få alle passagerer til at stige ud af bilen. Sørg for, at de alle stiger ud i den side, der er væk fra trafikken.
4. Skift hjulet i overensstemmelse med instruktionerne på de følgende sider.

SD070A1-FC

SÅDAN SKIFTES ET PUNKTERET HJUL



Fremgangsmåden, der er beskrevet på de følgende sider, kan bruges både til dækrotation og til udskiftning af et punkteret hjul. Når De gør klar til at skifte et punkteret hjul, skal De sikre Dem, at gearvælgeren er i "P" (automatgear) eller gearstangen i bakgear (manuelt gear), og at håndbremsen er trukket, og fortsætte som beskrevet herefter.

SÅDAN GØR DE I NØDSTILFÆLDE

SD070B1-FC

1. Find reservehjul og værktøj

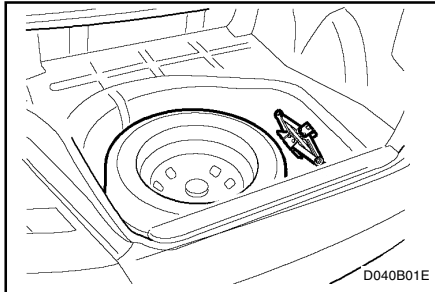

Tag reservehjulet, donkraften og værktøjet frem fra bagagerummet.

BEMÆRK:
Donkraftens håndtag findes under måtten i bagagerummet.

SD070D1-FC

2. Bloker hjulet

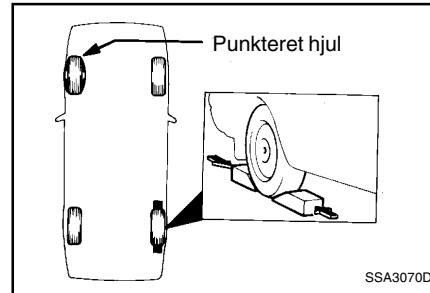

Bloker det hjul, der er diagonalt modsat det punkterede, så vognen ikke ruller væk, når den løftes med donkraften.

SD070E1-FC

3. Skru hjulmøtrikkerne løs

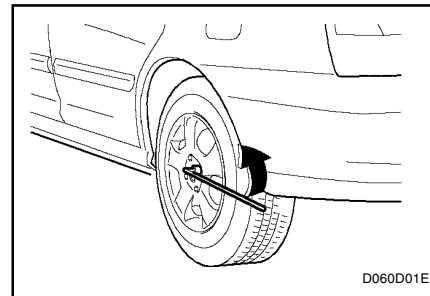

Hjulmøtrikkerne skal løsnes en smule, inden vognen løftes. Møtrikkerne løsnes ved at dreje hjulnøglen mod uret. Sørg for, at hjulnøglen er sat helt på møtrikken, så den ikke kan smutte af. Den bedste vægtstangsvirkning opnås ved at anbringe nøglen med håndtaget mod højre som vist på tegningen. Hold yderst på hjulnøgglens håndtag og træk opad med et konstant træk. Hjulmøtrikkerne må ikke afmonteres på dette tidspunkt, men skal blot løsnes ca. en halv omgang.

SD070F1-FC

4. Placer donkraften

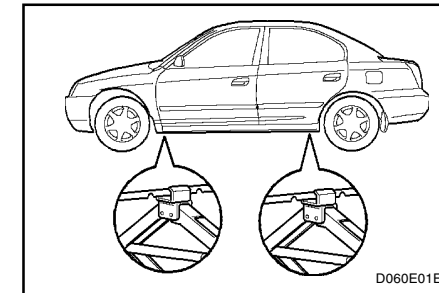

Donkraftens fod skal placeres på et fast, vandret underlag. Den skal anbringes som vist på tegningen.

SÅDAN GØR DE I NØDSTILFÆLDE

SD070G1-FC

5. Hæv vognen

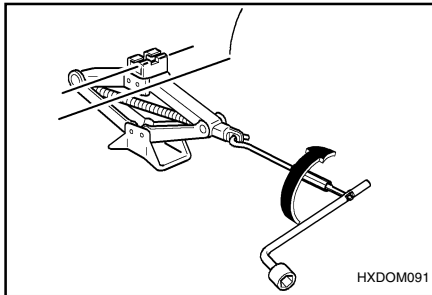

Sæt håndtaget i donkraften som vist på tegningen. Vognen hæves ved at dreje håndtaget med uret. Når donkraften begynder at hæve vognen, skal De en ekstra gang kontrollere, at den er korrekt placeret og ikke vil smutte. Hvis donkraften står på blød grund eller sand kan det være nødvendigt at anbringe et bræt, en mursten, en flad sten eller andet under donkraftens fod, så den ikke synker i. Hæv vognen så meget, at det fuldt oppumpede reservehjul kan sættes på. Det vil sige, at vognen skal løftes mere, end det er nødvendigt for at afmontere det punkterede hjul.

ADVARSEL:

Kravl ikke ind under en vogn, der er løftet op af en donkraft! Vognen kan falde ned og forårsage alvorlige kvæstelser eller død. Ingen må opholde sig i bilen, mens donkraften bruges.

3- 6

SD070H1-FC

6. Skiftning af hjul

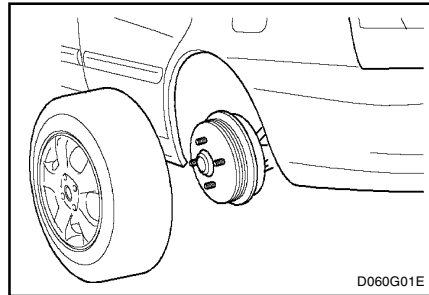

Brug en hjulnøgle til at løsne hjulmøtrikkerne med, og afmonter dem derefter. Afmonter hjulkapslen (hvis en sådan er monteret) fra hjulet, og løft hjulet af hjulboltene, læg det fladt ned, så det ikke kan rulle væk. Ved montering af hjulet, tilpas bolthullerne i fælget til hjulboltene, og sæt derefter hjulet på. Hvis det er vanskeligt, så vip hjulet en smule, og få det øverste hul i hjulet til at passe med hjulbolten. Bevæg hjulet frem og tilbage, indtil det glider over de andre hjulbolte.

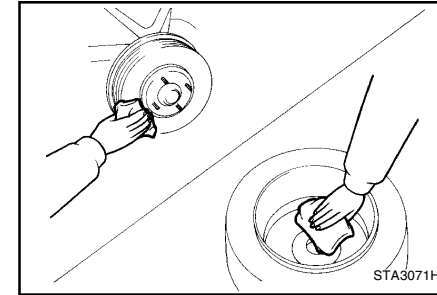

ADVARSEL:

Hjulkapsler kan have skarpe kanter. Vær derfor forsigtig ved montering/demontering af disse.

Inden hjulet sættes på plads, skal De kontrollere, at der ikke er noget på navet eller hjulet (som fx mudder, tjære eller grus), der kan forhindre, at hjulet ligger fast an mod navet. Er der noget, fjernes det. Er der ikke en god kontakt mellem hjulet og navet, kan hjulmøtrikkerne gå løs, og hjulet kan falde af.

SÅDAN GØR DE I NØDSTILFÆLDE

SD070I1-FC

7. Montering af hjulkapsel og møtrikker

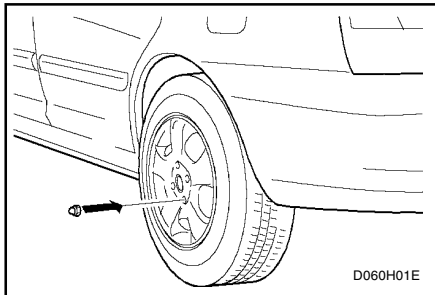

Hold hjulkapslen op til hjulet, sæt møtrikkerne på hjulboltene, og stram dem til med fingrene. Møtrikkerne skal påsættes med den mindste diameter inderst. Bevæg hjulet for at sikre, at det er helt på plads, efterspænd derefter møtrikkerne.

SD070J1-FC

8. Sænk vognen og spænd møtrikkerne

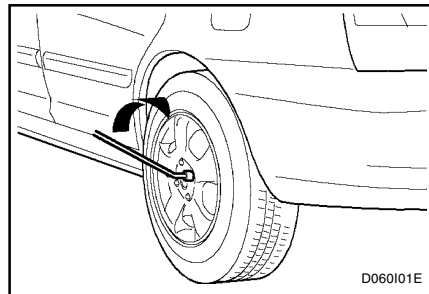

Sænk vognen ned til jorden ved at dreje hjulnøglen mod uret. Anbring derefter hjulnøglen som vist på tegningen og spænd hjulmøtrikkerne. Pas på at hjulnøglen sidder helt ind over møtrikkerne. Stå ikke på hjulnøglen, og brug ikke et rør til at forlænge nøglens håglens håndtag med.

Spænd hver anden møtrik, indtil de alle er spændt. Kontroller så igen, om de alle er spændt fast. Efter et hjulskifte skal De snarest muligt lade en mekaniker spænde møtrikkerne med det korrekte tilspændingsmoment.

Hjulmøtrikkernes tilspændingsmoment

Stålfælge og aluminiumsfælge:
900 - 1.100 kg.cm (65 - 80 lb.ft)

SD070K1-FC

EFTER HJULSKIFTET

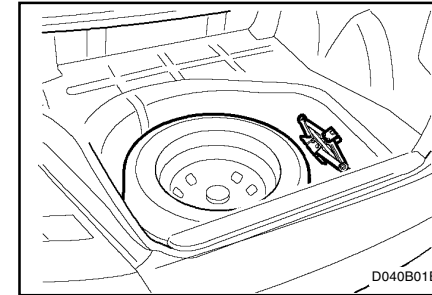

Har De en trykmåler, kan De tage ventilhætten af og måle dæktrykket. Er dæktrykket lavere end det anbefalede, skal De langsomt køre til den nærmeste servicestation og pumpe det op til det korrekte tryk. Er det for højt, skal De lukke luft ud af dækket, indtil trykket er korrekt. Sæt altid ventilhætten på igen, ellers kan der sive luft ud. Mister De en ventilhætte, skal De snarest købe en ny og sætte den på.

Når hjulet er skiftet, skal De altid fastgøre det punkterede hjul i bagagerummet og anbringe donkraften, donkrafthåndtaget og værktøjet på deres rette plads.

SÅDAN GØR DE I NØDSTILFÆLDE

SD080A1-FC

HVIS BILEN SKAL BUGSERES

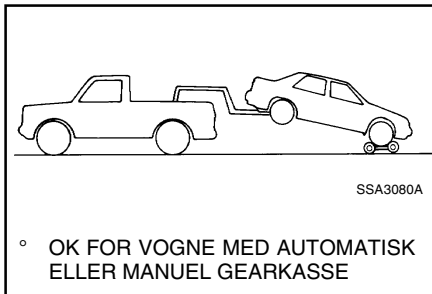

FORSIGTIG:

Bilen kan blive beskadiget, hvis den bugseres forkert!

Skal vognen bugseres bør De lade Deres Hyundai forhandler eller et professionelt bugseringsselskab gøre det. Det hjælper til at sikre, at bilen ikke beskadiges under bugseringen. Professionelle kender normalt også lovgivningerne for bugsering. I alle tilfælde er det bedre end at risikere en beskadigelse at vise denne information til bugseringsvognens fører. Kontroller at sikkerhedskædesystemet bruges, og at lovene overholdes.

SD090A1-FC

BUGSERING AF EN VOGN MED MANUELT GEAR



- Hvis bilen skal bugseres med baghjulene på jorden, skal håndbremsen slækkes.
- Hvis bilen bugseres med forhjulene på jorden skal gearkassen være sat i frigear. Husk at tændingsnøglen skal være i stilling "ACC". Dette er nødvendigt for at undgå, at rattåsens mekanisme beskadiges, den er ikke beregnet til at holde forhjulene i ligeud-stilling, mens bilen bugseres.
- Hvis nogen af de belastede hjul eller af-fjedringens komponenter er beskadigede, skal der bruges "rulleskøjter".

SD100A2-FC

BUGSERING AF EN VOGN MED AUTOMATISK GEAR



FORSIGTIG:

En bil med automatgear må aldrig bugseres fra bagenden med forhjulene på jorden. Dette kan beskadige transmissionen alvorligt. Hvis bilen skal bugseres fra bagenden, skal der bruges "rulleskøjter" under forhjulene.

- Hvis bilen skal bugseres med baghjulene på jorden, skal håndbremsen slækkes.
- Hvis bilen bugseres med alle fire hjul på jorden, kan den kun bugseres fra forenden. Sørg for at gearvælgeren er sat i "N". Bugser ikke med hastigheder på over 50 km/t og ikke længere end 25 km.

SÅDAN GØR DE I NØDSTILFÆLDE

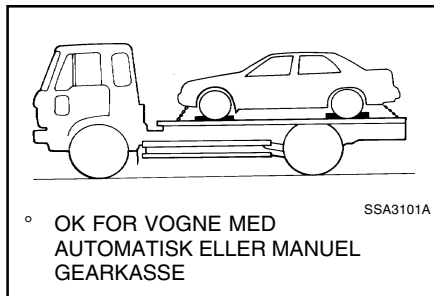

Sørg for at rattet er frigjort ved at dreje tændingsnøglen til stilling "ACC". Der skal være en fører i den bugserede bil til at betjene rat og bremses.

BEMÆRK:

Inden bugseringen kontrolleres oliestanden i gearkassen. Hvis den er under mærket "HOT" på målepinden, skal der fyldes efter. Kan De ikke fylde efter, skal der bruges "rulleskøjter".

SD110A1-FC

NØDBUGSERING

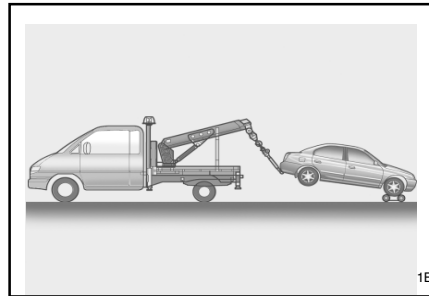

Er der ingen professionel hjælp at få, kan der foretages en nødbugsering ved at fastgøre et reb, en kæde eller en strop til kroge under bilens forende. Forsøg ikke at bugser bilen på denne måde på en vej uden belægning. Det kan give alvorlige skader på bilen.

Denne metode må heller ikke bruges, hvis hjulene, transmissionen (inkl. kardanakslen), akslerne, styretøjet eller bremserne er beskadigede. Inden bugseringen skal De sørge for, at bilen er sat i frigeare og at nøglen er i stilling "ACC" (med motoren stoppet) eller "ON" (med motoren i gang). Der skal være en fører i den bugserede bil til at styre og bremse.

D120A02A-GCT

Hvis du mister dine nøgler

Oplysninger om nøglen til startspærresystemet findes på s. 1-2.

KORROSIONSBESKYTTELSE OG PLEJE

SE000A1-FC

4. SÅDAN OPRETHOLDES DET GOD UDSEENDE Korrosionsbeskyttelse og pleje

SE020A1-FC

SÅDAN BESKYTTER DE DERES HYUNDAI MOD KORROSION

Ved hjælp af de mest avancerede konstruktions- og fremstillingsprincipper fremstiller Hyundai biler af højeste kvalitet. Men dette er kun en del af arbejdet. Bilens langvarige korrosionsbestandighed kræver ejerens samarbejde og hjælp.

SE020B1-FC

Almindelige årsager til korrosion

De mest almindelige årsager til korrosion er:

- o Vejsalt, snavs og fugtighed, der får lov til at samle sig under bilen.
- o Lak eller beskyttende belægninger der går af på grund af stenslag, grus, slid eller mindre ridser og hak, der blotlægger metallet, så det kan udsættes for korrosion.

SE020C1-FC

Områder med høj korrosionsrisiko

Lever De i et område, hvor bilen jævnligt udsættes for korroderende materialer, er korrosionsbeskyttelse særligt vigtig. Nogle af De almindelige årsager til en hurtigere korrosion er vejsalt, støvdæmpende kemikalier, havluft og industriel forurening.

SE020D1-FC

Fugt fremmer korrosion

Fugt skaber de forhold, hvorunder det er mest sandsynligt, at der dannes korrosion. Korrosionen går for eksempel hurtigere ved høj fugtighed, især hvis temperaturen er lige over frysepunktet. Under sådanne forhold holdes de korroderende materialer i kontakt med bilens overflade af langsomt fordampende fugt. Mudder udgør en særlig korrosionsrisiko, fordi den tørrer langsomt og holder fugten i kontakt med bilen. Selv om mudderet ser tørt ud, kan det stadig indeholde fugt og fremme korrosionen.

Høje temperaturer kan også fremskynde korrosionen af dele, der ikke ventileres tilstrækkeligt, så fugten kan slippe væk. Af alle disse årsager er det specielt vigtigt at holde bilen ren og fri for mudder eller ansamlinger af andre materialer. Dette gælder ikke kun for den synlige del af bilen, men især for bilens underside.

SE030A1-FC

SÅDAN HJÆLPER DE TIL AT UNDGÅ KORROSION

De kan hjælpe til at undgå, at korrosionen kommer i gang ved at overholde følgende:

SE030B1-FC

Hold bilen ren

Den bedste korrosionsforebyggelse er at holde bilen ren og fri for korroderende materialer. Det er specielt vigtigt at sørge for bilens underside.

- o Lever De i et område med en høj korrosionsrisiko - hvor der bruges vejsalt, nær havet, områder med industriel forurening, syrerregn, etc. - skal De være ekstra omhyggelig med korrosionsbeskyttelse. Om vinteren skal de skylle undersiden af bilen mindst en gang om måneden og huske at rengøre den grundigt, når vinteren er forbi.
- o Når De rengør bilens underside skal De være specielt opmærksom på komponenterne under skærmene og andre områder, der ikke kan ses. Gør arbejdet grundigt; hvis mudderet blot fugtes i stedet for at blive vasket af, vil det fremme korrosionen i stedet for at forhindre den. Vand under højt tryk eller damp er særligt effektivt til at fjerne samlinger af mudder og korroderende materialer.
- o Når De rengør de nederste dørpaneler, sidepaneler og rammedele, skal De sørge for at afløbshullerne holdes åbne, så fugten kan komme ud og ikke samles indvendigt og fremskynder korrosionen.

KORROSIONSBESKYTTELSE OG PLEJE

SE030C1-FC

Hold garagen tør

Parker ikke bilen i en fugtig, dårligt ventileret garage. Det skaber et godt miljø for korrosion. Dette gælder især, hvis De vasker bilen i garagen eller kører den ind i garagen, mens den stadig er våd eller dækket med sne, is eller mudder. Selv en opvarmet garage kan bidrage til korrosion, med mindre den er godt ventileret, så fugten fjernes.

SE030D1-FC

Hold lak og pyntelister i god stand

Ridser eller hak i lakken skal snarest muligt dækkes med reparationslak for at mindske risikoen for korrosion. Hvis det bare metal kan ses, må det anbefales at bruge en kvalificeret autolakerer.

SE030E1-FC

Forsøm ikke interiøret

Korrosionsskabende fugt kan samle sig under måtter og tæpper. Se jævnligt efter under måtterne om tæppet er tørt. Vær specielt omhyggelig, hvis De transporterer kunstgødning, rengøringsmidler eller kemikalier i bilen.

Disse ting bør kun transporteres i egnede beholdere. Spildes der noget, skal det tørres op. Stedet skylles med rent vand og tørres grundigt.

SE040A1-FC

VASK OG VOKSBEHANDLING

Sådan vasker De bilen

Vask aldrig bilen, hvis den er varmet op af solen. Vask altid bilen i skyggen.

Vask jævnligt bilen. Snavs er slibende og kan ridse lakken, hvis det ikke fjernes. Luftforurening eller syrerregn kan angribe lak og pyntelister kemisk, hvis forureningen for lov til at forblive i kontakt med overfladen. Lever De i nærheden af havet, eller i et område, hvor der bruges vejsalt eller støvdæmpende kemikalier, skal De være specielt omhyggelig med bilens underside. Start med at skylle bilen for at fjerne støvet og løsne snavset. Om vinteren, eller hvis De har kørt gennem mudder eller mudret vand, skal De også rengøre undersiden grundigt. Brug en hård, direkte vandstråle til at fjerne samlinger af mudder eller korroderende materialer. Brug en god kvalitet bilvaskemiddel og følg fabrikantens anvisninger på pakken. Dette kan blandt andet fås hos Deres Hyundai forhandler. Brug ikke stærke husholdnings-rengøringsmidler, benzin, stærke opløsningsmidler eller slibende rensapulvere, da de kan beskadige lakken. Brug en ren svamp eller klud, skyl den jævnligt og ødelæg ikke lakken ved at gnide for hårdt. Vanskelige pletter fugtes jævnligt og fjernes lidt ad gangen.

Dæk med hvide sider rengøres med en stiv børste eller ståluld imprægneret med sæbe.

Plastic-hjulkapsler rengøres med en ren svamp eller en blød klud og vand.

Aluminiumsfølge rengøres med en mild sæbe eller et mildt rengøringsmiddel. Brug ikke slibende rengøringsmidler. Beskyt de bare metalfalder ved at rengøre, polere og voksbehandle dem. Da aluminium kan korrodere, skal De være ekstra omhyggelig med aluminiumsfølge om vinteren. Kører De på saltede veje, skal De bagefter rengøre fælgene grundigt.

Efter vasken skal De skylle bilen grundigt. Hvis sæbevand tørrer på bilen, giver det striber.

Når det er varmt vejr, og fugtigheden er lav, kan det for at undgå striber være nødvendigt at skylle de enkelte dele af bilen straks efter vasken.

Efter skyllingen tørres bilen med et fugtigt vaskeskind eller en blød, sugende klud. Man tørrer bilen for at fjerne vandet, så bilen tørrer, uden at der dannes vandpletter. Gnid ikke, det kan beskadige lakken.

Finder De hak eller ridser i lakken, skal de dækkes med reparationslak for at forhindre korrosion.

For at beskytte bilens lakering mod korrosion, skal De vaske Deres Hyundai mindst en gang om måneden. De skal være ekstra omhyggelig med at fjerne salt, mudder o.lign. på bilens underside og i hjulkasserne. Sørg for at afløbshullerne på undersiden af dørene er åbne. Fjern altid tjære, syrerregn, harpiks, insekter og fugleekskrementer med det samme, da bilens lakering ellers kan tage skade. Når De vasker Deres bil, skal De bruge et godkendt

KORROSIONSBESKYTTELSE OG PLEJE

bilvaskemiddel. Skyl derefter bilen med koldt eller lunkent vand. Lad ikke bilvaskemidlet tørre ind på bilens lak.

SE040B1-FC

Pletrensning

Brug ikke benzin, stærke opløsningsmidler eller korroderende rensmidler. De kan beskadige lakken. Tjære fjernes med terpentint på en ren, blød klud. Vær forsigtig.

Døde insekter eller dryp fra træer fjernes med varmt vand med en mild sæbe eller et bilvaskemiddel. Blød pletten op og gnid forsigtigt. Har lakken mistet sin glans, skal De bruge et almindeligt bil-poleremiddel.

SE040C1-FC

Polering og voksbehandling

Inden voksbehandlingen skal De altid vaske og tørre bilen eller bruge en kombination af rengøringsmiddel og voks. Brug et almindeligt middel af høj kvalitet og følg fabrikantens anvisninger på beholderen. Lyse pyntelister vaskes og voksbehandles ligesom lakken.

SE040D1-FC

Hvornår skal der voksbehandles igen

De bør polere og voksbehandle bilen igen, når vandet ikke længere perler på en ren overflade, men breder sig ud over et større område.

SE040E1-FC

Vedligeholdelse af kofangere.

Der skal tages specielle forholdsregler for at bevare kofangernes udseende. Det er:

- o Pas på ikke at spilde batterivæske eller bremsevæske på kofangerne. Sker det, vaskes det straks af med rent vand.
- o Vær forsigtig, når De rengør kofangernes overflade. Den er lavet af blød plastic og kan beskadiges, hvis den behandles forkert. Brug ikke slibende rengøringsmidler. Brug varmt vand med en mild sæbe eller et bilvaskemiddel.
- o Udsæt ikke kofangerne for høje temperaturer. Hvis De for eksempel skal have bilen lakeret om, må De ikke lade kofangerne sidde på, hvis bilen skal ind i en lakeringskabine med høje temperaturer.

SE050A1-FC

RENGØRING AF INTERIØRET

Sådan rengøres vinylindtrækket

Vinylindtrækket rengøres ved først at fjerne løst snavs og støv med en støvsuger. Påfør så en blanding af mild sæbe eller mildt rengøringsmiddel og vand med en ren svamp eller en blød klud. Lad dette sidde på overfladerne for at løsne snavset, tør derefter med en ren, fugtig svamp eller klud. Hvis alt snavset ikke er væk, gentages proceduren, indtil indtrækket er rent. Brug ikke benzin, opløsningsmiddel, lakfortynder eller andre stærke rengøringsmidler.

SE050C1-FC

Rengøring af tæpperne

Brug et skummende tæpperensmiddel. Denne type rensmiddel kan fås i spraydåser i flydende form eller som pulver. Læs instruktionerne og

følg Dem nøjagtigt. Brug en støvsuger med et passende mundstykke til at fjerne så meget snavs fra tæpperne som muligt. Påfør skummet i overensstemmelse med fabrikantens anvisninger, og gnid det så ind i overlappende cirkler. Kom ikke vand på. Disse rensmidler virker bedst, når tæppet holdes så tørt som muligt.

SE050D1-FC

Rengøring af sikkerhedsseleer

Sikkerhedsseleer rengøres med en klud eller en svamp og en mild sæbe eller et mildt rengøringsmiddel og varmt vand. Brug ikke stærke rengøringsmidler, farvestof, blegemidler eller slibende materialer på sikkerhedsseleer, da dette kan svække stoffet.

Mens De rengør seleer, skal De efterse dem for usædvanlig stor slitage, snit, flossede steder eller tegn på slitage, og om nødvendigt udskifte dem.

SE050E1-FC

Rengøring af ruderne

De kan bruge et almindeligt vinduespuddsemiddel på ruderne. Men vær forsigtig ved rengøring af bagrudens inderside, så De ikke ødelægger bagrudens varmetråde.

SE060A1-FC

Nogen spørgsmål?

Har De nogen spørgsmål angående plejen af Deres bil, bør De søge råd hos Deres Hyundai forhandler.

EMISSIONSKONTROL-SYSTEM

SH000A1-FC

5. EMISSIONSKONTROL-SYSTEM

SH010A1-FC

EMISSIONSKONTROL-SYSTEM (Hvis monteret)

Bilen er udstyret med et emissionskontrol-system, der lever op til alle lovens krav i Deres land.

Der er tre emissionskontrol-systemer, der er som følger.

- (1) Krumtaphus-emissionskontrol-system
- (2) Fordampningskontrol-system
- (3) Udstødningskontrol-system

For at sikre, at emissionskontrol-systemerne kan fungere korrekt, må det anbefales, at De får bilen efterset og vedligeholdt af en autoriseret Hyundai forhandler i overensstemmelse med angivelserne i denne instruktionsbog.

SH010B1-FC

1. KRUMTAPHUS-EMISSIONSKONTROL-SYSTEM

Krumtaphus-udluftningssystemet bruges til at forhindre den luftforurening, der forårsages af gasser, der udsendes fra krumtaphuset.

Dette system leverer frisk luft til krumtaphuset via luftfilteret. Inde i krumtaphuset blandes den friske luft med gasserne, og passerer derefter gennem PCV-ventilen ind i tilførselssystemet.

H010C01E-GCT

2. FORDAMPNINGSKONTROL-SYSTEM

Fordampningskontrol-systemet er konstrueret til at forhindre, at der slipper benzindampe ud i atmosfæren.

Dåse

Når motoren ikke er i gang, absorberes og gemmes de benzindampe, der dannes i benzintanken, i dåsen. Når motoren er i gang trækkes de benzindampe, der er i dåsen, ind i tilførselssystemet gennem rensekontrolventilen.

Rensekontrolventil

Rensekontrolventilen styres af den elektroniske styreenhed. Når motorkølevæskens temperatur er lav, og når motoren går i tomgang, lukker den, så den fordampede benzin ikke tages ind i rensetanken. Når motoren er varmet op, åbner den for at sende den fordampede benzin ind i rensetanken.

SH010D1-FC

3. UDS TØDNINGSKONTROL-SYSTEM

Dette system er integreret til et meget effektivt system, der styrer udstødnings-emissionen, og samtidig opretholder en god motorydelse.

H020A01S-GCT

Katalysator (Hvis monteret) ; Til benzin motor

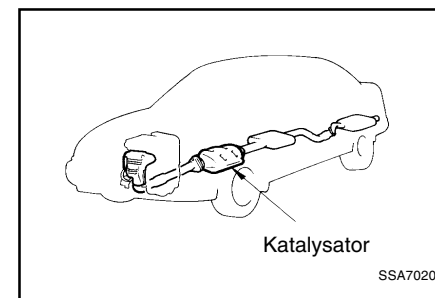

Katalysatoren er en del af udstødningskontrolsystemet. Dens formål er at fjerne visse motor-emissionsprodukter fra motorens udstødning. Den ligner næsten en lydpotte og er placeret under bilen i udstødningssystemet.

5

EMISSIONSKONTROL-SYSTEM

SH030A1-FC

Om katalysatoren

Udstødningsgasserne, der passerer gennem katalysatoren, får den til at arbejde ved meget høje temperaturer. Resultatet er, at den, hvis den tilføres meget uforbrændt benzin, vil den blive overophedet og udgøre en brandrisiko. Dette kan undgås ved at overholde følgende:

- o Brug kun blyfri benzin.
- o Hold bilen i god stand.
Meget høje temperaturer i katalysatoren kan skyldes at det elektriske system, tændingssystemet eller benzinindsprøjtningssystemet ikke fungerer korrekt.
- o Hvis motoren går i stå, ringer, banker eller er vanskelig at starte, skal De snarest muligt bringe bilen til Deres Hyundai forhandler og få problemet afhjulpet.
- o Kør ikke med meget lidt benzin i tanken. Kører De tør for benzin, kan motoren sætte ud og belaste katalysatoren meget.
- o Lad ikke motoren gå i tomgang i over 10 minutter.
- o Bilen må ikke trækkes eller skubbes i gang. Dette kan overbelaste katalysatoren.
- o Stands ikke bilen over brændbare materialer som fx græs, papir, blade eller klude, da disse materialer kan komme i kontakt med katalysatoren og bryde i brand.

- o Rør ikke ved katalysatoren eller nogen anden del af udstødningssystemet, mens motoren er i gang, da den er meget varm og kan give forbrændinger.
- o Husk at Deres Hyundai forhandler er det bedste sted, De kan få hjælp.

H020C01S-GCT

EGR system

; Til diesel motor

Dette system hjælper med til at kontrollere kvælstofoxiderne ved at recirkulere en del af udstødningsgassen til motoren, hvilket reducerer cylinderens forbrændingstemperatur.

H020D01S-GCT

Katalysator

; Til diesel motor

Alle Hyundai biler er udstyret med katalysator for at reducere skadelige partikler i udstødningsgassen.

FORBRUGEROPLYSNING

SI000A1-FC

6. TING DE BØR VIDE Forbrugeroplysning

SI010A1-FC

VOGNIDENTIFIKATIONSNUMMER (VIN)

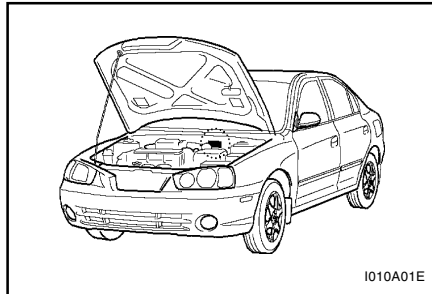

Vognens identifikationsnummer (VIN) er det nummer, der bruges til registrering af bilen og i alle juridiske forbindelser vedrørende ejerskab etc. Det kan findes på identifikationspladen, der er fastgjort i motorrummet på brandvæggen mellem motorrummet og kabinen.

I010B01S-GCT

Motornummer

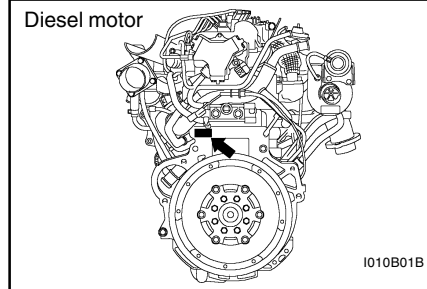
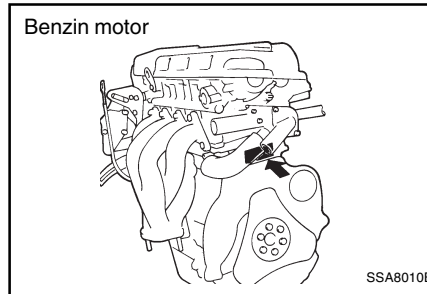

Motornummeret er stemplet ind i motorblokken som vist på tegningen.

SI010C1-FC

DÆKINFORMATIONER

Dækkene på Deres nye Hyundai er valgt for at give den bedste ydelse ved normal kørsel.

SI020A1-FC

ANBEFALEDE DÆKTRYK

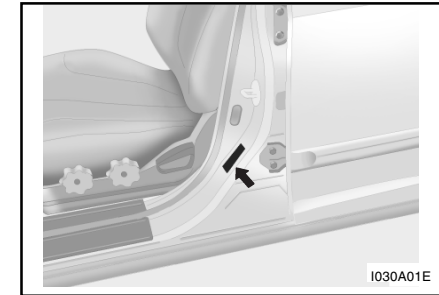

Dækmærkatens på venstre dørs indvendige panel viser de tryk, der anbefales til Deres bil. Disse tryk er valgt for at give den mest tilfredsstillende kombination af kørselskomfort, dækslitage og stabilitet under normale forhold. Dæktrykkene bør kontrolleres mindst én gang hver måned. Af følgende årsager skal dæktrykket holdes korrekt:

- o Dæktryk lavere end de anbefalede giver uens slitage og dårlig styreevne.
- o Dæktryk højere end de anbefalede forøger risikoen for beskadigelser ved stød og giver uens slitage.

6

FORBRUGEROPLYSNING

FORSIGTIG:

Overhold altid følgende:

- o **Kontroller trykkene, når dækkene er kolde. Det vil sige, når bilen har holdt stille i mindst tre timer og ikke har kørt over 1,6 km siden kørsels start.**
- o **Kontroller trykket i reservehjulet, hver gang De kontroller trykket i de øvrige dæk.**
- o **Læs aldrig bilen for meget. Vær særlig opmærksom på dette, hvis De udstyrer bilen med tagbagebærer.**

SI030A1-FC

VINTERDÆK

Sætter De vinterdæk på bilen, skal de være af samme størrelse og belastningsevne som de originale dæk.

Vinterdæk skal monteres på alle fire hjul, ellers kan det gå ud over styreevnen.

Vinterdæk skal være pumpet med 4 psi (28 kPa) højere tryk end de tryk, der anbefales for standarddækkene på dækmærkatens på førerdørens indvendige panel, eller op til det maksimale tryk, der er angivet på siden af dækket. Dækket pumpes til den mindste af disse to værdier.

Kør ikke hurtigere end 120 km/t, når De kører med vinterdæk.

SI040A1-FC

SNEKÆDER

Snekæder skal monteres på forhjulene. Sørg for, at dækkene er af den korrekte størrelse, og at de monteres i overensstemmelse med fabrikantens instruktioner.

For at minimere slitagen på dæk og kæder bør De ikke fortsætte med at køre med snekæder, når der ikke længere er brug for dem.

ADVARSEL:

Når De kører på sne- eller isdækkede veje, bør De køre med under 30 km/t.

SI050A1-FC

HJULROTATION

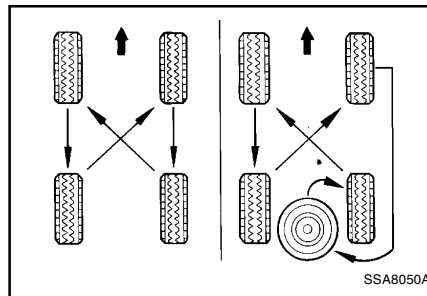

Hjulene skal roteres for hver 10.000 km. Hvis De mellem hjulrotationerne bemærker, at dækkene slides uens, skal De lade en Hyundai

forhandler efterse bilen, så årsagen kan afhjælpes.

Efter rotationen skal De justere dæktrykkene og huske at kontrollere hjulmøtrikkernes tilspænding.

FORSIGTIG:

Bland under ingen omstændigheder diagonal- og radialdæk. Dette kan give farlige styrekarakteristikker.

SI060A1-FC

HJULAFBALANCERING

Et hjul, der er ude af balance, kan påvirke styreevnen og dækslitagen. Hjulene på Deres Hyundai blev afbalanceret inden bilen blev leveret, men det kan være nødvendigt at afbalancere Dem igen i løbet af de år, De ejer bilen.

Når et hjul afmonteres til reparation, bør det afbalanceres igen, inden det atter monteres på bilen.

SI060B1-FC

DÆKKENES VEJGREB

Dækkenes vejgreb kan blive reduceret, hvis De kører med slidte dæk, dæk med forkert tryk eller på glatte vejbaner. Dækkene skal udskiftes, når slidindikatorerne kommer frem. Nedsæt risikoen for at miste kontrollen over bilen ved altid at formindske hastigheden, når der er regn, sne eller is på vejen.

FORBRUGEROPLYSNING

SI060C1-FC

HVORNÅR DÆK SKAL UDSKIFTES

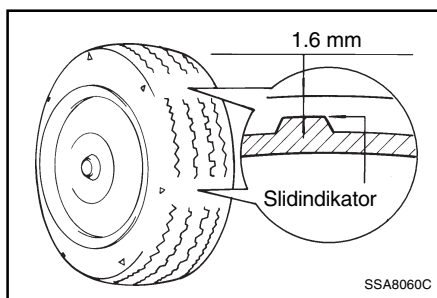

ADVARSEL:

Det er farligt at køre på slidte dæk! Slidte dæk kan mindske bremseevnen, styreevnen og vejgrebet. Når De udskifter dæk, må De aldrig blande radial- og diagonaldæk på samme bil. Udskifter De radialdæk med diagonaldæk, skal det ske på alle fire hjul.

Bilens originale dæk har slidindikatorer. Slidindikatorerne kommer frem, når dæk-mønsterets dybde er 1,6 mm. Dækket skal udskiftes, når indikatorerne fremkommer som en stribe tværs over to eller flere riller i mønsteret. Udskift altid dækkene med nogle af den anbefalede størrelse. Hvis De udskifter fælge, skal de nye fælges bredde og forsætning svare til Hyundais specifikationer.

ADVARSEL:

Det giver en dårlig styreevne og kan være farligt at bruge dæk og fælge med andre størrelser end de anbefalede!

SI070A1-FC

RESERVEHJUL OG VÆRKTØJER

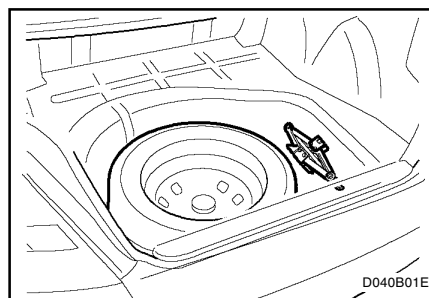

Bilen leveres med følgende:

- Reservehjul
- Hjulnøgle
- Donkraft
- Håndtag

SPECIFIKATIONER

SJ000A1-FC

7. SPECIFIKATIONER

J010A01E-GCT

DIMENSIONER

mm

Totallængde		4510
Totalbredde		1720
Totalhøjde (ubelastet)		1425
Akselafstand		2610
Sporvidde	For	1485
	Bag	1475

J020A01S-GCT

SERVOSTYRING

Type	Tandstang
Ratslør	0 ~ 30 mm
Tandstangens vandring	138 mm
Oliepumpetype	Vingecelle

J060A01S-GCT

BENZINSYSTEM

Tankens kapacitet	Liter	US.gal	Imp.gal
	55	14.5	12

J030A01E-GCT

DÆK

Standard	185/65 R 15
Ekstraudstyr	195/60 R 15

J040A02E-GCT

ELEKTRISK ANLÆG

	Benzin	Diesel
Batteri	MF60AH, (12V)	CMF 80 AH
Generator	80A(13.5V)	120A (12V)

SJ060A1-FC

BREMSE

Type	2-kreds hydraulisk med forstærker
Forhjulsbremser	Ventilerede skiver
Baghjulsbremser	Ventilerede skiver (med ABS)
	Tromler (uden ABS)
Håndbremse	Med kabel

7

SPECIFIKATIONER

J070A02E-GCT

MOTOR

KOMPONENTER		BENZIN	DIESEL
Motortype		1.6/2.0 4 cyl. række DOHC	2.0 4 cyl. række SOHC
Tomgang	A/CON. SLUKKET	750 ± 100 (1.6L), 700 ± 100 (2.0 L)	750 ± 100
	A/CON. TÆNDT	800 ± 100 (1.6L), 750 ± 100 (2.0 L)	800 ± 100
Tændrør	NGK	BKR5ES-11	-
	CHAMPION	RC10YC4	-
Gnistgab		1,0 ~ 1,1 mm	-
Ventil- Tolerance	Indsugning	Automatisk justering (1.6 DOHC), 0.20mm (2.0DOHC)	Automatisk justering
	Udstødning	Automatisk justering (1.6 DOHC), 0.28mm (2.0DOHC)	Automatisk justering
Tændingsindstilling (benzin motor)		BTDC 9° ± 5° (1.6L), BTDC 8° ± 5° (2.0L)	-
Tændingsrækkefølge		1 - 3 - 4 - 2	

SPECIFIKATIONER

J080A03E-GCT

SMØRESKEMA

EMNE		Standarder for olie og fedt		Mængder i liter
Motorolie (Benzin)		API SG eller Højere	SAE 20W-40, 20W-50 (OVER -10°C)	1.6 DOHC - 3.3
			SAE 15W-40, 15W-50 (OVER -15°C)	2.0 DOHC - 4.0
			SAE 10W-30 (-25°C ~ 40°C)	
			SAE 10W-40, 10W-50 (OVER -25°C)	
			SAE 5W-20 *1, *2 (UNDER -10°C)	
			SAE 5W-30 *1 (UNDER 10°C)	
			SAE 5W-40 *1 (UNDER 20°C)	
Motorolie (Diesel)		API CE eller Højere	SAE 30 (0°C ~ 40°C)	2.0 SOHC :5.9
			SAE 20W-40 (over -10°C)	
			SAE 15W-40 (over -15°C)	
			SAE 10W-30 (-20°C ~ 40°C)	
			SAE 0W-30 (under 10°C) *1 *2	
		*1. Begrænset efter kørselsforhold og kørselsområde		
		*2. Kan ikke anbefales til konstant kørsel med høj hastighed		
Motorolieforbrug		Normale kørselsforhold		MAX. 1L / 1500 km
		Hårde kørselsforhold		MAX. 1L / 1000 km
Transmission	Manuel	HYUNDAI GENUINE PARTS 75W/90 (API GL-4)		2.15
	Auto	DIAMOND ATF SP-III, SK ATF SP-III		6.1(1.6 DOHC), 7.8(2.0 DOHC)
Servostyring		PSF-3		Efter behov
Bremsevæske		DOT 3 eller DOT 4 tilsvarende		Efter behov
Kølevæske, motor		Baseret på ettrylen-glykol, til aluminiumskølere		Benzin motor:5.5(1.6 DOHC), 6(2.0 DOHC) Diesel motor: 7.9

INDEX

SK000A1-FC

8. INDEX

A

Advarselslyd for tågebaglygter	1-27
Advarselslys på fordørens kant	1-43
Airbag (SRS)	1-17 ~ 1-21
Air condition anlæg	1-51 ~ 1-52
Anbefalede skiftehastigheder	2-5
Antenne	1-60 ~ 1-61
Automatgear	
- gode kørevaner	2-7
- overdrivekontakt	2-8
Automatisk gearkasse	2-5 ~ 2-6

B

Bagagerumsklap	1-45
Bagrudevasker og sprinkler	1-33 ~ 1-34
Bakspejl	1-42
Barnestole o.l.	1-13 ~ 1-15
Benzin	
- anbefalet brændstof	1-1
- tankkla	1-44
Bi-level opvarmning	1-49
Billetholder	1-46
Blockeringstri bremses (ABS)	2-9
Bugsering af en vogn med automatisk gear	3-8
Bugsering af en vogn med manuelt gear	3-8

C

CD-skifter	1-46
Cigartænder	1-35

D

Defrostning/afugning	1-50
Digitalur	1-35
Dæk	
- informationer	6-1
- reservehjul og værktøjer	6-3
- hjulrotation	6-2
- snekæder	6-2
- tryk	6-1
- vejgreb	6-2
- vinterdæk	6-2
Dør	
- børnesikret bagdørslås	1-4
- centrallås	1-4
- låse	1-3
- ruder	1-6

E

Efter hjulskiftet	3-7
Emissionskontrol-system	5-1

F

Forlygteindstilling	1-37
Forsæder	1-7
	8-1

INDEX

H

Håndtag til ratindstilling	1-47
Handskerum	1-40
Havariblink	1-34
Horn	1-47
Hvis motoren overophedes	3-2
Højt monteret stoplys	1-43
Håndbremse	1-42

I

Inden motoren startes	2-2
Indstillelige forsæder	1-7
Indikator for tågeforlygter	1-26
Indstilling af instrument belysning	1-35
Instrumenthus og kontrollamper	1-23 ~ 1-27
Instrumenter og betjeningsgreb	1-22
Interiørlys	1-39

J

Jævn kørsel i sving	2-11
---------------------------	------

K

Katalysator	5-1
Kilometertæller	1-30
Kopholder	1-36 ~ 1-37
Korrosionsbeskyttelse	4-1 ~ 4-3
Kølevæsketermometer	1-28

L

Luftfilter	1-57
Lygternes brug	2-13
Lyskontakt	1-32

M

Manuelle gear	2-4
Motorhjemsudløser	1-43
Multiboks	1-40

N

Nedfældelige bagsæderyglæn	1-8
Nødbugsering	3-9
Nøddløsergreb til bagagerumsklap	1-45
Nøgler	
- nøgler	1-2
- stillinger	2-2

O

Omdrejningstæller	1-28 ~ 1-29
Overhalingsblink	1-32

R

Registrering af passager	1-19
Reservehjul	3-4

INDEX

Rudeviskere		
- funktion	1-33	
- intervalfunktion	1-33	
- kontakt	1-32	
S		
Sikkerhedsseler		
- pleje	1-10	
- 3-punkts rullesele	1-11 ~ 1-13	
Sikkerhedsseler med selestrammere	1-16 ~ 1-17	
Solskærm	1-46	
Soltag	1-38 ~ 1-39	
Specifikationer	7-1	
Speedometer	1-28	
Start	2-3	
Start af motoren	2-2	
Startkabler	3-1	
Startspærre	1-2	
Stereo sound system	1-57 ~ 1-58	
T		
Tilkørsel	1-1	
Traction control-system (TCS)	2-9 ~ 2-10	
Trailer, kørsel med	2-13	
Tædingskontakt og rattlås	2-2	
Tyverialarm	1-5 ~ 1-6	
Tømning af brændstoffilteret for vand	3-3	
U		
Udvendigt sidespejl	1-40	
V		
Varme og køling		
- bi-level opvarmning	1-49	
- blæserregulering	1-47	
- luftindtagskontakter	1-48	
- luftstrømsregulering	1-48	
- temperaturregulering	1-49	
- varmeregulering	1-49	
Ventilation		
- midterdyse	1-49	
- sidedyser	1-50	
- ventilation	1-49	
Vinterkørsel	2-11	
Vognidentifikationsnummer	6-1	
Ø		
Økonomisk kørsel	2-10	