

## O SPOLEČNOSTI KIA

---

Nyní, když jste vlastníkem vozu Kia MAGENTIS, pravděpodobně si položíte otázky, které se týkají tohoto vozidla. Bude Vás například zajímat historie firmy či význam označení Kia.

Zde jsou některé odpovědi. Především, KIA je nejstarší automobilkou v Koreji. Je to společnost, která má několik tisíc zaměstnanců, a jejím cílem je vyrábět co nejkvalitnější vozidla za přijatelné ceny. Je to i v zájmu zaměstnanců, protože vlastní významný podíl společnosti.

První slabika, **Ki**, ve slově „Kia“ znamená „Vstoupit do světa“. Druhá slabika, **a**, znamená „Asie“. Slovo **Kia** tedy znamená: „Z Asie vstoupit do světa“.

*Ať Vám Vaše MAGENTIS dobře slouží !*

The KIA logo is displayed in a large, light gray oval. The word "KIA" is written in a bold, white, sans-serif font, centered within the oval.

# PŘEDMLUVA

---

Děkujeme Vám, že jste si vybrali vůz značky Kia.

Pamatujte na to, že autorizovaný prodejce KIA se vyzná ve Vašem vozidle nejlépe. Disponuje zaškolenými technikami, speciálním doporučeným nářadím, originálními náhradními díly a je připraven věnovat se Vám k Vaší plné spokojenosti.

Je žádoucí, aby případní příští majitelé vozu obdrželi důležité informace obsažené v této příručce. Měla by proto vždy zůstat součástí prodáváného vozu.

Tato příručka pokrývá všechny modely MAGENTIS vyrobené od roku 2002 a poskytne Vám všechny informace, které se týkají provozu, údržby a bezpečnosti Vašeho vozu. Příručka je doplněna informační brožurou, která uvádí důležité informace o všech druzích záruk, které poskytujeme na vozidlo. Pokud je Vaše vozidlo vybaveno audio systémem, obdržíte též Příručku pro provoz audio systémů Kia, která popisuje jeho provoz. Prosíme Vás, abyste si tyto publikace pozorně přečetli a drželi se zde uvedených doporučení. Pomůže Vám to zajistit příjemný a bezpečný provoz Vašeho nového vozidla.

Kia pro své vozy nabízí velkou škálu doplňků a výbavy na přání zákazníka.

Z těchto důvodů nemusí vybavení popsané v této příručce a některé ilustrace zcela odpovídat Vašemu vozidlu. Informace uvedené v této příručce byly aktuální v době jejího tisku. Společnost Kia Motors si vyhrazuje právo kdykoliv změnit údaje nebo provedení vozidla bez jakýchkoliv nároků na náhrady. V případě jakýchkoli dotazů kontaktujte prosím Vašeho prodejce.

Ujišťujeme Vás, že naším trvalým zájmem je Vaše naprostá spokojenost a potěšení z jízdy vozem Kia.

© 2002 Kia Motors Corporation

Všechna práva vyhrazena. Zákaz reprodukce nebo překladu příručky nebo jejích částí bez písemného souhlasu společnosti Kia Motors.

Tištěno v Koreji.

## **VÝSTRAHA:**

**Při použití nekvalitních paliv a mazacích prostředků může dojít k vážným poškozením motoru nebo převodovky. Dbejte na používání kvalitních pohonných hmot a mazacích olejů podle specifikace uvedené na stránce 7-34 „Údržba“ a na stránce 5-2 „Řízení vozidla“.**

# OBSAH

---

Úvod .....	Kapitola 1
Stručný pohled na vozidlo .....	Kapitola 2
Obsluha jednotlivých částí vozu.....	Kapitola 3
Řízení vozidla .....	Kapitola 4
Rady pro jízdu .....	Kapitola 5
V případě nouze .....	Kapitola 6
Údržba.....	Kapitola 7
Specifikace.....	Kapitola 8
Rejstřík.....	Kapitola 9

# ÚVOD

---

Jak používat tuto příručku.....	1-2
Záběh vozidla .....	1-3

# ÚVOD

---

## JAK POUŽÍVAT TUTO PŘÍRUČKU

Chceme, abyste měli co největší požitek z jízdy Vaším vozem. V mnoha směrech Vám k tomu může pomoci tato příručka. Znovu Vás žádáme, abyste si ji prostudovali celou. Pokud byste se rozhodli tak neučinit, je přinejmenším nutné si přečíst oddíly označené slovy POZOR a VÝSTRAHA, aby se předešlo poraněním a smrtelným zraněním. Snadno je najdete, protože jsou označeny značkami, které jsou uvedeny dále.

Výklad v této příručce je doplněn ilustracemi, aby se dosáhlo maximálního porozumění vozidlu, a tím byl zajištěn maximální požitek z jízdy. V této příručce najdete informace o význačných rysech vozidla, informace o bezpečnosti a způsobu jízdy v nejrůznějších terénech a podmínkách. Kapitoly příručky jsou uvedeny v obsahu.

Rejstřík poslouží k rychlé orientaci, neboť zde naleznete abecední seznam všech informací obsažených v příručce. Kapitoly: Tato příručka má osm kapitol a rejstřík. Každá kapitola začíná stručným přehledem, takže můžete snadno určit, zda obsahuje informaci, kterou hledáte.

Na mnoha místech této příručky naleznete hesla POZOR, VÝSTRAHA a UPOZORNĚNÍ.

Takto označené odstavce mají napomoci k zajištění Vaší bezpečnosti a trvalé spokojenosti s vozy Kia. Žádáme Vás, abyste si pečlivě přečetli všechny postupy a doporučení v odstavcích POZOR, VÝSTRAHA a UPOZORNĚNÍ a drželi se jich.

### POZOR :

**Oddíl POZOR označuje situaci, při které může dojít k vážnému zranění nebo úmrtí, pokud nebude doporučení dodrženo.**

### VÝSTRAHA :

**Oddíl VÝSTRAHA označuje situaci, při které může dojít k vážnému zranění osoby, pokud budete výstrahu ignorovat.**

### UPOZORNĚNÍ :

**Odstavec UPOZORNĚNÍ označuje situaci, ve které by mohlo dojít k poškození Vašeho vozidla, pokud budete upozornění ignorovat.**

---

## ZÁBĚH VOZIDLA

Vozidlo nevyžaduje při záběhu žádné zvláštní postupy. Dodržením několika následujících jednoduchých opatření během prvních 1000 km provozu zlepšíte funkci, spotřebu paliva a prodloužíte životnost Vašeho vozu.

- Nepřetáčejte motor do vysokých otáček.
- Nejezděte dlouhou dobu na jeden rychlostní stupeň, a to ani rychle, ani pomalu. Časté řazení prospívá správnému záběhu motoru.
- Vyvarujte se prudkému brzdění, kromě nebezpečných situací. Napomůžete tím správnému usazení brzdových segmentů.
- Vyvarujte se rozjezdu na plný plyn.

## STRUČNÝ POHLED NA VOZIDLO

---

Přehled interiéru a exteriéru.....	2-2
Přehled přístrojového panelu.....	2-3

# STRUČNÝ POHLED NA VOZIDLO

## PŘEHLED INTERIÉRU A EXTERIÉRU

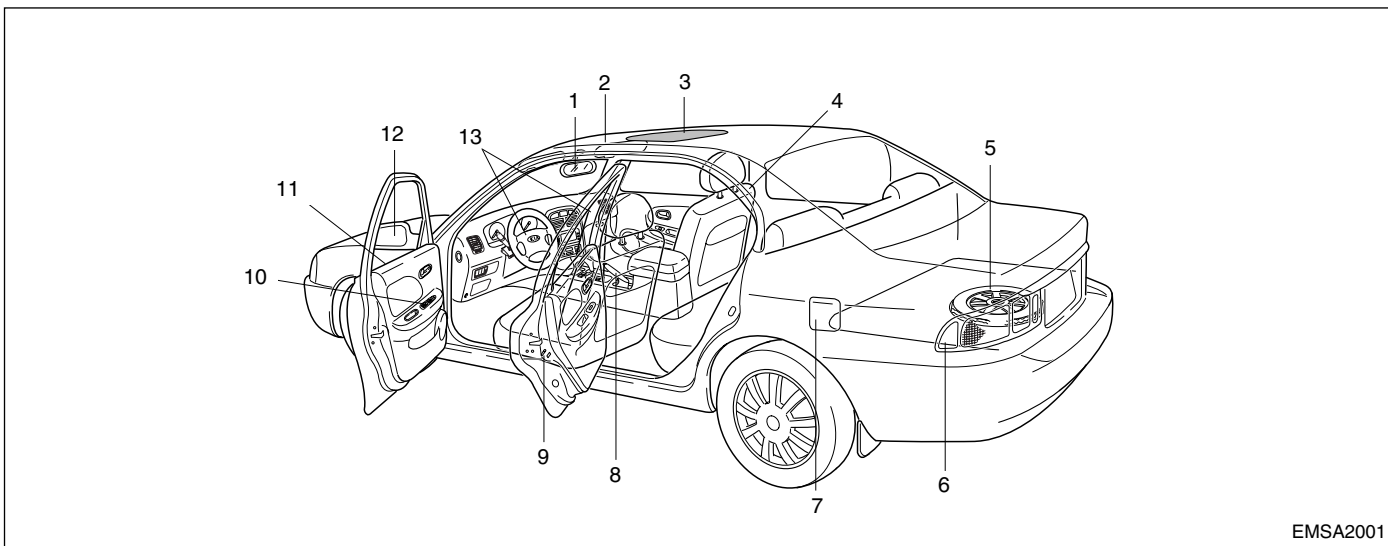

EMSA2001

- |  |   |                                     |
|--|---|-------------------------------------|
| 1. Zpětné zrcátko                          | 6. Světla   | 11. Dveře                           |
| 2. Sluneční clona                          | 7. Víko palivové nádrže   | 12. Vnější zpětné zrcátko           |
| 3. Posuvná střecha (je-li součástí výbavy) | 8. Parkovací brzda  | 13. Airbagy (je-li součástí výbavy) |
| 4. Sedadlo                                 | 9. Dětská pojistka zadních dveří                                  |                                     |
| 5. Rezervní kolo                           | 10. Spínače elektrického ovládání oken<br>(je-li součástí výbavy) |                                     |



## PŘEHLED PŘÍSTROJOVÉHO PANELU

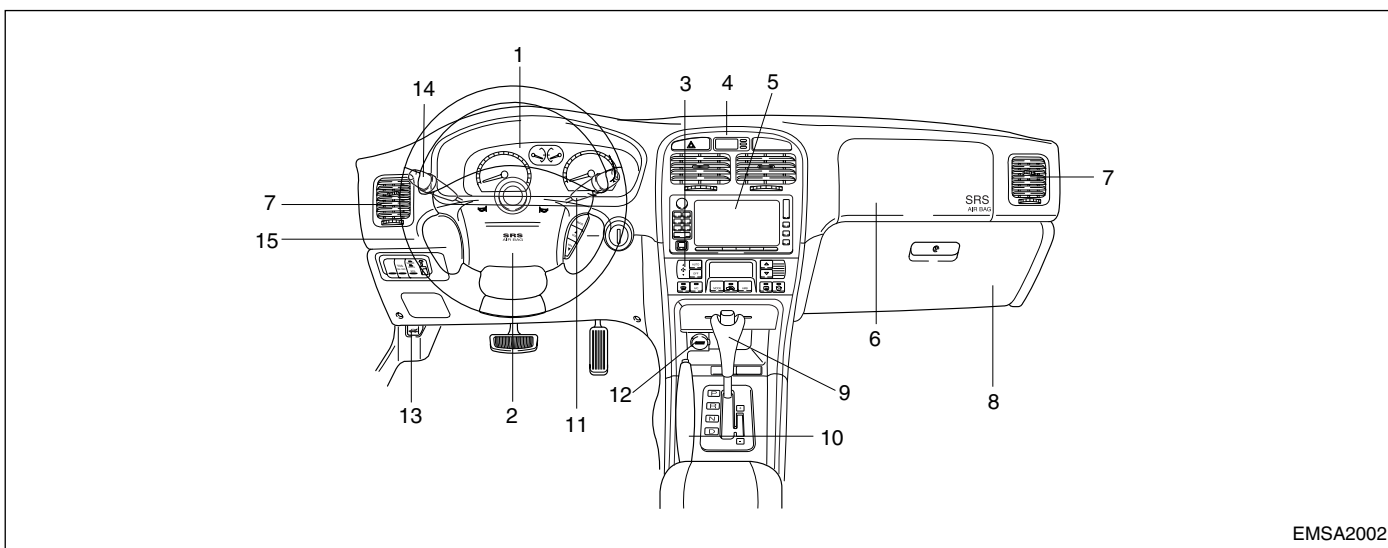

EMSA2002

- |  |   |  |
|--|---|--|
| 1. Přístrojová deska                     | 6. Airbag (je-li součástí výbavy)       | 11. Ovládání stěračů a ostřikovačů     |
| 2. Airbag (je-li součástí výbavy)        | 7. Větrací otvor                        | 12. Elektrická zásuvka                 |
| 3. Ovládací prvky pro vytápění a větrání | 8. Odkládací přihrádka                  | 13. Páčka uvolňování kapoty            |
| 4. Hodiny                                | 9. Řadicí páka (automatická převodovka) | 14. Ovládání světel a směrových světel |
| 5. Rádio (je-li součástí výbavy)         | 10. Parkovací brzda                     | 15. Volant houkačka                    |

## OBSLUHA JEDNOTLIVÝCH ČÁSTÍ VOZU

---

Klíče .....	3-3
Bezklíčový vstupní systém.....	3-4
Poplašný systém proti krádeži .....	3-6
Imobilizér .....	3-8
Osvětlený válec dveřního klíče .....	3-10
Zamykání dveří.....	3-10
Přední okna.....	3-13
Sedadla.....	3-16
Bezpečnostní pásy.....	3-24
Airbagy - přídavný zádržný systém.....	3-44
Víko zavazadlového prostoru.....	3-53
Kapota.....	3-55
Víko palivové nádrže.....	3-57
Volant .....	3-59
Zpětná zrcátka.....	3-59
Osvětlení interiéru.....	3-62

## OBSLUHA JEDNOTLIVÝCH ČÁSTÍ VOZU

---

Držáky pohárků a odkládací přihrádka na středovém panelu .....	3-63
Přihrádka na brýle .....	3-65
Posuvná střecha .....	3-65
Anténa .....	3-68
Sít na zavazadla .....	3-70

## KLÍČE

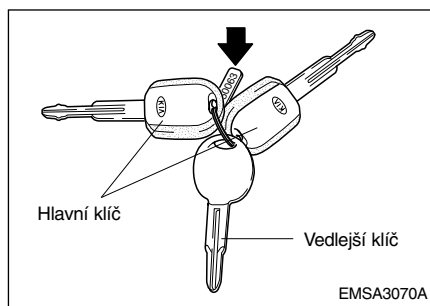

Do štítku, který je připevněn ke svazku klíčů je vyražen jejich číselný kód. V případě ztráty klíčů autorizovaný prodejce Kia podle tohoto kódu může opatřit duplikát. Štítek proto sejměte a uschovejte jej na bezpečném místě. Kód si zapíšte a uschovejte na bezpečném místě, nikoli ve vozidle.

Vaše vozidlo má dva hlavní klíče a jeden klíč vedlejší. Hlavním klíčem lze otevřít všechny zámky na Vašem autě. Vedlejší klíč funguje pouze v zapalování a dveřních zámcích.

### **POZOR - Klíček zapalování**

**Nikdy nenechávejte ve voze samotné děti s klíčky ve spínací skříňce zapalování, neboť jsou tak vystaveny nebezpečí, a to i v případě, že klíčky nejsou zasunuty ve spínací skříňce. Děti napodobují dospělé, a mohou proto klíčky do spínací skříňky vložit. To jim umožní ovládat okenní spínače a jiná elektrická zařízení vozidla. Děti mohou dokonce uvést vozidlo do pohybu, což může vést k vážnému nebo smrtelnému zranění. Nikdy proto nenechávejte ve vozidle děti bez dozoru, nacházejí-li se v něm klíčky.**



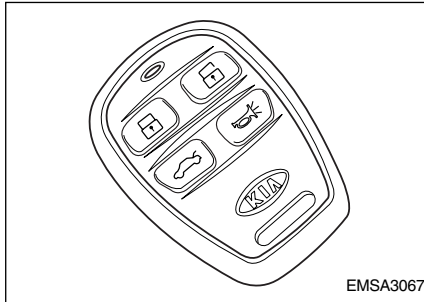

Ponecháte-li svůj vedlejší klíč u obsluhy parkoviště, máte jistotu, že kufr Vašeho vozu, uvolňovač víka kufru, odkládací schránka a zadní přístup ke kufru nemohou být po dobu Vaší nepřítomnosti odemčeny.

## OBSLUHA JEDNOTLIVÝCH ČÁSTÍ VOZU

### BEZKLÍČOVÝ VSTUPNÍ SYSTEM (JE-LI SOUČÁSTÍ VÝBAVY)



Dveře lze odemknout nebo zamknout a otevřít kufr zvenčí za pomoci dálkového ovládání.

-  K uzamčení dveří stiskněte toto tlačítko. (Varovné světlo se rozsvítí a zhasne asi za 1 sekundu).
-  K odemčení dveří stiskněte toto tlačítko. (Varovné světlo dvakrát zabliká.)
-  K otevření kufru stiskněte toto tlačítko.
-  Jestliže stisknete tlačítko “PANIC” (  ) na vysílači déle než 2 sekundy, rozezní se houkačka a výstražné světlo bliká po dobu asi 27 sekund.

### UPOZORNĚNÍ :

- Dálkové ovládání nefunguje v níže popsaných případech:
  - Klíček zapalování je zasunut ve spínací skřínce.
  - Baterie dálkového ovládání je vybitá.
- Je překročena funkční vzdálenost (5m).
- Dálkové ovládání nemusí fungovat za velmi chladného počasí, nebo když se v blízkosti vozu nacházejí jiná vozidla nebo objekty. Pokud dálkové ovládání nefunguje správně, otevřete a zavřete dveře klíčkem zapalování.
- Máte-li problém s dálkovým ovládáním, kontaktujte autorizovanou servisní středisko.

## VÝMĚNA BATERIE

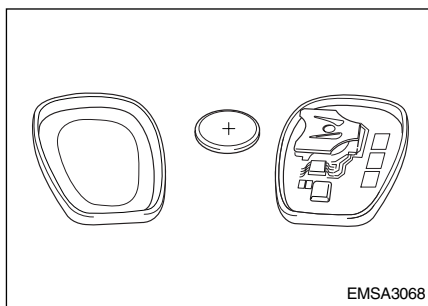

Dálkové ovládání je napájeno 3voltovou lithiovou baterií. Za normálních okolností vydrží baterie ve Vašem dálkovém ovládání několik let, vyměňujte ji však podle stavu funkčnosti.

1. Pomocí šroubováku uvolněte šroubek na zadní straně ovladače a s použitím jemného nástroje nadzvednutím otevřete dálkové ovládání.
2. Rozmontujte dálkové ovládání a vyjměte baterii v zadní části.
3. Ujistěte se, že „plus (+)“ na baterii je otočeno směrem nahoru.

## VÝSTRAHA :

Použití nesprávné baterie může způsobit chybnou funkci dálkového ovládání. Ujistěte se, že používáte standardní zboží.

## OBSLUHA JEDNOTLIVÝCH ČÁSTÍ VOZU

### POPLAŠNÝ SYSTÉM PROTI KRÁDEŽI (JE-LI SOUČÁSTÍ VÝBAVY) *AKTIVACE POPLAŠNÉHO SYSTÉMU*

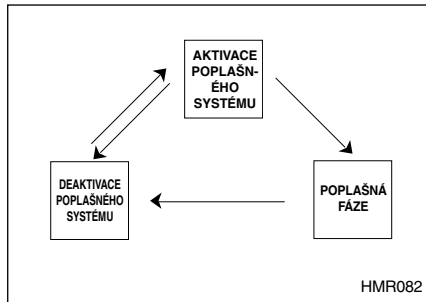

### POPLAŠNÝ SYSTÉM JE UVEDEN DO CHODU NÍŽE UVE- DENÝM ZPŮSOBEM.

- Je-li po zamčení všech dveří (včetně víka motoru, kufru a bočních dveří) na dálkovém ovládní stlačeno tlačítko „“, zabliká směrové světlo jednou a při uvolnění tlačítka dvakrát. (V tomto případě poplašný systém nevydává žádný zvuk při zapnutí či vypnutí poplašného systému.)

### POPLAŠNÁ FÁZE

Při poplašné fázi se alarm aktivuje níže popsaným způsobem:

- Dveře jsou otevřeny bez použití klíče nebo dálkového ovládní.
- Víko kufru je otevřeno bez použití klíče.
- Víko motoru je otevřeno. Dojde k zapnutí sirény na dobu 30 sekund a jejímu vypnutí na 10 sekund, což se třikrát opakuje. Zároveň je znemožněno na-startování motoru.

### VÝSTRAŽNÝ ALARM

Pokud je alarm aktivován, není spuštěna jeho zvuková signalizace při otevření víka zavazadlového prostoru klíčkem nebo dálkovým ovladačem.

Zvuková signalizace je naopak spuštěna, pokud víko zavazadlového prostoru není otevřeno během 2 sec. po odemčení klíčkem nebo ovladačem, nebo pokud kterékoliv dveře nebo kapota je otevřena při současném otevření víka zavazadlového prostoru a aktivaci alarmu.

---

## **DEAKTIVACE POPLAŠNÉHO SYSTÉMU**

Poplašný systém se deaktivuje níže uvedeným způsobem:

- Po stisknutí tlačítka “” na dálkovém ovládacím zařízení.
- Pokud je klíček zapalování v pozici „ON” (zapnuto) po dobu 30 sekund nebo déle.
- Když zamknete nebo odemknete dveře řidiče nebo dveře předního spolujezdce klíčem nebo vysílačem.

## **VÝSTRAHA :**

**Pokud je klíček zapalování zasunut ve spínací skříňce, dálkové ovládací nefunguje.**

**Nepokoušejte se nastartovat motor s aktivovaným poplašným systémem.**



## OBSLUHA JEDNOTLIVÝCH ČÁSTÍ VOZU

### IMOBILIZÉR (JE-LI SOUČÁSTÍ VÝBAVY)

Imobilizér je zařízení proti krádeži, které má odradit od krádeže.

#### TŘI DRUHY KLÍČŮ

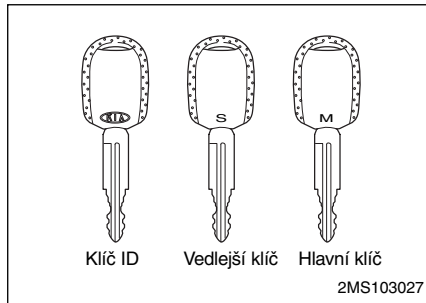

Pro náročnější potřeby je Váš vůz vybaven třemi druhy klíčů, jak ukazuje ilustrace.

1. Klíč ID (identifikační klíč)  
Tento klíč musí být použit nejprve k registraci specifického ID kódu v ICM.
2. Hlavní klíč  
Tento klíč slouží ke všeobecnému použití. Lze jím odemknout všechny zámky na Vašem vozidle. Klíč má na jedné straně logo společnosti Kia a na druhé straně symbol „M”.
3. Vedlejší klíč  
Tento klíč je podobný hlavnímu klíči, avšak funguje pouze v zapalování a dveřních zámcích. Nelze ho použít na kufr a odkládací schránku. Na jedné straně klíče je umístěno logo společnosti Kia a na druhé straně symbol „S”.
4. Ponecháte-li svůj vedlejší klíč u obsluhy parkoviště, máte jistotu, že kufr Vašeho vozu, uvolňovač víka kufru, odkládací schránka a zadní přístup ke kufru nemohou být po dobu Vaší nepřítomnosti odemčeny.

#### UPOZORNĚNÍ :

**Dříve, než svěříte svůj vedlejší klíč obsluze parkoviště, ujistěte se, že blokovací páka opěradla sedadla a víka kufru jsou přepnuty do polohy „LOCK” (zamčeno).**

#### VÝSTRAHA :

**Neztraťte svůj ID klíč ani nezapomene heslo. Stále uchovávejte svůj ID klíč na takovém místě, které máte v paměti, a své heslo si zaznamenejte. V případě, že nemáte ani ID klíč, ani neznáte heslo, poraďte se s autorizovaným dealerem vozu Kia.**

5) Potřebujete-li další klíče, nebo stane-li se Vám, že své klíče ztratíte, Váš autorizovaný dealer Kia Vám může obstarat nové klíče, pokud jste schopni poskytnout číslo klíče a ID klíč.

#### **UPOZORNĚNÍ :**

**Necháte-li si zhotovit svůj vlastní duplicitní klíč, nebudete schopni zrušit systém nebo nastartovat motor.**

#### **ČÍSLA KLÍČŮ**

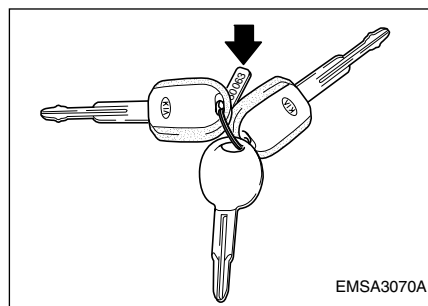

Číslo klíče vozidla je zaznamenáno na kovové visačce, kterou dostanete spolu s klíči, když je Vám Vaše vozidlo poprvé dodáno.

Číslo klíče byste si měli zapsat a uložit je na bezpečném místě pro případ, že by nastala potřeba přidělat další klíče. Nové klíče jsou k dostání u každého zástupce Kia na základě uvedení příslušného čísla klíče.

V zájmu bezpečnosti by kovový štítek s číslem klíče, který je dodáván s klíči, měl být ihned po převzetí nového vozu odstraněn z klíčového kroužku. Navíc z bezpečnostních důvodů nemohou být čísla klíčů poskytnuta společností Kia. Pokud potřebujete další klíče, nebo pokud své klíče ztratíte, Váš autorizovaný dealer vozu Kia může zaopatřit klíče nové, pokud mu dodáte číslo klíče a ID klíč.

## OBSLUHA JEDNOTLIVÝCH ČÁSTÍ VOZU

### OSVĚTLENÝ VÁLEC DVEŘNÍHO KLÍČE (JE-LI SOUČÁSTÍ VÝBAVY)

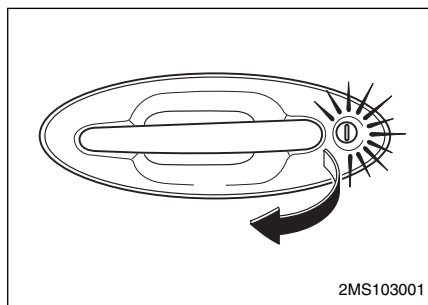

Kdykoliv se zatáhne za kliku dveří u řidiče, rozsvítí se pro vaše pohodlí klíčový válec. Deset sekund po zatažení za dveřní kliku světlo zhasne.

### ZAMYKÁNÍ DVEŘÍ RUČNÍ ZAMYKÁNÍ DVEŘÍ ZAMYKÁNÍ DVEŘÍ POMOCÍ KLÍČKU

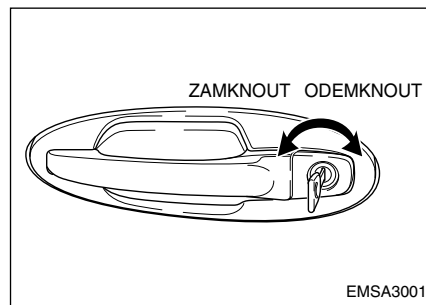

- Klíčkem mohou být zamčeny a odemčeny oboje přední dveře.
- Otočením vlevo se dveře zamknou a otočením vpravo odemknou.
- Jakmile jsou jednou dveře odemčeny, lze je klikou otevřít.

### ZAMYKÁNÍ DVEŘÍ BEZ KLÍČKU

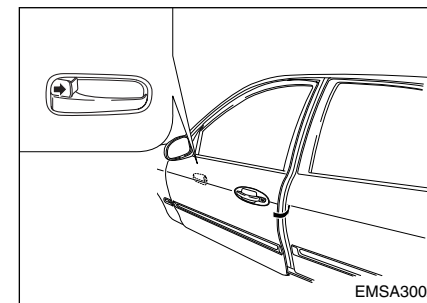

Pokud chcete zamknout dveře bez použití klíčku, nastavte pojistku zámku na vnitřní straně dveří do polohy „ZAMČENO“ a dveře zavřete. Pozor však na zabouchnutí klíčků ve vozidle.

### UPOZORNĚNÍ :

**Při opuštění vozidla vždy vyjměte klíčky ze zapalování, zatáhněte parkovací brzdu, zavřete všechna okna a zamkněte všechny dveře.**

## **OVLÁDÁNÍ ZÁMKŮ DVEŘÍ ZEVNITŘ**

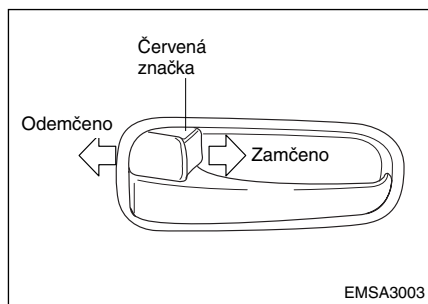

- Dveře zamkněte zatlačením pojistky zámku do polohy „ZAMČENO”.
- Dveře odemkněte zatlačením pojistky zámku do polohy „ODEMČENO”.
- Dveře otevřete povytažením kliky směrem ke středu vozidla.

*Pokud nejsou dveře úplně zavřeny, rozsvítí se výstražná kontrolka zavřených dveří. Když dveře úplně dovřete, kontrolka zhasne.*

### **POZOR :**

**Nikdy ve voze nenechávejte děti nebo zvířata bez dozoru. Interiér uzavřeného vozu se může zahřát na vysokou teplotu, což může způsobit smrt nebo vážná zranění dětí a zvířat.**

### **VÝSTRAHA:**

**Během jízdy by měly být dveře vždy úplně zavřeny a zamčeny, aby se zabránilo jejich nahodilému otevření. Zamčené dveře jsou také ochranou proti vniknutí nežádoucích osob, když vozidlo zpomalí nebo zastaví. Zevnitř zajištěné dveře mohou ale ztížit vyproštění osob z vozu při nehodě.**

### **UPOZORNĚNÍ :**

**Jsou-li dveře zamčené, není červená značka na spínači viditelná.**

### **CENTRÁLNÍ ZAMYKÁNÍ DVEŘÍ (JE-LI SOUČÁSTÍ VÝBAVY)**

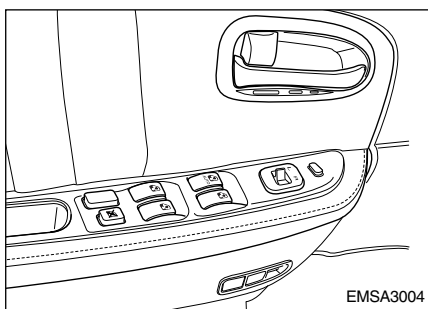

Když dojde k zamčení nebo odemčení dveří řidiče pomocí klíčku nebo tlačítka zamykání dveří, zámky všech ostatních dveří se automaticky také zamknou.

### **DĚTSKÁ POJISTKA**

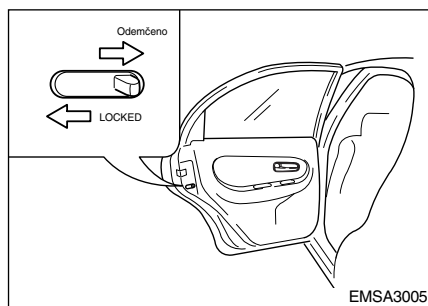

Dětská pojistka brání dětem otevřít zadní dveře zevnitř.

- Abyste zabránili otevření dveří zevnitř, před jejich zavřením nastavte dětskou pojistku na zadní hraně dveří do polohy „LOCKED” (směrem k zadní části vozidla).
- Dveře zajištěné dětskou pojistkou otevřete tak, že nastavíte pojistku zámku dveří do polohy „ODEMČENO” (směrem k zadní části vozidla). Poté dveře otevřete klikou.

### **POZOR- Dětské pojistky**

**Pokud by při jízdě dítě náhodně otevřelo zadní dveře, mohlo by vypadnout, a způsobit si tak vážné, nebo dokonce smrtelné zranění. Proto by dětská pojistka měla být použita kdykoli je dítě přepravováno ve vozidle.**

## **PŘEDNÍ OKNA MANUÁLNÍ ZPŮSOB OTEVÍRÁNÍ A ZAVÍRÁNÍ OKEN (JE-LI SOUČÁSTÍ VÝBAVY)**

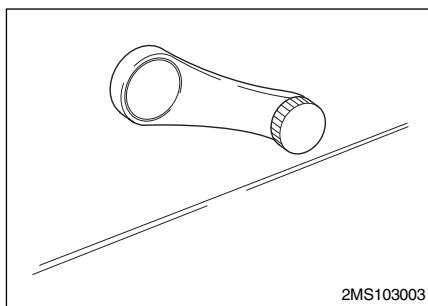

Pro otevření a zavření oken použijte okenní klikku.

## **ELEKTRICKY OVLÁDANÁ OKNA (JE-LI SOUČÁSTÍ VÝBAVY)**

Spínač zapalování musí být nastaven v pozici ON, aby mohla být okna ovládána. Všechny dveře jsou vybaveny spínačem okna, který ovládá okno těchto dveří. Řidič má však k dispozici spínač okna, který může zablokovat ovládání tří oken spolujezdců.

### **UPOZORNĚNÍ :**

**Abyste zabránili poruše pojistky a poškození systému elektrického ovládání oken, neotvírejte nebo nezavírejte více než dvě okna najednou.**

## **OVLÁDÁNÍ OKEN NA DVEŘÍCH ŘIDIČE**

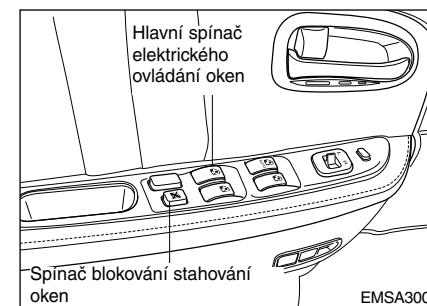

Všechna okna mohou být ovládána hlavním spínačem, který je na dveřích řidiče. Okno otevřete stisknutím příslušného spínače. Okno zavřete povytážením příslušného ovladače.

## OBSLUHA JEDNOTLIVÝCH ČÁSTÍ VOZU

### **SPÍNAČ AUTOMATICKÉHO STAŽENÍ OKNA ŘIDIČE**

Okno řidiče je vybaveno prvkem „automatické stažení“. Rychlé stažení okna dolů provedete krátkým podržením přední části spínače ve druhé mezipoloze. Tuto funkci zrušíte povytažením spínače a jeho následným uvolněním.

### **SPÍNAČ OVLÁDÁNÍ OKNA ŘIDIČE**

Tento ovládací spínač umožňuje dvě (2) samostatné funkce stahování oken.

- Úplným stlačením spínače provedete „automatické stažení“ okna řidiče až dolů. Tuto funkci zrušíte povytažením spínače a jeho následným uvolněním.
- Částečným stlačením spínače (do první mezipolohy) stáhnete okno přesně do žádoucí polohy. Pokud chcete přivřít nebo zavřít okno řidiče, povytáhněte spínač.

### **ČASOVÝ SPÍNAČ ELEKTRICKÉHO SPOUŠTĚNÍ OKEN (JE-LI SOUČÁSTÍ VÝBAVY)**

Elektrické spuštění oken je uvedeno do chodu 30 sekund poté, co je klíček v zapalování otočen do polohy ACC nebo LOCK.

Pokud jsou však přední dveře otevřené, elektrické spuštění oken nelze ovládat.

### **SPÍNAČ PRO ZABLOKOVÁNÍ STAHOVÁNÍ OSTATNÍCH OKEN**

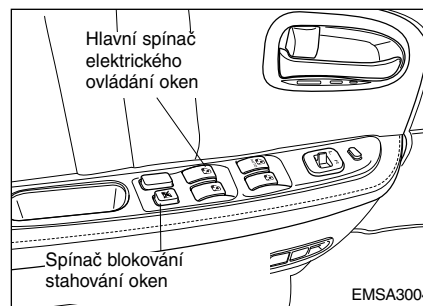

Řidič má možnost zablokovat spínače všech spolujezdců. Pokud je chcete zablokovat, nastavte spínač na dveřích řidiče do polohy „ZAPNUTO“. Když je spínač v této poloze, může s okny spolujezdců manipulovat pouze řidič pomocí hlavního ovládacího panelu. Všechny spínače elektrického ovládání oken mohou být prosvětleny vždy po zapnutí světel (podle úrovně výbavy).

---

**POZOR :**

- Pokud právě nikdo nemanipuluje s okny spolujezdců, nechte spínač blokování oken v poloze ON (stisknutý). Náhodná manipulace s okny může způsobit zranění, zejména dětem.
- Před zavřením okna se vždy pozorně přesvědčte, zda nebrání při zavírání okna Vaše paže nebo ruka popř. jiná překážka.

**UPOZORNĚNÍ :**

Pokud máte otevřené okno pouze na jedné straně a pociťujete chvění od nárazů větru, mírně otevřete okno na straně opačné, abyste tak snížili tento negativní jev.

**SPÍNAČE OKEN NA DVEŘÍCH  
SPOLUJEZDCŮ**

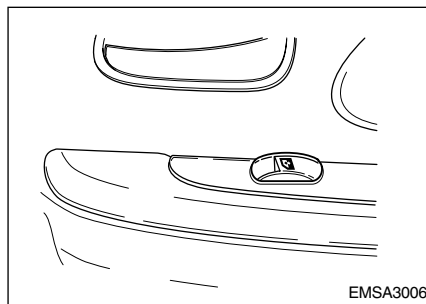

Okno otevřete stlačením přední části spínače. Okno zavřete povytažením přední části spínače.

**POZOR - Cestující**

Nedovolte dětem, aby si hrály s okenními spínači, neboť mohou způsobit vážné poranění jak sobě, tak i ostatním spolujezdcům.



# OBSLUHA JEDNOTLIVÝCH ČÁSTÍ VOZU

## SEDADLA

### POZOR - Řidiči

- Nikdy neprovádějte změnu nastavení sedadla řidiče nebo opěradla během jízdy. Mohlo by dojít ke ztrátě kontroly nad vozidlem a k vážnému nebo smrtelnému zranění.
- Nenechávejte zavazadla nebo jiné předměty, aby překážely opěradlu v normální poloze. Tyto předměty by mohly zabránit aretaci opěradla v této poloze. Nezajištěné opěradlo může v případě náhlého zastavení nebo nárazu způsobit vážné nebo smrtelné zranění.

- Při jízdě mějte vždy nastavena opěradla ve vzpřímené poloze a správně utažené bederní části bezpečnostních pásů přes boky.
- Pokud se na předním sedadle přepravuje dítě, opěradlo by mělo být vždy nastaveno do vzpřímené polohy.

## NASTAVENÍ PŘEDNÍHO SEDADLA

### POSOUVÁNÍ PŘEDNÍHO SEDADLA VZAD A VPŘED

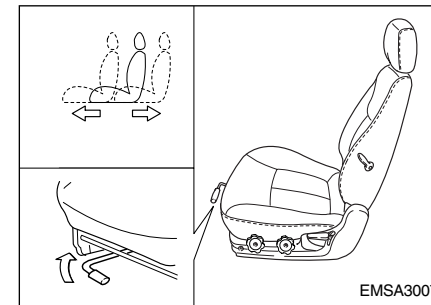

Sedadlo posunete vpřed nebo vzad následujícím způsobem:

1. Povytněte nahoru páčku pro nastavení polohy sedadla, která je pod přední hranou sedáku, a podržte ji.
2. Nastavte sedadlo do požadované polohy.
3. Uvolněte páčku a přesvědčte se, zda je sedadlo v této poloze zajištěné.

### **VÝSTRAHA :**

Nenechávejte pod předním sedadlem žádné předměty. Volně se pohybující předměty mohou bránit v pohybu posuvnému mechanismu sedadla nebo se dostat do prostoru nohou a tam blokovat ovládání pedálů brzdy, spojky a plynu.

### **NASTAVENÍ SKLONU OPĚRADLA PŘEDNÍHO SEDADLA**

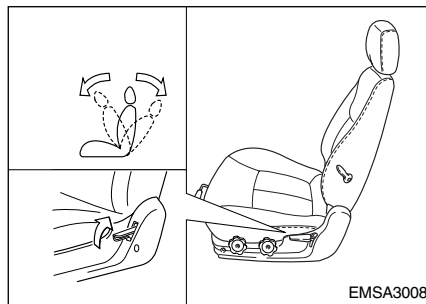

Sklon opěradla nastavíte následujícím způsobem:

1. Nakloňte se mírně dopředu a nadzdvihněte páčku pro nastavení sklonu opěradla, která je umístěna na vnějším okraji sedadla.
2. Pohybem opěradla nastavte jeho požadovanou polohu.
3. Uvolněte páčku a přesvědčte se, zda je opěradlo zajištěno ve správné poloze. (Pokud je opěradlo správně zajištěné, páčka nastavení sklonu opěradla se musí vrátit do své původní polohy.)

### **POZOR - Cestující**

Abyste snížili nebezpečí vyklouznutí zpod bederní části bezpečnostního pásu při nehodě, které by mohlo vést k vážnému nebo smrtelnému zranění při jízdě, nenechávejte sklopená opěradla. Osoba přepravovaná na sklopeném sedadle by v případě nárazu svými boky mohla sklouznout pod bederní část bezpečnostního pásu. V takovém případě již není tato osoba správně připoutána a její bezpečnostní pás by mohl přiškrtnit nechráněnou břišní oblast, což by mohlo vést k vážnému nebo smrtelnému zranění. Proto během jízdy dbejte na to, aby sedadla byla vždy ve vzpřímené poloze.

## OBSLUHA JEDNOTLIVÝCH ČÁSTÍ VOZU

### SEDÁK ŘIDIČE S NASTAVITELNOU VÝŠKOU (JE-LI SOUČÁSTÍ VÝBAVY)

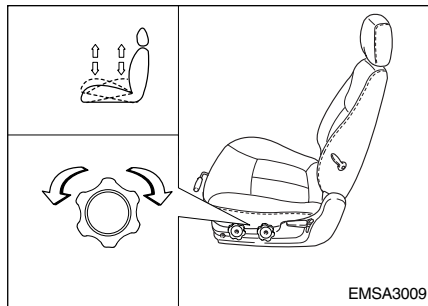

Výšku sedáku nastavíte otáčením ovladače, který je umístěn na vnější straně sedáku.

- Sedák se bude posouvat dolů při otáčení ovladače směrem k přední části vozidla.
- Sedák se bude zvedat při otáčení ovladače směrem k zadní části vozidla.

### BEDERNÍ PODPĚRA (JE-LI SOUČÁSTÍ VÝBAVY)

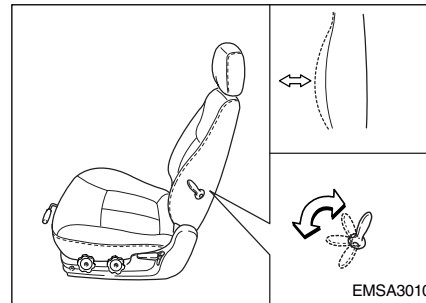

Bederní podpěra se může regulovat přesunutím páky, umístěné na straně řidče. Otáčením páky směrem k přední straně vozidla nabývá bederní podpěra na objemu. Otáčením páky směrem k zadní straně vozidla pozbývá bederní podpěra objem.

### NASTAVITELNÉ SEDADLO ŘIDIČE (JE-LI SOUČÁSTÍ VÝBAVY)

Sedadlo řidiče lze vhodně nastavit použitím ovládací páčky umístěné na levé straně sedadla. Před jízdou upravte sedadlo do správné polohy tak, aby bylo možno snadno ovládat volant, pedály a spínače na přístrojové desce.

#### VÝSTRAHA :

**Nepoužívejte dvě páčky současně.**

**POZOR:**

- Nikdy se nepokoušejte nastavit sedadlo během jízdy. Mohlo by se stát, že ztratíte nad vozidlem kontrolu a dojde k nehodě, která způsobí smrt, vážné zranění nebo škodu na majetku.
- Nesedejte si ani se nenaklánějte zbytečně blízko k airbagu. Tak si zajistíte lepší ochranu při jeho aktivaci v případě nehody.
- Doporučujeme sedat si ještě o 25 cm dále od řízení, aby se předešlo vážnému poškození v důsledku aktivace airbagu.

**NASTAVENÍ SEDADLA  
V PODÉLNÉM SMĚRU**

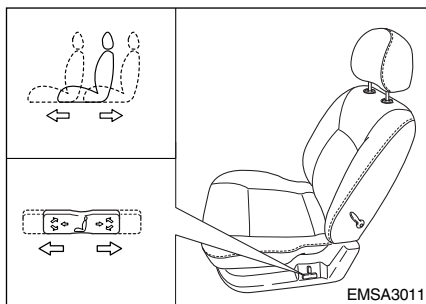

Chcete-li posunout sedadlo vpřed nebo vzad, zatáhněte ovládací páčku směrem dopředu nebo dozadu, až se sedadlo dostane do žádané polohy. Uvolněte páčku a sedadlo se v dané pozici zamkne.

1. Ovládací páka sklápění opěradla.
2. Ovládací páka posuvu a výškového nastavení sedadla.

**POZOR:**

Abyste se ujistili, že sedadlo je bezpečně zamčeno, zkuste jím pohnout dopředu nebo dozadu bez použití ovládací páky.

# OBSLUHA JEDNOTLIVÝCH ČÁSTÍ VOZU

## VÝŠKOVÉ NASTAVENÍ SEDADLA

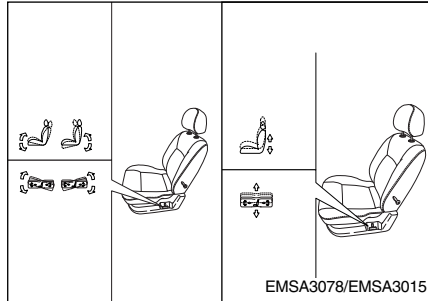

Otočte přední částí ovládací páky nahoru nebo dolů za účelem zvýšení či snížení přední části sedadla. Ke zvýšení nebo snížení zadní části sedadla otočte zadní částí ovládací páky nahoru nebo dolů.

## NASTAVENÍ ÚHLU OPĚRADLA

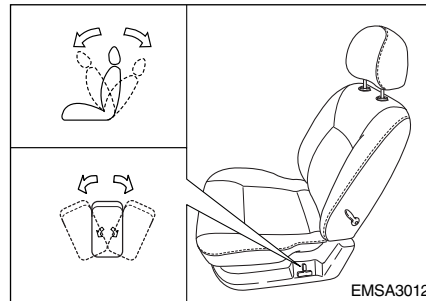

Otočte horní částí ovládací páky směrem vpřed a vzad a dosáhnete naklonění opěradla sedadla do žádané polohy. Uvolněte ovládací páku a opěradlo sedadla se poté v této poloze zamkne.

## POZOR:

K minimalizaci rizika zranění osob v případě srážky nebo náhlého zastavení by opěradla sedadel jak řidiče, tak spolujezdce měla zůstat ve svislé poloze po celou dobu, kdy je vozidlo v pohybu. Při sklopení sedadel může být ochrana zajišťovaná bezpečnostními pásy a airbagy výrazně snížena. Při sklopení sedadel je také vyšší riziko, že osoba sedící na sedadle vyklouzne zpod bezpečnostního pásu, a v případě nehody si tak způsobí vážné zranění. Bezpečnostní pás nemůže zajistit plnou ochranu cestujících, jestliže je opěradlo ve sklopené poloze.

### **VYHŘÍVÁNÍ PŘEDNÍCH SEDADEL (JE-LI SOUČÁSTÍ VÝBAVY)**

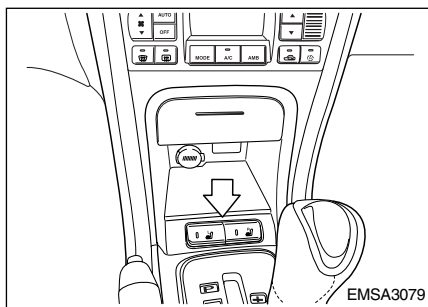

Přední sedačky jsou jednotlivě elektricky vytápěny při sepnutých spínačích a zapnutém zapalování. Termostat reguluje teplotu sedadel stlačením příslušného spínače, jak je ukázáno výše. Chcete-li vytápění předních sedadel vypnout, znovu stiskněte příslušný spínač.

### **VÝŠKOVÉ NASTAVENÍ HLAVOVÝCH OPĚREK (JE- LI SOUČÁSTÍ VÝBAVY)**

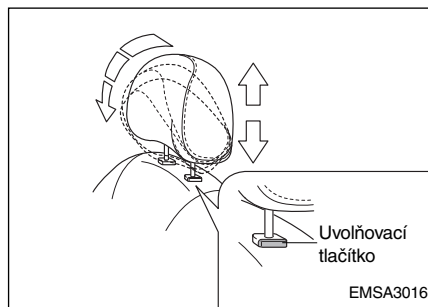

Pokud chcete opěrku hlavy posunout směrem nahoru, jednoduše ji vytáhněte do žádané polohy. Pokud chcete opěrku zasunout dolů, stiskněte uvolňovací tlačítko na levé objímce a současně tlačte opěrku dolů do požadované polohy. Pokud chcete opěrku vyjmout, vytáhněte ji do krajní polohy a pak ji při stisknutém uvolňovacím tlačítku vyjměte. Opěrka hlavy může být v podélném směru nastavena do tří poloh tahem vpřed. Chcete-li opěrku hlavy posunout dozadu, zatáhněte ji dopředu a uvolněte.

### **POZOR - Opěrky hlavy**

- Abyste snížili nebezpečí zranění hlavy a krku, neprovozujte vozidlo s odejmutými nebo nesprávně nastavenými opěrkami.
- Nepokoušejte se měnit nastavení opěrky během jízdy.
- Nastavte opěrky tak, aby jejich horní hrana byla v úrovni Vašich uší. Tím snížíte nebezpečí zranění v případě nehody.

## OBSLUHA JEDNOTLIVÝCH ČÁSTÍ VOZU

### POZOR :

Z důvodu bezpečnosti je potřebné před jízdou seřadit sedadlo řidiče a opěrku hlavy. Pak nastavte vnitřní zpětné zrcátko pro denní nebo noční jízdu a seřídte si i vnější zpětné zrcátko.

### SKLOPENÍ JEDNOTLIVÉHO ZADNÍHO SEDADLA (JE-LI SOUČÁSTÍ VÝBAVY)

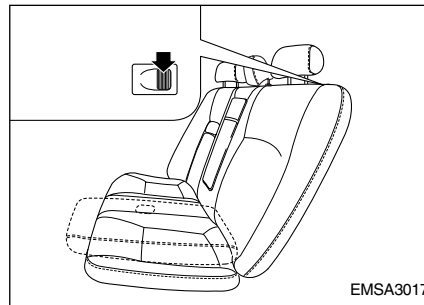

Opěradla zadních sedadel lze sklopit, a zvětšit tak úložný prostor a lépe jej zpřístupnit.

- Opěradla zadních sedadel sklopte následujícím způsobem: stiskněte uvolňovací tlačítko umístěné na opěradlech a poté je sklopte dopředu a dolů.
- Pokud chcete opěradla vrátit do původní polohy, zvedněte je a pevně je tlačte, dokud nejsou aretována v původní poloze.

- Když vracíte sedadla do původní vzpřímené polohy, nezapomeňte také zajistit použití zadních bezpečnostních pásů pro spolujezdce sedící na zadních sedadlech.

### POZOR - Náklad

Náklad by měl být vždy zajištěn proti samovolnému pohybu. Pohybující se náklad by mohl zranit přepravované osoby.

### VÝSTRAHA :

Neodstraňujte koberec na podlaze, neboť výfukové potrubí, které je umístěno pod podlahou, má vysokou teplotu.

### UPOZORNĚNÍ :

Vracíte-li opěradla zadních sedadel do původní polohy, nezapomeňte také na správné umístění ramenních bezpečnostních pásů. Vedení zadních bezpečnostních pásů vodičky pomůže zabránit jejich zachycení za nebo pod sedadly.

### ZÁMEK OPĚRADLA ZADNÍHO SEDADLA

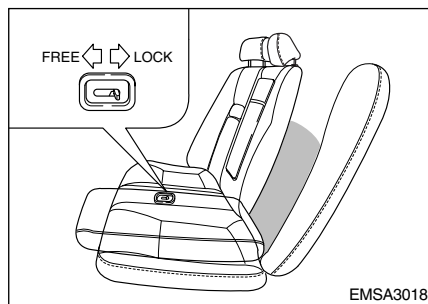

Páka opěradla zadního sedadla (umístěná na zadní straně opěradla zadního sedadla) je v poloze „LOCK” (zamčeno), pokud jsou opěradla zadních sedadel zamčena, opěradla zadních sedadel nemohou být sklopena pomocí uvolňovací páky.

V takovém případě posuňte blokovací páku do polohy „FREE” (volno). Poté je možno opěradlo zadní sedačky sklopit dozadu. Blokovací páka opěradla zadní sedačky je určena pro zajištění ochrany proti neoprávněnému vniknutí do kufru.

### RUČNÍ OPĚRKA ZADNÍHO SEDADLA (JE-LI SOUČÁSTÍ VÝBAVY)

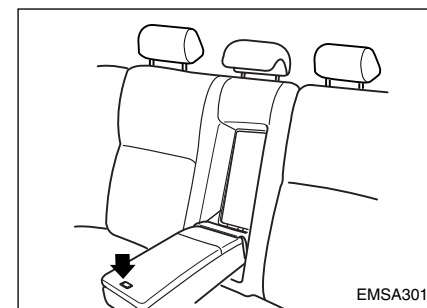

Tato ruční opěrka je umístěna ve středu opěradla zadního sedadla.

Kryt ruční opěrky otevřete stisknutím tlačítka, které se na něm nachází. Uvnitř je držák na šálek a přihrádka.



## OBSLUHA JEDNOTLIVÝCH ČÁSTÍ VOZU

### BEZPEČNOSTNÍ PÁSY PŘEDPÍNAČE BEZPEČNOSTNÍCH PÁSŮ (JE-LI SOUČÁSTÍ VÝBAVY)

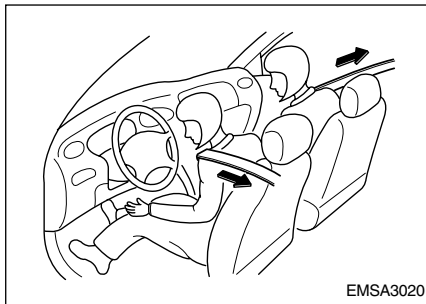

Vaše vozidlo je vybaveno bezpečnostními pásy s napínači u sedadel řidiče a spolujezdce. Účelem napínacího zařízení je zajistit, aby bezpečnostní pásy těsně přiléhaly k tělu pasažéra v případě některých čelních nárazů.

Bezpečnostní pásy vybavené napínači mohou být uvedeny do činnosti buď samostatně, nebo v případě, že je čelní náraz dostatečně prudký zároveň s airbagy.

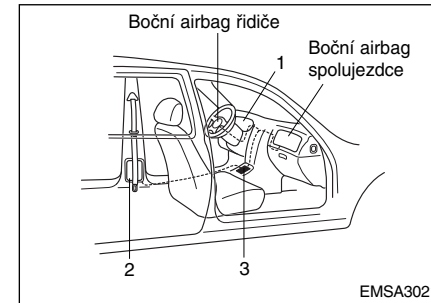

Bezpečnostní pásy s napínači fungují stejně jako bezpečnostní pásy typu ELR - pohotovostní blokovací zatahovač. Když vůz náhle zastaví, nebo pokud se cestující pokusí naklonit dopředu příliš rychle, zatahovač bezpečnostního pásu se zablokuje v momentální poloze. Při určitých čelních nárazech se však zařízení aktivuje a stáhne bezpečnostní pás do těsnějšího kontaktu proti tělu cestujícího.

Napínací systém bezpečnostních pásů se skládá zejména z následujících komponentů.

---

Jejich umístění jsou uvedena na předchozím obrázku.

1. Výstražné světlo airbagu SRS.
2. Sestava napínačů bezpečnostních pásů.
3. Řídící modul SRS.

#### **POZOR :**

Aby bylo dosaženo maximálního využití bezpečnostních pásů s napínači, je třeba zajistit toto:

1. Bezpečnostní pás musí být správně zapnutý.
2. Bezpečnostní pás musí být nastaven do správné polohy.

#### **UPOZORNĚNÍ :**

- Oba bezpečnostní pásy s napínači jak u řidiče, tak u spolujezdce jsou aktivovány při určitých čelních nárazech. Bezpečnostní pásy s napínači mohou být aktivovány buď samostatně, nebo v případě prudkého čelního nárazu zároveň s airbagy. Napínače budou za těchto podmínek aktivovány i tehdy, když v okamžiku nárazu nejsou bezpečnostní pásy připnuté.
- Při aktivaci napínačů bezpečnostních pásů se může ozvat hlasitý zvuk a objevit jemný prach, který může vypadat jako kouř a může být pro cestujícího viditelný. Tento prach není nebezpečný.
- Přestože je tento prach zdraví neškodný, může způsobit podráždění pokožky a neměl by být vdechován delší dobu. Po nehodě, při které byly aktivovány bezpečnostní pásy s napínači, si důkladně umyjte obličej a ruce.

#### **VÝSTRAHA :**

- Jelikož dálkové ovládání, které aktivuje airbag SRS, je napojeno na bezpečnostní pásy s napínači, na přístrojové desce se rozsvítí varovná kontrolka airbagu SRS na dobu asi 6 sekund poté, co byl klíč v zapalování otočen do polohy „ON” nebo „ACC”, která by po chvíli měla zhasnout.
- Jestliže bezpečnostní pásy s napínači nefungují tak, jak by měly, bude toto výstražné světlo svítit i tehdy, když na airbagovém systému SRS není žádná závada. Pokud výstražné světlo airbagového systému SRS nesvítí, když je klíč v zapalování otočen do polohy „ON” nebo „ACC”, nebo pokud zůstane svítit i nadále po cca šestisekundovém blikání, nebo jestliže svítí i za jízdy vozidla, kontaktujte prosím co nejdříve autorizovaného dealera Kia v záležitosti kontroly bezpečnostních pásů s napínači nebo airbagového systému SRS.

## OBSLUHA JEDNOTLIVÝCH ČÁSTÍ VOZU

---

### **POZOR :**

- Napínače jsou určeny pouze k jedné aktivaci. Po ní musejí být bezpečnostní pásy s napínači vyměněny. Veškeré bezpečnostní pásy bez ohledu na to, jakého jsou typu, by měly být vyměněny po každé, když byly použity při nárazu.
- Montážní mechanismy bezpečnostních pásů s napínači se během aktivace zahřejí. Nedotýkejte se proto soustavy bezpečnostních pásů s napínači několik minut poté, co došlo k jejich aktivaci.
- Nepokoušejte se sami kontrolovat nebo měnit bezpečnostní pásy s napínači. Jakákoli manipulace může být provedena pouze autorizovaným zástupcem společnosti Kia.

- Netlačte/nenarážejte na soustavy bezpečnostních pásů s napínači.
- Nepokoušejte se žádným způsobem provádět servis nebo opravovat systém bezpečnostních pásů s napínači.
- Nevhodná manipulace se soustavami bezpečnostních pásů s napínači a nerespektování varování před nárazem, změnou, kontrolou, výměnou, servisem nebo opravou soustav bezpečnostních pásů s napínači může vést k nesprávné funkci nebo náhodné aktivaci a následně vážnému zranění. Při každé jízdě nebo řízení motorového vozidla používejte bezpečnostní pásy.

### **ZÁDRŽNÝ SYSTÉM BEZPEČNOSTNÍCH PÁSŮ**

#### **POZOR :**

Řidič a všichni spolujezdci by měli být vždy připoutáni bezpečnostními pásy, kterými je vozidlo vybaveno. Připoutáním se minimalizuje nebezpečí vážných zranění v případě nehody.

Rozhodně doporučujeme řidičům a všem spolujezdcům, aby byli vždy připoutáni bezpečnostními pásy, kterými je vozidlo vybaveno. Správné použití bezpečnostních pásů snižuje nebezpečí vážných nebo smrtelných zranění v případě nehody nebo náhlého zabrzdění. Ve většině zemí je použití bezpečnostních pásů stanoveno v dopravních předpisech.

---

Bezpečnostní pásy poskytují nejlepší ochranu, když:

- je opěradlo ve vzpřímené poloze,
- osoba sedí vzpřímeně (není nakloněna),
- bederní část bezpečnostního pásu je vedena přes boky a přiléhá co nejnižší ke kyčelním kloubům,
- ramenní část bezpečnostního pásu je vedena přes hrudník,
- kolena směřují přímo dopředu.

V případě, že se zapomenete připoutat, rozsvítí se výstražná kontrolka a zazní zvuková signalizace. Viz kapitola „Kontrolka bezpečnostních pásů“ na str. 4-23. Všechna sedadla, mimo zadního uprostřed, jsou vybavena ramenním a bederním bezpečnostním pásem. Prostřední sedadlo vzadu má pouze bederní pás.

Vnitřní mechanismus zámku v navíjecím zařízení bezpečnostního pásu zůstává při zapnutí pásu uvolněn, což dává možnost volného pohybu připoutaným osobám a rovněž zvyšuje jejich pohodlí. Pokud je vozidlo vystaveno působení síly, např. při prudkém zastavení, ostré zatáče nebo nárazu, navíjecí mechanismus automaticky zablokuje bezpečnostní pásy proti pohybu.

Protože k zablokování mechanismu není potřeba náraz, může se stát, že se bezpečnostní pásy zablokují během intenzivnějšího brzdění nebo při projíždění prudších zatáček.

Bezpečnostní pás prostředního zadního sedadla nemá tento mechanismus, takže je vždy v zablokované poloze. Pro montáž dětského zádržného systému použijte přednostně prostředního zadního sedadla. Pokud to není možné, můžete jej namontovat na sedadlo spolujezdce vpředu nebo na krajní sedadla vzadu. V takovém případě je u bezpečnostního pásu třeba použít systému automatického zablokování pásu.

### **POZOR - Překroucené bezpečnostní pásy**

**Nikdy nejezděte s překrouceným nebo zmačkaným bezpečnostním pásem. Pokud sami nedokážete pás narovnat nebo rozmotat, okamžitě kontaktujte svého prodejce Kia nebo nejbližšího kvalifikovaného technika.**

## OBSLUHA JEDNOTLIVÝCH ČÁSTÍ VOZU

---

### **POZOR - Používání bezpečnostních pásů**

Každé sedadlo ve Vašem voze má svůj mechanismus pásů, který se skládá z přezky a jazýčku. Tyto součásti byly navrženy tak, aby byly používány společně.

1. Používejte ramenní pás pouze pro vnější rameno (myšleno rameno vzdálenější od středu vozidla, resp. rameno bližší k průvlaku tříbodového bezpečnostního pásu). Nikdy jej nevedte pod svou paží.
2. Nikdy nedovolte, aby byl pás přiložen ke krku a procházel přes vnitřní část ramene.
3. Nikdy nepoužívejte bezpečnostní pás pro více než jednu osobu.

### **POZOR - V případě nehody**

- Bederní a ramenní část pásu může být silou při nehodě vytažena a poškozena. Bezpečnostní pás musí být vyměněn, pokud je viditelná jakákoliv součást s nápisem „Replace belt“ (Vyměňte pás). Tento nápis se objeví pouze v případě, že Váš systém byl během nárazu vystaven velkému zatížení. Nápis „Vyměňte pás“, který vidíte na obrázku, se nachází na pásu předního sedadla blízko místa, kde se otevírají dveře. Celý systém by měl být po jakémkoliv nárazu podroben prohlídce. Všechna poškozená navijecí zařízení, ukotvení a jiné součásti by měly být před dalším provozem vozidla vyměněny.

### **POZOR - Údržba bezpečnostních pásů**

Bezpečnostní pásy by měly být pravidelně kontrolovány proti nadměrnému opotřebení nebo poškození. Každý pás vytáhněte do krajní polohy a zkontrolujte opotřebením, zářezy, spálená místa a jiná poškození. Ujistěte se, že se ramenní i bederní pás plynule a bez odporu vrací do navijáku. Zkontrolujte západky a ujistěte se, že pás zapadá a uvolňuje se bez jakéhokoli odporu nebo zpoždění. Nesprávně fungující pás nebo pás, který je ve špatném stavu, by měl být ihned vyměněn.

---

**VÝSTRAHA - Poškození  
bezpečnostních  
pásů**

Nikdy nepřivírejte jakoukoliv část pásu do dveří. Můžete pás nebo přezku poškodit a tím zvýšit riziko zranění při nehodě.

**PŘIPOUTÁNÍ TĚHOTNÝCH ŽEN**

Těhotné ženy by měly používat bederní/ramenní, pás kdykoli je to možné, v souladu se specifickými doporučeními svých lékařů. Bederní část pásu by měla být upevněna TAK POHODLNĚ A TAK NÍZKO, JAK JE TO JEN MOŽNÉ.

**POZOR - Těhotné ženy**

Těhotné ženy nikdy nesmí upínat bezpečnostní pás přes oblast břicha, kde se nachází plod, nebo přes oblast nad břichem.

**ZABEZPEČENÍ DĚTÍ A KO-  
JENCŮ**

Děti by měly být zabezpečeny schváleným dětským zádržným systémem. Ten jim poskytne během jízdy vozidlem zvýšenou bezpečnost. Nikdy nedovolte dítěti, aby během jízdy stálo nebo klečelo na sedadle. Nikdy jedním pásem nepřipoutávejte současně dospělou osobu a dítě, nebo dvě děti.

**POZOR - Děti na klíně**

Nikdy nepřpravujte dítě na klíně ani ho nedržte v náručí. Dokonce ani silný člověk nebude schopen v případě být i jen slabého nárazu dítě udržet.

Na trhu jsou dětské zádržné systémy (často pod názvem dětské sedačky) od mnoha výrobců. Používat se smí jen systémy, které vyhovují bezpečnostním předpisům Vaší země. Ujistěte se, že systém, který používáte, má označení, že vyhovuje těmto předpisům. Zádržný systém by měl odpovídat jednak velikosti dítěte, ale i velikosti sedadla ve vozidle. Při montáži zádržného systému dodržujte pokyny výrobce.

## OBSLUHA JEDNOTLIVÝCH ČÁSTÍ VOZU

---

### **VÝSTRAHA - Horké kovové součásti**

Pokud bylo vozidlo během teplého počasí uzavřené, bezpečnostní pásy a sedadla se mohou rozžhavit na vysokou teplotu a způsobit dítěti popáleniny. Zkontrolujte proto potahy sedadel a přezky předtím, než dítě usadíte do jejich blízkosti.

### **PŘIPOUTÁNÍ VĚTŠÍCH DĚTÍ**

Jak děti rostou, potřebují i nové zádržné systémy, které umožňují používání větších sedaček nebo polštářů pod dětskou sedačku odpovídajících vzrůstající velikosti dítěte. Děti, které odrostly všem dětským sedačkám, by měly začít používat bezpečnostní pásy vozidla. Pokud sedí na vnějších zadních sedadlech, měly by používat bederní/ramenní pásy. Pokud se ramenní pás lehce dotýká krku nebo obličeje dítěte, pokuste se dítě usadit blíže ke středu vozidla. Když se i po tomto opatření pás stále dotýká jejich krku nebo obličeje, měli byste se vrátit k používání dětského zádržného systému. Také je možné dokoupit přídatná zařízení, která umožňují odtažení ramenního pásu od dětského obličeje nebo krku.

### **POZOR - Používání ramenních pásů pro malé děti**

- Nikdy nedovolte, aby se během jízdy vozidlem ramenní pás dotýkal krku nebo obličeje dítěte.
- Pokud nejsou bezpečnostní pásy správně použity a nastaveny, hrozí velké nebezpečí vážného nebo smrtelného zranění dítěte.

## POZOR - Zabezpečení dětí

- Všechny systémy jsou navrženy, aby na sedadlech vozidla byly jištěny bederním pásem nebo bederní částí ramenního/bederního pásu. Pokud dětský zádržný systém není správně zajištěn pomocí bezpečnostních pásů vozidla, jsou děti v případě srážky vystaveny nebezpečí.
- Pokud není dětský zádržný systém zajištěn pomocí bezpečnostního pásu, umístěte jej do zavazadlového prostoru, aby nebyl v případě náhlého zastavení nebo nehody vyvržen dopředu.

## UMÍSTĚNÍ DĚTSKÉHO ZÁDRŽNÉHO SYSTÉMU

Pro bezpečnost, instalujte dětský zádržný systém následovně :

## VHODNOST DĚTSKÉHO ZÁDRŽNÉHO SYSTÉMU PRO POZICE SEDADEL

Váha a věk	Pozice sedadel		
	1. rada Spolu-jezdec	1. rada Krajní pozice	2.rada Střední pozice
0 : Do 10 kg (0 - 9 měsíců)	X	U	UF
0+ : Do 13 kg (0 - 2 roky)	X	U	UF
I : 9 kg - 18 kg (9 měsíců - 4 roky)	X	U	UF
II & III : 15 kg - 36 kg (4 - 12 roky)	X	UF	UF

U : Vhodný pro “univerzální” kategorii zádržných zařízení, schválených pro použití v této hmotnostní skupině

UF: Vhodný pro umístění ve směru jízdy “univerzální” kategorie zádržných zařízení v této hmotnostní kategorii

X : Pozice pro sezení dětí není vhodná v této hmotnostní kategorii

Doporučujeme Vám, abyste dětský zádržný systém umístili přednostně na prostřední zadní sedadlo a zajistili jej pomocí bederního pásu. Pokud zadní prostřední sedadlo není k dispozici, nebo pokud je v jednom vozidle instalována více než jedna dětská sedačka, použijte pásy ostatních sedadel, které také umožňují používání dětských sedaček. Protože se tyto pásy normálně zablokuje pouze v podmínkách extrémního nebezpečí (režim bezpečnostního blokování), musíte je do režimu trvalého blokování nastavit sami.



## OBSLUHA JEDNOTLIVÝCH ČÁSTÍ VOZU

---

### MONTÁŽ DĚTSKÉHO ZADRŽNÉHO SYSTÉMU NA SEDADLO SPOLUJEZDCE NEBO NA ZADNÍ VNĚJŠÍ SEDADLA

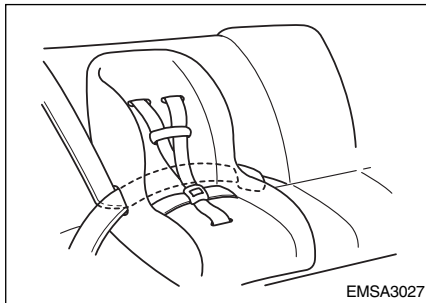

### POZOR - Pokyny pro používání dětského zadržného systému

Nedodržení pokynů uvedených v této příručce nebo pokynů výrobce dětského zadržného systému mohou zvýšit pravděpodobnost zranění nebo jeho vážnost v případě nehody.

### POZOR :

**NIKDY nemontujte dětskou sedačku zády ke směru jízdy na přední sedadlo s airbagem vedle řidiče, protože nafukující se airbag spolujezdce by na dětskou sedačku mohl prudce narazit a dítě usmrtit. Taková montáž je i v rozporu s platnými předpisy.**

Na přední sedadlo nebo na zadní vnější sedadla může být upevněn dětský zadržný systém se sedačkou čelem ke směru jízdy. Konstrukce bezpečnostních pásů na sedadle spolujezdce umožňuje montáž dětského zadržného systému se sedačkou ve směru jízdy.

Protože se pásy všech tří sedadel za normálních podmínek volně pohybují (režim bezpečnostního blokování), při použití dětského zadržného systému musíte tyto pásy do režimu trvalého blokování nastavit ručně.

Sedadlo řidiče umožňuje pouze režim bezpečnostního blokování, nikoli trvalého blokování.

### **POZOR- Doprava dětí na předních sedadlech**

Upozorňujeme, že doprava dětí na předních sedadlech je též omezena dopravními předpisy!

### **POZOR - Umístění dětského zádržného systému**

- Na předním sedadle spolujezdce vybaveném airbagem **NIKDY** nepoužívejte dětský zádržný systém se sedačkou zády ke směru jízdy. Dítě, které sedí na předním sedadle spolujezdce zády ke směru jízdy, může být nafukujícím se airbagem vážně nebo smrtelně zraněno.
- Pokud nejsou k dispozici zadní sedadla, může být na předním sedadle spolujezdce umístěn dětský zádržný systém se sedačkou čelem ke směru jízdy. V takovém případě ale sedadlo posuňte **VŽDY** co nejdále dozadu, aby dětská sedačka byla co nejvíce vzdálena od airbagu. Pozor však na dopravní předpisy.

### **MONTÁŽ DĚTSKÉHO ZÁDRŽNÉHO SYSTÉMU NA PROSTŘEDNÍ ZADNÍ SEDADLO**

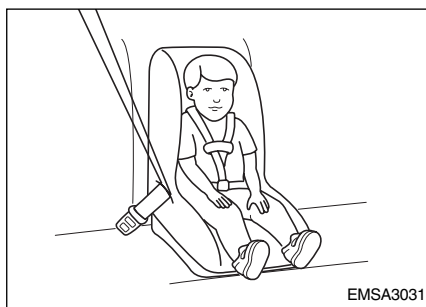

Dětský zádržný systém namontujete na prostřední zadní sedadlo následujícím způsobem:

1. Umístěte dětskou sedačku do požadované polohy. V souladu s pokyny výrobce prostrčte bederní pás sedačkou.
2. Vložte jazýček přezky do západky.
3. Tahem za volný konec nastavte bederní část bezpečnostního pásu tak, aby pás pevně držel dětskou sedačku.

### **POLOHA DOLNÍHO KOTVICÍHO OTVORU PRO DĚTSKÉ PŘIPOUTÁVACÍ SYSTÉMY**

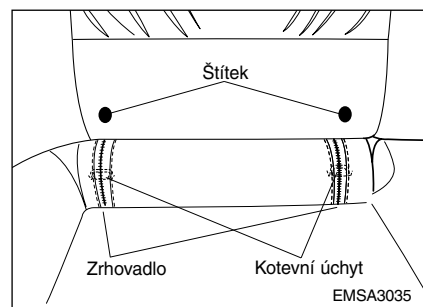

Vozidlo, které je vybaveno kotevním úchytem pro přepravu dětí má na zadním sedadle štítek (15,2 mm, šedá barva)

Úchyt je přístupný po otevření zdrhovadla umístěného pod tímto štítkem.

## OBSLUHA JEDNOTLIVÝCH ČÁSTÍ VOZU

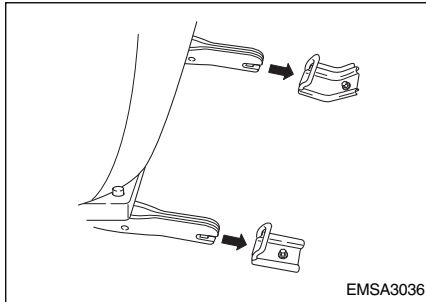

Při instalaci dětského připoutávacího systému do dolního kotvicího otvoru zasuněte západku připoutávacího systému do dolního ukotvení. Musí se ozvat slyšitelné klapnutí.

### **VAROVNÉ SVĚTLO A VÝSTRAŽNÝ ZVUKOVÝ SIGNÁL PRO BEZPEČNOSTNÍ PÁSY**



Pokud není při zapnutém zapalování bezpečnostní pás řidiče zapnut, ozve se výstražný signál v délce přibližně šest sekund. Také se na přibližně stejnou dobu rozsvítí kontrolka.

### **BĚDERNÍ/RAMENNÍ PÁS PŘEDNÍHO SEDADLA PŘEDNÍ PÁS ZAPNETE NÁSLE- DUJÍCÍM ZPŮSOBEM:**



1. Pevně uchopte přezku a západku pásu.
2. Pomalu vytahujte pás z navíječe.

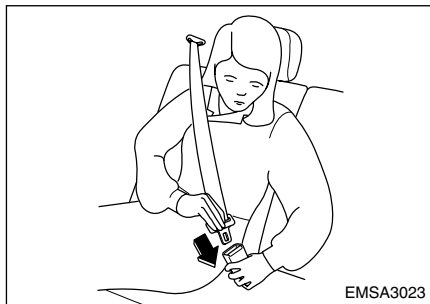

3. Vložte přezku do otevřeného konce západky. Pokud se ozve slyšitelné „cvaknutí“, přezka správně zapadla.

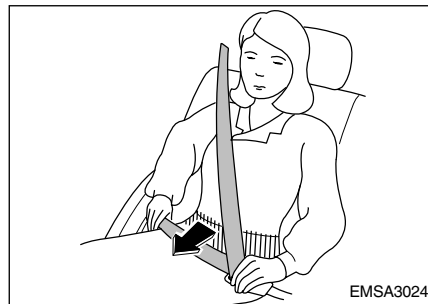

4. Obepněte bederní část pásu své BOKY TAK NÍZKO, jak Vám pás dovolí, abyste snížili nebezpečí vyklouznutí zpod pásu v případě nehody. Náležitě pás PŘIZPŮSOBTE VELIKOSTI své postavy. Nastavení provedete tahem za ramenní část bezpečnostního pásu. Navíječ automaticky navíjí přebytečné tkanivo a tím udržuje pás napnutý. V zájmu maximální bezpečnosti nevytvářejte tahem zbytečné prověšení bezpečnostního pásu.

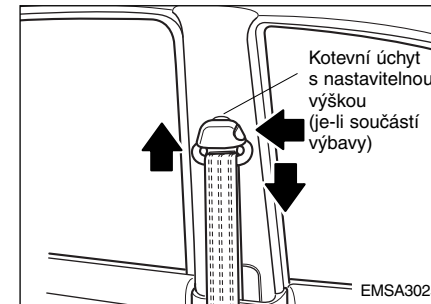

5. Výšku ramenního ukotvení můžete nastavit do jedné ze čtyř poloh. Pomocí kotevního úchytu s měnitelnou výškou nastavte výšku pásu na svou velikost. Pokud chcete pohnout úchytem směrem nahoru, vytáhněte kroužek a šroub tlačte směrem nahoru. Pokud chcete pohnout šroubem směrem dolů, vytáhněte kroužek a tlačte úchyt dolů. Přesvědčte se, zda je úchyt po změně polohy aretován.

## OBSLUHA JEDNOTLIVÝCH ČÁSTÍ VOZU

### **POZOR - Bezpečnostní pásy předních sedadel**

- Během jízdy by opěradla předních sedadel měla vždy zůstat ve vzpřímené poloze tak, aby to bylo pro cestující pohodlné. Bezpečnostní pásy zajistí nejlepší ochranu, jsou-li opěradla ve vzpřímené poloze.
- Nikdy si nezapínejte ramenní část bezpečnostního pásu za zády nebo pod vnější paži.
- Nikdy si nezapínejte ramenní část bezpečnostního pásu přes krk nebo přes obličej.
- Bederní část pásu si přes boky zapínejte tak nízko, jak je to možné. Přesvědčte se, zda pás přiléhá k bokům. Bederní pás nesmí nikdy vést okolo pasu.

- Nikdy nejezděte s překrouceným nebo zmačkaným bezpečnostním pásem. Pokud nedokážete pás rozmotat nebo narovnat sami, kontaktujte nejbližšího prodejce Kia nebo kvalifikovaného technika.
- Nikdy jedním pásem nepřipoutávejte více než jednu osobu.

Nedodržení těchto výstrah zvýší nebezpečí poranění při nehodě.

### **ODEPNUTÍ PŘEDNÍHO BEZPEČNOSTNÍHO PÁSU**

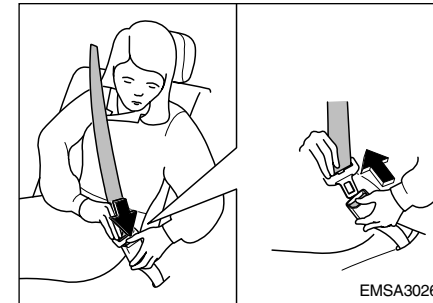

Stiskněte uvolňovací tlačítko na západce.

### 3 STŘEDNÍ BEZPEČNOSTNÍ PÁS PRO ZADNÍ SEDADLA (JE-LI SOUČÁSTÍ VÝBAVY)

#### K UPEVNĚNÍ STŘEDNÍHO ZADNÍHO BEZPEČNOSTNÍHO PÁSU:

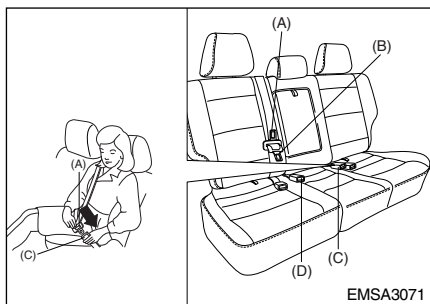

1. Odejměte destičky s jazýčky ze závěsů na krytu soupravy pásů a pomalu vytáhněte destičky s jazýčky ven z navíječe.

#### UPOZORNĚNÍ - NÁKLAD

Zkontrolujte, zda je náklad na zadní ložné ploše bezpečně uložen. Pokud není, může při prudkém brzdění nebo určitých srážkách poškodit zadní střední bezpečnostní pás.

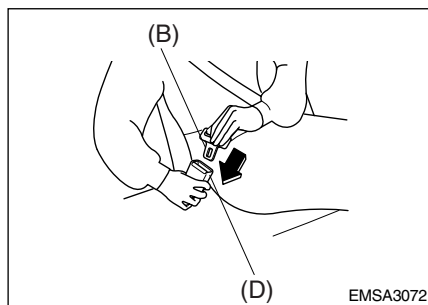

2. Zasuňte jazýček (A) do otvoru spony (C), dokud není slyšet “cvaknutí” ukazující, že zaskočila západka. Zkontrolujte, zda pás není zkroucený.
3. Vytáhněte destičku s jazýčkem (B) a zasuňte jazýček (B) do otvoru spony (D), dokud není slyšet “cvaknutí” ukazující, že zaskočila západka. Zkontrolujte, zda pás není zkroucený.

Když je jazýček zajištěn ve sponce, je slyšet “cvaknutí”. Bezpečnostní pás se automaticky nastaví na správnou délku pouze poté, když břišní pruh se ručně nastaví tak, že dosedá těsně kolem vašich beder. Pokud se pomalu lehce předkloníte, pás se natáhne a dovolí, abyste se otáčeli. Při prudkém zastavení nebo nárazu se pás zablokuje. Zablokuje se také, když se pokusíte předklonit příliš rychle.

#### POZOR

**Při používání pásu zadního středového sedadla musíte zablokovat všechny desky s jazýčky a přezky. Jestliže některá z destiček s jazýčkem nebo některá z přezek nejsou uzamčeny, zvyšuje se v případě nárazu možnost zranění.**

## OBSLUHA JEDNOTLIVÝCH ČÁSTÍ VOZU

### **K UVOLNĚNÍ STŘEDNÍHO ZADNÍHO BEZPEČNOSTNÍHO PÁSU:**

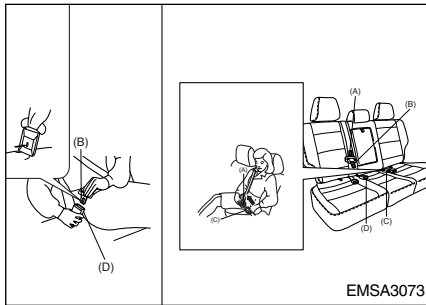

1. Stiskněte uvolňovací knoflík na sponce (D) a vyjměte jazýček (B) ze spony (D).
2. Stiskněte uvolňovací knoflík na sponce (C) a vyjměte jazýček (A) ze spony (C).

Potom se pás automaticky zatáhne.

### **SPRÁVNÝ PROVOZ A ÚDRŽBA BEZPEČNOSTNÍCH PÁSŮ**

Aby bezpečnostní pásy poskytovaly maximální ochranu:

- Používejte bezpečnostní pásy při každé jízdě - dokonce i na krátké cesty.
- Pokud je bezpečnostní pás překroucen, před použitím jej narovnejte.
- Uchovávejte ostré hrany nebo jiné předměty, které by mohly pásy poškodit, mimo dosah pásů.
- Pravidelně kontrolujte, zda tkanivo pásů, kotevní šrouby, přezky a všechny ostatní části nejeví známky opotřebení nebo poškození.

Všechny části, které jsou opotřebované, poškozené nebo u kterých si nejste jisti jejich kvalitou, okamžitě vyměňte.

- K čištění tkaniva pásů používejte šetrný mýdlový roztok, který se používá k čištění čalouněných předmětů a koberců. Dodržujte pokyny přiložené k přípravku. Tkanivo pásu nebělte ani nebarvěte. To by mohlo snížit pevnost vláken tkaniva a zapříčinit selhání v případě nárazu.
- Neprovádějte úpravy na mechanismech bezpečnostních pásů.
- Po odepnutí bezpečnostního pásu se ujistěte, zda se úplně vrátí do výchozí polohy. Dejte pozor, aby se pás při zapínání nezachytil ve dveřích.

## INTEGROVANÁ DĚTSKÁ SEDAČKA (JE-LI SOUČÁSTÍ VÝBAVY)

Prohlédněte si obrázek dole, abyste se seznámili s částmi integrované dětské sedačky a pětibodových bezpečnostních pásů.

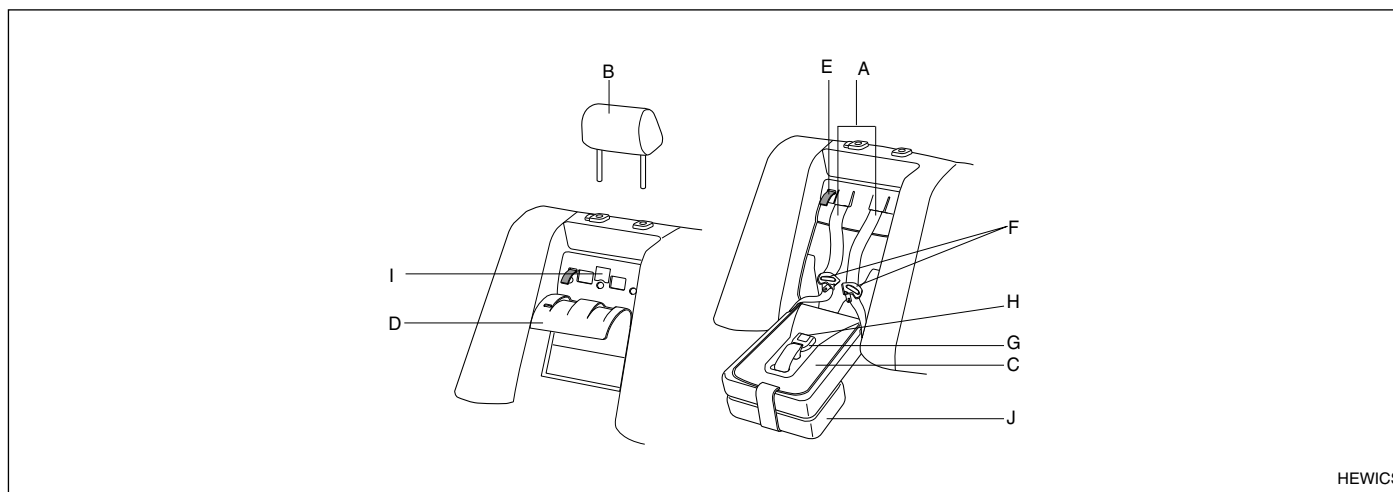

HEWICS

- |  |   |
|--|---|
| A. Ramenní pásy                            | F. Destička bezpečnostního pásu se západkou         |
| B. Opěrka hlavy                            | G. Přezka   |
| C. Čalounění dětské sedačky                | H. Tlačítko pro uvolnění přezky bezpečnostního pásu |
| D. Odnímatelná podložka                    | I. Indikátor maximální výšky ramene                 |
| E. Nastavovací řemínek bezpečnostního pásu | J. Horní čalounění                                  |



## OBSLUHA JEDNOTLIVÝCH ČÁSTÍ VOZU

---

Tento dětský připoutávací systém je určen pouze pro děti, jejichž hmotnost se pohybuje od 9 kg do 25 kg a jejichž výška je 111 cm a méně, které jsou schopné sedět samostatně ve vzpřímené poloze a jejichž výška ramene dosahuje výšky stanovené indikátorem nebo méně.

Dítě by mělo dosáhnout alespoň 9 měsíců věku, nebo měřit více než 85 cm. Je důležité, aby v případě dítěte okolo 9 měsíců věku byla použita sedačka, kterou lze instalovat zády ke směru jízdy. Poloha s tváří dozadu poskytuje dítěti oporu hlavy, krku a těla, kterou by v případě nárazu potřebovalo. Jestliže se ramena Vašeho dítěte nacházejí nad polohou indikátoru, nepoužívejte vestavěný připoutávací systém. Vaše dítě by v takovém případě mělo použít bezpečnostní pásy ve vozidle.

Tento systém připoutání dítěte vyhovuje normě ECE R 44,03. Podle statistiky dopravních nehod jsou děti bezpečnější, když jsou řádně připoutány na zadním sedadle než na sedadle předním.

### VÝSTRAHA :

**Ujistěte se, že je dítě bezpečně připoutáno zabudovaným dětským připoutávacím systémem. Neuposlechnutí pokynu výrobce může vést k nárazu Vašeho dítěte do interiéru vozidla během nečekaného zastavení nebo srážky. Obepněte těsně pásy, kterými je tento dětský připoutávací systém vybaven, kolem Vašeho dítěte.**

**Při používání zabudovaného dětského připoutávacího systému dbejte následujících pokynů:**

- **Pásy použijte v daném okamžiku pouze pro jedno dítě. Nepoužívejte pásy pro dvě nebo více dětí.**
- **Dávejte pozor, abyste nepoškodili tkaninu nebo vybavení pásu. Buďte opatrní, aby se pásy nezachytily nebo nesevřely do opěradla sedadla.**
- **Pravidelně prohlížejte pásový systém. Zkontrolujte, zda pásy nejsou roztržené, roztřepené a jejich části uvolněné. Poškozené části by měly být vyměněny. Nepokoušejte se dětský upínací systém rozmontovat nebo upravovat.**
- **Udržujte pásy v čistotě a v suchu. Pokud potřebují vyčistit, použijte vlažný jemný mýdlový roztok. Nikdy nepoužívejte bělidla, barvy nebo pískové čisticí prostředky - mohly by pásy vážně oslabit.**
- **Pokud byla dětská upínací soustava použita při prudkém nárazu, vyměňte ji. Celá soustava by měla být vyměněna i tehdy, když není žádné poškození patrné.**
- **Neinstalujte jiný dětský připoutávací systém na otevřený vestavěný dětský připoutávací systém.**
- **Nepoužívejte západku a ramenní pás vestavěného dětského připoutávacího systému pro dospělé.**

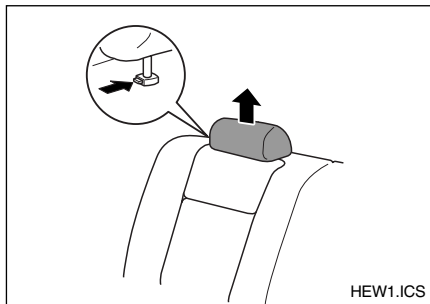

HEW1.ICS

1. Za současného stisknutí tlačítka pro uvolnění opěrky hlavy zatáhněte za opěrku hlavy. Oddělte ji od opěradla sedadla (uložte do kufří). Oddělte upínací pásy na opěradle sedadla, abyste mohli oddělit čalounění dětského připoutávacího systému a horní čalounění od opěradla sedadla. Snižte čalounění dětského připoutávacího systému.

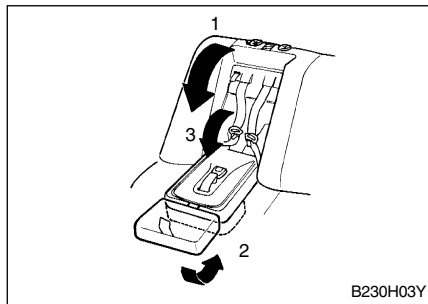

B230H03Y

#### VÝSTRAHA :

**Nepoužívejte vestavěný dětský připoutávací systém společně s opěrkou hlavy.**

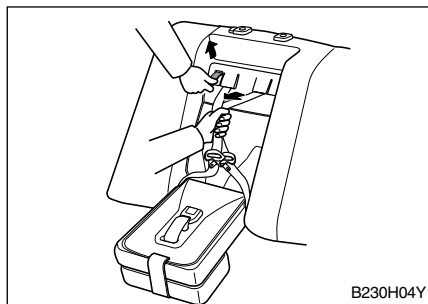

B230H04Y

2. Táhněte nastavovací řemínek pásu sedačky do dětského sedadla směrem dozadu a současně zatáhněte za oba ramenní pásy. Nastavovací řemínek bezpečnostního pásu táhněte nahoru k opěradlu dětské sedačky. Povolte ramenní pásy tak, že za oba zatáhněte při současném vytažení černého nastavovacího řemínku bezpečnostního pásu.

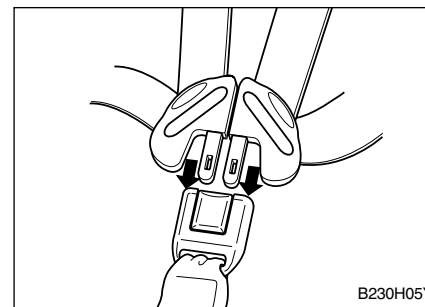

B230H05Y

## OBSLUHA JEDNOTLIVÝCH ČÁSTÍ VOZU

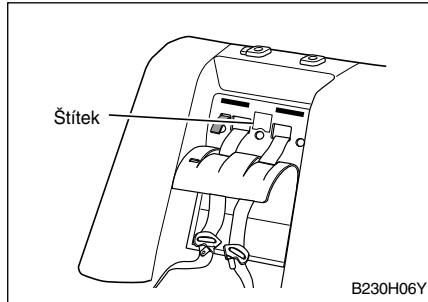

3. Posadte dítě na dětskou sedačku. Přes každé rameno umístěte ramenní pás. Vložte jazýčky do přezek. Jestliže jsou ramena Vašeho dítěte nad polohou indikátoru, nepoužívejte vestavěný připoutávací systém. Vaše dítě by mělo použít bezpečnostní pásy ve voze.

### VÝSTRAHA :

- Po vložení jazýčku se ujistěte, že jazýček a přezka jsou zamčeny a že ramenní pásy a řemínek s přezkou nejsou překroucené.
- Nevkládejte do přezky drobné mince, sponky atd., neboť by to mohlo zabránit správnému zaklapnutí jazýčku a přezky.
- Pokud bezpečnostní pás nefunguje tak, jak má, neprodleně kontaktujte svého dealera Kia.

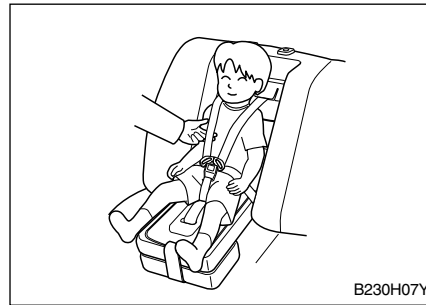

4. Pevně zatáhněte za nastavovací řemínek bezpečnostního pásu, dokud ramenní pásy těsně nepřilnou k ramenům dítěte. Mezi ramenní pásy a hrud dítěte byste neměli být schopni strčit více než dva prsty. Na každém pásu by ramenní část měla být na středu ramene dítěte. Pásy by neměly zasahovat do obličeje dítěte a na jeho krk, ale neměly by z ramen dítěte padat.

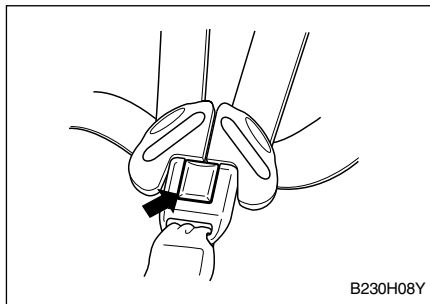

5. Chcete-li dítě odepnout z bezpečnostních pásů, stiskněte tlačítko pro uvolnění, které je umístěno na přezce. Odstraňte oba pásy z ramen dítěte.

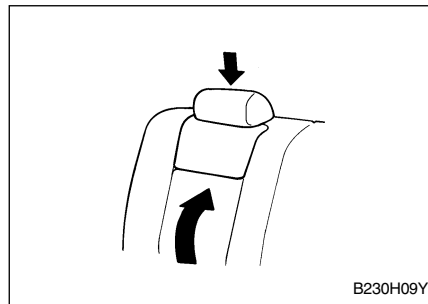

6. Když chcete uskladnit vestavěný dětský připoutávací systém, nadzdvihněte čalounění sedačky a vraťte opěrku hlavy.

## OBSLUHA JEDNOTLIVÝCH ČÁSTÍ VOZU

---

### **AIRBAGY - PŘÍDAVNÝ ZÁDRŽNÝ SYSTÉM (JE-LI SOUČÁSTÍ VÝBAVY) AIRBAG- SYSTÉM**

Váš vůz je vybaven zdvojeným přídatným zádržným systémem (SRS), který se skládá z airbagů pro řidiče a pro spolujezdce. Do některých zemí Kia dodává jen jeden airbag pro řidiče.

### ***K ČEMU AIRBAG NENÍ URČEN***

Airbag je navržen jako dodatečná ochrana **SPRÁVNĚ PŘIPOUTANÝCH** osob v případě silného čelního nárazu vozidla. Není to náhrada za bezpečnostní pásy řidiče a spolujezdce a nezajišťuje ochranu dolních částí těla.

### ***PROČ SE MŮJ AIRBAG PŘI NÁRAZU NESPUŠTIL?***

Je mnoho druhů nehod, při kterých se airbag-systém neaktivuje. Jedná se zejména o boční nárazy nebo nárazy zezadu, převrácení vozu na střechnu, opakované nárazy při několikanásobném střetu s překážkou a také nárazy při malých rychlostech.

Je třeba si uvědomit, že airbagy byly navrženy, aby se nafoukly pouze v případě, kdy náraz vymrští osoby proti airbagům, tzn. v případech čelních nárazů nebo nárazů s malými stranovými úhly.

Jinými slovy, je-li Vaše vozidlo poničené, a dokonce i když je úplně nepoužitelné pro další jízdu, nebuďte překvapení, jestliže se airbag nenafoukl.

### ***DŮLEŽITOST POUŽÍVÁNÍ BEZPEČNOSTNÍCH PÁSŮ***

Jsou čtyři velmi důležité důvody, proč použít bezpečnostní pásy, přestože je vůz vybaven airbagy:

- Udrží Vás ve správné poloze (dostatečně daleko od nafukujícího se airbagu).
- Snižují riziko zranění v případech bočních nárazů nebo nárazů zezadu a při převrácení na střechnu, protože airbag není pro takovéto situace konstruován.
- Snižují riziko zranění v případech čelních nárazů malé intenzity, které nejsou dost silné na to, aby airbagy aktivovaly.
- Snižují nebezpečí vymrštění osob z vozidla.

---

## **POZOR - Airbasy a bezpečnostní pásy**

- Dokonce i ve vozidle, které je vybaveno airbasy, musí řidič i ostatní spolujezdci vždy používat bezpečnostní pásy, aby se zamezilo nebezpečí poranění při nárazu nebo převrácení vozu na střechnu.
- Vždy buďte připoutáni pásem. V případě prudkého brzdění Vám bezpečnostní pás těsně před nárazem může pomoci udržet si od airbagů dostatečnou vzdálenost.
- Airbasy jsou navrženy tak, aby se aktivovaly pouze při prudkých čelních nárazech. Nebudou aktivovány při bočních nárazech nebo nárazech zezadu, převrácení na střechnu nebo malých čelních nárazech. Také Vám neposkytnou ochranu při bočních nárazech, které se opakují.
- Pokud bylo Vaše vozidlo zatopeno (např. voda promáčela koberec nebo voda zůstala na podlaze vozu, apod.) popř. jestliže bylo vozidlo jakýmkoliv způsobem poškozeno při povodni, nepokoušejte se nastartovat vozidlo, nýbrž odpojte akumulátor. Pak je možné vložit klíček do spínací skříňky. Pokud tak neučiníte, mohlo by dojít k aktivaci airbagů, a způsobit Vám vážné nebo smrtelné zranění. V případě zasažení vodou nechte vozidlo odtáhnout k autorizovanému prodejci Kia a požádat ho o provedení prohlídky a nezbytných oprav.

## ***DÍLY AIRBAG-SYSTÉMU***

Hlavními součástmi systému SRS Vašeho vozidla jsou:

- Airbag pro řidiče umístěný ve volantu a airbag pro spolujezdce umístěný v přístrojovém panelu. Vaše vozidlo je vybaveno také pos-tranním airbagem v obou předních sedadlech.
- Diagnostický systém, který neustále sleduje provoz systému.
- Výstražná kontrolka, která signalizuje jakoukoliv vzniklou závadu systému.
- Nouzový zdroj pro případ závady na elektroinstalaci vozidla při nehodě.

## OBSLUHA JEDNOTLIVÝCH ČÁSTÍ VOZU

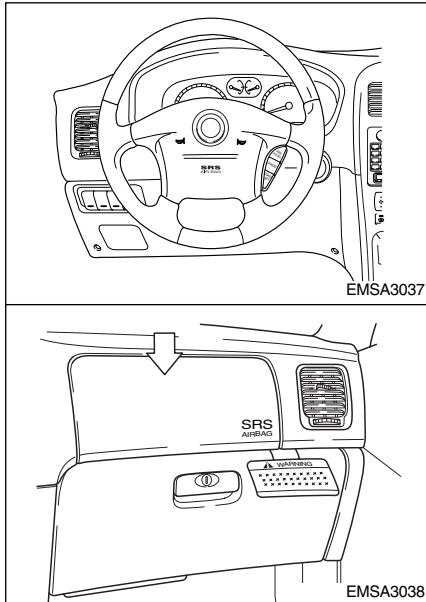

Pokud je Vaše vozidlo vybaveno airbagy, je na krytu volantu a přístrojovém panelu nápis „SRS AIR BAG”.

### **JAK FUNGUJE AIRBAG**

Airbag řidiče se nachází uprostřed volantu a airbag spolujezdce nad odkládací schránkou přístrojového panelu.

Pokud dojde k silnému čelnímu nárazu, Váš airbag se okamžitě nafoukne a ochrání Vás tak před vážným poraněním. Neexistuje pevně stanovená rychlost, při které se airbag nafoukne. Všeobecně jsou airbagy navrženy na aktivaci při silných čelních nárazech. Přídavný zádržný systém - airbag reaguje na sílu nárazu a jeho směr. Tyto dva faktory určují, jestli senzory vyšlou elektronický impulz k nafouknutí airbagu. Nafouknutí airbagu závisí na celé řadě faktorů, zejména rychlosti vozidla, úhlu nárazu a dalším pohybu, interakci vozidel nebo předmětů, do kterých vozidlo narazí.

**Airbag se úplně nafoukne a vyprázdní během doby kratší, než je desetina sekundy.**

Rychlé vyprázdnění umožňuje řidiči, aby si nad vozidlem udržel kontrolu. To je důležité pro nehody, při kterých se vozidlo po nárazu dále pohybuje a je třeba, aby řidič byl stále schopen ovládat směr, brzdit, ovládat pedál plynu anebo řídit rychlosti.

**Je prakticky nemožné, abyste postřehli nafukování airbagu během nárazu.** Pravděpodobně po nárazu spatříte pouze vyprázdněný airbag, který visí ze svého krytu.

Aby airbag během silného nárazu poskytl účinnou ochranu, musí se nafouknout bleskově. To však také způsobí, že se airbag nafukuje s poměrně velkou razancí. Rychlost nafukování airbagu byla stanovena předpisy tak, aby se snížila pravděpodobnost vzniku vážných nebo životu nebezpečných zranění, a je tedy rozhodujícím faktorem konstrukce systému.

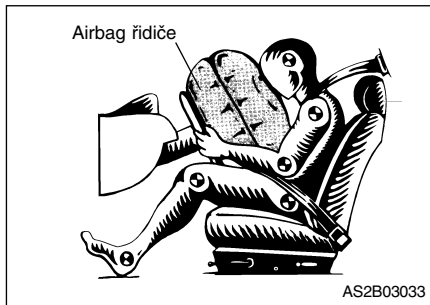

Airbag samotný však může také způsobit zranění, např. oděrky obličeje, pohmožděniny a zlomeniny. Existují ovšem i případy, kdy při kontaktu s airbagem volantu došlo ke smrtelným zraněním, zejména, pokud je osoba u volantu moc blízko. **ABYSTE SNÍŽILI NEBEZPEČÍ ZRANĚNÍ NEBO USMRCENÍ V PŘÍPADĚ NEHODY, MUSÍTE VŽDY SEDĚT OD VOLANTU TAK DALEKO, JAK JE TO MOŽNÉ, PŘÍČEMŽ SI VŽDY UDRŽUJETE POKOHLNOU POLOHU PRO ŘÍZENÍ.**

### **POZOR - Zranění způsobená airbagem**

- Sedíte od volantu co nejdále, ale tak, aby byly všechny ovládací prvky dosažitelné. Sedět příliš blízko u volantu znamená vystavit se nebezpečí vážných nebo smrtelných zranění v případě aktivace airbagu.
- Nikdy neumísťujte žádné předměty na kryty airbagu nebo mezi sebe a airbag. Vzhledem k rychlosti, s jakou se airbag nafukuje, by se mohlo stát, že letící předměty by Vám způsobily vážné nebo smrtelné zranění.

### **HLUK A KOUŘ**

Když se airbag nafukuje, vydává hlasitý zvuk a uvnitř vozidla zanechává prach a kouř. Je to zcela normální a je to zbytek po zapálení vystřelovací patrony airbagu. Po nafouknutí airbagu můžete vzhledem ke kontaktu s airbagem i bezpečnostním pásem, stažení Vašeho hrudníku a také vdechnutí kouře a prachu pocítovat dočasně obtíže při dýchání.

**JE VELMI DŮLEŽITÉ, ABYSTE PO NÁRAZU CO NEJRYCHLEJI OTEVŘELI DVEŘE A OKNA. TÍM ZAMEZÍTE POKRAČOVÁNÍ OBTÍŽÍ A DALŠÍMU DÝCHÁNÍ KOUŘE A PRACHU.**



## OBSLUHA JEDNOTLIVÝCH ČÁSTÍ VOZU

---

### **POZOR - Horké kovové součásti**

- Když se airbag nafoukne, nafukovače airbagů ve volantu a v palubní desce jsou velmi horké. Abyste předešli zranění, nedotýkejte se bezprostředně po nárazu žádných kovových součástí okolo úložného prostoru airbagu.

### ***DŮLEŽITOST PRO SPRÁVNÉ SEZENÍ OSOBY***

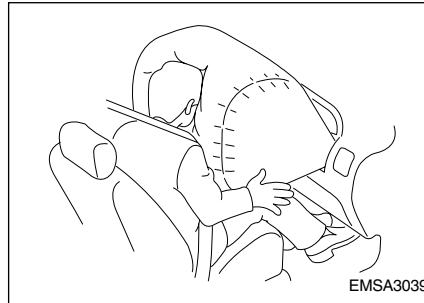

Airbag spolujezdce je mnohem větší než řidičův a nafukuje se s podstatně větší razancí. Může osobu, která správně nesedí a není řádně připoutána, snadno zranit, nebo dokonce i usmrtit. Spolujezdec by měl vždy odsunout své sedadlo co nejdále od palubní desky (tak, jak je to praktické) a být ukázněně opřen. Je naprosto nezbytné, aby spolujezdec byl vždy připoután. Dokonce i při parkování nebo zajíždění do garáže.

Důvod, proč musí být spolujezdec připoután, je ten, že téměř každému nárazu předchází prudší brzdění, které má tendenci vymrštít osobu vpřed. Pokud spolujezdec není připoután bezpečnostním pásem, ocitne se přímo před nafukujícím se airbagem, nebo se ho bude dokonce dotýkat. V takové situaci může být spolujezdec vážně nebo smrtelně zraněn.

---

### **POZOR - Sedadlo spolujezdce**

- Prudké brzdění před nárazem by mohlo vymrstit nepřipoutaného spolujezdce směrem k airbagu nebo přímo na jeho kryt. Během nárazu by nafukující se airbag mohl spolujezdce, který se nepřipoutal, vážně nebo smrtelně zranit.

Kvůli airbagu nesmíte **NIKDY NAMONTOVAT DĚTSKOU SEDAČKU ZÁDY KE SMĚRU JÍZDY NA PŘEDNÍ SEDADLO SPOLUJEZDCE**. Pokud se airbag aktivuje, existuje velké nebezpečí vážného nebo smrtelného zranění dítěte, které sedí na dětské sedačce zády ke směru jízdy instalované na přední sedadle spolujezdce. Také Vám doporučujeme, abyste na přední sedadlo spolujezdce nemontovali ani dětský zádržný systém čelem ke směru jízdy. Pokud jej na tomto sedadle chcete mít, alespoň nastavte sedadlo do krajní zadní polohy. V případě aktivace airbagu by dítě, které nesedí ve správné poloze, nebo není správně připoutané, mohlo být vážně nebo smrtelně zraněno.

Opět připomínáme omezení pro děti na předních sedadlech podle dopravních předpisů.

### **POZOR - Spolucestující**

- Na předním sedadle spolujezdce s airbagem **NIKDY nepoužívejte dětský zádržný systém se sedačkou zády ke směru jízdy. Sedačka by byla příliš blízko airbagu a v případě jeho aktivace by náraz airbagu mohl dítěti způsobit vážné nebo smrtelné zranění.**
- **Nedodržení pokynů výrobce dětského zádržného systému zvyšuje nebezpečí výskytu a vážnost zranění v případě nehody.**
- **Dodržujte i dopravní předpisy!**

### **DETEKCE PŘÍTOMNOSTI SPOLUJEZDCE**

Detekční systém přítomnosti cestujícího snímá přítomnost pasažéra na předním sedadle. Pokud na předním sedadle není zachycen žádný pasažér, nedojde k aktivaci předního airbagu a/nebo postranního airbagu. Tento systém je určen pro prevenci výměny součástí vzduchového vaku, které by se jinak v případě nehody zbytečně aktivovaly.

## OBSLUHA JEDNOTLIVÝCH ČÁSTÍ VOZU

### POZOR :

Detekční systém přítomnosti spolujezdce není určen pro zabránění aktivace airbagu tehdy, když je na předním sedadle pro cestujícího dítě; je určen pouze jako prostředek ke snížení zbytečných nákladů na opravu poškození v případě nárazu tím, že zabrání aktivaci airbagu a aktivaci napínacího zařízení bezpečnostních pásů v případech, kdy pravé přední sedadlo spolujezdce není obsazeno. K aktivaci airbagu však může dojít, i když se na sedadlo umístí jen několik málo kilogramů. Z toho důvodu nesmějí být na předním sedadle převáženy děti. Všechny děti musejí sedět na zadním sedadle a musejí být správně připoutány buď s použitím připoutávacího systému ve voze, nebo přídavného dětského připoutávacího systému vhodného pro velikost a hmotnost dítěte.

### POSTRANNÍ AIRBAGY (JE-LI SOUČÁSTÍ VÝBAVY)

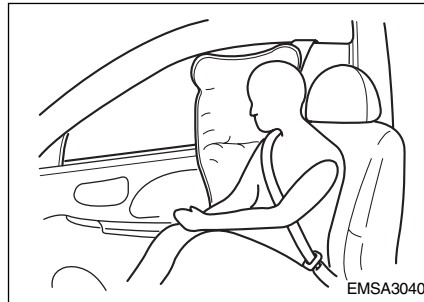

Vaše vozidlo je vybaveno postranním airbagem na každé straně sedadla. Účelem airbagu je zajistit ještě další ochranu pro řidiče vozidla a/nebo spolujezdce na předním sedadle, než jen tu, kterou nabízí samotný bezpečnostní pás. Postranní nárazové airbagy jsou aktivovány pouze při určitých nehodách s bočním nárazem, v závislosti na prudkosti srážky, jejího úhlu, rychlosti a bodu nárazu. Airbagy nejsou aktivovány ve všech situacích, kdy dojde k bočnímu nárazu.

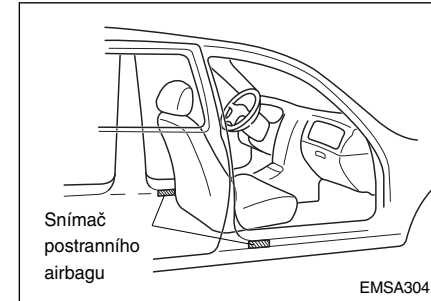

### POZOR :

- **K dosažení nejlepší ochrany bočním airbagovým systémem a z důvodu zabránění zranění v důsledku aktivace postranního airbagu by řidič i spolujezdec na předním sedadle měli sedět ve vzpřímené poloze se správně upevněnými bezpečnostními pásy. Ruce řidiče by měly být položeny na volant v pozicích 9:00 hod. a 3:00 hod. Paže a ruce spolujezdce by měly být položeny.**

- Nepoužívejte žádné dodatečné potahy sedadel.
- Použití sedadlových potahů by mohlo snížit účinek systému.
- Neinstalujte žádná příslušenství na stranu nebo do blízkosti postranního airbagu.
- Nevyvíjejte nadměrnou sílu na boční část sedadla.
- Neumísťujte žádné předměty přes airbag nebo mezi něj a opětás.
- Nepokládejte žádné předměty (deštník, tašku atd.) mezi přední dveře a přední sedadlo. Tyto věci se mohou stát nebezpečnými neupevněnými objekty a mohou způsobit zranění, jestliže se pomocný postranní airbag aktivuje.

- Aby se předešlo neočekávané aktivaci postranního airbagu, která může mít za důsledek zranění osoby, vyhněte se nárazu do senzoru po-stranního airbagu, pokud je klíč v zapalování v poloze „ON” (zapnuto).

## **VÝSTRAŽNÁ KONTROLKA AIRBAGU**



Úkolem výstražné kontrolky airbagu je Vás upozornit na jakoukoliv možnou závadu v systému SRS.

Systém potřebuje prohlídku, jestliže:

- Kontrolka se nerozsvítí ani na krátkou dobu po zapnutí zapalování.
- Kontrolka zůstává svítit i po nastartování motoru.
- Kontrolka se rozsvítí nebo bliká během jízdy.

## OBSLUHA JEDNOTLIVÝCH ČÁSTÍ VOZU

---

### **ÚDRŽBA PŘÍDAVNÉHO ZÁDRŽNÉHO SYSTÉMU**

Váš přídatný zádržný systém je prakticky bezúdržbový. Nemá žádné díly, které byste mohli opravovat.

Pouze za následujících okolností je třeba provést servisní zásah:

- Pokud se airbag nafoukne, musí být vyměněn. Nesnažte se airbag vyměnit nebo demontovat sami. To může provést pouze autorizovaný prodejce Kia nebo kvalifikovaný technik.
- Pokud Vás výstražná kontrolka airbagu upozorní na jakýkoliv problém, nechte systém co nejrychleji zkontrolovat. Jinak se airbag v případě potřeby nemusí nafouknout.

### **POZOR - Úpravy SRS systému**

- **Neprovádějte úpravy volantu nebo jiných částí Vašeho systému SRS. Úpravy by mohly systém vyřadit z provozu.**
- **Nezasahujte do jednotlivých dílů systému nebo do jeho elektrické instalace. To by mohlo být příčinou nečekané aktivace airbagu, který by mohl způsobit zranění. Zásah do systému by jej také mohl vyřadit z provozu, takže by se při nárazu ne-nafoukl.**

## VÍKO ZAVAZADLOVÉHO PROSTORU

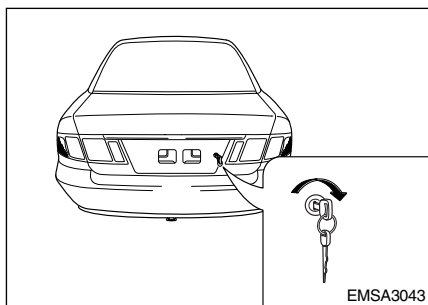

- Chcete-li otevřít víko zavazadlového prostoru, vložte klíč do zámku a otáčejte jím po směru hodinových ručiček, dokud neuslyšíte „cvaknutí”.
- Pokud chcete zavřít zavazadlový prostor, zatlačte oběma rukama víko dolů, až zámek „zaklapne”.
- Nezavírejte víko zavazadlového prostoru prudce.
- Povytažením se přesvědčte, zda je víko zavřené.

*Před jízdou musí být víko úplně zavřeno, abyste předešli opotřebení nebo poškození zdvihacích válců a zajišťovacího mechanismu víka.*

### POZOR - Výfukové plyny

**Pokud jedete s otevřeným zavazadlovým prostorem, dostanou se do interiéru vozidla nebezpečné výfukové plyny.**

*Pokud musíte jet s otevřeným zavazadlovým prostorem, nechte otevřené větrací otvory, aby byl do vozidla vháněn čerstvý vzduch.*

### VÝSTRAHA :

**V zavazadlovém prostoru automobilu nesmí za žádných okolností nikdo přebývat. Je-li zavazadlový prostor částečně nebo úplně zavřený a osoba se nemůže dostat ven, hrozí jí vážné poranění nebo usmrcení následkem nedostatečného větrání, výparů a rychle vytvořeného tepla nebo v důsledku prochladnutí. Zavazadlový prostor je také vysoce nebezpečným místem v případě havárie, protože se nejedná o chráněný prostor pro cestující, ale pouze o část nárazové zóny vozidla.**

## OBSLUHA JEDNOTLIVÝCH ČÁSTÍ VOZU

### DÁLKOVÉ OTEVÍRÁNÍ VÍKA ZAVAZADLOVÉHO PROSTORU

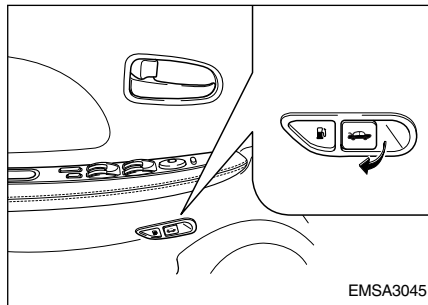

Víko zavazadlového prostoru otevřete tahem za ovladač.

### OTOČNÝ KNOFLÍK VÍKA KUFRU

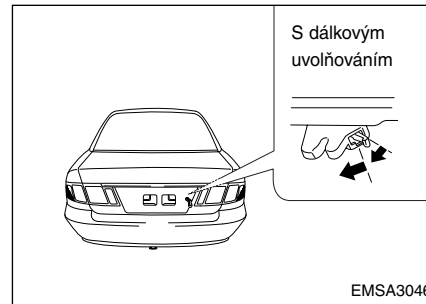

Když je víko kufru zavřené, otočný knoflík víka kufru (umístěný u západky) je v poloze „LOCK” (zamčeno) a víko kufru není možné otevřít pomocí dálkového ovladače. V tomto případě použijte k odemčení a otevření víka kufru hlavní klíč. Chcete-li víko kufru otevřít dálkovým ovladačem, stlačte otočný knoflík víka kufru směrem dolů a poté opačným směrem, než je poloha „LOCK” (zamčeno).

### UPOZORNĚNÍ :

- Jestliže je v kufru zamčena osoba z vlastní vůle nebo někým jiným nebo náhodně, stlačte otočný knoflík poklopu kufru směrem dolů. Tím se dveře kufru otevřou.
- Doporučujeme, aby se auta zamýkala a klíče se uchovávaly mimo dosah dětí a rodiče aby své děti poučili o nebezpečí plynoucím z her v kufrech aut.

## KAPOTA

### *OTEVÍRÁNÍ KAPOTY*

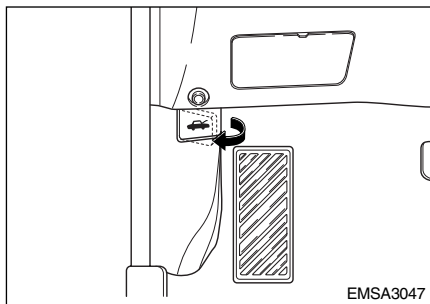

1. Zatáhněte za odjišťovací páčku kapoty umístěnou v levém dolním rohu přístrojové desky.

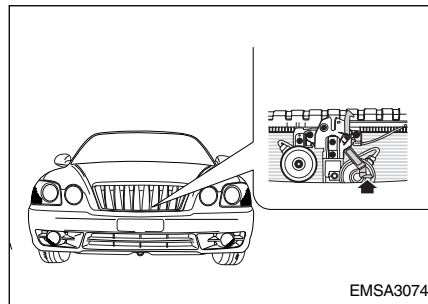

2. Nadzdvihněte kapotu a odjistěte bezpečnostní západku (nachází se pod kapotou ve středu vozidla).

3. Zvedněte kapotu. Po zvednutí do poloviční výšky se již kapota zvedne naplno sama.

### **VÝSTRAHA :**

**Předtím, než zavřete kapotu, se ujistěte, že všechny díly a nářadí byly odstraněny z motorového prostoru a nikdo nemůže být zraněn zavírající se kapotou.**



## OBSLUHA JEDNOTLIVÝCH ČÁSTÍ VOZU

---

### *ZAVÍRÁNÍ KAPOTY*

- Zkontrolujte prostor pod kapotou, zavřete všechny uzávěry a odstraňte všechny neupevněné předměty.
- Kapotu jemně zavřete, tak, aby víko správně zapadlo. Nezavírejte kapotu prudce.

## VÍKO PALIVOVÉ NÁ- DRŽE

### DÁLKOVÝ OVLADAČ VÍKA PALIVOVÉ NÁDRŽE

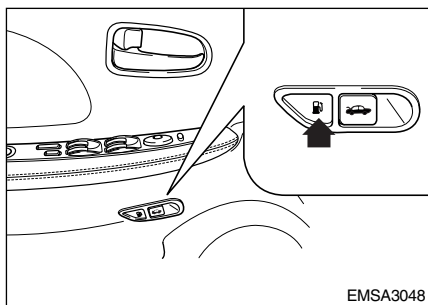

K otevření uzávěru palivové nádrže stiskněte uvolňovací knoflík umístěný na dveřích řidiče.

### POZOR - Doplnění paliva

- Palivo může být pod tlakem. Uzávěr vždy snímejte opatrně a pomalu. Pokud zpod otvoru uniká palivo, nebo je slyšet sykot, před úplným odejmutím uzávěru počkejte, než únik a sykot přestanou. Pokud se nebudete řídit tímto upozorněním, palivo může zprudka vystříknout a způsobit vážné zranění.
- Palivové výpary jsou extrémně nebezpečné a výbušné. Při doplňování paliva vždy vypněte motor a nikdy nemanipulujte v blízkosti nádrže s otevřeným ohněm nebo zařízeními, která by mohla vytvořit jiskru. Před čerpáním paliva vždy uhasťte cigarety a jiné hořlavé předměty.

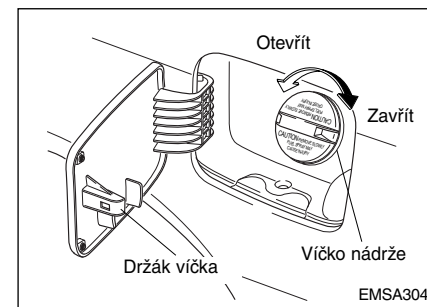

- Uzávěr otevřete otáčením proti směru hodinových ručiček.
- Uzávěr zavřete otáčením po směru hodinových ručiček, dokud „necvakne“. To signalizuje, že je uzávěr bezpečně uzavřen.

## OBSLUHA JEDNOTLIVÝCH ČÁSTÍ VOZU

---

### UPOZORNĚNÍ :

Uvolněný uzávěr může způsobit rozsvícení kontrolky poruchy OBD-II (  ) na přístrojové desce. Vždy se přesvědčte, zda je uzávěr palivové nádrže dotážen.

Plnicí hrdlo palivové nádrže je navrženo tak, aby byl do nádrže doplněn bezolovnatý benzín.

### UPOZORNĚNÍ :

Pokud je třeba uzávěr palivové nádrže vyměnit, použijte jen uzávěr Kia nebo ekvivalent doporučený pro Vaše vozidlo. Použití nesprávného uzávěru může zapříčinit poruchu palivového systému nebo systému vypařování plynů z nádrže. Vyhovující náhradní uzávěry jsou k dispozici u autorizovaných prodejců Kia.

Pokud se v chladném počasí uzávěr palivové nádrže nedá otevřít, protože je zamrzlý, zmáčkněte jej nebo lehce poklepte.

### UPOZORNĚNÍ :

Vyvarujte se vylití paliva na vnější plochy vozidla. Jakékoliv palivo může poškodit lak.

## **VOLANT HOUKAČKA**

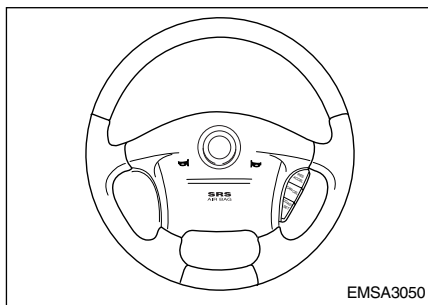

Houkačku zapnete stiskem tlačítka se symbolem houkačky, které je umístěno na volantu.

## **ZPĚTNÁ ZRCÁTKA VNĚJŠÍ ZPĚTNÁ ZRCÁTKA**

Vaše vozidlo je vybaveno levým i pravým vnějším zpětným zrcátkem. Zrcátka mohou být přestavěna pomocí dálkového ovládání, a to buď pomocí páčky, nebo spínače  
- v závislosti na typu Vašeho vozidla.  
Před mytím vozu v automatické myčce můžete zrcátka sklopit dozadu, abyste předešli jejich poškození během mytí.

### **VÝSTRAHA :**

- **Pravé vnější zpětné zrcátko je vypouklé. Předměty, které vidíte v zrcátku, jsou blíže, než se zdá.**
- **Při přeježdění do jiného pruhu použijte ke zjištění skutečné vzdálenosti vozidel za Vámi vnitřního zpětného zrcátka (zrcátko, které je uvnitř karosérie) nebo přímého náhledu.**

### **UPOZORNĚNÍ :**

**Neseškrabujte námrazu ze zrcátka, neboť by to mohlo způsobit poškození povrchu skla. Pokud led brání pohybu zrcátka, nesnažte se ho silou odtrhnout. K odstranění ledu použijte odmrazovací sprej, houbu nebo látku namočenou v horké vodě.**

## OBSLUHA JEDNOTLIVÝCH ČÁSTÍ VOZU

### **RUČNÍ OVLÁDÁNÍ (JE-LI SOUČÁSTÍ VÝBAVY)**

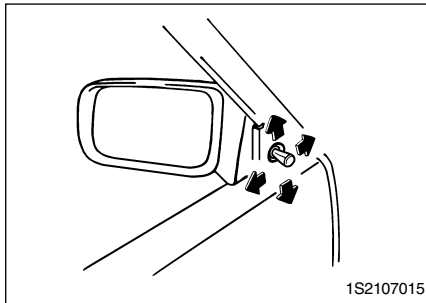

Nastavení vnějšího zrcátka provedete pohybem ovládací páčky, která se nachází v přední části okenního rámu (na vnitřní straně).

### **ELEKTRICKÉ OVLÁDÁNÍ ZR- CÁTEK (JE-LI SOUČÁSTÍ VÝBAVY)**

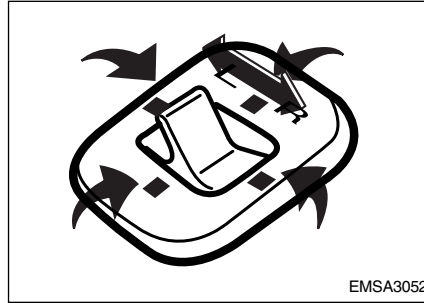

Tento spínač, umístěný u ruční opěrky na dveřích u řidiče, ovládá vnější pravé i levé zrcátko. Žádoucí polohu kteréhokoliv ze zrcátek nastavíte tímto způsobem:

1. Nastavte spínač pro volbu zrcátka doleva nebo doprava, podle toho, kterým zrcátkem chcete pohybovat.

2. Pomocí ovladače nastavení lze pohybovat zrcátkem do požadovaných směrů.

### **UPOZORNĚNÍ :**

Zrcátka se přestanou hýbat, jakmile dosáhnou krajní polohy, ale pokud spínač stále držíte, elektrický motor, který zrcátka pohání, zůstává v činnosti. Nedržte proto spínač déle než je nutné, neboť by mohlo dojít k poškození hnacího motoru.

### **OHŘÍVAČ ZPĚTNÉHO VENKOVNÍHO ZRCÁTKA (JE-LI SOUČÁSTÍ VÝBAVY)**

Ohřivač zpětného venkovního zrcátka je uváděn do chodu společně s rozmrazovačem zadního okna. Chcete-li zahřát sklo venkovního zpětného zrcátka, stiskněte tlačítko pro rozmrazovač zadního okna.

Sklo zpětného venkovního zrcátka bude zahřáté, aby se rozmrazilo nebo odmlžilo, a poskytne Vám lepší zpětný pohled za nepříznivých povětrnostních podmínek. Chcete-li ohřivač vypnout, znovu stiskněte tlačítko.

Ohřivač venkovního zpětného zrcátka se po dvaceti minutách sám automaticky vypne. (Viz odmrazovač zadního okna.)

### **ZPĚTNÉ ZRCÁTKO PRO JÍZDU VE DNE A V NOCI**

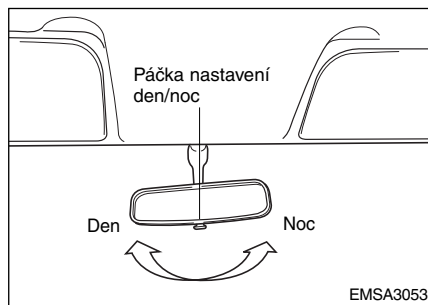

Nastavte zrcátko tak, aby co nejlépe zobrazovalo výhled zadním oknem. Toto nastavení proveďte před započítím jízdy a s páčkou přepínání den/noc v poloze den.

Při noční jízdě nastavte zrcátko do polohy pro jízdu v noci. Přitáhněte páčku pro nastavení k sobě. Tím snížíte oslnění od světlometů vozidel jedoucích za Vámi.

*Nezapomeňte, že v poloze pro jízdu v noci je výhled zrcátkem omezen.*

### **VÝSTRAHA :**

**Nenechávejte předměty na zadních sedadlech, aby nebránily výhledu zad-**

ním oknem.

### **DENNÍ/NOČNÍ VNITŘNÍ ZPĚTNÉ ZRCÁTKO (ELEKTRICKÉ) (JE-LI VE VÝBAVĚ)**

Elektrické vnitřní zpětné zrcátko reguluje automaticky jas obrazu reflektorů vozidla za vámi. Nastavte zpětné zrcátko

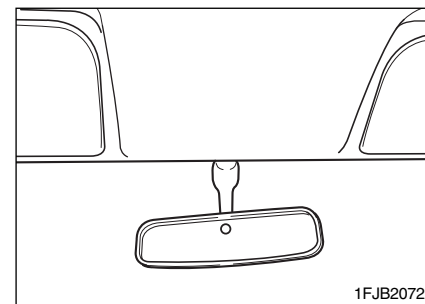

do žádané polohy.

## OBSLUHA JEDNOTLIVÝCH ČÁSTÍ VOZU

### OSVĚTLENÍ INTERIÉRU STROPNÍ SVĚTLO

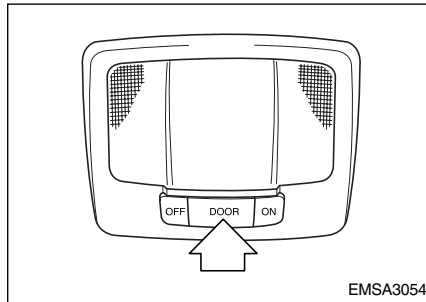

Spínač stropního osvětlení, který je umístěn na stropní lampě, má tři polohy:

- OFF - Osvětlení zůstává vypnuté i při otevřených dveřích.
- DOOR - Světlo se rozsvítí pouze při otevřených dveřích.
- ON - Osvětlení se zapne a zůstává zapnuté i při zavřených dveřích.

### LAMPIČKA NA KOPULI (S POSUVNOU STŘECHOU)

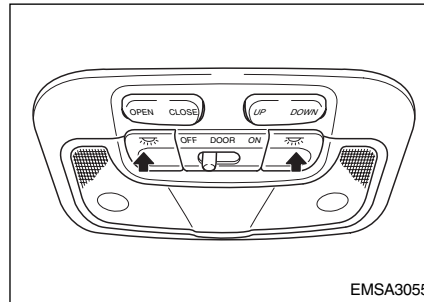

Tento přepínač má tři polohy:

- OFF - Lampička se nerozsvítí i přesto, že se otevřou dveře.
- DOOR - Jakmile se dveře otevřou, lampička se na straně řidiče rozsvítí a zhasne, jakmile se zavřou dveře.
- ON - Osvětlení se zapne a zůstává zapnuté i při zavřených dveřích.

Přepnutím příslušných přepínačů se mohou lampičky rozsvítit i zhasnout (ON-OFF).

### LAMPIČKA NA KOPULI VÝSTRAŽNÉ SVĚTLO NA OKRAJI PŘEDNÍCH DVEŘÍ (JE-LI SOUČÁSTÍ VÝBAVY)

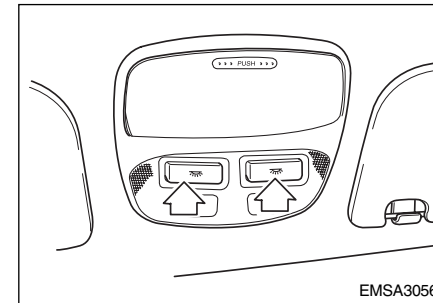

Když jsou přední dveře otevřené, rozsvítí se červené světlo. Účelem tohoto světla je pomoc při Vašem nástupu nebo výstupu, a také upozorňuje kolemjedoucí vozidla.

## **DRŽÁKY POHÁRKŮ A ODKLÁDACÍ PŘIHRÁD- KA NA STŘEDOVÉM PANELU**

Držáky pohárků a odkládací přihrádka se nacházejí na středovém panelu.

## **ODKLÁDACÍ PŘIHRÁDKA NA STŘEDOVÉM PANELU S LOKETNÍ OPĚRKOU (JE- LI SOUČÁSTÍ VÝBAVY)**

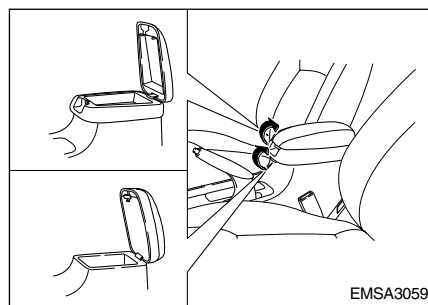

## **DRŽÁK POHÁRKŮ (JE-LI SOUČÁSTÍ VÝBAVY)**

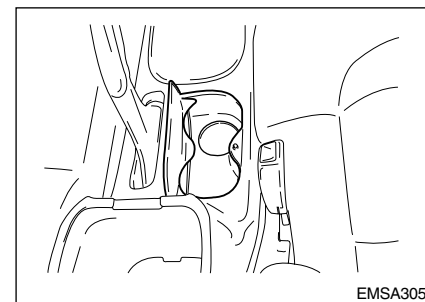

Držák na šálek je umístěn na hlavním ovládacím pultu a je určen pro držení šálku nebo plechovek. Držák nápojů se otevře stlačením. Krypt se otevře pomalu.

### **VÝSTRAHA :**

**Pokud držák na šálek nepoužíváte, umístěte jej do zavřené polohy.**



## OBSLUHA JEDNOTLIVÝCH ČÁSTÍ VOZU

---

### **POZOR :**

- Nenechávejte při jízdě odkrytý pohárek s horkým nápojem v držáku. Pokud se šálek vylije, může řidiče popálit a způsobit ztrátu kontroly nad vozidlem.
- Abyste snížili riziko popálení v případě náhlého zastavení nebo nárazu vozu, neumísťujte do držáku lahve, skleničky, plechovky apod.

## PŘIHRÁDKA NA BRÝLE (JE-LI SOUČÁSTÍ VÝBAVY)

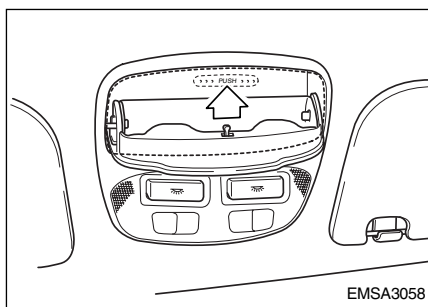

Nahoře na straně řidiče se nachází uzavřená přihrádka na brýle proti slunci. Abyste otevřeli tento prostor, je třeba stisknout zarážku. Otevře se pak velmi pomalu.

## POSUVNÁ STŘECHA (JE-LI SOUČÁSTÍ VÝBAVY)

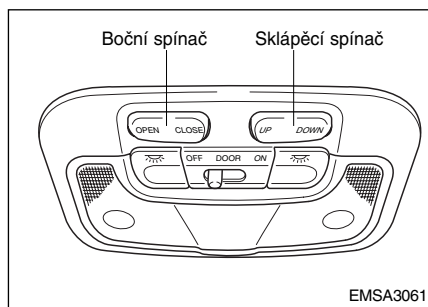

Vaši střechu, jakmile se klíč na spuštění motoru nachází na poloze „ON”, je možné elektricky otevřít nebo zavřít. Posuvnou střechu můžete stisknutím příslušného tlačítka, umístěným na jednotce světel kopule, posouvat nebo i sklápět. Posuvná střecha se stisknutím tlačítka „TILT” (UP), které se nachází na jednotce světel, může odklápět. Posuvná střecha se stisknutím tlačítka „TILT” (DOWN) může zavírat.

### • Typ A

Otevřít posuvnou střechu můžete jen jedním stisknutím tlačítka „SLIDE” (open), které se nachází na jednotce světel na čtení. Je třeba mačkat tlačítko „SLIDE” (open) několik sekund až do úplného uzavření střechy.

### • Typ B (Je-li součástí výbavy)

Pro použití otevírání s automatickým posouváním tiskněte krátce tlačítko „SLIDE OPEN” na stropní konzole. Střešní okno se posune až do úplného otevření. K zastavení posuvu střešního okna v libovolném bodě stiskněte kterékoli ovládací tlačítko střešního okna.

Jestliže je Vaše střešní okno posunuto nebo sklopeno, nemůžete jej za tohoto stavu sklápět nebo posunovat. Pokud chcete sklopit/posunout střešní okénko, které je vysunuto/sklopeno, nejdříve je zavřete stisknutím příslušného tlačítka a potom je otevřete, jak si přejete.

## OBSLUHA JEDNOTLIVÝCH ČÁSTÍ VOZU

### UPOZORNĚNÍ :

- Střešní okno je instalováno tak, aby se vysouvalo společně se sluneční clonou. Ujistěte se, že sluneční clona není zavřená, pokud je střešní okno otevřené.
- Jakmile je střešní okno plně otevřené nebo zavřené, okamžitě uvolněte spínač. Pokud jej podržíte déle, střešní okno se může poškodit.
- Pokud necháváte vozidlo bez dozoru, ujistěte se, že střešní okno je úplně zavřené.

### POZOR :

Během jízdy nenechte ze střešního okna vyčnívat hlavu, ruce, apod.

### UPOZORNĚNÍ :

- Pravidelně odstraňujte veškeré nečistoty, které by se mohly hromadit na vodící kolejnici.
- V případě poruchy posuvného mechanismu střešního okna může být okno otevřeno nebo zavřeno ručně pomocí šestihraného klíče, který je součástí výbavy a je uložen v odkládací schránce.

### RUČNÍ OBSLUHA

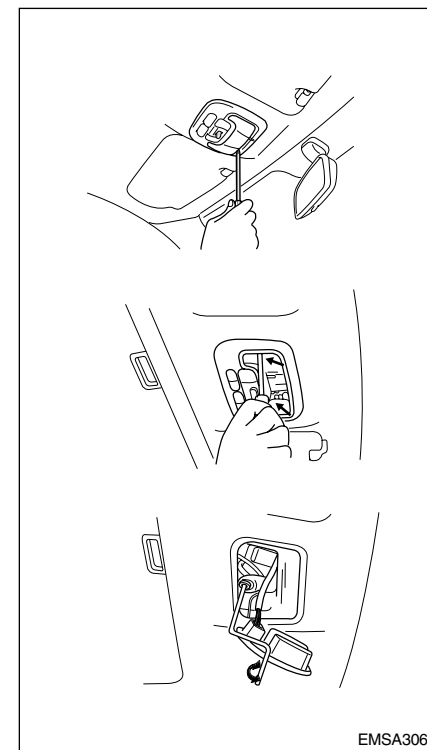

Pokud nefunguje elektrická obsluha střešního okna:

1. Vyjměte obdélníkovou plastovou čočku v přední části střešního panelu.
2. Otáčejte křížovým šroubem pomocí šroubováku Phillips proti směru hodinových ručiček, abyste vyňali světelnou soustavu přední kapoty.
3. Vložte šestihrannou hlavu klíče, dodaného v příslušenství vozu, do zásuvky. Tento klíč najdete v odkládací schránce přístrojové desky.
4. Otáčejte klíčem po směru hodinových ručiček pro otevření a proti směru hodinových ručiček pro zavření.

#### **VÝSTRAHA :**

**Pokud se pokusíte otevřít střešní okno, když je teplota pod bodem mrazu, nebo pokud je okno pokryté námrazou nebo jinovatkou, může dojít k poškození skleněné desky nebo elektrického motoru střechy.**

#### ***RESETOVAT POSUVNOU STŘÍŠKU***

Jestliže Vaše baterka není napojena nebo jestli používáte nouzovou ruční páku, musíte, aby Vaše stříška fungovala, resetovat její motor, a to podle následujícího návodu:

- Otočte spínačem ke spuštění na polo-  
hu ON.
- Z krytu pojistek, nacházejícím se v  
prostoru motoru, vytáhněte pojistku  
stříšky a znovu ji zase zaveďte .
- Stiskněte přední díl spínače stříšky a  
mačkejte ho 5 sekund.

#### ***SLUNEČNÍ CLONA (JE-LI SOUČÁSTÍ VÝBAVY)***

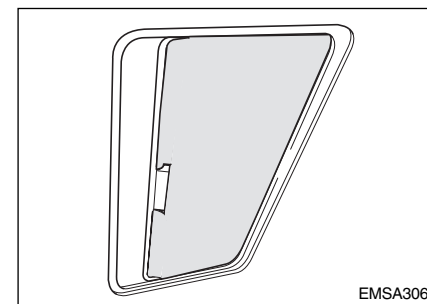

Sluneční clona může být otevřena automaticky, společně s otevírající se skleněnou deskou střechy. Avšak zavřít sluneční clonu je nutno ručně.

## OBSLUHA JEDNOTLIVÝCH ČÁSTÍ VOZU

### ANTÉNA

#### PEVNÁ TYČOVÁ ANTÉNA (JE-LI SOUČÁSTÍ VÝBAVY)

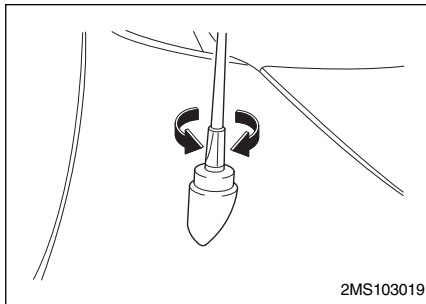

Vaše auto využívá pevnou tyčovou anténu pro příjem jak AM, tak FM rozhlasových signálů.

Tato anténa je odnímatelná. Chcete-li anténu odejmout, otáčejte s ní proti směru hodinových ručiček. Chcete-li anténu nainstalovat, otáčejte s ní po směru hodinových ručiček.

### VÝSTRAHA :

- Před mytím auta v automatické myčce se ujistěte, že jste anténu sundali, jinak může dojít k jejímu poškození.
- Když opět nainstalujete Vaši anténu, je důležité, aby byla pevně utažena. Tím si zajistíte kvalitní příjem.

### MANUÁLNÍ ANTÉNA (JE-LI SOUČÁSTÍ VÝBAVY)

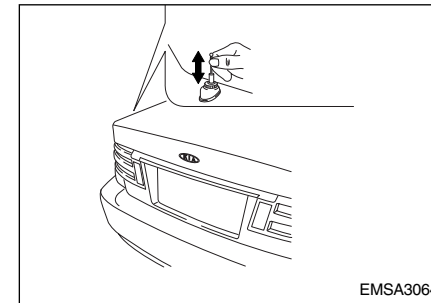

Vaše auto využívá manuální anténu z nerezové oceli pro příjem jak AM, tak FM signálu rozhlasového vysílání. Vytáhněte anténu prsty podle nákresu.

### UPOZORNĚNÍ :

**Před vjetím do automatické myčky aut nebo do místa s nízkou podjezdnou výškou se ujistěte, že anténa je zcela zatažena.**

---

### **AUTOMATICKÁ ANTÉNA (JE-LI SOUČÁSTÍ VÝBAVY)**

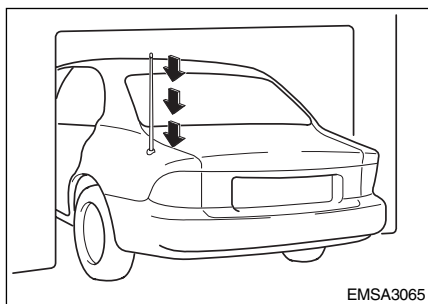

Anténa se automaticky vysune, když je hlavní spínač rádia v poloze „ON” (zapnuto), přičemž klíček v zapalování je buď v poloze „ON” nebo „ACC”. Anténa se automaticky zasune a uloží, když je spínač rádia otočen do polohy „OFF” (vypnuto), nebo je-li klíček v zapalování nastaven do polohy „LOCK” (zamčeno).

### **UPOZORNĚNÍ :**

- Dříve, než zapnete rádio, ujistěte se, že u antény nikdo nestojí.
- Dříve, než vjedete do automatické myčky aut nebo do místa s nízkou podjezdovou výškou, ujistěte se, že anténa je zatažena a uložena.
- Je-li anténa špinavá, vyčistěte ji, abyste předešli její nesprávné činnosti.

## OBSLUHA JEDNOTLIVÝCH ČÁSTÍ VOZU

---

### **SÍŤ NA ZAVAZADLA (JE- LI SOUČÁSTÍ VÝBAVY) NÁKLADNÍ SÍŤ**

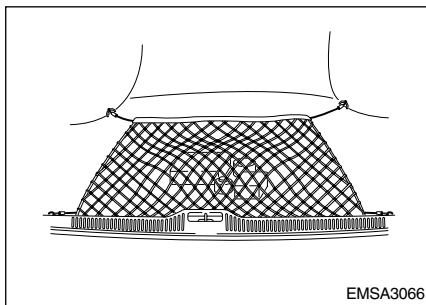

Pokud jedete a Vaše zavazadla jsou na-  
ložena v prostoru kufru, můžete zabránit  
jejich otřásání tím, že je upevníte čtyřmi  
kroužky nákladové sítě, které jsou  
součástí prostoru kufru.

### **VÝSTRAHA :**

Do nákladové sítě však nekládejte vě-  
ci o velkém objemu nebo velký počet  
věcí. Mohla by se poškodit.  
Nedopusťte, aby se věci rozbily  
převrácením v nákladovém prostoru  
během jízdy.

# ŘÍZENÍ VOZIDLA

---

Spínací skříňka .....	4-2
Spuštění motoru .....	4-4
Mechanická převodovka.....	4-6
Automatická převodovka .....	4-7
Brzdová soustava.....	4-12
Posilovač řízení .....	4-17
Nastavitelný volant.....	4-17
Přístrojová deska .....	4-18
Přístroje .....	4-20
Ukazatele a kontrolky .....	4-22
Ovládání světla přístrojové desky (Reostat) .....	4-26
Osvětlení.....	4-27
Stěrače a ostřikovače.....	4-31
Odmrazovač zadního okna.....	4-34
Doplňky interiéru .....	4-35
Řízení cestovní rychlosti.....	4-39
Systém automatické kontroly trakce .....	4-42
Ovládací prvky pro vytápění a větrání.....	4-43
Automatický výhřevný a chladicí řídicí systém.....	4-50
Odmrazování a odmlžování čelního skla (Ruční typ) .....	4-57
Odmrazování a odmlžování čelního skla (Automatický typ) .....	4-59



## ŘÍZENÍ VOZIDLA

### SPÍNACÍ SKŘÍŇKA SPÍNAČ ZAPALOVÁNÍ OSVĚTLENÝ SPÍNAČ ZA- PALOVÁNÍ (JE-LI SOUČÁSTÍ VÝBAVY)

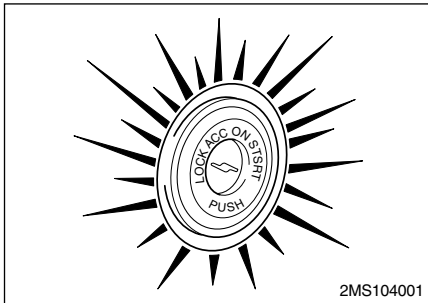

Kdykoliv jsou dveře otevřené, bude pro Vaše pohodlí svítit spínač zapalování za předpokladu, že spínač zapalování není v poloze „ON” (zapnuto). Světlo zhasne přibližně za deset sekund po zavření dveří nebo po zapnutí spínače zapalování.

### SPÍNACÍ SKŘÍŇKA A BEZPEČNOSTNÍ ZÁMEK SLOUPKU ŘÍZENÍ POLOHY SPÍNACÍ SKŘÍŇKY

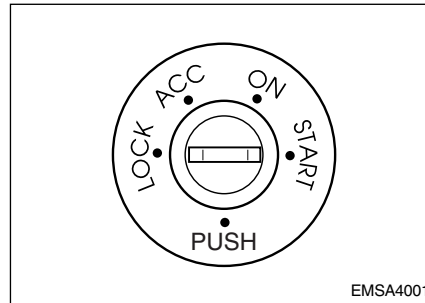

#### ZAMČENO

Volant je uzamčen a nelze s ním pohybovat. Tím je vozidlo chráněno před krádeží. Klíček může být ze zapalování vyjmut pouze v poloze LOCK. U vozidel s automatickou převodovkou dojde též k zablokování řadící páky v poloze P (parkování).

#### ACC (PŘÍSLUŠENSTVÍ)

Otočením klíčku do této polohy dosáhnete odblokování řízení. Máte také možnost spustit vybraná elektrická zařízení Vašeho vozidla, např. rádio, stěrače. Motor je vypnut.

#### ON

Pokud je klíček v této poloze, můžete zkontrolovat výstražné kontrolky vozidla (mimo výstražné kontrolky brzdového systému). Tím se ještě před spuštěním motoru ujistíte, zda všechny systémy fungují. Jakmile spustíte motor, klíček se vrátí zpět do této polohy a zůstane v ní po celou dobu běhu motoru. Pokud je motor delší dobu vypnut, nenechávejte klíček v této poloze. Dochází ke zbytečnému vybíjení akumulátoru.

---

### **START**

Motor spustíte otočením klíčku do polohy START. Motor se protáčí, pokud držíte klíček. Ten se po uvolnění sám vrátí do polohy ON. V této poloze se také rozsvítí výstražná kontrolka brzd, pro kontrolu žárovky.

Pokud máte problémy s otáčením klíčku do polohy START, může to být způsobeno tlakem sloupku řízení na spínač zapalování. Abyste odstranili napětí, otočte volantem doprava nebo doleva. Poté zkuste opět otočit klíčkem.

### **POZOR :**

- **Během jízdy nikdy nenatáčejte klíček do polohy LOCK nebo ACC. Došlo by k zablokování řízení a ztratě funkce brzd, následkem čehož by mohlo dojít k okamžité nehodě.**
- **Během jízdy s vozidlem se nikdy nesnažte sahat po spínací skříňce nebo jiných ovládacích prvcích vnitřkem volantu. Nedodržením tohoto varování se vystavujete riziku ztráty kontroly nad řízením, což může vést k nehodě.**

### ***VOZIDLA S AUTOMATICKOU PŘEVODOVKOU***

Když otáčíte klíčkem do polohy LOCK, řadicí páka musí být v poloze P (parkování).

### ***VOZIDLA S MECHANICKOU PŘEVODOVKOU***

Když otáčíte klíčkem ve spínací skříňce do polohy LOCK, v poloze ACC klíček zatlačte směrem dovnitř. Následně klíčkem otočte do polohy LOCK.

# ŘÍZENÍ VOZIDLA

---

## SPUŠTĚNÍ MOTORU

1. Ujistěte se, že parkovací brzda je zajištěna.
2. **Vozy s mechanickou převodovkou** - úplně vyšlápněte spojku a řadicí páku dejte do polohy NEUTRÁL. Během spouštění motoru udržujte spojku plně vyšlápnutou.  
U některých modelů startér nebude fungovat, pokud spojka nebude plně vyšlápnuta.  
**Vozy s automatickou převodovkou** - dejte řadicí páku do polohy P (parkování). Úplně sešlápněte brzdový pedál.  
Také můžete motor spustit s řadicí pákou v poloze A (Neutrál).
3. Otočte klíčkem do polohy START a držte jej zde dokud motor nenaskočí (ne však déle než 10 sekund), poté klíček uvolněte.

V extrémně chladném počasí, od asi  $-18^{\circ}\text{C}$ , nebo pokud vozidlo po mnoho dní stálo, nechte motor před vyjetím chvíli zahřát na volnoběh, zejména bez přílišného zvyšování otáček.  
*At je motor teplý, nebo studený, nesešlápněte při jeho spouštění plynový pedál.*

### VÝSTRAHA :

**Jestliže motor u vozidla s automatickou převodovkou během jízdy přestane běžet, a vozidlo se stále pohybuje, nesnažte se nastavit řadicí páku do polohy P (parkování). Je-li to bezpečné vzhledem k jízdním podmínkám a situaci na vozovce, nastavte řadicí páku do polohy N (Neutrál) a poté otočte klíčem zapalování do polohy START a pokuste se motor znovu spustit.**

Pokud se motor tímto způsobem nepodaří spustit, udělejte toto:

### **Motor je studený (teplota chladicí kapaliny motoru klesne pod $0^{\circ}\text{C}$ ):**

Potíže s během motoru mohou být způsobeny přesyacením (ve válcích se nachází přebytečné palivo). Pokud dojde k takovému jevu, postupujte následujícím způsobem.

1. Zatáhněte parkovací brzdu.
2. **U modelů s mechanickou převodovkou** - plně vyšlápněte spojku a zařadte polohu N (Neutrál). Během spouštění motoru držte spojku plně vyšlápnutou.  
**U modelů s automatickou převodovkou** - zařadte stupeň P (Parkování) nebo N (Neutrál). Plně sešlápněte brzdový pedál.
3. Úplně sešlápněte plynový pedál a držte jej v této poloze.

- 
4. Otočte klíčkem zapalování do polohy START a v této poloze jej podržte (maximálně 10 sekund). Současně udržíte plynový pedál sešlápnutý. Tímto krokem odčerpáte přebytečné palivo.  
Jakmile se motor rozběhne, jeho otáčky prudce stoupnou. Okamžitě uvolněte plynový pedál a klíček zapalování.  
Pokud se motor ještě nerozběhl, po jeho protočení uvolněte plynový pedál.
  5. Pokuste se motor opětovně spustit, tentokrát bez použití plynového pedálu. Otočte klíčkem do polohy START a  
v této poloze jej držte, dokud se motor nerozběhne (ne však déle než 10 sekund).

#### **Zahřátý motor nelze nastartovat:**

Pokud máte potíže se spouštěním horkého motoru (pokus spustit motor bez vyšlápnutí plynového pedálu opakovaně selhal), učiňte následující:

1. Zatáhněte parkovací brzdu.
2. U modelů s mechanickou převodovkou - plně vyšlápněte spojku a zařaďte polohu N (Neutrál). Během spouštění motoru držte spojku plně vyšlápnutou.  
**U modelů s automatickou převodovkou** - zařaďte stupeň P (Parkování) nebo N (Neutrál). Plně vyšlápněte brzdový pedál.
3. Otočte klíčkem do polohy START a současně sešlápněte plynový pedál asi do poloviny své dráhy. Klíček držte v poloze START dokud se motor nerozběhne (ne však déle než 10 sekund).
4. Po rozběhnutí motoru jej nechte asi 10 sekund běžet na volnoběh. Poté se můžete s vozidlem rozjet.

#### **UPOZORNĚNÍ :**

**Nenechávejte startér běžet po dobu delší než 10 sekund. Pokud motor při spouštění zhasne nebo se vůbec nerozběhne, před dalším protáčením motoru vyčkejte 5 až 10 sekund. Přetížení startéru nebo jeho nesprávné požívání může způsobit jeho poškození.**

U některých modelů nebude startér fungovat, když:

- U modelů s automatickou převodovkou NENÍ zařazen stupeň P (Parkování) nebo N (Neutrál).
- U modelů s mechanickou převodovkou není plně vyšlápnutá spojka.

*Pokud byl motor dlouhou dobu v klidu, může vydávat nadměrný hluk (způsobeno zdvihátky ventilů).*

*Tento hluk by měl ustát, jakmile motor dosáhne normální provozní teploty.*

*Pokud hluk neustane, nechte vozidlo prohlédnout autorizovaným prodejcem Kia.*

## ŘÍZENÍ VOZIDLA

### MECHANICKÁ PŘEVODOVKA (JE-LI SOUČÁSTÍ VÝBAVY) *POUŽÍVÁNÍ MECHANICKÉ PŘEVODOVKY*

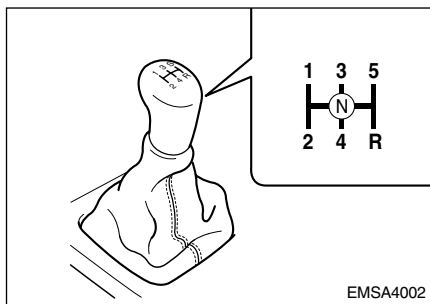

Řazení převodovky je konvenční, jak je znázorněno na obrázku.

Při řazení sešlapujte pedál spojky naplno a uvolňujte jej pomalu. Zvláštní bezpečnostní prvek zabraňuje přeřazení z pátého rychlostního stupně na zpětný chod. Řadící páka se musí nejdříve vrátit do polohy neutrálu, teprve pak je možné zpětný chod zařadit.

#### UPOZORNĚNÍ :

Než zařadíte zpětný chod, ujistěte se, zda je vozidlo úplně zastaveno.

#### UPOZORNĚNÍ :

Abyste předešli předčasnému opotřebení spojky nebo jejímu poškození, nejezděte s nohou položenou na pedálu spojky. Také nepoužívejte spojku ve svahu k zadržování vozidla proti couvání (při čekání na křižovatce, atd.).

#### POZOR - Mechanická převodovka

- Než opustíte vozidlo, úplně zatáhněte parkovací brzdu, **VYPNĚTE motor a poté se ujistěte, že jste zařadili první rychlostní stupeň.** Vozidlo by se mohlo nečekaně rozjet, pokud nedodržíte tyto pokyny v uvedeném pořadí.

## AUTOMATICKÁ PŘEVODOVKA (JE-LI SOUČÁSTÍ VÝBAVY)

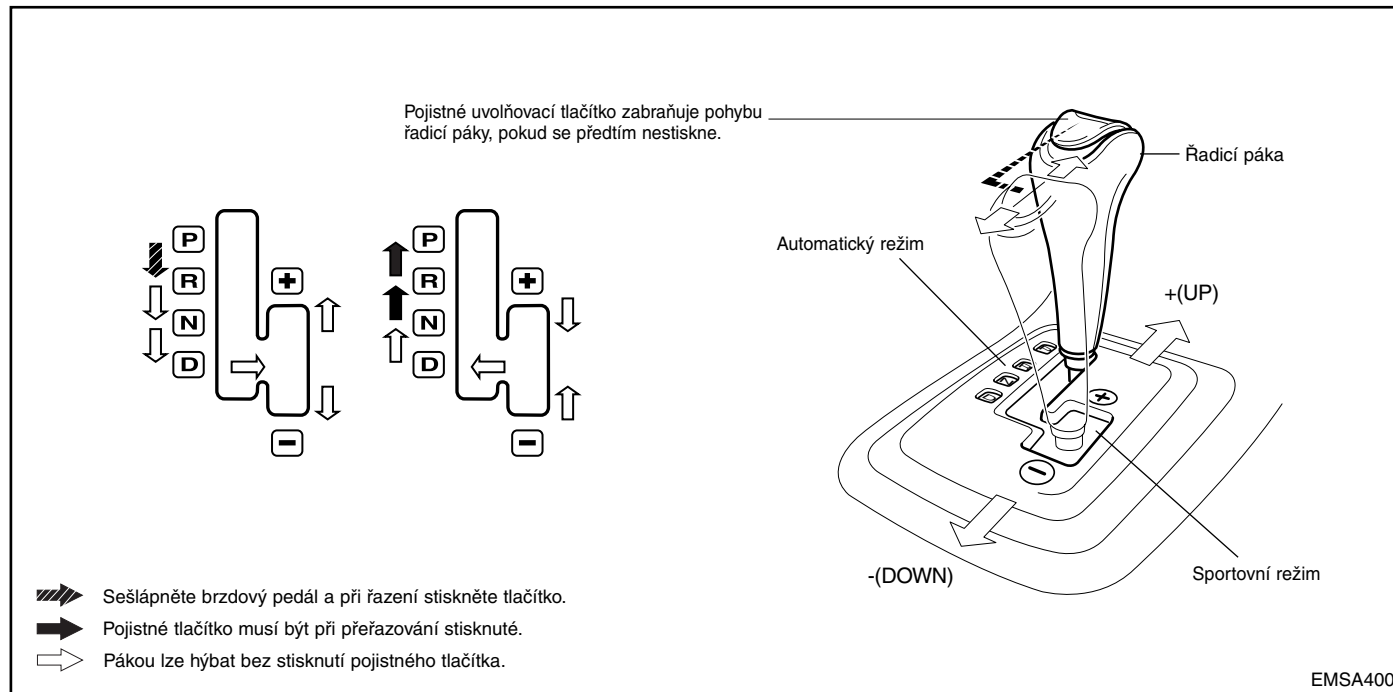

## ŘÍZENÍ VOZIDLA

---

### **POUŽÍVÁNÍ AUTOMATICKÉ PŘEVODOVKY**

Při normální dopředné jízdě je vždy zařazen stupeň D (jízda).

Při řazení ze stupně P (Parkování) otočte klíčkem zapalování do polohy ON, úplně vyšlápněte brzdový pedál a stiskněte uvolňovací tlačítko zámku.

Pro hladký provoz při přerazování ze stupně N (Neutrál) na jízdu vpřed nebo na zpětný chod úplně vyšlápněte brzdový pedál.

### **VÝSTRAHA :**

- Nepřidávejte plyn se zařazeným zpětným chodem ani žádným rychlostním stupněm pro jízdu vpřed se sešlápnutým pedálem brzdy.
- K zastavení vozu ve svahu nepoužívejte motoru. Použijte provozní nebo parkovací brzdy.

- Ze stupňů N (Neutrál) nebo P (Parkování) nepřerazujte na stupně D (Jízda) nebo R (Couvání), pokud jsou otáčky motoru vyšší než volnoběh.

### **POZOR - Automatická převodovka**

- Před opuštěním vozidla se vždy ujistěte, že je zařazeno P (Parkování), poté úplně zatáhněte parkovací brzdu a vypněte motor. Pokud tyto pokyny nebudou ve stanoveném pořadí dodrženy, může dojít k samovolnému pohybu vozidla.

### **UPOZORNĚNÍ :**

Blikání kontrolky vypnutí O/D signalizuje závadu v elektrickém systému převodovky. Jestliže k tomu dojde, nechte vozidlo co nejrychleji zkontrolovat autorizovaným servisem Kia.

### **NORMÁLNÍ PROVOZ**

#### **P (PARKOVÁNÍ)**

Zařazení tohoto stupně zablokuje převodovku a kola. Při řazení tohoto stupně musí vozidlo vždy úplně stát.

### **POZOR :**

Zařazení P (Parkování) během jízdy zablokuje přední kola, a tak se stane vozidlo neovladatelným.

### **UPOZORNĚNÍ :**

Pokud zařadíte P (Parkování) během jízdy, může dojít k poškození převodovky.

---

### **POZOR :**

- **Když opouštíte vozidlo, nepoužívejte polohu P (Parkování) místo parkovací brzdy. Vždy se ujistěte, zda je řadicí páka zajištěna v poloze P (Parkování) a není možné s ní pohnout, dokud nestisknete uvolňovací tlačítko. Parkovací brzda musí být vždy úplně zatažena.**
- **Kdykoliv vozidlo opouštíte, vypněte zapalování. Nikdy neopouštějte vozidlo, jestliže běží motor. Pokud nedodržíte tuto výstrahu, může dojít k samovolnému pohybu vozidla.**
- **Nikdy nenechávejte ve vozidle dítě bez dozoru.**

### **R (ZPÁTEČKA)**

Poloha pro couvání vozidla.

### **VÝSTRAHA :**

**Při stání nikdy nepoužívejte řadicí páku místo parkovací brzdy. Vždy úplně zatáhněte parkovací brzdu a ujistěte se, že je zařazen stupeň P (Parkování) u vozů s automatickou převodovkou, nebo 1. rychlostní stupeň či zpátečka u vozidel s mechanickou převodovkou.**

### **N (NEUTRÁL)**

V této poloze nejsou převodovka ani kola zablokovány. Vozidlo se samo rozjede, a to i na mírném svahu, pokud není zabrzděno provozní nebo parkovací brzdou.

### **D (JÍZDA)**

Toto je běžná poloha pro jízdu vpřed. Převodovka na nápravě automaticky přeřazuje čtyřrychlostní sekvenci, a zajišťuje tak nejlepší úsporu paliva a energie.



# ŘÍZENÍ VOZIDLA

## SPORTOVNÍ REŽIM

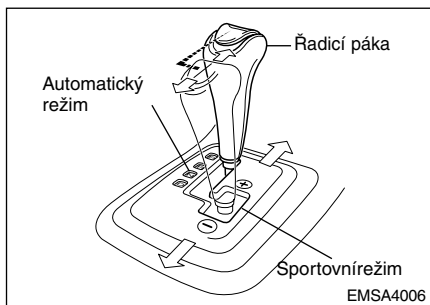

Ať je vozidlo zastavené, nebo v pohybu, sportovní režim se zvolí posunutím páky selektoru z polohy „D” do manuálního režimu. Pro návrat do funkce „D” posuňte páku selektoru do hlavního režimu. Ve sportovním režimu lze pohybem páky selektoru směrem dozadu a dopředu uskutečnit převody rychlostí velmi rychle. Na rozdíl od ruční převodovky na nápravě umožňuje sportovní režim převody rychlostí se sešlápnutým akceleračním pedálem.

**Nahoru (+)** : Zatlačte páku jednou dopředu k zařazení vyšší rychlosti.

**Dolů (-)** : Zatáhněte páku dozadu k podřazení jedné rychlosti.

### VÝSTRAHA :

Řazení směrem nahoru se ve sportovním režimu neuskuteční automaticky. Řidič musí provést přeřazení nahoru v souladu s podmínkami panujícími na silnici, přičemž si dává pozor, aby držel rychlost motoru pod červenou zónou.

### UPOZORNĚNÍ :

• Ve sportovním režimu mohou být zvoleny pouze čtyři rychlosti směrem vpřed. Chcete-li s autem couvat nebo je zaparkovat, posuňte páku selektoru do polohy „R” (couvání) nebo „P” (parkování), podle toho, co požadujete.

- Ve sportovním režimu je podřazování prováděno automaticky, když vozidlo zpomalí. Když se vůz za-staví, je automaticky zvolena 1. rychlost.
- Pro udržení požadované úrovně výkonu vozidla a jeho bezpečnosti systém nemusí při obsluze páky selektoru provést určité převody rychlostí.
- Pokud řídíte na kluzké vozovce, posuňte řadicí páku vpřed do polohy + (up - nahoru). Tak převodovka na nápravě přeřadí na druhý rychlostní stupeň, který je pro bezproblémovou jízdu na kluzké vozovce lepší. Posuňte řadicí páku směrem dolů -(Down) k opětovnému zařazení prvního rychlostního stupně.

---

#### UPOZORNĚNÍ :

- Pro bezproblémový a bezpečný provoz sešlápněte brzdový pedál při přerazení z polohy „neutral“ do polohy „park“, na přední nebo zpáteční rychlostní stupeň.
- Klíček v zapalování musí být v poloze „ON“ a brzdový pedál úplně sešlápnutý, aby bylo možné řadičí páku posunout z polohy P (Parkování) do některé z dalších poloh.
- Z poloh „R“, „N“ a „D“ je vždycky možné přeradit do polohy „P“. Vozidlo musí být úplně zastaveno, aby nedošlo k poškození převodovky.

#### VÝSTRAHA :

- Do polohy „R“ a „P“ přerazujte pouze tehdy, je-li vozidlo zcela zastavené.
- Nezvyšujte rychlost motoru při couvání ani v žádné z poloh pro jízdu dopředu, pokud jsou brzdy v chodu.
- Při každém přerazení z poloh „P“ nebo „N“ na polohy „R“ nebo „D“ použijte provozní brzdu.
- Nepoužívejte polohu „P“ (Park) namísto parkovací brzdy. Kdykoli opouštíte vůz, vždycky zatáhněte parkovací brzdu, přeradte převodovku do polohy „P“ (parkování) a vypněte zapalování, i když je to jen na krátký okamžik. Nikdy nenechávejte vozidlo nehlídané, jestliže je motor v běhu.
- Pravidelně kontrolujte hladinu kapaliny automatické převodovky, a když je třeba, směs doplňte.

#### ***ROZJEZD V PRUDKÉM STOUPÁNÍ***

K rozjezdu ne strmém svahu sešlápněte brzdový pedál. Zařadte stupeň D (Jízda), 2 nebo 1, podle hmotnosti nákladu a strmosti stoupání, poté uvolněte parkovací brzdu. Za současného uvolňování provozní brzdy postupně sešlapujte plynový pedál.

# ŘÍZENÍ VOZIDLA

---

## **BRZDOVÁ SOUSTAVA POSILOVAČ BRZD**

Vaše vozidlo je vybaveno posilovačem brzd. Brzdy se během normálního používání samočinně seřizují. Vysadí-li motor, nebo dojde-li z jiného důvodu ke ztrátě účinku posilovače brzd, stále můžete vozidlo zastavit tak, že na brzdový pedál působíte větší silou, než byla zapotřebí s fungujícím posilovačem. Pokud motor neběží, nahromaděný posilovací účinek se částečně vyčerpává při každém sešlápnutí a povolení brzdového pedálu. Proto, došlo-li k výpadku funkce posilovače, nesešlapujte opakovaně brzdový pedál vyjma situací, kdy je nezbytné zachovat ovladatelnost vozidla na kluzkém povrchu.

## **ANTIBLOKOVACÍ SYSTÉM (ABS) (JE-LI SOUČÁSTÍ VÝBAVY)**

Antiblokovací systém je navržen tak, aby zabránil zablokování kol při prudkém brzdění nebo při brzdění na kluzkém povrchu. V porovnání s běžnými brzdovými systémy nabízí antiblokovací systém lepší kontrolu řízení během brzdění v takových situacích.

### **POZOR - Systém ABS**

- **Systém ABS nedokáže odstranit následky jízdy po špatně udržovaných silnicích, neukázněné a nebezpečné jízdy, nebo špatném odhadu.**
- **Systém ABS je určen k dosažení maximálního brzdného účinku na běžných dálnicích a silnicích v dobrém stavu. Na silnicích ve špatném stavu může ABS brzdný účinek dokonce zhoršit.**
- **Vždy jezděte rozumnou rychlostí, která odpovídá počasí a dopravní situaci.**

Za normálních jízdních podmínek funguje ABS stejně jako konvenční brzdy. Pokud hrozí ztráta adheze pneumatiky, ABS bude aktivován. Dojde k pulzaci brzdového pedálu a můžete slyšet nebo cítit jeho vibrace. Je to zcela normální a je to známka správné funkce systému. Při jízdě s vozidlem, které je vybaveno antiblokovacím zařízením brzd, přizpůsobte styl jízdy stavu vozovky a dopravní situaci a mějte na paměti následující:

- Nepumpujte brzdovým pedálem jako při jízdě s normálními brzdami. Aby systém ABS pracoval správně, sešlápněte brzdový pedál rázně, bez toho, abyste s ním pumpovali. (Je míněno přerušované brzdění.)
- Dokonce i vozidlo vybavené systémem ABS potřebuje dostatečně dlouhou vzdálenost pro brzdění. Vždy si proto udržujte dostatečnou vzdálenost od vozidel jedoucích před Vámi.
- Před zatáčením vždy snižte rychlost vozidla. ABS systém není schopen zabránit nehodám z nepřiměřené rychlosti.

- 
- Na zvlněném a nerovném povrchu může ABS prodloužit brzdou dráhu oproti vozidlu, které má konvenční brzdy.
  - Vyhněte se vysokým rychlostem na mokřých vozovkách. Systém ABS není schopen eliminovat nebezpečí akvaplaningu.

Pokud dojde k poruše na ABS, brzdy budou stále fungovat jako konvenční brzdy. Nechte vozidlo co nejrychleji zkontrolovat autorizovanému servisu Kia.

#### **UPOZORNĚNÍ :**

- **Pokud se rozsvítí výstražná kontrolka systému ABS a zůstane svítit, je možné, že Vaše vozidlo má poruchu na tomto systému. Normální brzdy budou přesto fungovat bez problémů.**
- **Po spuštění motoru se kontrolka systému rozsvítí na 2-3 sekundy. Během této doby projde ABS autodiagnostickým testem. Jestliže je vše v pořádku, kontrolka zhasne. Jestliže zůstane svítit, je možné, že je v systému ABS závada. Co nejrychleji kontaktujte autorizovaného prodejce, resp. autorizovaný servis Kia.**

#### **UPOZORNĚNÍ :**

- **Jestliže je vybitý akumulátor a motor je spuštěný pomocí akumulátoru jiného vozidla, může se výstražná kontrolka rozsvítit. Je to z důvodů vybitého akumulátoru a nikoliv poruchy systému ABS.**
- **Před jízdou si nechte akumulátor dobít.**

## ŘÍZENÍ VOZIDLA

---

### ***V PŘÍPADĚ SELHÁNÍ BRZD***

Pokud během jízdy dojde k selhání provozní brzdy, můžete provést nouzové zastavení pomocí brzdy parkovací. Brzdná dráha bude samozřejmě mnohem delší.

### **POZOR - Parkovací brzda**

Zatažení parkovací brzdy při normální rychlosti vozidla může zapříčinit náhlou ztrátu kontroly nad vozidlem. Pokud jste nuceni použít parkovací brzdy k zastavení, dbejte při jejím zatahování zvýšené opatrnosti.

### **POZOR :**

- Nejezděte s nohou na brzdovém pedálu, neboť to vede k nadměrnému zahřívání brzd, opotřebení brzdového obložení a brzdových destiček a k prodloužení brzdné dráhy.
- Při sjíždění dlouhých nebo prudkých svahů zařadte nižší převodový stupeň, a vyhněte se tak souvislému brzdění. Nepřerušované brzdění vede k přehřátí brzd a následkem toho i ke ztrátě brzdného účinku.
- Mokrý brzdy mohou způsobit horší zpomalování vozidla i jeho stáčení na jednu stranu. Zda byly brzdy v tomto smyslu ovlivněny, zjistíte lehkým sešlápnutím brzdového pedálu. Po jízdě hlubokou vodou vždy zkontrolujte brzdy následujícím způsobem. Brzdy vysušíte při bezpečné jízdě v přímém směru tak, že sešlápnete lehce brzdový pedál, dokud nebude účinek brzd stejný jako předtím.

### ***INDIKÁTOR OPOTŘEBENÍ BRZDOVÝCH DESTIČEK***

Vaše vozidlo je vybaveno kotoučovými brzdami předních kol.

Jestliže dojde k opotřebení brzdových destiček a je čas k jejich výměně, z předních brzd uslyšíte ostrý skřípavý zvuk. Může být přerušovaný nebo stálý.

### **POZOR - Opotřebení brzdových destiček**

Opotřebení brzd je signalizováno zvukem, který Vás upozorňuje na to, že byste měli dopravit vozidlo do servisu. Pokud budete ignorovat tuto zvukovou signalizaci, může to vést ke ztrátě brzdného účinku a zapříčinění vážné nehody.

### **UPOZORNĚNÍ :**

**Abyste se vyvarovali nákladných oprav brzd, nepokračujte v jízdě s opotřebenými brzdovými destičkami.**

Za určitých jízdních nebo klimatických podmínek mohou brzdy při prvním nebo lehkém sešlápnutí vydat pisklavý zvuk. To je normální a neznamená to poruchu brzd.

### **ZADNÍ BUBNOVÉ BRZDY (JE-LI SOUČÁSTÍ VÝBAVY)**

Zadní bubnové brzdy Vašeho vozidla nemají indikátory opotřebení. Pokud uslyšíte, že zadní brzdy vydávají kovový zvuk, nechte zkontrolovat brzdové obložení. Zadní brzdy nechte zkontrolovat také pokaždé, když měníte pneumatiku nebo zaměňujete kola a při výměně předních brzd či obložení.

### **VÝSTRAHA :**

**Brzdové destičky nebo brzdové obložení vyměňujte vždy v páru, a to pro přední i zadní nápravu.**

### **PARKOVACÍ BRZDA**

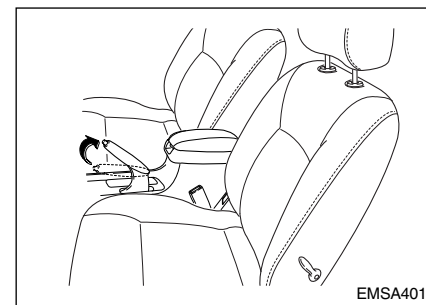

- Vyvození účinku parkovací brzdy proveďte při sešlápnutí pedálu provozní brzdy, kdy současně pevně zatáhněte nahoru páku parkovací brzdy (do krajní polohy).

## ŘÍZENÍ VOZIDLA

### VÝSTRAHA :

Jízda se zataženou parkovací brzdou zapříčiní předčasné opotřebení brzdového obložení a destiček.

- Pokud chcete uvolnit parkovací brzdu, lehce povytáhněte páku nahoru a poté stiskněte tlačítko na rukojeti. Za současného držení tlačítka dejte páku dolů do výchozí polohy.

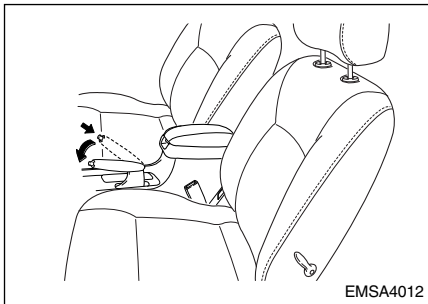

### VÝSTRAHA :

Při stání nikdy nepoužívejte řadicí páku místo parkovací brzdy. Vždy plně zatáhněte parkovací brzdu a ujistěte se, že je zařazen stupeň P (Parkování) u vozů s automatickou převodovkou, nebo 1. rychlostní stupeň či zpátečka u vozidel s mechanickou převodovkou.

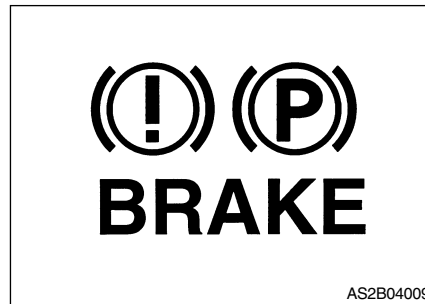

Zkontrolujte výstražnou kontrolku brzdového systému, která je umístěna na přístrojové desce, při každém spuštění motoru. Tato kontrolka svítí, jestliže je spuštěný motor a zatažená parkovací brzda.

Před rozjezdem se ujistěte, zda je parkovací brzda úplně uvolněna a výstražná kontrolka brzdového systému nesvítí.

Pokud ani po uvolnění brzdy kontrolka nezhasne, jde patrně o závadu v brzdovém systému. Je třeba ostražitosti.

Pokud je to možné, zastavte okamžitě vozidlo. Je-li nutné pokračovat v jízdě, dbejte velké opatrnosti při jízdě a opravte vůz do nejbližšího cíle nebo opravny.

## POSILOVAČ ŘÍZENÍ

Posilovač řízení využívá energie motoru k usnadnění řízení vozidla. Pokud motor neběží nebo dojde ke ztrátě účinku posilovače, vozidlo zůstává ovladatelné, řízení však vyžaduje vyvinutí větší síly. Pokud postřehnete jakoukoliv změnu v síle potřebné k řízení vozidla během normálního provozu, nechte posilovač řízení překontrolovat v autorizovaném servisu značky Kia.

### UPOZORNĚNÍ :

**S běžícím motorem nikdy nedržte volant na doraz (maximální pravý nebo levý rejď) déle než pět sekund. Držení volantu v některé z krajních poloh delší dobu může způsobit poškození čerpadla posilovače řízení. Dojde-li k poškození hnacího řemene posilovače řízení či k selhání čerpadla posilovače, pak se ovládání vozidla stane značně obtížnějším.**

## NASTAVITELNÝ VOLANT (JE-LI SOUČÁSTÍ VÝBAVY)

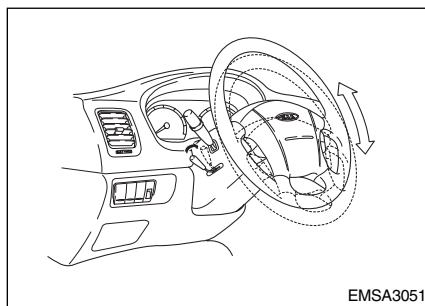

Nastavitelný volant vám umožňuje nastavovat volant před jízdou. Můžete ho také zvednout do nejvyšší úrovně, aby měly vaše nohy dost místa při vystupování nebo nastupování do vozidla. Volant je třeba umístit tak, abyste jeli pohodlně a přitom dobře viděli na kontrolky a přístroje přístrojové desky.

Pro nastavení volantu jej držte a zatáhněte za uvolňovací páku zámku. Nastavte volant do pohodlné úrovně, potom pusťte páku, až zaskočí.

### POZOR

- **Nikdy nenastavujte úhel sklonu volantu za jízdy. Mohli byste ztratit vládu nad řízením a zapříčinit vážné poranění osob nebo nehody.**
- **Po provedení seřízení zatlačte na volant nahoru a dolů, abyste se ujistili, že je v zajištěné poloze.**



# ŘÍZENÍ VOZIDLA

## PŘÍSTROJOVÁ DESKA A TYPE (JE-LI SOUČÁSTI VÝBAVY)

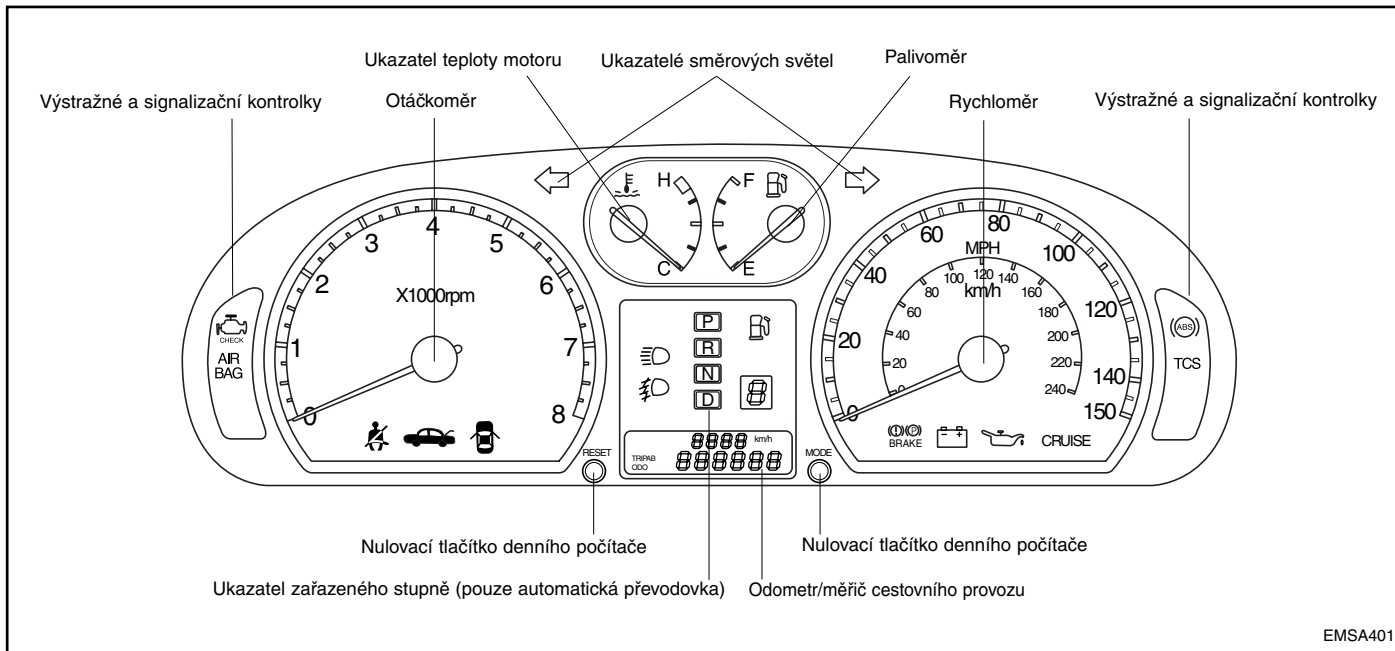

***B TYPE (JE-LI SOUČÁSTI VÝBAVY)***

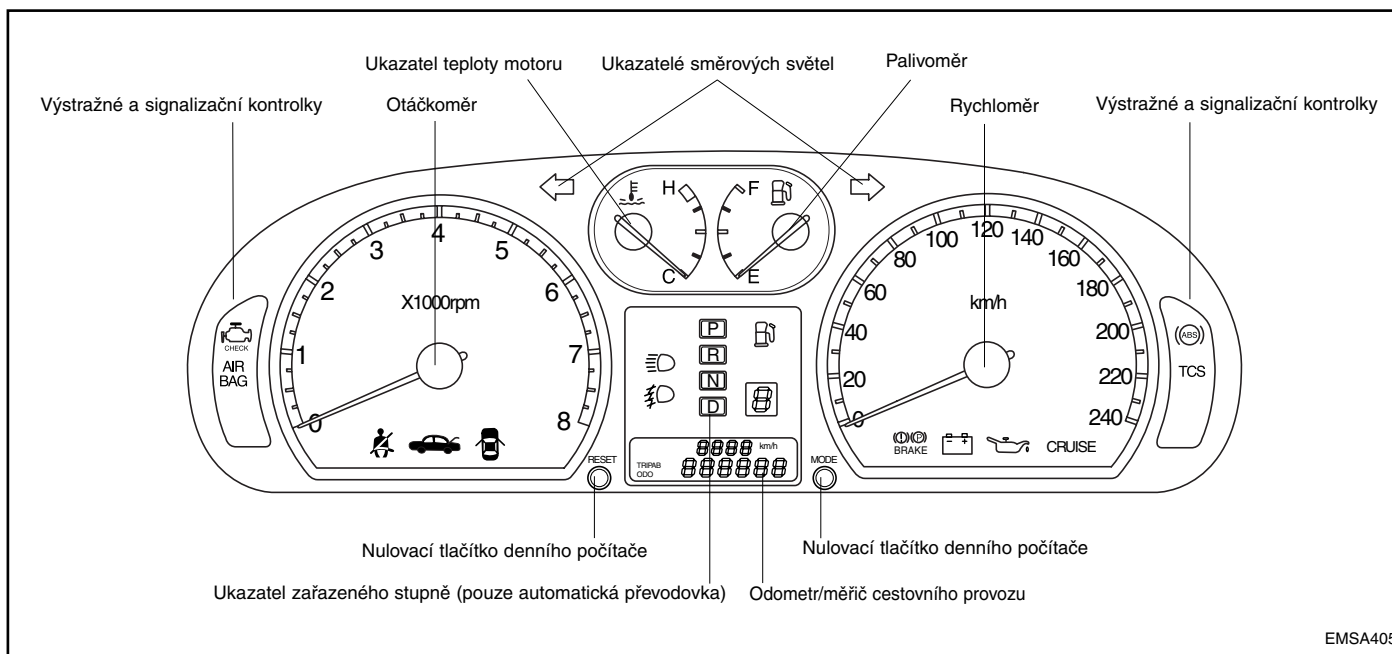

# ŘÍZENÍ VOZIDLA

## PŘÍSTROJE RYCHLOMĚR

Ukazuje rychlost vozidla pro jízdu vpřed.

## ODOMETR/MĚŘIČ CESTOVNÍHO PROVOZU

Stisknutím příslušného tlačítka si můžete vybrat odometr, měřiče cest A a B.

### ODOMETR

Odometr ukazuje vozidlem projetou celkovou vzdálenost.

### MĚŘIČ CESTOVNÍHO PROVOZU

CESTA A : Měřič cestovního provozu A.

CESTA B : Měřič cestovního provozu B.

Měřič cestovního provozu ukazuje vzdálenost jednotlivých řidičem vybraných cest. Ukazatelé cest A a B se mačkáním příslušného tlačítka alespoň na jednu sekundu a poté jeho uvolněním mohou resetovat na nulu.

### UPOZORNĚNÍ :

Nenechávejte motor běžet do ČERVENÉ VYZNAČENÝCH oblastí otáčkoměru. Mohlo by dojít k vážnému poškození motoru.

## OTÁČKOMĚR (JE-LI SOUČÁSTÍ VÝBAVY)

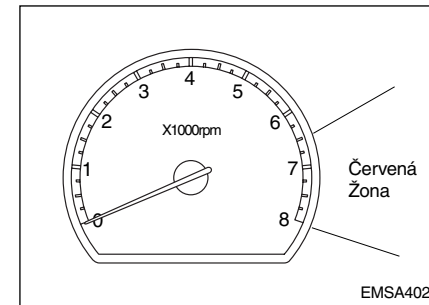

Ukazuje přibližný počet otáček motoru za minutu.

Údaje otáčkoměru použijte ke správnému řazení, abyste zabránili škubání motoru nebo jeho přetáčení.

*Když je zapalování v poloze ON nebo ACC, přestože je motor vypnutý, může se ručička otáčkoměru lehce pohnout. Tento pohyb je zcela normální a neovlivní přesnost údajů otáčkoměru za chodu motoru.*

### **PALIVOMĚŘ**

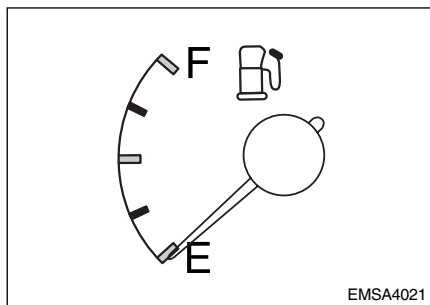

Palivoměr ukazuje přibližné množství paliva, které zbývá v palivové nádrži. Objem palivové nádrže je 65 litrů. Součástí palivoměru je výstražná kontrolka rezervy paliva, která se nachází na přístrojové desce.

### **UKAZATEL TEPLoty MO-TORU**

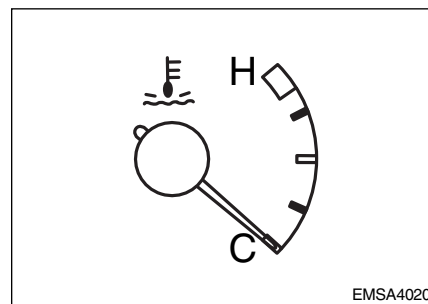

Při zapnutém zapalování ukazuje teplotu chladicí směsi motoru. Pokud se ručička přístroje vychýlí z přípustného rozsahu směrem k poloze H, dochází k přehřívání motoru, které může motor poškodit. Nepokračujte v jízdě s přehřátým motorem. Pokud dojde k přehřátí motoru, řiďte se pokyny uvedenými pod heslem „přehřívání“ - viz. rejstřík.

## ŘÍZENÍ VOZIDLA

---

### UKAZATELE A KONTROLKY

#### *KONTROLKY / ZVUKOVÁ VÝSTRAŽNÁ SIGNALIZACE*

##### **KONTROLA FUNKČNOSTI**

K prověrce všech kontrol, mimo kontrolku brzd, dojde při zapnutí zapalování (není potřeba spouštět motor). Pokud se některá z kontrol nerozsvítí, vozidlo nechte zkontrolovat autorizovaným prodejcem Kia.

Pokud se kontrolka brzdového systému nerozsvítí při otočení klíčku zapalování do polohy START, nechte vozidlo zkontrolovat autorizovaným servisem Kia.

Po spuštění motoru by měly všechny kontrolky zhasnout. Pokud k tomu nedojde, signalizuje to problém, který vyžaduje Vaši pozornost.

Při povolení parkovací brzdy by měla zhasnout kontrolka brzdového systému.

#### **KONTROLKA PARKOVACÍ BRZDY A BRZDOVÉ KAPALINY (OBRÁZEK KONTROLKY)**



##### **KONTROLKA PARKOVACÍ BRZDY**

Tato kontrolka se rozsvítí, když máte zatáženou parkovací brzdu a otočíte klíčkem do polohy START nebo ON. Měla by zhasnout při uvolnění parkovací brzdy.

#### **KONTROLKA NÍZKÉ HLADINY BRZDOVÉ KAPALINY**

Pokud kontrolka nezhasne ani při uvolnění parkovací brzdy, může signalizovat nízkou hladinu brzdové kapaliny. Pokud kontrolka zůstane svítit:

1. Dojeďte do nejbližšího bezpečného místa a opatrně vozidlo zastavte.
2. Vypněte motor a zkontrolujte hladinu brzdové kapaliny. Okamžitě doplňte potřebné množství brzdové kapaliny. Také je třeba zkontrolovat všechny brzdové komponenty, jestli někde nedochází k úniku kapaliny.
3. Pokud zjistíte, že dochází k úniku, kontrolka nezhasíná, nebo brzdy nefungují správně, nepokračujte v jízdě. Nechte vozidlo odtáhnout do autorizovaného servisu Kia nebo jiného způsobilého servisu k prohlídce a nezbytným opravám.

### **POZOR - Výstražná kontrolka brzdového systému**

**Pokračování v jízdě s vozidlem, u kterého se rozsvítila brzdová kontrolka, je nebezpečné. Pokud kontrolka svítí, nechte brzdy okamžitě zkontrolovat a opravit.**

*Funkci žárovky prověřte tak, že nastavíte klíč v zapalování do polohy ON a kontrolka se rozsvítí.*

### **KONTROLKA BEZPEČ- NOSTNÍCH PÁSŮ**



Pro upozornění řidiče a spolujezdců se rozsvítí kontrolka a zazní zvuková signalizace na dobu přibližně 6 sekund. Pokud systém nefunguje popsaným způsobem, okamžitě navštivte autorizovaný servis Kia nebo jiný způsobilý servis.

### **KONTROLKA AIRBAGŮ**



Tato kontrolka bude svítit na dobu přibližně šesti sekund pokaždé, když zapnete zapalování (poloha ON). Pokud se systém nechová popsaným způsobem nebo se kontrolka rozsvítí během jízdy, okamžitě kontaktujte autorizovaný servis Kia.

### **KONTROLKA SYSTÉMU DOBÍJENÍ**



Tato kontrolka upozorňuje na závadu v alternátoru nebo v systému dobíjení.

#### **POKUD KONTROLKA SVÍTÍ BĚHEM JÍZDY:**

1. Dojeďte do nejbližšího bezpečného místa a vozidlo zastavte.
2. S vypnutým motorem zkontrolujte, jestli hnací řemen alternátoru není uvolněný nebo prasklý.
3. Pokud je řemen v pořádku, problém se vyskytuje v dobíjecím systému. Nechte co nejrychleji vyhledat závadu a odstranit ji u autorizovaného servisu Kia nebo v jiném způsobilém servisu.

# ŘÍZENÍ VOZIDLA

## UPOZORNĚNÍ :

Nejezděte s vozidlem, které má uvolněný nebo prasklý řemen alternátoru. Motor by mohl být poškozen přehřátím, protože řemen pohání také čerpadlo chladící kapaliny.

### **KONTROLKA TLAKU MOTOROVÉHO OLEJE**



Tato výstražná kontrolka signalizuje, že tlak motorového oleje je nízký. Pokud se během jízdy rozsvítí:

1. Zajedte bezpečně na krajnici a zastavte vozidlo.
2. S vypnutým motorem zkontrolujte hladinu motorového oleje. Pokud je hladina nízká, doplňte olej na požadované množství.

Pokud kontrolka zůstává rozsvícená i nadále, nebo pokud nemáte k dispozici olej na doplnění, kontaktujte autorizovaný servis Kia.

## UPOZORNĚNÍ :

Pokud motor necháte dále běžet, může dojít k jeho vážnému poškození.

### **KONTROLKA REZERVY PALIVA**



Tato výstražná kontrolka informuje o blížícím se vyčerpání paliva. Rozsvítí se, pokud hladina paliva klesne na 8,5 litrů. Doplňte palivo co nejdříve.



### **KONTROLKA PORU- CHY ŘÍZENÍ EMISÍ**



Tato kontrolka je součástí palubního diagnostického systému, který sleduje provoz systému řízení emisí. Pokud se tato kontrolka během jízdy rozsvítí, signalizuje to potenciální problém někde v systému řízení emisí.

Vozidlo bude možno i nadále provozovat, nebude třeba jej odtáhnout. Nechte jej co nejdříve zkontrolovat v autorizovaném servisu Kia.

## VÝSTRAHA :

- Delší jízda s rozsvícenou kontrolkou poruchy vestavěného palubního diagnostického systému (  ) může způsobit poškození tohoto systému, což by mohlo ovlivnit chod motoru i spotřebu paliva.
- Pokud kontrolka poruchy palubního diagnostického systému (  ) střídavě problikává, může jít o poškození katalyzátoru, což by se mohlo projevit ztrátou výkonu motoru. Nechte palubní diagnostický systém co nejdříve zkontrolovat v autorizovaném servisu Kia.

## UPOZORNĚNÍ :

Příčinou rozsvícení kontrolky poruchy systému řízení emisí (  ) může být povolený uzávěr palivové nádrže. Vždy se ujistěte, zda je uzávěr dotažen.

## ZVUKOVÝ VAROVNÝ SIGNÁL KLÍČE ZAPALOVÁNÍ

Pokud se otevřou dveře řidiče a klíček zapalování zůstává se spínačem zapalování v poloze LOCK nebo ACC, rozezní se zvukový varovný signál klíče zapalování. Tím se má zabránit, abyste klíček zamkli ve vozidle.

## KONTROLKA DÁL- KOVÝCH SVĚTEL



Kontrolka svítí, jsou-li hlavní světlomety přepnuty do režimu dálkových světel, nebo pokud je páčka směrových světel přitažena do polohy světelné houkačky.

## KONTROLKA NEDOV- ŘENÝCH DVEŘÍ



Tato kontrolka se rozsvítí, když kterékoliv z dveří nejsou bezpečně zavřeny. Klíček zapalování může být v jakékoliv poloze.

## KONTROLKA ANTIBLO- KOVACÍHO BRZDOVÉHO SYSTÉMU (ABS) (JE-LI SOUČÁSTÍ VÝBAVY)



Tato kontrolka se rozsvítí, když spustíte motor. Pokud systém ABS funguje normálně, kontrolka opět zhasne. Kontrolka se také rozsvítí, když otočíte klíčkem zapalování do polohy ON. Pokud systém správně funguje, tak po 2-3 sekundách kontrolka pohasne.

Pokud tato kontrolka svítí během jízdy, nechte vozidlo co nejrychleji zkontrolovat v autorizovaném servisu Kia.

## KONTROLKA ODMRAZOVÁNÍ SKLA ZADNÍHO OKNA

Tato kontrolka svítí, pokud je odmrazovač zapnut.



## ŘÍZENÍ VOZIDLA

### **KONTROLKA ZADNÍHO MLHOVÉHO SVĚTLA (JE-LI SOUČÁSTÍ VÝBAVY)**



Tato kontrolka se rozsvítí při zapnutí zadních světel do mlhy.

### **INDIKÁTOR CESTOVNÍ RYCHLOSTI (JE-LI SOUČÁSTÍ VÝBAVY)**

**CRUISE**

Světlo indikátoru cestovní rychlosti v přístrojové skupině se rozsvítí pouze tehdy, byla-li cestovní rychlost vozidla nastavena pomocí ovládacího spínače. Světlo indikátoru nesvítí, pokud je hlavní regulační spínač cestovní rychlosti aktivován.

### **SVĚTLA INDIKÁTORU TCS (JE-LI SOUČÁSTÍ VÝBAVY)**

**TCS**

Kontrolka TCS svítí, pokud je klíček zapalování v poloze ON, tato kontrolka však zhasne po cca 3 sekundách po zapnutí klíčku zapalování. To znamená, že TCS je v pohotovostním stavu, a v okamžiku, kdy je zpuštěna jeho funkce, kontrolka začne blikat.

Pro vypnutí TCS do polohy OFF, stiskněte spínač TCS. TCS systém bude deaktivován a kontrolka TCS bude svítit. Pokud kontrolka TCS zůstane trvale svítit v režimu zapnutého TCS (TCS ON), světe vozidlo autorizovanému KIA Dealerovi a nechte systém TCS kontrolovat.

### **VÝSTRAŽNÉ SVĚTLO PŘI OTEVŘENÍ KUFRU**



Toto světlo svítí, dokud dveře kufru nejsou zcela zavřené.

### **OVLÁDÁNÍ SVĚTLA PŘÍSTROJOVÉ DESKY (REOSTAT)**

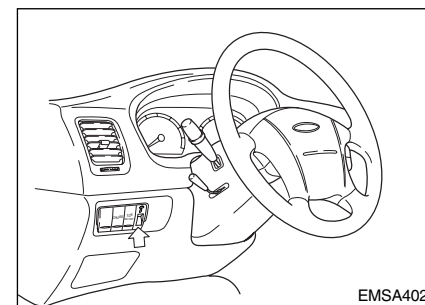

EMSA4023

Osvětlení přístrojové desky může být zesíleno nebo ztlumeno pootočením ovládacího otočného knoflíku pro osvětlení přístrojové desky.

## OSVĚTLENÍ

### POZNÁMKA - FUNKCE ŠETŘIČE BATERIE

#### UPOZORNĚNÍ :

- Tato funkce zabráňuje vybití baterie automatickým zhasnutím malého světla poté, co řidič vyndá klíč ze zapalování a otevře dveře na straně u řidiče, aniž by malé světlo zhaslo.
- Použitím této funkce bude koncové světlo zhasnuto automaticky, a to i tehdy, když bude řidič chtít světlo nechat svítit v případě dočasného zaparkování podél silnice v noci, jestliže je klíč vyjmut ze zapalování.
  1. Otevřete dveře na straně u řidiče.
  2. Zhasněte a znovu rozsviňte koncové světlo na spínači koncového světla.

## OVLÁDÁNÍ SVĚTEL

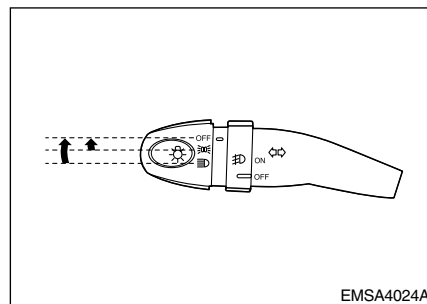

Světla zapnete otočením spínače na konci ovládací páčky, která je umístěna na sloupku řízení nalevo od volantu.

### PRVNÍ POLOHA

Zapnou se koncová, parkovací a obrysová světla, osvětlení přístrojového panelu a poznávací značky.

## DRUHÁ POLOHA

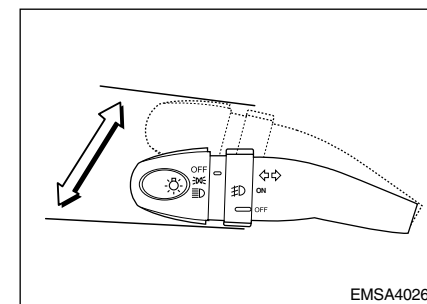

Zapnou se hlavní světlomety, koncová, parkovací a obrysová světla, osvětlení přístrojového panelu a poznávací značky.

Zatlačením ovládací páčky směrem od sebe se přepne na dálková světla.

Přitažením páčky k sobě na tlumená světla.

Při nastavení dálkových světel svítí jejich kontrolka.

*Abyste předešli vybití akumulátoru, nenechávejte dlouho zapnutá světla, pokud motor neběží.*

## ŘÍZENÍ VOZIDLA

### SVĚTELNÁ HOUKAČKA

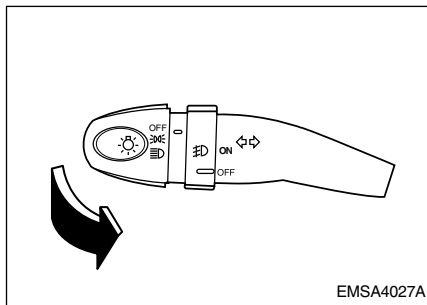

Pokud chcete zapnout světelnou houkačku, přitáhněte páčku směrem k sobě. Když ji uvolníte, vrátí se do své normální polohy. K použití světelné houkačky nemusí být zapnutý spínač hlavních světlometů.

### SMĚROVÁ SVĚTLA

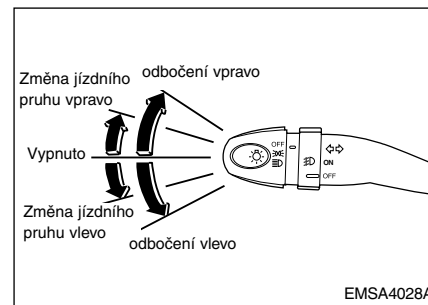

Směrová světla se ovládají stejnou páčkou jako hlavní světlomety. Aby směrová světla fungovala, musí být zapnuté zapalování. Směrová světla zapnete pohybem páčky nahoru nebo dolů. Směrová světla se sama vypnou po odbočení. Pokud směrová světla zůstávají zapnuta i po změně směru jízdy, lze je ručně vrátit do polohy VYPNUTO (střední poloha).

### SIGNALIZACE ZMĚNY JÍZDNÍHO PRUHU

Pokud chcete signalizovat změnu jízdního pruhu, pohněte páčkou směrových světel nahoru nebo dolů pouze částečně a v této poloze ji podržte. Po uvolnění se sama vrátí do výchozí střední polohy VYPNUTO.

Zelené šipky na přístrojové desce signalizují, které směrové světlo je v činnosti. Pokud se zelená šipka rozsvítí a neblíká nebo bliká abnormálně, pravděpodobně je jedna nebo více žárovek směrového světla přepálených a je nutné je vyměnit.

### **NASTAVENÍ SKLONU HLAVNÍCH SVĚTLOMETŮ (JE-LI SOUČÁSTÍ VÝBAVY)**

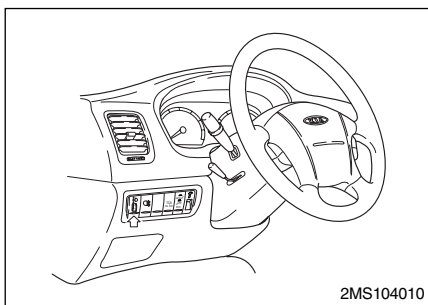

Toto zařízení umožňuje sklopení hlavních světlometů, aby nedocházelo k oslnění ostatních účastníků silničního provozu během jízdy ve dne nebo v noci. Otáčením ovladače proti směru hodinových ručiček se světlomety sklápějí dolů. Otočením ovladače po směru hodinových ručiček se světlomety zvedají nahoru. Během nastavení zůstává sklo obou světlometů nehybné.

### **NASTAVENÍ SKLONU SVĚTLOMETŮ**

Poloha sedadla	Zátěž na:		
	Přední	Zadní	Zavazadlový prostor
0	1 nebo 2 osoby	-	-
1	2 osoby	3 osoby	
2	2 osoby	3 osoby	150 kg
3	1 osoba	-	335 kg

Ke správnému nastavení světlometů Vám může pomoci následující tabulka:

## ŘÍZENÍ VOZIDLA

### **DENNÍ OSVĚTLENÍ (DRL) (JE-LI SOUČÁSTÍ VÝBAVY)**

Denní osvětlení umožňuje ostatním účastníkům silničního provozu, aby lépe viděli přední část Vašeho vozidla. Osvětlení může být užitečné v mnoha různých dopravních situacích, ale obzvláště užitečné je krátce po rozednění a nebo před soumrakem.

Systém denního osvětlení DRL vypne tlumená světla, pokud:

- Spínač hlavních světlometů je zapnutý.
- Je zabrzděna parkovací brzda.
- Jsou zapnuta koncová světla.

### **SPÍNAČ PŘEDNÍHO SVĚTLA DO MLHY (JE-LI SOUČÁSTÍ VÝBAVY)**

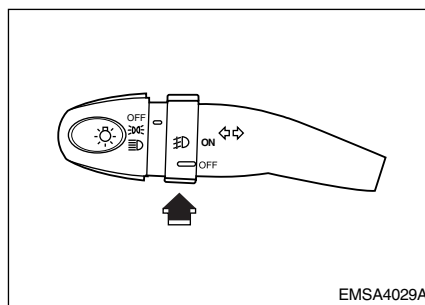

Chcete-li rozsvítit přední mlhová světla, dejte spínač do polohy „ON” (zapnuto). Mlhová světla se rozsvítí, když je spínač dálkových světel v první nebo ve druhé poloze.

### **ZADNÍ MLHOVÁ SVĚTLA (JE-LI SOUČÁSTÍ VÝBAVY)**

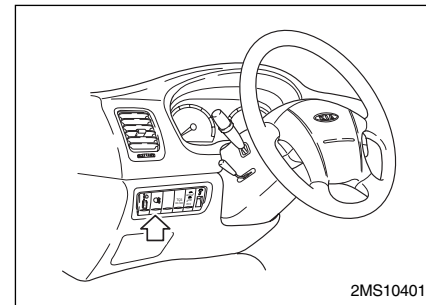

K zapnutí zadních světlometů do mlhy použijte spínače na obrázku. Se zapnutými zadními světlomety do mlhy je Vaše vozidlo lépe vidět.

K zapnutí zadních světlometů do mlhy zapněte nejdříve hlavní světlometry a poté stiskněte spínač zadních světlometů do mlhy. K vypnutí mlhových světlometů stiskněte spínač znovu a poté vypněte hlavní světlometry.

## STĚRAČE A OSTŘIKOVAČE STĚRAČE ČELNÍHO OKNA

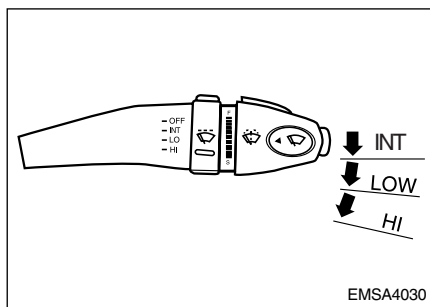

Zapalování musí být zapnuté.  
Pokud chcete zapnout stěrače, stlačte ovládací páčku stěračů dolů.  
INT - Přerušovaný chod stěračů  
LO - Normální rychlost  
HI - Zvýšená rychlost

## STĚRAČE S MĚNITELNOU RYCHLOSTÍ A MOŽNOSTÍ PŘERUŠOVANÉHO BĚHU (JE-LI SOUČÁSTÍ VÝBAVY)

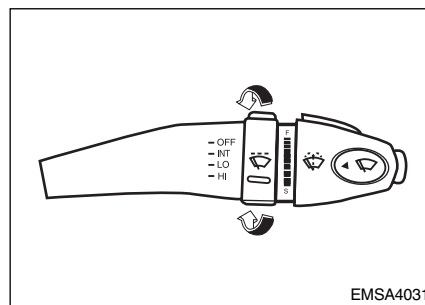

Nastavte ovladač do polohy INT a otáčením prstence nastavte požadovaný interval chodu stěračů.

## JEDEN CYKLUS STĚRAČŮ -JEDNODOTEKOVÉ STĚRAČE

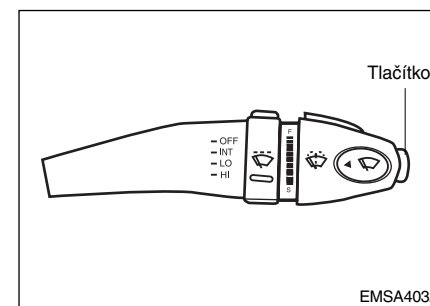

Pro jeden stírací cyklus posuňte spínací páčku do polohy „OFF”.

## ŘÍZENÍ VOZIDLA

### UPOZORNĚNÍ :

- Abyste zabránili možnému poškození stěračů nebo čelního skla, nezapínejte stěrače, jestliže je přední sklo suché.
- Abyste zamezili poškození lišty stěrače, nepoužívejte na stěrače nebo v jejich blízkosti benzin, petrolej, ředidla nebo jiný druh rozpouštědel.
- Abyste předešli poškození ramének stěrače nebo jiných částí, nesazte se stěračem pohybovat ručně.

### OSTŘIKOVAČ ČELNÍHO SKLA

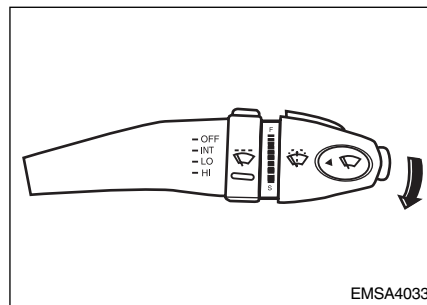

Chcete-li použít funkci mytí předního skla, zatáhněte za páčku ve směru k volantu.

### VÝSTRAHA :

Pokud mrzne, nepoužívejte ostřikovače bez předchozího zahřátí čelního skla odmrazovačem. Ostřikovací kapalina by mohla na čelním skle zamrznout, a zablokovat tak výhled dopředu.

### UPOZORNĚNÍ :

Abyste předešli možnému poškození čerpadla ostřikovače, nezapínejte ostřikovač, pokud je jeho nádržka prázdná.

---

**OSTŘIKOVAČ SVĚT-  
LOMETŮ (JE-LI VE  
VÝBAVĚ)**

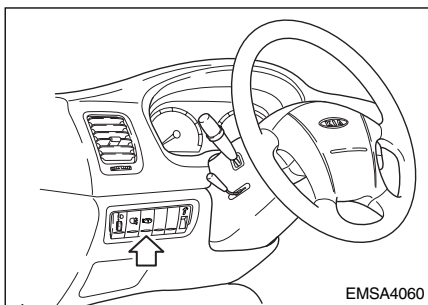

Pro ovládání ostřikovače světlometů zap-  
něte za chodu motoru spínač světlometů.  
Ke spuštění ostřikovače stiskněte tlačítko  
ostřikovače. K ukončení ostřikování  
uvolněte tlačítko.



## ŘÍZENÍ VOZIDLA

### ODMRAZOVAČ ZADNÍHO OKNA

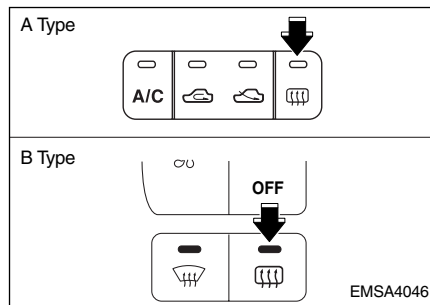

Odmrazovač zahřívá zadní okno za účelem odstranění námrazy a zamlžení (zevnitř i zvenčí). Zapalování musí být zapnuté.

Odmrazovač zadního okna se zapne stiskem tlačítka odmrzovače, který je na centrálním ovládacím panelu. Pokud je zapnut odmrzovač zadního okna, rozsvítí se na přístrojovém panelu jeho kontrolka.

Odmrazovač zadního okna se automaticky vypne, a to buď po uběhnutí 20 minut od zapnutí, nebo při vypnutí zapalování. Pokud jej chcete vypnout sami, znovu stiskněte tlačítko odmrzovače. Pokud je na zadním okně silný nános sněhu, před zapnutím odmrzovače sníh odstraňte.

#### UPOZORNĚNÍ :

**Abyste předešli poškození vodičů, které jsou na vnitřní straně zadního okna, nikdy k čištění nepoužívejte ostré předměty nebo čisticí prostředek na okna, který by je poškodil.**

#### UPOZORNĚNÍ :

**Abyste předešli vybití akumulátoru, zapínejte odmrzovač pouze za běhu motoru.**

## DOPLŇKY INTERIÉRU DIGITÁLNÍ HODINY

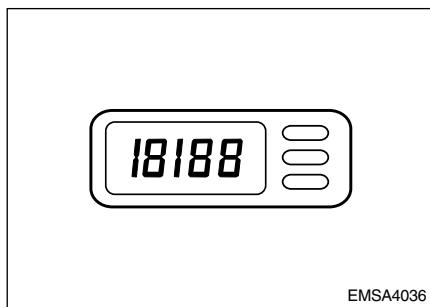

Pokud je klíček zapalování v poloze ACC nebo ON, hodiny fungují následujícím způsobem:

### **NASTAVENÍ:**

K vynulování minut stiskněte pomocí prstu, tužky nebo podobného předmětu tlačítko „R”. Když tlačítko uvolníte, dojde k nastavení času na 00:00

Pokud stisknete tlačítko „R” například v intervalu od 9:01 do 9:29, hodiny začnou ukazovat 9:00.  
Pokud stisknete tlačítko „R” v intervalu od 9:30 do 9:59, hodiny začnou ukazovat 10:00.  
9:01 - 9:29 = 9:00  
9:30 - 9:59 = 10:00

### **HODINY:**

Stiskem tlačítka „H” pomocí prstu, tužky nebo podobného předmětu posunete čas o jednu hodinu dopředu.

### **MINUTY:**

Stiskem tlačítka „M” pomocí prstu, tužky nebo podobného předmětu posunete čas o jednu minutu dopředu.

## ELEKTRICKÁ ZÁSUVKA (JE-LI SOUČÁSTÍ VÝBAVY)

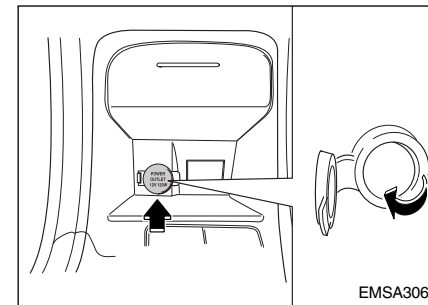

Otevřete kryt zásuvky na přední straně středové konzoly a po nastartování motoru zasuněte konektor elektrického spotřebiče, který se hodí do zásuvky a odebírá méně než 10 Ampér při 12 Voltech elektrického výkonu.

## ŘÍZENÍ VOZIDLA

### VÝSTRAHA :

- Elektrickou zásuvku použijte pouze tehdy, jestliže je motor v běhu.
- Pokud musíte použít takové elektrické příslušenství, které odebírá vyšší proud (vysavač, světla, chladič atd.), použijte tuto motorovou zásuvku pouze na krátkou přechodnou dobu a dbejte zvýšené opatrnosti.
- Pokud vozidlo není delší dobu nastartované (a jsou zapojeny elektrické spotřebiče), vybije se baterie vozu a její životnost se tak sníží.
- Pokud se zásuvka nepoužívá, zakryjte ji krytem.

### ZAPALOVAČ CIGARET

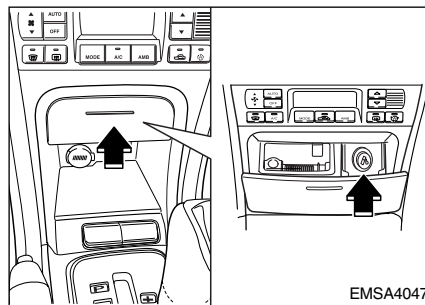

Pokud chcete použít zapalovač cigaret, stiskněte jej a poté jej uvolněte. Když je žhavý, automaticky se vysune a je připraven k použití. Pokud neběží motor, je třeba, aby klíček zapalování byl v poloze ACC.

### UPOZORNĚNÍ :

- Nepřidržujte zapalovač v zasunuté poloze, mohlo by dojít k přehřátí.
- V zásuvce zapalovače by měl být používán pouze originální zapalovač Kia nebo jeho ekvivalent. Zapojování elektrických spotřebičů (například holicích strojků, ručních vysavačů, konvic k vaření kávy) do zásuvky může poškodit zásuvku a způsobit výpadek elektrického proudu.
- Pokud se zapalovač sám nevysune do 30 sekund, vyjměte jej, abyste zabránili jeho přehřátí.

## **POPELNÍKY**

### **PŘEDNÍ POPELNÍK**

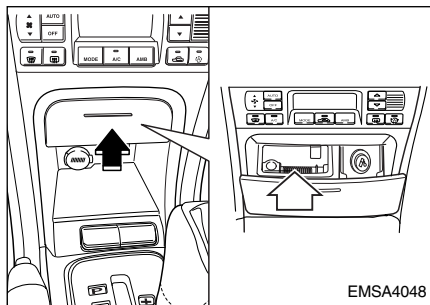

Pro použití popelníku, zatlačte na čelní plochu tak, aby se popelník vysunul. Pokud chcete popelník vyjmout, stiskněte vzpěru uvnitř popelníku a opatrně jej vytáhněte.

### **POZOR :**

- Nepoužívejte popelníky jako odpadkové koše.
- Hořící cigarety nebo sirky společně s jinými hořlavými materiály mohou způsobit požár.

### **ZADNÍ POPELNÍK**

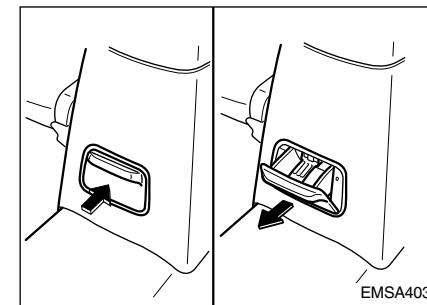

Zadní popelník můžete otevřít, když jej vytáhnete za horní okraj. Potřebujete-li popelník vyjmout, abyste ho mohli vyprázdnit nebo vyčistit, mírně ho nadzdvihněte a celý vytáhněte.

## ŘÍZENÍ VOZIDLA

### ODKLÁDACÍ SCHRÁNKA

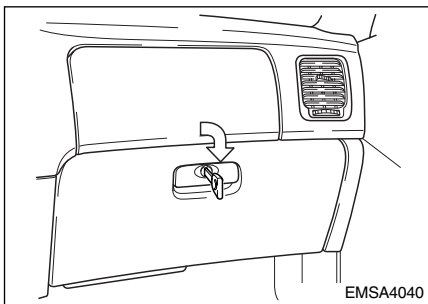

Pokud chcete schránku otevřít, vytáhněte západku směrem k sobě. Dvířka odkládací schránky v přístrojové desce mohou být uzamčena (a odemčena) pomocí klíče (je-li součástí výbavy).

#### VÝSTRAHA :

**Abyste snížili nebezpečí zranění v případě nehody nebo náhlého zastavení, během jízdy vždy mějte schránku zavřenou.**

### SLUNEČNÍ CLONY

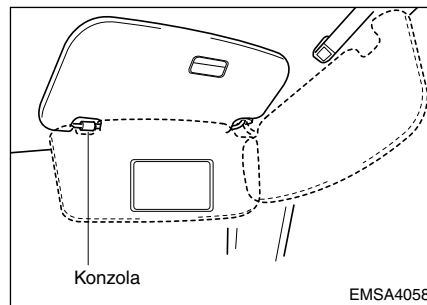

Chcete-li použít sluneční clonu, sklopte ji směrem dolů. Chcete-li clonu použít pro boční okno, sklopte ji směrem dolů, vyhákněte z držáku a přetočte ke straně.

### ZRCÁTKO PRO KOSMETICKÉ ÚČELY (JE-LI SOUČÁSTÍ VÝBAVY)

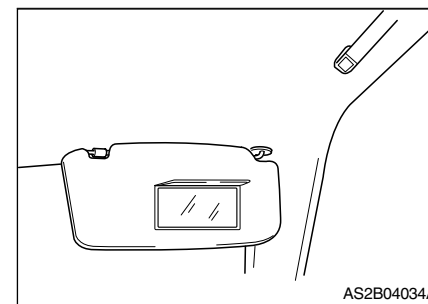

Pokud chcete použít tohoto zrcátka, sklopte sluneční clonu směrem dolů. Vytáhněte kryt zrcátka toaletky, žárovka se automaticky rozsvítí.

## ŘÍZENÍ CESTOVNÍ RYCHLOSTI (JE-LI SOUČÁSTÍ VÝBAVY)

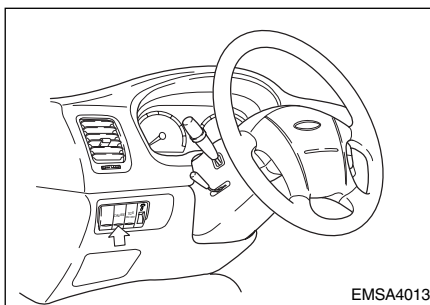

Řídicí systém cestovní rychlosti zajišťuje automatickou kontrolu rychlosti pro Vaše pohodlí, když řídíte na dálnicích, dálnkových vozovkách nebo jiných přeplněných dálnicích, tento systém je určen pro funkci při rychlostech od přibližně 40 km/h výš.

## NASTAVENÍ CESTOVNÍ RYCHLOSTI

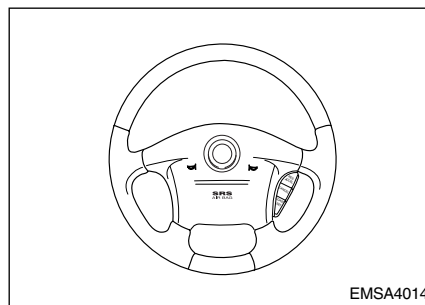

1. Stiskněte hlavní spínač řízení cestovní rychlosti. Tím je systém uveden do chodu.
2. Zrychlete na požadovanou cestovní rychlost nad 40 km/h.
3. Stiskněte řídicí spínač do polohy „SET” (COAST) a pusťte ho. Světlo kontrolky cestovní rychlosti v přístrojové skupině se rozsvítí poté, co jste rychlost vozidla nastavili na požadovanou rychlost.
4. Sundejte nohu z akceleračního pedálu a požadovaná rychlost bude udržována automaticky.
5. Pro zvýšení rychlosti sešlápněte dočasně akcelerační pedál natolik, aby vozidlo zvýšilo přednastavenou rychlost. Když pak uvolníte nohu z akceleračního pedálu, vůz se vrátí k rychlosti, kterou jste předtím nastavili.

## ŘÍZENÍ VOZIDLA

### **PRO ZRUŠENÍ CESTOVNÍ RYCHLOSTI**

#### **UDĚLEJTE NĚCO Z NÁSLEDUJÍCÍHO:**

- Sešlápněte brzdový pedál.
- Sešlápněte pedál spojky (manuální převodovka).
- Posuňte páku selektoru do polohy „N” (automatická převodovka).
- Stiskněte spínač CANCEL na vašem volantů.
- Snižte rychlost vozidla na rychlost nižší o 20 km/h, než ta, která je uložena v paměti.
- Snižte rychlost na rychlost nižší než 40 km/h.
- Uvolněte hlavní spínač.

### **JAK POKRAČOVAT V PŘEDNASTAVENÉ RYCHLOSTI**

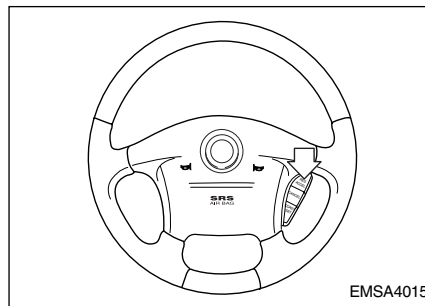

Vozidlo automaticky znovu pokračuje v rychlosti, která byla nastavena před zrušením, pokud stisknete spínač „RESUME (ACCEL)” a zase jej uvolníte, za předpokladu, že rychlost vozidla přesahuje 40 km/h.

### **OPĚTOVNÉ NASTAVENÍ VYŠŠÍ RYCHLOSTI**

1. Stlačte řídicí spínač „RESUME (ACCEL)” a držte jej.
2. Zvyšte rychlost na požadovanou úroveň a uvolněte řídicí spínač. Po dobu držení spínače vozidlo postupně získá rychlost.

## **OPĚTOVNÉ NASTAVENÍ NIŽŠÍ RYCHLOSTI**

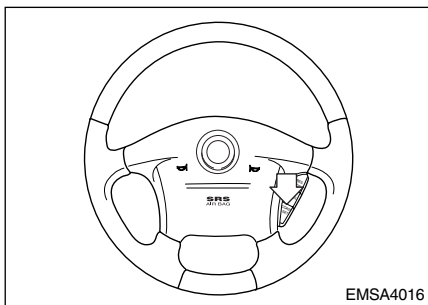

1. Stlačte ovládací tlačítko „SET (COAST)“ a držte jej. Po dobu držení ovládacího tlačítka se rychlost vozidla postupně sníží.
2. Až dosáhnete žádané rychlosti, uvolněte ovládací spínač.

### **UPOZORNĚNÍ:**

- Pokud nepoužíváte funkci konstantní cestovní rychlosti, mějte hlavní spínač vypnutý.
  - Nepoužívejte funkce konstantní cestovní rychlosti v případech, kdy by udržování vozidla při konstantní rychlosti nemuselo být bezpečné, například při jízdě v hustém nebo proměnlivém provozu nebo na kluzkých vozovkách (když prší, je náledí nebo sníh), na vozovkách točitých nebo cestách s vyšším než 6% stoupáním či klesáním.
  - Dbejte zvýšené opatrnosti při jízdě, kdykoliv používáte funkci konstantní cestovní rychlosti.
- Během řízení, kdy využíváte funkci konstantní cestovní rychlosti ve vozidle s manuální převodovkou, nepřerazujte na neutrální, aniž byste zmáčkli spojkový pedál, protože by motor dostal přílišné otáčky. Pokud k tomu dojde, stlačte spojkový pedál, nebo uvolněte hlavní spínač.
  - Během normálního provozu regulace cestovní rychlosti, když je tlačítko nastavení aktivováno nebo opětovně aktivováno po použití brzd, zapne se ovládání cestovní rychlosti přibližně za 3 sekundy. Toto zpoždění je normální.



## ŘÍZENÍ VOZIDLA

---

### SYSTÉM AUTOMATICKÉ KONTROLY TRAKCE (JE-LI SOUČÁSTÍ VÝBAVY)

Na kluzkém povrchu vozovky řídí systém automatické kontroly trakce (dále jen TCS) úroveň hnací síly kol a tím napomáhá lepší akceleraci vozidla. TCS rovněž poskytuje zvýšení hnací síly a zlepšuje chování řízení, pokud vozidlo zatáčí a zvyšuje rychlost.

#### VÝSTRAHA :

- Pokud kontrolka TCS bliká, funkce TCS je aktivována.
- To rovněž může znamenat, že vozovka je kluzká, nebo vozidlo akceleruje nepřiměřeně.
- V této situaci uvolněte pedál akceleračního pedálu a udržujte přiměřenou rychlost vozidla.

#### POZOR :

TCS je pouze řízená podpora ovládní vozidla, všechna normální bezpečnostní opatření pro řízení za nepříznivého počasí a kluzkém povrchu vozovky musí být dodržována.

#### TCS ON/OFF REŽIM

Pokud je TCS v režimu ON (zapnuto), kontrolka na přístrojové desce nesvítí

Kontrolka TCS svítí, pokud je klíček zapalování v poloze ON, tato kontrolka však zhasne po cca 3 sekundách po zapnutí klíčku zapalování. To znamená, že TCS je v pohotovostním stavu, a v okamžiku, kdy je zpuštěna jeho funkce, kontrolka začne blikat.

Pro vypnutí TCS do polohy OFF, stiskněte spínač TCS. TCS systém bude deaktivován a kontrolka TCS bude svítit. Pokud kontrolka TCS zůstane trvale svítit v režimu zapnutého TCS (TCS ON), svěťte vozidlo autorizovanému KIA Dealerovi a nechte systém TCS zkontrolovat.

#### UPOZORNĚNÍ :

- Vypněte motor. Po té motor opět nastartujte. TCS se automaticky uvede do zapnutého stavu ON.
- Pokud TCS pracuje správně, můžete cítit slabé pulzace vozidla. Toto je pouze vedlejší efekt a neindikuje nic neobvyklého.
- Po nastartování motoru se z motorového prostoru může ozvat zvuk podobný “cvaknutí”. Toto je pouze zvuk kontroly systému TCS a neindikuje žádnou závadu.
- Pokud se rozjždíte v blátě nebo čerstvém sněhu, nemusí po stisknutí pedálu akceleračního následovat zvýšení otáček motoru.

## OVLÁDACÍ PRVKY PRO VYTÁPĚNÍ A VĚTRÁNÍ (JE-LI SOUČÁSTÍ VÝBAVY)

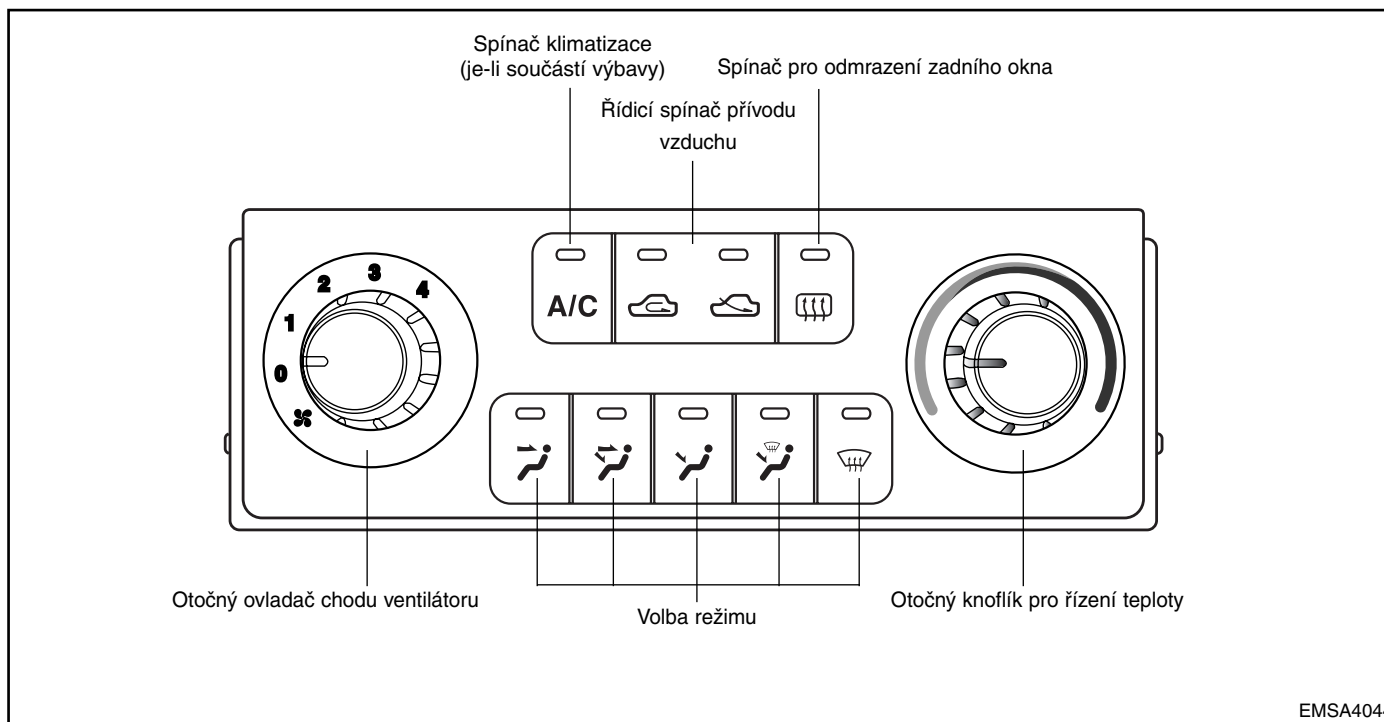

## ŘÍZENÍ VOZIDLA

### OVLAĐAČ RYCHLOSTÍ VENTILÁTORU

Ovladač ventilátoru (A) je ten, který je nejbližší k řidiči. Celkem jsou k dispozici čtyři rychlosti pro vhánění vzduchu. Větší množství vzduchu je vháněno při nastavení na vyšší číslo.

K chodu ventilace musí být zapnuté zapalování.

- OFF - Ventilátor je vypnut.
- 1 - Nízká rychlost.
- 2 - Střední rychlost.
- 3 - Vysoká rychlost.
- 4 - Nejvyšší rychlost.

### VOLBA REŽIMU

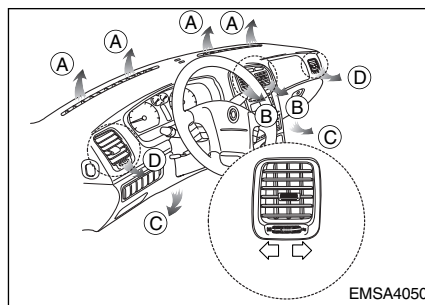

Řídí směr proudění vzduchu větracím systémem. Z výstupního otvoru D proudí vzduch při každém režimu. Pokud nechcete, aby z výstupních otvorů proudil vzduch, zavřete proudění vzduchu pomocí tohoto knoflíku.

### Čelní poloha



Proud vzduchu směřuje na horní část těla a tvář. Mimoto je možno každý vývod ovládat k nasměrování vzduchu z něj vycházejícího. (Výstupní otvory : B, D )

### Vzduch k obličejí a k podlaze



Vzduch je vháněn směrem k obličejí a k nohám. Vzduch hnaný k nohám je teplejší než vzduch hnaný k obličejí (kromě případu, kdy je teplota nastavena na extrémně nízkou). (Výstupní otvory : B, C, D)

### Vzduch k podlaze



Velká část vzduchu je hnána k podlaze a malé množství vzduchu k čelnímu sklu a otvorům pro odmrazování stranových oken. (Výstupní otvory : C, D )

### Poloha odmrazování podlahy



Větší část proudu vzduchu směřuje na podlahu a čelní sklo s malou částí směřující do odmrazovačů bočních oken. (Výstupní otvory : (A), (C), (D) )

Když je zvolena poloha odmrazování podlahy, zapne se automaticky klimatizace (je-li ve výbavě) a zvolí se režim vnějšího (čerstvého) vzduchu.

Nechcete-li klimatizaci, vyhledejte stať "Jak zrušit funkci nucené klimatizace v poloze odmrazování podlahy a odmrazování" v oddílu odmrazování a odmrazování čelního skla.

### Poloha odmrazování



Větší část proudu vzduchu směřuje na čelní sklo s malou částí směřující do odmrazovačů bočních oken. (Výstupní otvory : (A), (D) )

Když je zvolena poloha odmrazování, zapne se automaticky klimatizace (je-li ve výbavě) a zvolí se režim vnějšího (čerstvého) vzduchu.

Nechcete-li klimatizaci, vyhledejte stať "Jak zrušit funkci nucené klimatizace v poloze odmrazování podlahy a odmrazování" v oddílu

Odmrazování a odmrazování čelního skla.

### OVLADAČ TEPLoty

Ovladač teploty je oblý a na ovládacím panelu větrání je nejbližší na straně spolujezdce. Pokud chcete změnit teplotu v interiéru, otáčením po směru hodinových ručiček teplotu zvyšujete (do kabiny je vhnán teplý až horký vzduch) a otáčením proti směru hodinových ručiček snižujete (chladnější vzduch).

### OVLADAČ NASÁVÁNÍ

#### VZDUCHU

To se používá k volbě mezi přívodem čerstvého venkovního vzduchu a recirkulací vzduchu vnitřního.

## ŘÍZENÍ VOZIDLA

---

### **POLOHA PRO RECIRKULACI VZDUCHU**

Když je spínač recirkulace vzduchu stisknutý (svítí kontrolka na spínači), do vozidla nejde téměř žádný vzduch zvenčí, ale je recirkulován vzduch uvnitř vozidla.

Tento režim může být dočasně používán pro dosažení maximálního účinku vytápění nebo ochlazování (je-li klimatizace součástí výbavy) a k zábraně vniknutí nežádoucího vzduchu zvenčí do vozidla.

### **POZOR :**

- **Delší provoz systému v režimu recirkulace může zvýšit vlhkost uvnitř vozidla, čímž může dojít k zamlžení skel a zhoršení viditelnosti.**
- **Nespěte ve vozidle se zapnutou klimatizací. To může vést k vážnému ohrožení až k usmrcení cestujících způsobenému nedostatkem kyslíku a poklesem tělesné teploty.**

### **POLOHA PRO PŘÍVOD VNĚJŠÍHO (ČERSTVÉHO) VZDUCHU**

Venkovní vzduch se přivádí do ventilačního systému. Tuto polohu použijte pro běžné větrání a vytápění.

Kdykoli spustíte motor, řízení proudu vzduchu se nastaví na polohu vnějšího (čerstvého) vzduchu. Jestliže chcete polohu recirkulovaného vzduchu, stiskněte příslušné tlačítko.

Ke zrušení polohy nuceného oběhu vnějšího (čerstvého) vzduchu po spuštění motoru vyhledejte postup zrušení v oddílu Odmrazení a odmížení čelního skla.

### **TLACÍTKO KLIMATIZACE (JE-LI SOUČÁSTÍ VÝBAVY)**

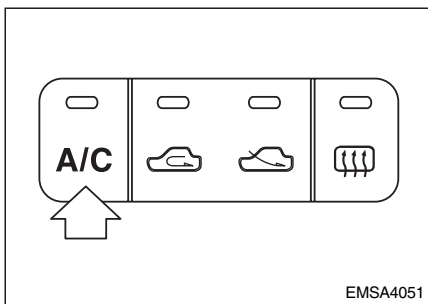

K zapnutí klimatizace stisknete tlačítko A/C. Když je zapnut ovládací knoflík otáček ventilátoru, rozsvítí se kontrolka v tlačítku. Pro vypnutí klimatizace opětovně stisknete tlačítko.

### **ČINNOST SYSTÉMU VĚTRÁNÍ**



1. Nastavte spínač volby režimu do polohy .
2. Nastavte ovladač nasávání vzduchu do polohy pro sání vzduchu zvenčí. Kontrolka spínače je zhasnutá.
3. Nastavte ovladač teploty do požadované polohy.
4. Nastavte spínač ovládání rychlosti ventilátoru na požadovanou rychlost.

### **TOPENÍ**

1. Nastavte spínač volby režimu do polohy .
2. Nastavte ovladač nasávání vzduchu na recirkulaci.

### **VÝSTRAHA :**

**Delší provoz při recirkulaci vzduchu může zvýšit vlhkost uvnitř vozidla. Tím se začnou mlžit skla a zhorší se viditelnost.**

3. Nastavte ovladač teploty do požadované polohy.
  4. Nastavte spínač ovládání rychlosti ventilátoru na požadovanou rychlost.
  5. Pokud chcete během topení zároveň vzduch zbavovat vlhkosti, ZAPNĚTE klimatizaci (je-li součástí výbavy).
- Pokud chcete, aby v úrovni obličeje byl studený vzduch, pro dvouúrovňový provoz, nastavte spínač volby režimu do polohy .
  - Pokud se zamlží přední sklo, nastavte spínač volby režimu do polohy .

## ŘÍZENÍ VOZIDLA

---

### **VZDUCHOVÁ KLIMATIZACE (JE-LI SOUČÁSTÍ VÝBAVY)**

Všechny systémy vzduchové klimatizace Kia jsou plněny ekologickým chladivem R134a, které nepoškozuje ozónovou vrstvu.

1. Spusťte motor. Stiskněte tlačítko klimatizace.
2. Nastavte knoflík volby režimu do čelní polohy.
3. Nastavte tlačítko ovládání vstupu vzduchu do polohy vnějšího nebo recirkulovaného vzduchu.
4. Nastavte knoflík ovládání teploty do žádané polohy.
5. Nastavte knoflík ovládání otáček ventilátoru na žádané otáčky.

6. Nastavte páku ovládání otáček ventilátoru a knoflík ovládání teploty pro udržování maximálního pohodlí.
- Pokud je pro úroveň podlahy při dvojúrovňovém provozu požadován teplejší vzduch, nastavte knoflík pro volbu módu do polohy  a seřďte knoflík pro regulaci teploty tak, aby bylo zachováno maximální pohodlí.
  - Když je požadováno maximální chlazení, otočte knoflíkem pro regulaci teploty vzduchu do krajní levé polohy a nastavte knoflík pro nastavení přívodu vzduchu do polohy pro recirkulaci vzduchu a potom nastavte knoflík pro regulaci rychlosti ventilátoru na maximální rychlost.

### **UPOZORNĚNÍ :**

**Když používáte systém vzduchové klimatizace, pozorně sledujte měřič teploty motoru při jízdě do dlouhých svahů nebo při frekventované dopravě, když je venkovní teplota vysoká. Provoz systému vzduchové klimatizace může způsobit přehřátí motoru. Pokud měřič teploty motoru indikuje jeho přehřátí, nechte zapnut ventilátor topení a vypněte vzduchovou klimatizaci.**

---

### **TIPY PRO POUŽÍVÁNÍ VZDUCHOVÉ KLIMATIZACE**

- Pokud bylo vozidlo zaparkováno na přímém slunečním svitu při horkém počasí, nakrátko otevřete okna, abyste vyvětrali horký vzduch uvnitř vozidla.
- Při orosení na vnitřním povrchu oken při deštivých vlhkých dnech, snižte vlhkost vzduchu uvnitř vozidla zapnutím vzduchové klimatizace.
- Během provozu vzduchové klimatizace, si můžete příležitostně všimnout lehké změny otáček motoru při volnoběhu, když běží kompresor vzduchové klimatizace. Toto je normální provozní vlastnost systému.
- Zapínejte systém vzduchové klimatizace alespoň jednou měsíčně na několik minut.
- Po použití systému vzduchové klimatizace si můžete všimnout odkapávání vody (nebo dokonce tvoření louží) pod vozidlem na straně spolujezdce. Toto je normální provozní vlastnost systému.
- Systém vzduchové klimatizace zahrnuje funkci, která automaticky vypne kompresor vzduchové klimatizace, když se teplota chladicí kapaliny motoru blíží úrovni přehřátí. Chod kompresoru vzduchové klimatizace bude automaticky obnoven, jakmile se teplota chladicí kapaliny motoru vrátí do „normálního“ rozsahu. Rovněž je kompresor vzduchové klimatizace na několik sekund automaticky vypnut, když je zcela sešlápnut plynový pedál.
- Při chodu systému vzduchové klimatizace použijte polohu pro přívod vnějšího (čerstvého) vzduchu.
- Použití systému vzduchové klimatizace v poloze pro recirkulaci vzduchu poskytuje maximální chlazení, avšak stálý provoz v tomto módu může vést k zatuchlosti vzduchu uvnitř vozidla.



# ŘÍZENÍ VOZIDLA

## AUTOMATICKÝ VÝHŘEVNÝ A CHLADÍČÍ ŘÍDICÍ SYSTÉM (JE-LI SOUČÁSTÍ VÝBAVY)

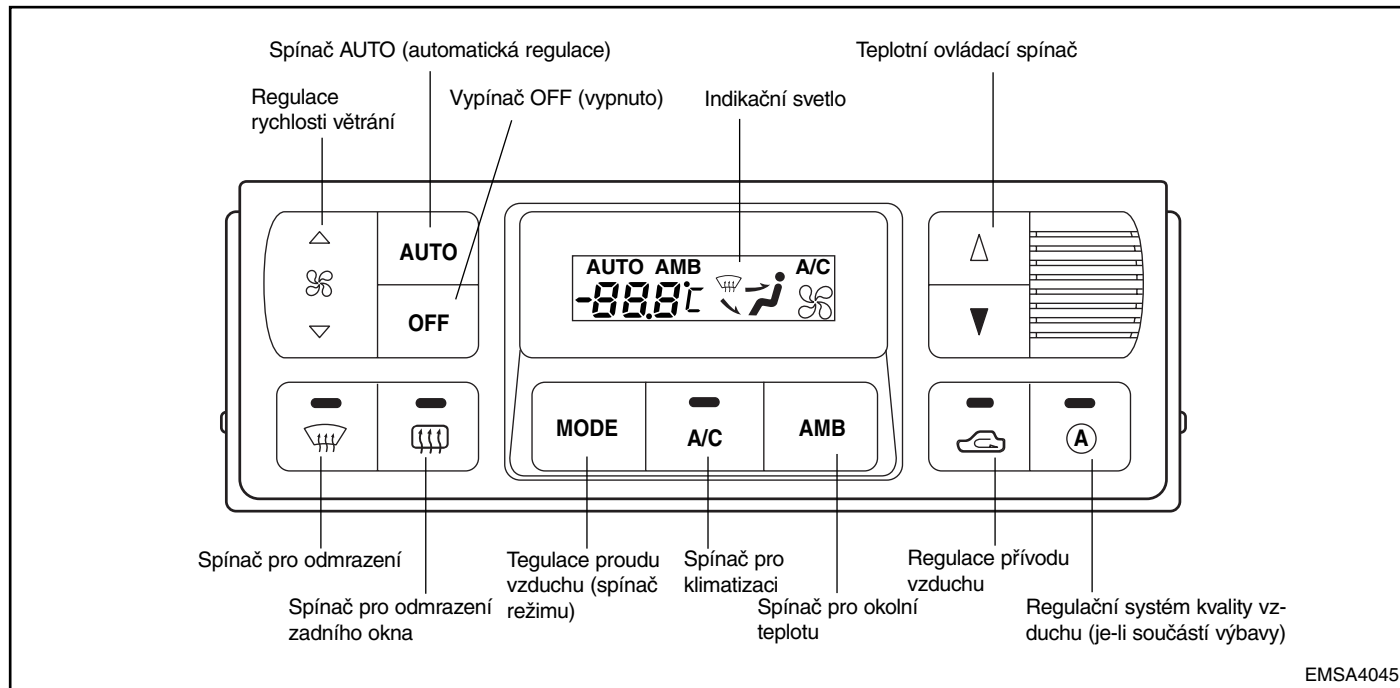

Vaše vozidlo je vybaveno automatickým výhřevným a chladícím řídicím systémem ovládaným jednoduchým nastavením požadované teploty.

### **AUTOMATICKÝ PROVOZ (JE-LI SOUČÁSTÍ VÝBAVY)**

Systém FATC (Full Automatic Temperature Control - plně automatická regulace teploty) reguluje automaticky topení a ochlazování následujícím způsobem:

1. Stiskněte tlačítko „AUTO“. Rozsvítí se indikační světlo potvrzující, že režimy obličeje, podlaha a/nebo obě úrovně, stejně jako rychlost větrání a klimatizace budou regulovány automaticky.
2. Stiskněte spínač „temperature control“ pro regulaci teploty, abyste nastavili požadovanou teplotu.  
Teplotu lze nastavit maximálně na 90°F (32°C) stisknutím červeného tlačítka. Každé stlačení červeného tlačítka způsobí zvýšení teploty o 1°F (0,5°C).  
Teplota se může snížit minimálně na 62°F (17°C) stisknutím modrého tlačítka. Každé stlačení modrého tlačítka způsobí snížení teploty o 1°F (0,5°C).

### **UPOZORNĚNÍ :**

**Jestliže si přejete přejít z Celsia (°C) na Fahrenheita (°C<--->°F), stlačením tlačítka AMB stiskněte tlačítko pro regulaci teploty (Down - dolu) na dobu 3 sekund.**

### **SPÍNAČ PRO TEPLOTU OKOLÍ**

Stisknutím tlačítka AMB se na displeji řídicího panelu objeví teplota okolí.

### **MANUÁLNÍ OBSLUHA**

Výhřevný a chladicí systém může být ovládán ručně, pomocí tlačítek jiných než tlačítko „AUTO“. V této fázi systém pracuje podle sledu, ve kterém byla tlačítka navolena.

Funkce tlačítek, které nejsou zvoleny, budou řízeny automaticky.

Pro přechod na automatické ovládání systému stiskněte tlačítko „AUTO“.

### **OVLÁDÁNÍ RYCHLOSTI VĚTRÁNÍ**

Rychlost větrání se může nastavit na požadovanou rychlost stisknutím příslušného tlačítka pro regulaci rychlosti větrání. Čím vyšší je rychlost ventilátoru, tím větší množství vzduchu je dodáváno. Stisknutím tlačítka „OFF“ (vypnuto) se ventilátor vypne.

## ŘÍZENÍ VOZIDLA

### **REGULACE PŘÍVODU VZ- DUCHU**

Tato funkce se používá pro recirkulaci vnitřního vzduchu.

### **POLOHA PRO RECIRKULO- VANÝ VZDUCH**

Stlačíme-li ovládací spínač pro přívod vzduchu (světelný indikátor svítí), uzavře se téměř veškerý přívod venkovního vzduchu do vozidla a vzduch uvnitř vozidla se recirkuluje.

Tato poloha se může použít dočasně pro maximální zatopení nebo ochlazení (pokud je vůz vybaven klimatizací) a jako pomoc, chceme-li zabránit nežádoucímu toku venkovního vzduchu do vnitřku vozidla.

### **POLOHA PRO VENKOVNÍ (ČERSTVÝ) VZDUCH**

Jestliže spínač pro regulaci přívodu vzduchu nesvítí, přichází vzduch do větracího systému vozidla zvenčí. Tuto polohu používejte pro běžné větrání a topení.

### **VYPNUTÍ VÝHŘEVNÉHO A CHLADICÍHO SYSTÉMU**

Pokud si přejete chod výhřevného a chladicího systému zastavit, stiskněte tlačítko „OFF“ (vypnuto).

### **TLAČÍTKO VOLBY REŽIMU**

Tlačítko volby režimu ovládá směry proudu vzduchu ventilačním systémem. Výstupní otvor proudu vzduchu je stejný jako u ručního systému klimatizace.



### **Celní poloha**



Proud vzduchu směřuje na horní část těla a tvář. Mimoto je možno každý vývod ovládat k nasmerování vzduchu z něj vycházejícího. (Výstupní otvory : Ⓑ, Ⓓ)

### **Vzduch k obličejí a k podlaze**



Vzduch je vháněn směrem k obličejí a k nohám. Vzduch hnaný k nohám je teplejší než vzduch hnaný k obličejí (kromě případu, kdy je teplota nastavena na extrémně nízkou). (Výstupní otvory : Ⓑ, Ⓒ, Ⓓ)

### **Vzduch k podlaze**



Velká část vzduchu je hnána k podlaze a malé množství vzduchu k čelnímu sklu a otvorům pro odmrazování stranových oken. (Výstupní otvory : Ⓒ, Ⓓ)

### Poloha odmrazování podlahy



Větší část proudu vzduchu smeruje na podlahu a celní sklo s malou částí smerující do odmrazovací bočních oken.

(výstupní otvory: (A), (C), (D))  
Klimatizace se automaticky zapne podle okolní teploty a automaticky se zvolí poloha vnejšího (cerstvého) vzduchu. Nechcete-li klimatizaci nebo polohu vnejšího (cerstvého) vzduchu, stisknete pro jejich zrušení příslušné tlačítko.

### TLACÍTKO ODMRAZOVÁNÍ



Větší část proudu vzduchu směruje na čelní sklo s malou částí směřující do odmrazovačů bočních oken. (Výstupní otvory : (A), (D))

Když se stiskne tlačítko odmrazování, automaticky se zvolí poloha vnejšího (cerstvého) vzduchu a vzduch se vhaní do odmrazovacích otvorů celního skla. Klimatizace funguje automaticky podle okolní teploty. Nechcete-li klimatizaci nebo polohu vnejšího (cerstvého) vzduchu, stisknete pro jejich zrušení příslušné tlačítko.

### TLACÍTKO KLIMATIZACE (JE-LI SOUČÁSTÍ VÝBAVY)

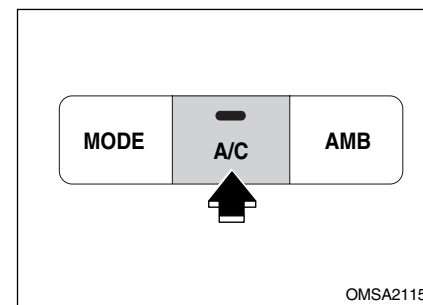

K zapnutí klimatizace stisknete tlačítko A/C. Když je zapnut ovládací knoflík otáček ventilátoru, rozsvítí se kontrolka v tlačítku. Pro vypnutí klimatizace opětovně stisknete tlačítko.

## ŘÍZENÍ VOZIDLA

---

### **KLIMATIZACE**

Všechny klimatizační systémy u vozidel značky Kia jsou plněny chladivem R134a, které je šetrné k životnímu prostředí a neničí ozónovou vrstvu.

1. Spusťte motor. Stiskněte spínač klimatizace.
2. Nastavte spínač volby režimu do polohy pro foukání vzduchu směrem k obličejům.
3. Nastavte spínač recirkulace do polohy pro vnější sání nebo recirkulaci (kontrolka na spínači je rozsvícená).
4. Nastavte ovladač teploty na požadovanou hodnotu.
5. Nastavte ovladač rychlosti ventilátoru na požadovanou rychlost.
6. Uzpůsobte nastavení teploty a rychlosti ventilátoru tak, aby bylo dosaženo maximálního pohodlí.

- Pokud si přejete, aby byl vháněn zároveň k podlaze chladný vzduch, nastavte režim  (dvoúrovňový provoz) a přizpůsobte teplotu, aby bylo dosaženo maximálního pohodlí.
- Pokud si přejete maximální ochlazení, proveďte následující nastavení: Spínač pro ovládání teploty úplně doleva, spínač sání vzduchu na recirkulaci (kontrolka na spínači svítí), rychlost vhánění vzduchu na nejvyšší.

### **UPOZORNĚNÍ :**

**Při jízdě do kopce nebo v hustém provozu často kontrolujte ukazatel teploty, je-li zapnutá klimatizace a vysoká teplota ovzduší. Zapnutý klimatizační systém by mohl způsobit přehřívání motoru. Pokud ukazatel teploty signalizuje přehřátí motoru, můžete dále používat větrání, ale vypněte klimatizaci.**

---

### **POKYNY PRO POUŽÍVÁNÍ KLIMATIZACE:**

- Pokud bylo vozidlo během parkování na delší dobu vystaveno přímému slunečnímu záření, na okamžik otevřete okna, aby se horký vzduch dostal ven z vozidla.
- Za deštivého a vlhkého počasí snížíte srážení vlhkosti na vnitřní straně oken a vlhkost ve vozidle zapnutím klimatizace.
- Během provozu klimatizačního systému můžete občas zaregistrovat lehké změny v otáčkách motoru při volnoběhu. Je to způsobeno zapnutím kompresoru klimatizace a je to zcela normální jev.
- Klimatizaci zapínejte každý měsíc, alespoň na několik minut.
- Po použití klimatizace si můžete všimnout odkapávání vody nebo loužičky pod vozidlem - na straně u spolujezdce. Je to normální provozní jev tohoto zařízení.

- Klimatizační systém je vybaven funkcí, která automaticky vypne kompresor klimatizace, jestliže by se chladicí kapalina motoru začala přehřívát. Jakmile se teplota chladicí kapaliny motoru vrátí na provozní, kompresor klimatizace se opět spustí. Kompresor klimatizace se také na několik sekund odpojí při plném vyšlápnutí plynového pedálu.
- Pro provoz klimatizace používejte vhánění čerstvého vzduchu (spínač vhánění je v poloze nasávání zvenčí).
- Při provozu klimatizace v režimu recirkulace vzduchu dochází sice k nejúčinnějšímu ochlazování, ale při delším provozu klimatizace v tomto režimu se vzduch uvnitř vozidla stane vydýchaným.





### **POTRUBÍ PRO VYHŘÍVÁNÍ ZADNÍHO SEDADLA (JE-LI SOUČÁSTÍ VÝBAVY)**

Kdykoliv je větrání nastaveno do režimu vhánění vzduchu k obličejům a k podlaze nebo jen k podlaze, vzduch je vháněn do oblasti podlahy u zadních sedadel.

## ŘÍZENÍ VOZIDLA

---

### **SYSTÉM KONTROLUJÍCÍ KVALITU VZDUCHU (JE-LI SOUČÁSTÍ VÝBAVY)**

Vnější vzduch je přiváděn z vnějšíku vozidla a může být kontrolován zcela automaticky. Stiskněte tlačítko (  ) aby se aktivoval „Systém kontrolující kvalitu vzduchu“. Pro deaktivaci celého zařízení je třeba stisknout tlačítko (  ) nebo tlačítko na řízení přívodu vzduchu nebo nastavit páku k selekci způsobu na pozici (  ,  ).

### **VÝSTRAHA :**

- Jestliže řídíte již se zapojeným (ON) „systémem kontrolujícím kvalitu vzduchu“ delší čas, uvnitř vozidla se pak bude vytvářet námraza.
- Aby se odmrazil vnitřek vozidla, je třeba nastavit páku k selekci způsobu na pozici (  ), odmrazit nebo stisknout tlačítko na přívod vzduchu na pozici „vnější vzduch“.
- Kontrolní měřicí čidlo na kvalitu vzduchu se nachází na straně radiátoru, dávejte pozor, aby se čidlo nepoškodilo.

## ODMRAZOVÁNÍ A ODMLŽOVÁNÍ ČELNÍHO SKLA (RUČNÍ TYP) VNITŘNÍ STRANA ČEL- NÍHO SKLA

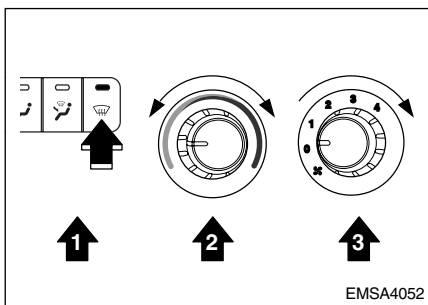

1. Zvolte polohu odmrazování podlahy (☹️) nebo odmrazování (☹️). Klimatizace (je-li ve výbavě) se automaticky zapne a zvolí se poloha vnějšího (čerstvého) vzduchu.
2. Zvolte žádanou teplotu.
3. Zvolte otáčky ventilátoru mimo polohy "0" (nula).

Nechcete-li klimatizaci nebo polohu vnějšího (čerstvého) vzduchu, stiskněte pro jejich zrušení příslušné tlačítko.

### UPOZORNĚNÍ

Nepoužívejte polohu ☹️ při regulaci teploty na ochlazení při extrémně vlhkém počasí. Rozdíl mezi teplotou vnějšího vzduchu a teplotou vzduchu přiváděného na přední sklo by mohl vést k zamlžení vnějšího povrchu předního skla a tím ke snížení viditelnosti.

## VNĚJŠÍ STRANA ČELNÍHO SKLA

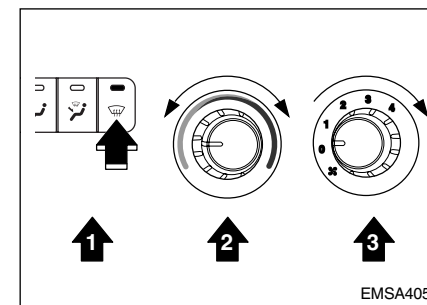

1. Zvolte polohu odmrazování (☹️). Klimatizace se zapne podle detekované okolní teploty a zvolí se poloha vnějšího (čerstvého) vzduchu.
2. Nastavte teplotu do extrémněhorké polohy.
3. Nastavte otáčky ventilátoru do polohy "3" nebo "4".

Nechcete-li klimatizaci nebo polohu vnějšího (čerstvého) vzduchu, stiskněte pro jejich zrušení příslušné tlačítko.



## ŘÍZENÍ VOZIDLA

- Pro maximální odmrazení nastavte knoflík pro regulaci teploty do krajní pravé polohy/polohy pro maximální ohřev a knoflík pro regulaci rychlosti ventilátoru na nejvyšší rychlost,
- Pokud je během odmrazování nebo odmrazování požadován přívod teplého vzduchu k podlaze, nastavte knoflík pro volbu módu do polohy.
- Před jízdou odstraňte veškerý led a sníh z předního skla, zadního okna, vnějších zpětných zrcátek a všech bočních oken.
- Před jízdou odstraňte veškerý led a sníh z kapoty a vstupu vzduchu v podokenní mřížce, abyste zlepšili účinnost topení a odmrazování a snížili pravděpodobnost zamlžení vnitřního povrchu předního skla.

### **JAK ZRUŠIT PROVOZ KLIMATIZACE S NUCENÝM OBĚHEM A POLOHU VNĚJŠÍHO (ČERSTVÉHO) VZDUCHU V POLOZE ODMRAZENÍ PODLAHY A ODMRAZENÍ.**

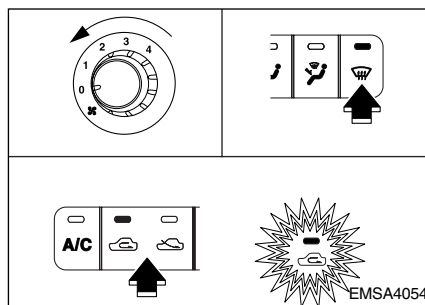

Když zvolíte polohu odmrazení podlahy nebo odmrazení, systém automaticky zapne systém klimatizace a zvolí se polohu vnějšího (čerstvého) vzduchu. Nechcete-li klimatizaci a polohu vnějšího (čerstvého) vzduchu za provozu v některém z těchto režimů, můžete vypnout provoz systému klimatizace následujícím postupem:

- 1) Otočte knoflík ovládání otáček ventilátoru do polohy 0 (nula).
- 2) Otočte knoflík volby módu do polohy odmrazování (☀).
- 3) Stiskněte tlačítko polohy pro recirkulaci vzduchu (↻) nejméně 5 krát během 3 sekund.

Potom kontrolka v tlačítku polohy recirkulovaného vzduchu 3 krát zabliká s intervalem 0,5 sekundy.

Jestliže se chcete vrátit k systému automatické klimatizace a poloze vnějšího (čerstvého) vzduchu, opakujte stejný postup.

Stejný postup dodržujte, jestliže chcete zrušit nebo se vrátit do polohy vnějšího (čerstvého) vzduchu s nuceným oběhem, když spouštíte motor.

## ODMRAZOVÁNÍ A ODMLŽOVÁNÍ ČELNÍHO SKLA (AUTOMATICKÝ TYP)

### VNITŘNÍ STRANA ČEL- NÍHO SKLA

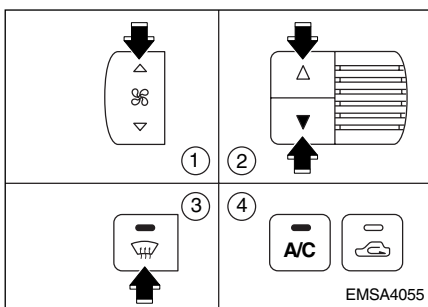

1. Zvolte otáčky ventilátoru mimo polohy OFF (OFF).
2. Zvolte žádanou teplotu.
3. Stiskněte tlačítko odmrazování (snowflake symbol).
4. Klimatizace se zapne podle detekované okolní teploty a zvolí se poloha vnějšího (čerstvého) vzduchu.

Nechcete-li klimatizaci nebo polohu vnějšího (čerstvého) vzduchu, stiskněte pro jejich zrušení příslušné tlačítko.

### UPOZORNĚNÍ

Nepoužívejte polohu (snowflake symbol) při regulaci teploty na ochlazení při extrémně vlhkém počasí. Rozdíl mezi teplotou vnějšího vzduchu a teplotou vzduchu přiváděného na přední sklo by mohl vést k zamlžení vnějšího povrchu předního skla a tím ke snížení viditelnosti.

## VNĚJŠÍ STRANA ČELNÍHO SKLA

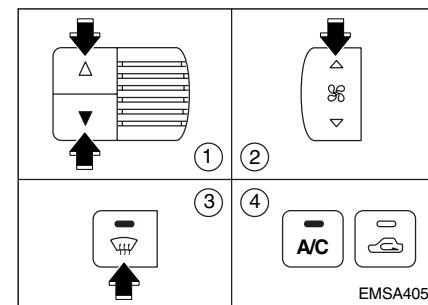



1. Nastavte teplotu do extrémně horké polohy (25°C~32°C).
  2. Nastavte otáčky ventilátoru do polohy OFF (OFF symbol) nebo fan speed.
  3. Stiskněte tlačítko odmrazování (snowflake symbol).
  4. Klimatizace se zapne podle detekované okolní teploty a zvolí se poloha vnějšího (čerstvého) vzduchu.
- Nechcete-li klimatizaci nebo polohu vnějšího (čerstvého) vzduchu, stiskněte pro jejich zrušení příslušné tlačítko.

## ŘÍZENÍ VOZIDLA

---

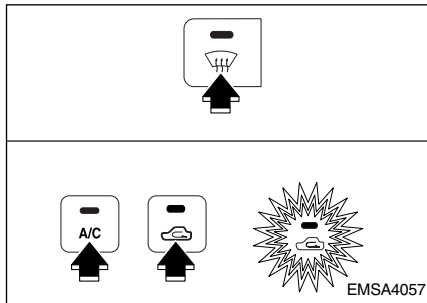
### **JAK ZRUŠIT PROVOZ KLIMATIZACE S NUCENÝM OBĚHEM A POLOHU VNĚJŠÍHO (ČERSTVÉHO) VZDUCHU V POLOZE ODMRAZOVÁNÍ PODLAHY A ODMRAZOVÁNÍ.**



1. Zvolte polohu odmrazování stisknutím tlačítka odmrazování (  ).
2. Za přidržování stisknutého tlačítka klimatizace, stiskněte polohu recirkulace vzduchu (  ) nejméně 5 krát během 3 sekund.

Potom zabliká 3 krát kontrolka s intervalem 0,5 sekundy.

Stejný postup dodržujte, jestliže chcete zrušit nebo se vrátit do polohy vnějšího (čerstvého) vzduchu s nuceným oběhem, když spouštíte motor s polohou recirkulovaného vzduchu zvolenou ručně před vypnutím motoru.

## RADY PRO JÍZDU

---

Palivové nároky .....	5-2
System řízení emisí .....	5-3
Před jízdou .....	5-5
Rady pro ekonomický provoz .....	5-7
Zvláštní jízdni podmínky .....	5-8
Tažení přívěsu.....	5-12
Přetížení.....	5-21
Informační štítky .....	5-21

## RADY PRO JÍZDU

---

### **PALIVOVÉ NÁROKY**

Vaše nová Kia smí být plněna pouze bezolovnatým benzinem s oktanovým číslem 91 nebo vyšším. Nová Kia dosáhne maximálního výkonu při použití bezolovnatého benzínu. Bezolovnatý benzin snižuje na minimum produkci výfukových zplodin a zamezí znečištění elektrod zapalovacích svíček.

#### **UPOZORNĚNÍ :**

**NIKDY NEPOUŽÍVEJTE OLOVNATÝ BENZIN. Jeho používání poškodí katalyzátor. Nikdy do nádrže nepřidávejte jiné čisticí přísady pro palivovou soustavu než ty, které jsou předepsány značkou Kia, nebo jejich ekvivalenty. (Podrobnější informace obdržíte u autorizovaného prodejce Kia.)**

**Olovnatý benzin poškodí lambda-sondu a ovlivní funkci systému řízení emisí.**

*Do zemí, kde se používá OLOVNATÝ BENZIN, je možné dodávat vozy Kia na tento benzin. V takovém případě byl ovšem vůz konstruován na OLOVNATÝ BENZIN a smí používat jen tento benzin. Žádáme Vás, abyste zkontrolovali, zda Váš vůz jezdí na OLOVNATÝ či BEZOLOVNATÝ benzin. Údaj je zapsán na přístrojové desce u ukazatele stavu paliva (unleaded fuel = bezolovnatý benzin).*

### ***BENZIN S OBSAHEM ALKOHOLU A METANOLU***

Etanol (též známý pod názvem líh) je směs etanolu a benzínu prodávaná pod značkou gasohol. Nepoužívejte gasohol, který obsahuje více než 10% etanolu. Metanol (též známý pod názvem dřevěný líh) je směs benzínu a metanolu prodávaná pod značkou gasohol. Nepoužívejte benzin nebo gasohol, který obsahuje metanol.

Oba dva typy paliva mohou způsobit problémy v chodu motoru a poškodit palivovou soustavu.

Pokud se problémy s chodem motoru vyskytnou, přestaňte gasohol používat. Záruka se nevztahuje na poškození vozidla nebo problémy s chodem motoru způsobené používáním:

- Gasoholu s větším než 10% obsahem etanolu.
- Benzínu nebo gasoholu, který obsahuje metanol.
- Olovnatého benzínu nebo olovnatého gasoholu.

#### **UPOZORNĚNÍ :**

**Nikdy nepoužívejte gasohol, který obsahuje metanol. Zamezte používání jakéhokoliv gasoholového paliva, které negativně ovlivňuje provozuschopnost vozu.**

---

## **SYSTÉM ŘÍZENÍ EMISÍ (JE-LI SOUČÁSTÍ VÝBAVY)**

### **ÚPRAVY VOZIDLA**

Vozidlo nijak neupravujte. Úpravy mohou ovlivnit výkon, bezpečnost a životnost vozidla a mohou dokonce způsobit porušení bezpečnostních a emisních předpisů.

Na poruchy a provozní problémy způsobené jakýmkoliv úpravami se nevztahuje záruka.

### ***VÝSTRAHA PŘED VÝ- FUKOVÝMI PLYNY MO- TORU (OXID UHELNATÝ)***

Výfukové plyny motoru obsahují oxid uhelnatý. Přestože je bezbarvý a nemá žádný zápach, je nebezpečný a při vdechování může způsobit smrtelnou otravu.

- Oxid uhelnatý se může vyskytovat společně s jinými výfukovými plyny. Proto, pokud ve vozidle ucítíte jakýkoliv zápach výfukových plynů, nechte vozidlo zkontrolovat a opravit v autorizovaném servisu Kia. Pokud je to možné, nepokračujte v jízdě. Pokud musíte, učiňte tak pouze se všemi úplně otevřenými okny. Nechte své vozidlo okamžitě zkontrolovat a opravit.
- Neprovozujte motor v omezených nebo uzavřených prostorech (např. v garáži) déle, než je nezbytné k vyjetí.

- Pokud s vozidlem stojíte na otevřeném prostranství a běží-li motor, přizpůsobte nastavení větracího systému tak, aby nasával do vozidla vzduch zvenčí. Pokud ucítíte výfukové plyny, vypněte motor.
- Nikdy nesaďte dlouhou dobu v zaparkovaném nebo stojícím vozidle za běhu motoru.

## RADY PRO JÍZDU

---

### **BEZPEČNOSTNÍ OPATŘENÍ PŘI POUŽÍVÁNÍ KATA-LYZÁTORU (JE-LI SOUČÁSTÍ VÝBAVY)**

Vaše vozidlo je vybaveno katalyzátorem pro snižování emisí.

Proto musí být dodržena následující opatření:

- Používejte pouze BEZOLOVNATÝ BENZIN.
- Nenechávejte vozidlo stát poblíž nebo na snadno vznětlivých předmětech, např. suché trávě, papírech, listí, apod. Za určitých podmínek by mohlo dojít k jejich vznícení od horkého výfukového potrubí.
- Nejezděte s vozidlem, které vykazuje známky poruchy motoru, jako např. vynechávání jiskry při zapalování nebo evidentní pokles výkonu.

- Vyvarujte se špatného zacházení s motorem nebo jeho přetěžování. Příkladem nesprávného použití je jízda z kopce vypnutým zapalováním a jízda z prudkého svahu se zařazeným rychlostním stupněm a vypnutým zapalováním.
- Neprovozujte motor delší dobu ve vysokých otáčkách bez zatížení (5 mi-nut a déle).
- Neupravujte nebo nezasahujte do jakékoli části motoru nebo systému řízení emisí. Jakákoliv prohlídka a zásahy musí být provedeny kvalifikovaným technikem.

Nedodržení výše uvedených bezpečnostních opatření může způsobit poškození katalyzátoru a vozidla a zrušit platnost záruky.

---

## **PŘED JÍZDOU**

Před nasednutím do vozidla:

- Ujistěte se, zda jsou všechna okna, vnější zpětná zrcátka a vnější světlá čísta.
- Zkontrolujte stav pneumatik.
- Zkontrolujte, zda není na podvozku nějaká netěsnost.
- Ujistěte se, zda se za Vámi nevyskytují nějaké překážky v případě, že hodláte couvat.

### ***NEZBYTNÉ PROHLÍDKY***

Hladiny provozních kapalin, jako např. olej, chladicí kapalina motoru, brzdová a spojková kapalina a kapalina ostříkovače by měly být kontrolovány v pravidelných intervalech, podle druhu kapaliny. Podrobnosti naleznete v kapitole 7 Údržba.

## ***PŘED SPUŠTĚNÍM MOTORU***

- Zavřete a zajistěte všechny dveře.
- Sedadlo nastavte tak, aby všechny ovládací prvky vozidla byly snadno dosažitelné.
- Proveďte nastavení vnitřního a vnějších zpětných zrcátek.
- Ujistěte se, zda fungují všechna světla.
- Zkontrolujte všechny ukazatele.
- Při otočení klíčku do polohy ON zkontrolujte všechny kontrolky.
- Uvolněte parkovací brzdu a ujistěte se, že je výstražná kontrolka brzdového systému zhasnutá.

Pro zajištění bezpečného provozu si buďte jisti, že jste seznámeni s vybavením svého vozidla.

## ***JÍZDA POD VLIVEM ALKOHOLU***

Jízda pod vlivem alkoholu je nebezpečná a je nejčastější příčinou smrtelných nehod. Alkohol narušuje řidičův úsudek, vidění a svalovou koordinaci. Dokonce i malé množství alkoholu ovlivní reflexy řidiče, jeho úsudek a vnímání.

Prosíme Vás, abyste neřídili, pokud jste požili alkohol, ani nejezdili s řidičem, který ho pil. Pokud jste ve skupině, vyberte si jednu osobu, která bude řídit a nebude pít nebo pokud jste sami, zavolejte si taxi.



## RADY PRO JÍZDU

---

### ***DROGY A ŘÍZENÍ***

Jízda pod vlivem drog je stejně nebezpečná nebo ještě nebezpečnější než jízda pod vlivem alkoholu, v závislosti na druhu drog, které řidič požívá, a na jejich množství. Při řízení neberte žádné drogy.

Pokud užíváte nějaké léky, poraďte se se svým lékařem nebo lékárníkem, jestli při jejich užívání smíte řídit motorové vozidlo.

## RADY PRO EKONOMICKÝ PROVOZ

Ekonomický způsob používání Vašeho vozidla závisí hlavně na stylu a způsobu Vaší jízdy a dále pak na tom, kde a kdy ho provozujete.

Každý z těchto faktorů ovlivní počet kilometrů, které budete schopni ujet na jeden litr benzínu. Abyste provozovali vozidlo co nejúsporněji, držte se následujících doporučení. Pomohou Vám ušetřit peníze na palivu i opravách:

- Vyhněte se delšímu zahřívání motoru volnoběžným chodem. Jakmile motor běží plynule, rozjedte se. Pamatujte, že v chladnějších dnech trvá ohřev motoru o něco déle.
- Palivo šetřte pomalým rozjížděním.
- Udržujte motor v dobrém stavu a dodržujte periodu stanovenou pro pravidelné servisní prohlídky. To pomůže zvýšit životnost dílů a snížit Vaše provozní náklady.
- Nepoužívejte zbytečně klimatizaci.
- Na nerovných silnicích jezděte pomaleji.

- Abyste prodloužili životnost pneumatik a snížili spotřebu paliva, udržujte vždy všechny pneumatiky nahuštěné na předepsaný tlak.
- Udržujte si dostatečnou vzdálenost od ostatních vozidel, abyste se vyhnuli náhlým zastavením. To sníží opotřebování brzdových destiček a obložení a ušetří palivo, protože k dosažení původní rychlosti je třeba paliva navíc.
- Ve vozidle nepřevázejte zbytečnou zátěž.
- Během jízdy neodkládejte nohu na brzdový pedál. Může to způsobit zbytečné opotřebením, případné poškození brzd a rovněž zvýšení spotřeby paliva.
- Špatné seřízení geometrie kol způsobuje nesouměrné ojetí pneumatik a tím i jejich rychlejší opotřebením. Jízda se špatně seřízenou geometrií kol vyžaduje větší výkon motoru a tím vede k vyšší spotřebě.

- Otevírání oken při vysokých rychlostech zvyšuje spotřebu paliva.
- Boční a čelní vítr zvyšují spotřebu paliva. Abyste snížili takto vzniklé ztráty, snižte za těchto podmínek i rychlost vozidla.

Udržování vozidla v dobrém provozním stavu je důležité jednak pro ekonomiku provozu, jednak pro bezpečnost. Proto podrobuje vozidlo všem prohlídkám a údržbovým úkonům v autorizovaném servisu značky Kia, které jsou stanovené plánem údržby.

### POZOR - Vypínání motoru při jízdě

**Nikdy NEVYPÍNEJTE motor při jízdě z kopce na volnoběh nebo kdykoliv, když je vozidlo v pohybu. Při vypnutém motoru nefungují posilovače řízení a brzd. Místo toho podřadte na odpovídající rychlostní stupeň. Tím využijete brzděného účinku motoru.**

## RADY PRO JÍZDU

---

### ZVLÁŠTNÍ JÍZDNÍ PODMÍNKY

#### *NEBEZPEČNÁ JÍZDA*

Je-li jízda z důvodů vody, náledí, sněhu, písku nebo jiného rizika nebezpečná, dodržujte následující pokyny:

- Jděte opatrně a počítejte s větší brzdovou vzdáleností.
- Vyvarujte se prudkého brzdění nebo rychlých změn v řízení.
- Při brzdění vozidel bez ABS sešlapujte brzdový pedál přerušovaně, dokud vozidlo nezastaví.
- Při rozjíždění na sněhu, blátě nebo písku použijte k rozjezdu druhý rychlostní stupeň, abyste se vyhnuli prokluzování předních kol. Pokud je to potřebné, využívejte nižších rychlostních stupňů.

- Použijte písek, sůl, sněhové řetězy nebo jiný adhezivní materiál pod přední kola, jestliže Váš vůz uvízl na ledě, sněhu nebo blátě, abyste zvýšili využitelný točivý moment kol potřebný pro vyproštění.

#### **POZOR - Podřazování**

**Podřazení na první stupeň u mechanické převodovky nebo na nízký u automatické převodovky, může při jízdě na kluzkém povrchu způsobit nehodu. Náhlá změna rychlosti a točivého momentu kol může způsobit smyk. Proto buďte při podřazování na kluzkém povrchu opatrní.**

#### ***VYPROŠTĚNÍ VOZIDLA ROZHOUPÁNÍM***

Pokud je vozidlo třeba vyprostit ze sněhu, písku nebo bláta, střídavě opakujte řazení stupně D (Jízda) nebo R (Couvání) u automatické převodovky nebo zpátečky a prvního rychlostního stupně u mechanické převodovky. Současně ovládejte plynový pedál jemně.

Nepřetácejte motor. Pokud se vozidlo i po několika minutách kývání nepodařilo vyprostit, nechte vozidlo vytáhnout jiným vozem, aby se předešlo přehřátí motoru a možnému poškození spojky a pohonné jednotky.

---

## UPOZORNĚNÍ :

**Delší houpání může způsobit přehřívání motoru, poškození spojky a poškození pneumatik.**

### **POZOR - Protáčení kol**

**Nedovolte, aby došlo k prokluzu kol obzvláště při rychlosti vyšší, než je 56 km/h. Prokluzování kol velkou rychlostí u stojícího vozu může způsobit přehřátí a explozi pneumatik a tím zranit okolo stojící osoby.**

## *JÍZDA V NOCI*

Protože jízda v noci je mnohem nebezpečnější než jízda ve dne, zapamatujte si níže uvedené pokyny:

- Zpomalte a udržujte větší bezpečnou vzdálenost mezi Vaším a ostatními vozidly, protože v noci je zhoršená viditelnost, obzvláště na neosvětlených komunikacích.
- Nastavte zpětná zrcátka tak, abyste snížili oslnění od světlometů jiných vozidel.
- Udržujte světlomety svého vozidla čisté a správně nasměrované. Špinavé nebo nesprávně nastavené světlomety při jízdě v noci značně zhoršují viditelnost.
- Vyvarujte se přímého pohledu do světlometů protijedoucích vozidel. Mohlo by dojít k dočasnému oslnění a ztrátě vidění. Vaším očím pak trvá několik sekund, než se opět přizpůsobí tmě.

## *JÍZDA V DEŠTI*

Děšť a mokrá vozovka mohou jízdu učinit nebezpečnou, obzvláště pokud na jízdu na mokré vozovce nejste připraveni. Zde je několik rad, které by měly být při jízdě v dešti vzaty v úvahu.

- Ujistěte se, zda jsou stěrače čelního skla v dobrém stavu.
- Silný déšť ztěžuje výhled a zvyšuje vzdálenost nutnou k zastavení vozidla. Proto je lepší zpomalit.
- Pokud nejsou Vaše pneumatiky v dobrém stavu, rychlé zastavení na mokrému povrchu může způsobit smyk a možná i nehodu. Ujistěte se proto, že jsou Vaše pneumatiky a stěrače v dobrém stavu.
- Rozsviňte hlavní světlomety, aby Vás ostatní lépe viděli.
- Průjezd velkými kalužemi může ovlivnit funkci brzd. Pokud jste nuceni projíždět kaluže, učiňte tak pomalou rychlostí.
- Pokud se Vám zdá, že se do brzd dostala voda, sešlápněte během jízdy několikrát lehce brzdový pedál, dokud nezačnou brzdit normálně.

## RADY PRO JÍZDU

---

### **JÍZDA V ZIMĚ**

- Doporučujeme, abyste s sebou vozili vybavení pro případ nouze. Mezi věci, které byste měli mít, patří sněhové řetězy, škrabka na okna, odmrazovač čelního skla, sáček s pískem nebo solí, signalizační světla, lopatka a propojovací kabely k akumulátoru.
- Ujistěte se, že máte v chladiči dostatek etylenglykolové chladicí směsi.
- Zkontrolujte stav akumulátoru a kabelů. Chlad snižuje kapacitu akumulátoru, takže akumulátor musí být v zimě plně dobitý, aby zajistil dostatek energie pro spuštění motoru.
- Ujistěte se, že je viskozita motorového oleje vhodná pro chladné počasí.

- Zkontrolujte systém zapalování, jestli nejsou uvolněné kontakty a jestli systém není poškozený.
- Pro ostřikovač čelního skla použijte nemrznoucí kapalinu a ujistěte se, že máte v nádržce dostatek kapaliny (do ostřikovače nepoužívejte nemrznoucí chladicí kapaliny určené do motoru).
- Nepoužívejte parkovací brzdu, pokud hrozí nebezpečí jejího zamrznutí. Nejčastěji se to stává, když po jízdě za mokra klesne teplota pod bod mrazu.  
V takovém případě pro parkování zařadte P (Parkování) u vozidel s automatickou převodovkou nebo první rychlostní stupeň popř. zpátečku u vozidel s mechanickou převodovkou a založte zadní kola.

### **ZIMNÍ PNEUMATIKY**

Používejte jen zimní pneumatiky stejného rozměru a konstrukce, které jsou uvedeny na štítku s údaji o huštění. Doporučujeme použít zimní pneumatiky na všech čtyřech kolech, jinak hrozí nebezpečí špatné ovladatelnosti vozidla. Rychlost jízdy s těmito pneumatikami by neměla překročit 120 km/h. Tlak huštění pneumatik by měl asi o 28 kPa (0,3 kg/cm<sup>2</sup>) převyšovat doporučený tlak uvedený na štítku s údaji o huštění pneumatik, avšak nikdy by neměl překročit maximální tlak uvedený pro chladné počasí na boku pneumatiky.

### **POZOR - Rozměr zimních pneumatik**

**Pneumatiky pro jízdu na sněhu by svou velikostí a typem měly odpovídat standardním pneumatikám. Jinak může být bezpečnost a ovladatelnost Vašeho vozidla nepříznivě ovlivněna.**

*Nemontujte na vozidlo pneumatiky s hroty, aniž byste se předtím přesvědčili, zda dopravní vyhláška ve Vaší zemi dovoluje jejich používání.*

---

## **SNĚHOVÉ ŘETĚZY**

### **VÝBĚR ŘETĚŽŮ**

Ustanovení, která pojednávají o používání řetězů, se liší vzhledem k povrchu silnice a oblasti. Vždy je nutné se před jejich nasazením přesvědčit o možnosti jejich použití.

Používejte pouze řetězy SAE třídy „S”. Velikost řetězů musí odpovídat pro daný typ vozidla. Řiďte se doporučenými pokyny výrobce.

### **MONTÁŽ ŘETĚŽŮ**

Při montáži řetězů na pneumatiky Vašeho vozidla pečlivě dodržujte pokyny výrobce řetězů.

Části řetězů, které přečnávají přes pneumatiku, mohou poškrábat ozdobné kryty kol. Před montáží řetězů kryty odstraňte.

### **POZOR - Sněhové řetězy**

- **Používání řetězů může nepříznivě ovlivnit ovladatelnost vozidla.**
- **Nepřekračujte rychlost 50 km/h nebo rychlost uvedenou výrobcem řetězů, pokud je nižší.**
- **Jezděte opatrně a vyhněte se nerovnostem, prudkému zatáčení i jiným nebezpečným místům na silnici, která by mohla způsobit odskočení vozidla.**
- **Vyhněte se ostrým zatáčkám nebo brzdění se zablokovanými koly.**
- **Nepoužívejte řetěz na rezervním kole. Mohlo by to nepříznivě ovlivnit ovladatelnost vozidla a způsobit poškození vozidla a pneumatiky.**

Na přední pneumatiky namontujte řetězy tak pevně, jak to půjde. Používat řetězy na zadní pneumatiky se nedoporučuje. Po ujetí 0,5 - 1 km řetězy přitáhněte.

## **JÍZDA NA ZATOPENÉM POVRCHU**

Jízdě na zatopeném povrchu se vyhněte mimo případy, kdy si jste jisti, že voda nesahá výše, než je spodní úroveň ráfků kol. Vodou jedte pomalu. Udržujte si dostatečnou vzdálenost pro brzdění, protože výkon brzd může být vodou ovlivněn.

Po skončení průjezdu vodou brzdy vysušte. Učiňte tak opakovaným lehkým brzděním během pomalé jízdy.

## RADY PRO JÍZDU

### TAŽENÍ PŘÍVĚSU

#### POZOR - Tažení Přívěsu

Pokud nebudete používat správné vybavení a správně řídit, můžete při jízdě s přívěsem ztratit kontrolu nad vozidlem. Například pokud je přívěs příliš těžký, brzdy nemusí fungovat správně - nebo dokonce i vůbec. Vy a Vaši spolujezdci byste mohli být vážně nebo smrtelně zraněni. Vlečte přívěs, pouze pokud splníte všechny body uvedené v tomto oddíle.

#### UPOZORNĚNÍ

Nesprávné tažení přívěsu může způsobit poškození Vašeho vozidla, což by vedlo k nákladným opravám, na které se nevztahuje záruka. Abyste přívěs táhli správně, držte se rad uvedených v tomto oddíle.

Motor		Evropa		General	
		2,0 Motor	2,5 Motor	2,0 Motor	2,5 Motor
Maximum hmotnost přívěsu kg (lbs.)	Přívěs bez brzdové soustavy	750	750	0	0
	Přívěs s brzdovou soustavou	1700	1700	0	0
Maximální přípustné statické vertikální zatížení spojky pro připojení přívěsu kg (lbs.)		75	75	-	-
Doporučená vzdálenost od osy zadních kol k bodu spojení mm (Inch)		1170	1170	-	-

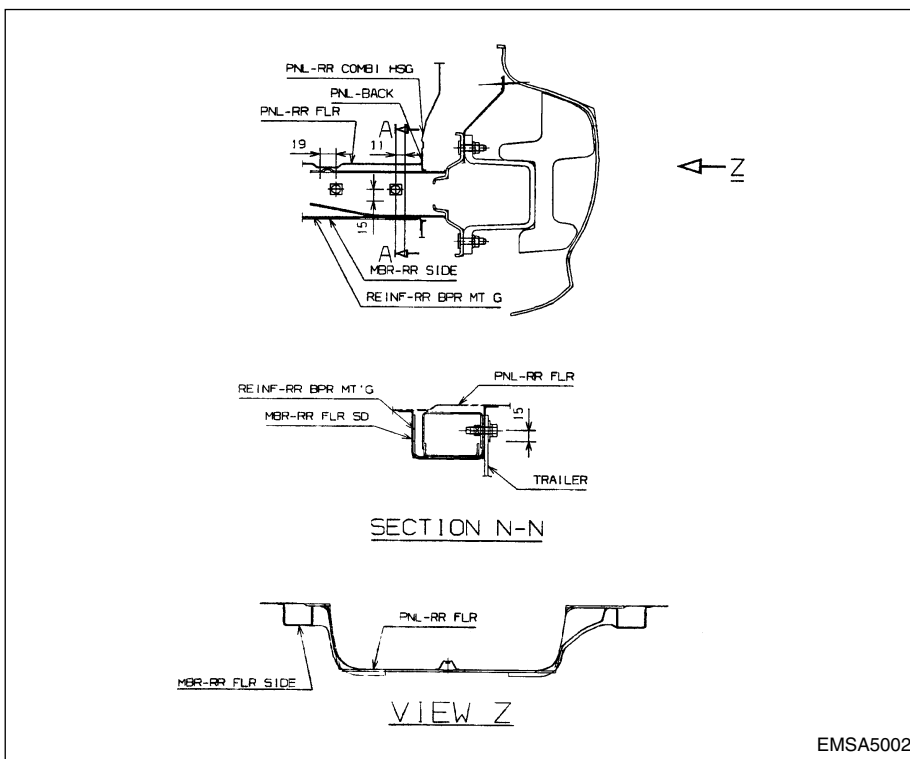

Vaše vozidlo může táhnout přívěs. Abyste zjistili, jaká je maximální tažná kapacita Vašeho vozidla, přečtěte si údaje, které jsou uvedeny v odstavci „Hmotnost přívěsu“, který bude uveden dále v tomto oddíle. Pamatujte si, že jízda s přívěsem je značně odlišná od jízdy bez něj. Tažení přívěsu má vliv na ovládání vozidla, jeho životnost a spotřebu paliva. Úspěšné a správné tažení přívěsu vyžaduje správné vybavení, které musí být správně použito. Tento oddíl obsahuje mnoho časem ověřených důležitých rad a bezpečnostních pravidel pro tažení přívěsu. Mnoho z nich je důležitých pro bezpečnost Vás i Vašich spolujezdců. Před tažením přívěsu si prosím tento oddíl důkladně přečtěte.



## RADY PRO JÍZDU

---

Součásti, které přenášejí zatížení, jako jsou motor, převodovka, sestavy kol a pneumatiky, jsou nuceny pracovat při zatížení zvýšeném dodatečnou hmotností. Motor musí běžet v relativně vysokých otáčkách a při vyšším zatížení. Toto dodatečné zatížení způsobuje uvolňování dalšího tepla. Přívěs rovněž značně zvýší odpor vzduchu, čímž jsou zvýšeny požadavky na tažnou sílu.

### **POKUD SE ROZHODNETE TÁHNOUT PŘÍVĚS**

Zde je několik důležitých bodů, které je třeba vzít při tažení přívěsu v úvahu:

- Zvažte použití omezovače výkyvu. O omezovač výkyvu můžete požádat prodejce tažných zařízení.
- Když Váš počítač ujetých kilometrů ukazuje 800 km (500 miles) nebo více, můžete přívěs táhnout. Během prvních 500 km tažení přívěsu nepřekračujte rychlost 80 km/h (50 mph) a nerozjíždějte se se zcela sešlápnutým plynovým pedálem. To pomůže motoru a jiným součástem Vašeho vozidla, aby si „zvykly“ na vyšší zatížení.
- Při posuzování hmotnosti přívěsu je třeba vzít v úvahu tři důležité faktory:

### **Hmotnost přívěsu**

Jak těžký může přívěs být, aby byla jízda bezpečná? Nikdy nesmí vážit více než 1700kg. Ale někdy může být i to příliš mnoho.

Záleží na tom, za jakých podmínek budete Váš přívěs používat. Důležité jsou například rychlost, nadmožská výška, sklon silnice, venkovní teplota a jak často bude Vaše vozidlo používáno k tažení přívěsu. Optimální hmotnost přívěsu může rovněž záviset na speciálním vybavení, které máte instalováno na Vašem vozidle.

### **Hmotnost přívěsu v přípojném místě**

Hmotnost v přípojném místě je u každého přívěsu důležitým měřeným parametrem, protože ovlivňuje celkovou hmotnost Vašeho vozidla. Tato hmotnost zahrnuje pohotovostní hmotnost vozidla, hmotnost veškerého nákladu, který v něm může být přepravován, a osob, které ve vozidle pojedou. Pokud potáhnete přívěs musíte k této hmotnosti přičíst hmotnost přívěsu v přípojném místě, protože vaše vozidlo bude ztiženo rovněž touto hmotností.

Hmotnost v přípojném místě může dosahovat maximálně 10 % celkové hmotnosti naloženého přívěsu. Po naložení přívěsu zvažte odděleně přívěs a tažnou tyč, abyste zjistili, zda jejich hmotnosti odpovídají. Pokud tomu tak není, musíte provést úpravu jednoduchým přemístěním předmětů uvnitř přívěsu.

### **VÝSTRAHA :**

- **Nikdy nezatěžujte přívěs větším nákladem vzadu než vpředu. Přední část přívěsu musí být zatížena přibližně 60 % celkového nákladu přívěsu a jeho zadní část musí být zatížena přibližně 40 % celkového nákladu přívěsu.**
- **Nikdy nepřekračujte maximální limity hmotnosti přívěsu a tažného zařízení přívěsu. Nesprávné naložení by mohlo vést k poškození Vašeho vozidla a zranění osob. Zkontrolujte hmotnost a naložení přívěsu na obchodní váze nebo na v úřadu silniční kontroly, který je vybaven vahou.**

### **Tažná zařízení**

Je důležité, abyste měli na vozidle instalováno správné tažné zařízení. Příčné větry, okolo projíždějící kamióny a hrbo laté silnice jsou některými z důvodů, proč potřebujete správné tažné zařízení. Zde je několik pravidel, které je třeba dodržet:

- Bude třeba vyvrtat nějaké otvory v karosérii Vašeho vozu v místě, kde budete instalovat tažné zařízení? Pokud ano, potom zajistěte, aby byly otvory po odstranění tažného závěsu utěsněny. Pokud je neutěsníte, mohl by se přes ně do vozidla dostat smrtelně jedovatý oxid uhelnatý z výfuku, stejně jako nečistoty a voda.
- Nárazníky Vašeho vozidla nejsou konstruovány pro instalaci tažného zařízení. Nepřipevňujte k nim tažná zařízení z půjčoven nebo jakákoliv další tažná zařízení montovaná na nárazník. Použijte pouze tažné zařízení montované na rám, které se nebude dotýkat nárazníku.

## RADY PRO JÍZDU

---

### Bezpečnostní řetězy

Mezi Vaše vozidlo a přívěs musí být vždy připevněny řetězy. Vedte řetězy šikmo pod tažnou tyčí přívěsu tak, aby tažná tyč nespadla na silnici, pokud by se od tažného zatížení oddělila.

Instrukce týkající se bezpečnostních řetězů jsou dodávány výrobcem tažného zařízení nebo výrobcem přívěsu. Při upevňování bezpečnostních řetězů se držte doporučení výrobce. Vždy ponechte dostatečný průvěs, abyste mohli s vozidlem zatáčet. A nikdy nedopusíte, aby byly bezpečnostní řetězy vlečeny po zemi.

### Brzdy přívěsu

Pokud Váš přívěs po naložení váží více než 750 kg, musí být vybaven vlastními brzdami - a ty musí být odpovídající. Určitě si přečtete a dodržte instrukce, které se týkají brzd přívěsu, abyste byli schopni je správně instalovat, seřadit a udržovat.

- Nezasahujte do brzdové soustavy Vašeho vozidla.

### VÝSTRAHA :

**Nepoužívejte přívěs vybavený vlastními brzdami, pokud si nebudete jisti, že máte brzdovou soustavu správně instalovanu. To není práce pro laiky. K tomuto účelu využijte služeb zkušeného a kompetentního prodejce přívěsů.**

### Jízda s přívěsem

Jízda s přívěsem vyžaduje jistý stupeň zkušeností. Dříve než vyjedete na otevřenou silnici, musíte se se svým přívěsem seznámit. Vyzkoušejte si ovládání vozidla a brzdění s dodatečným nákladem přívěsu. A vždy mějte na mysli, že jízdní souprava, kterou nyní řídíte je mnohem delší a ani zdaleka tak pružně ovladatelná jako samotné vozidlo.

Před započetím jízdy zkontrolujte tažné zařízení, podvozek přívěsu, bezpečnostní řetězy, elektrické konektory, světla, pneumatiky a nastavení zrcátek. Pokud je přívěs vybaven elektrickými brzdami, uveďte vozidlo a přívěs do pohybu a potom ručně aktivujte ovladač brzd přívěsu, abyste se ujistili, že brzdy fungují. Tím zároveň zkontrolujete elektrické spojení.

---

Během cesty provádějte příležitostné kontroly, abyste se ujistili, že náklad je zajištěn a že světla a všechny brzdy přívěsu stále fungují.

### **Bezpečná vzdálenost**

Zůstávejte nejméně dvakrát tak daleko za vozidlem před Vámi, jako kdybyste jeli vozidlem bez přívěsu. To vám pomůže, předejít situacím, které vyžadují intenzivní brzdění a prudké zatáčení.

### **Předjíždění**

Když táhnete přívěs, budete potřebovat delší vzdálenost pro předjetí. A protože je Vaše souprava mnohem delší než samotné vozidlo, budete muset přejet mnohem dále za předjížděné vozidlo, než se budete moci zařadit zpět do Vašeho pruhu.

### **Couvání**

Uchopte jednou rukou spodní část volantu. Potom, abyste pohnuli přívěsem doleva, otočte rukou doleva. Abyste pohnuli přívěsem doprava, otočte rukou doprava. Vždy couvejte pomalu a pokud možno s pomocí někoho, kdo Vás bude navádět.

### **Zatáčení**

Když zatáčíte s přívěsem, opisujte větší oblouky než normálně. Dělejte to tak proto, aby Váš přívěs nenarazili do svodidel, lemů chodníků, dopravních značek, stromů nebo jiných objektů. Vyhněte se trhavým nebo prudkým manévřům. Dávejte znamení o změně směru jízdy s dostatečným předstihem.

## RADY PRO JÍZDU

---

### Signalizace změny směru jízdy při tažení přívěsu

Když táhnete přívěs, Vaše vozidlo musí být vybaveno dalšími směrovými světly a kabeláží navíc. Zelené šipky na přístrojové desce se rozblíkají vždy, když budete dávat znamení o změně směru jízdy nebo o jízdního pruhu. Při správném připojení budou rovněž blikat směrová světla přívěsu, aby byli ostatní řidiči uvědoměni, že se chystáte zatočit, změnit jízdní pruh nebo zastavit. Při tažení přívěsu budou zelené šipky na přístrojové desce blikat, i když budou žárovky směrových světel přívěsu spáleny. Tak by mohlo dojít k tomu, že si budete myslet, že řidiči za Vámi vidí Vaše znamení o změně směru jízdy a přitom tomu tak nebude. Proto je důležité občas zkontrolovat, zda žárovky směrových světel přívěsu stále fungují. Rovněž musíte zkontrolovat světla vždy, když odpojíte a znovu připojíte kabeláž.

Nepřipojujte systém osvětlení přívěsu přímo k systému osvětlení Vašeho vozidla. Použijte pouze schválený kabelový svazek pro připojení přívěsu. Váš dealer Kia Vám může při instalaci kabelového svazku pomoci.

### VÝSTRAHA :

**Nepoužití schváleného kabelového svazku pro připojení přívěsu by mohlo vést k poškození elektrického systému vozidla a/nebo zranění osob.**

### Jízda na svahu

Snižte rychlost a zařadte nižší rychlostní stupeň, dříve než začnete sjíždět dlouhý nebo strmý svah. Pokud nepodřadíte, budete muset použít brzdy natolik intenzivně, že by mohlo dojít k jejich přílišnému zahřátí a snížení účinnosti. Při jízdě do dlouhého stoupajícího svahu podřadte a snižte rychlost Vašeho vozidla na přibližně 70 km/h, abyste snížili pravděpodobnost přehřátí motoru a převodovky. Pokud Váš přívěs váží více než 750 kg a Vaše vozidlo je vybaveno automatickou převodovkou, musíte mít při tažení přívěsu navolenu polohu D (jízda).

---

Provozování Vašeho vozidla na stupeň D (jízda) při tažení přívěsu minimalizuje pravděpodobnost přehřátí a prodlouží životnost Vaší převodovky. Pokud je Vaše vozidlo vybaveno automatickou převodovkou, jedte na čtvrtý rychlostní stupeň (nebo nižší, pokud je třeba).

#### **Parkování na svahu**

Obecně vzato, neměli byste parkovat Vaše vozidlo s připojeným přívěsem na svahu. Mohlo by dojít k vážnému nebo smrtelnému zranění osob a Vaše vozidlo i přívěs by mohly být při samovolném sjetí dolů poškozeny.

#### **POZOR - Parkování na Kopci**

**Zaparkování Vašeho vozidla s připojeným přívěsem na svahu by mohlo vést k vážnému nebo smrtelnému zranění osob, protože by jízdní souprava mohla samovolně sjet dolů.**

Pokud však budete muset zaparkovat Vaše vozidlo s přívěsem na svahu, zde je návod, jak to provést:

1. Sešlápněte brzdový pedál, avšak nezařazujte rychlostní stupeň.
2. Nechte někoho vložit klíny pod kola přívěsu.
3. Když budou klíny na místě, uvolněte brzdový pedál, až bude zatížení přeneseno na klíny.
4. Znovu sešlápněte brzdový pedál. Zatáhněte parkovací brzdu a následně zařaďte R (zpátečku) u mechanické převodovky nebo navolte polohu P (parkovací) u automatické převodovky.
5. Uvolněte brzdový pedál.

## RADY PRO JÍZDU

---

### **POZOR - Parkovací Brzda**

**Vystupování z vozidla může být nebezpečné, pokud není parkovací brzda pevně zatažena.**

**Pokud necháte běžet motor, vozidlo se může náhle dát do pohybu. Může dojít k vážnému nebo smrtelnému zranění Vás nebo ostatních.**

### **Kdy budete připraveni s vozidlem odjet po zaparkování na svahu**

1. Když je mechanická převodovka nastavena na neutrál nebo automatická převodovka do polohy P (parkovací), sešlápněte brzdový pedál a držte jej sešlápnut, přičemž:
  - Spusťte motor
  - Zařadte rychlostní stupeň
  - Uvolněte parkovací brzdu
2. Pomalu odstraňte nohu z brzdového pedálu.
3. Pomalu jeďte, dokud nebude přívěs mimo klíny.
4. Zastavte a nechte někoho klíny vytáhnout a uložit.

### **Údržba Při Tažení Přívěsu**

Vaše vozidlo bude při pravidelné tažení přívěsu vyžadovat servis častěji. Zvláště je třeba věnovat pozornost motorovému oleji, kapalině automatické převodovky, mazivu náprav a kapalině chladicí soustavy. Dalším důležitým prvkem, který je třeba často kontrolovat je stav brzd. Jednotlivé položky jsou rozebrány v této příručce a pomocí Rejstříku je snadno vyhledáte. Pokud budete táhnout přívěs, bude před zahájením cesty velmi vhodné tyto věci zkontrolovat.

Rovněž nezapomeňte na údržbu přívěsu a tažného zařízení. Dodržte plánovanou údržbu, která je doporučena pro váš přívěs a pravidelně jej kontrolujte. Přednostně provádějte kontrolu na začátku každého dne cesty. Zejména zkontrolujte, zda jsou pevně utaženy všechny matice a šrouby.

## PŘETÍŽENÍ

### VÝSTRAHA :

Celková přípustná hmotnost na nápravu (GAWR) a celková přípustná hmotnost vozidla (GVWR) jsou uvedeny v technickém průkazu, nebo jsou uvedeny v oddíle „Údaje“ této příručky. Překročení těchto limitů může způsobit nehodu nebo poškození vozidla. Je možné zvážením zjistit hmotnost předmětů (nebo lidí) před jejich přepravou. Buďte opatrní, abyste své vozidlo nepřetížili.

## INFORMAČNÍ ŠTÍTKY

Ve Vašem vozidle je umístěno několik důležitých štítků s identifikačními čísly. Umístění štítků je znázorněno na následujících obrázcích.

### IDENTIFIKAČNÍ ČÍSLO VOZIDLA (VIN)

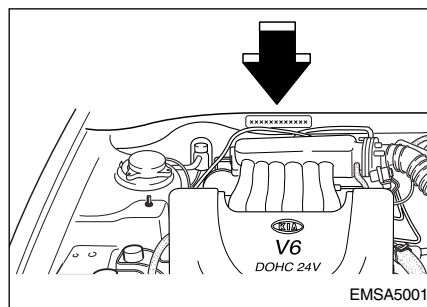

### ŠTÍTEK S ÚDAJI O PNEUMATIKÁCH

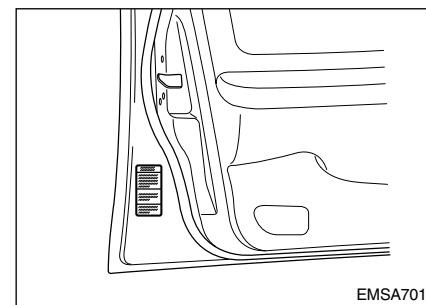



## V PŘÍPADĚ NOUZE

---

Varovné osvětlení .....	6-2
Přehřívání .....	6-3
Nouzové spouštění .....	6-4
Ochrana elektrické instalace .....	6-8
Vlečení .....	6-16
Je-li poškozena pneumatika .....	6-18

## V PŘÍPADĚ NOUZE

---

### VAROVNÉ OSVĚTLENÍ VÝSTRAŽNÁ SVĚTLA

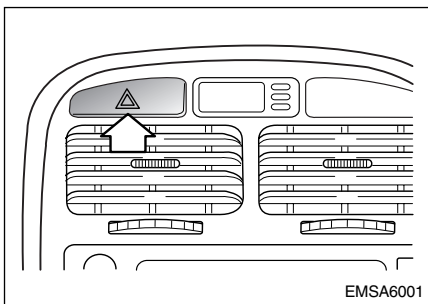

Výstražná světla slouží k upozornění ostatních účastníků silničního provozu, aby dbali zvýšené opatrnosti, když míjejí Vaše vozidlo. Toto osvětlení by mělo být použito vždy, když se provádějí nouzové opravy, nebo když vozidlo stojí na krajnici vozovky.

Stiskněte spínač výstražného světla. Klíček zapalování může být v kterékoliv poloze. Všechna směrová světla budou současně blikat.

- *Výstražné přerušované světlo bude fungovat, i když se vozidlo nepohybuje.*
- *Když jsou zapnuta výstražná světla, směrová světla nefungují.*
- *Je-li Vaše vozidlo taženo, přesvědčte se, zda je možné použít výstražných světel, neboť jejich použití se musí řídit platnými předpisy.*

---

## PŘEHŘÍVÁNÍ

Pokud ukazatel teploty ukazuje přehřátí, nebo pokud zaznamenáte ztrátu výkonu, případně slyšíte silné klepání, motor se pravděpodobně přehřívá. Dodržujte tento postup:

1. Zapněte výstražná světla, zaparkujte vozidlo na nejbližším bezpečném místě, zařaďte P (Parkování) nebo u vozidel s mechanickou převodovkou neutrál a poté zatáhněte páku parkovací brzdy.
2. Ujistěte se, že je vypnutá klimatizace.
3. Pokud z chladiče uniká vroucí chladicí kapalina nebo pára, vypněte motor. Nastavte klíček zapalování do polohy ON, ale nespouštějte motor znovu.  
V této poloze spínací skříňky se automaticky zapne ventilátor chladiče.

Pokud ventilátor neběží, spojte se s autorizovaným servisem Kia. Pokud chladicí kapalina není ve varu, nechte motor běžet na volnoběh a otevřete kapotu, aby se motor zvolna ochladil. Pokud se teplota během chodu na volnoběh nesnížila, vypněte motor a nechte ho vychladnout.

4. Zkontrolujte hladinu chladicí kapaliny. Je-li nízká, zjistěte, zda kapalina neuniká z hadic, spojů, chladiče nebo vodního čerpadla. Pokud zjistíte větší únik kapaliny nebo objevíte jinou příčinu, která by mohla způsobit přehřátí motoru, nejezděte s vozidlem, dokud nebude závada odstraněna. obraťte se na autorizovaný servis Kia. Pokud neobjevíte únik kapaliny nebo jinou závadu, opatrně doplňte chladicí kapalinu do nádržky.

## POZOR - Snímání uzávěru chladiče

**Pokud je motor i chladič horký, nesnímejte uzávěr chladiče. Horká chladicí kapalina nebo pára mohou pod tlakem vystříknout, a způsobit tak vážná poranění.**

*Pokud se motor často přehřívá, nechte chladicí soustavu zkontrolovat a opravit.*

## V PŘÍPADĚ NOUZE

---

### **NOUZOVÉ SPOUŠTĚNÍ MOTORU SPOUŠTĚNÍ POMOCÍ AKUMULÁTORU JINÉHO VOZIDLA**

Pokud je nouzové spouštění prováděno nesprávně, může být nebezpečné. Abyste se vyhnuli zranění sebe nebo poškození svého vozidla a akumulátoru, dodržujte postupy, které jsou uvedeny na následující straně. Pokud si nejste jisti, důrazně Vám doporučujeme svěřit spouštění motoru pomocí jiného akumulátoru způsobilému technikovi nebo odtahové službě.

#### **UPOZORNĚNÍ :**

**Používejte pouze spouštěcí soustavu o napětí 12 V. Použitím 24 voltového zdroje (např. dva sériově zapojené 12voltové akumulátory nebo 24voltový generátor) můžete poškodit motor s 12voltovým napájením, systém zapalování a jiné součásti elektroinstalace.**

#### **POZOR - Akumulátor**

- Udržujte všechny zdroje ohně nebo jisker dostatečně daleko od akumulátoru. Akumulátor produkuje vodík, který by se mohl při vystavení plamenu nebo jiskry vznítit.
- Nesnažte se motor nouzově spouštět, je-li vybitý akumulátor zmrzlý, nebo je-li nízká hladina elektrolytu, akumulátor by mohl prasknout nebo explodovat.

#### **POSTUP PŘI NOUZOVÉM STARTOVÁNÍ**

1. Přesvědčte se, zda má pomocný akumulátor pro startování napětí 12 V a že je záporný pólový vývod ukostřen.
2. Zkontrolujte hladinu elektrolytu ve všech článcích akumulátoru.
3. Pokud je pomocný akumulátor v jiném vozidle, nedovolte, aby se vozidla vzájemně dotýkala.
4. Odpojte všechny přebytečné elektrické spotřebiče.

---

5. Připojte startovací kabely přesně v pořadí podle obrázku. Nejprve připojte jeden konec startovacího kabelu na kladný vývod (+) vybitého akumulátoru (1) a druhý konec stejného kabelu na kladný vývod (+) pomocného akumulátoru (2). Následně připojte jeden konec druhého startovacího kabelu na záporný pólový vývod (-) pomocného akumulátoru (3) a druhý konec na pevnou, nepohyblivou a kovovou část (např. na úchyt pro vyjímání motoru z vozidla) (4) dál od akumulátoru. Nepřipojujte startovací kabel na nebo poblíž pohybujících se dílů, neboť při startování by došlo k jejich poškození. Nepřipojujte druhý konec startovacího kabelu, který je připojený k zápornému pólovému vývodu pomocného akumulátoru, na záporný pólový vývod vybitého akumulátoru.

Dejte pozor, aby se startovací kabely nedotýkaly ničeho jiného než pólových vývodů akumulátorů nebo správného ukostření. Při připojování kabelů se nenaklánějte nad akumulátor.

6. Spusťte motor vozidla s pomocným akumulátorem a nechte jej běžet asi při 2000 otáčkách za minutu. Poté spusťte motor vozidla s vybitým akumulátorem.

*Pokud příčina vybíjení Vašeho akumulátoru není zřejmá (např. jste omylem nechali rozsvícená světla), měli byste vozidlo nechat zkontrolovat autorizovaným servisem Kia.*

## V PŘÍPADĚ NOUZE

### Připojování kabelů pomocného akumulátoru

Kabely připojte v pořadí podle čísel a odpojte v pořadí opačném.

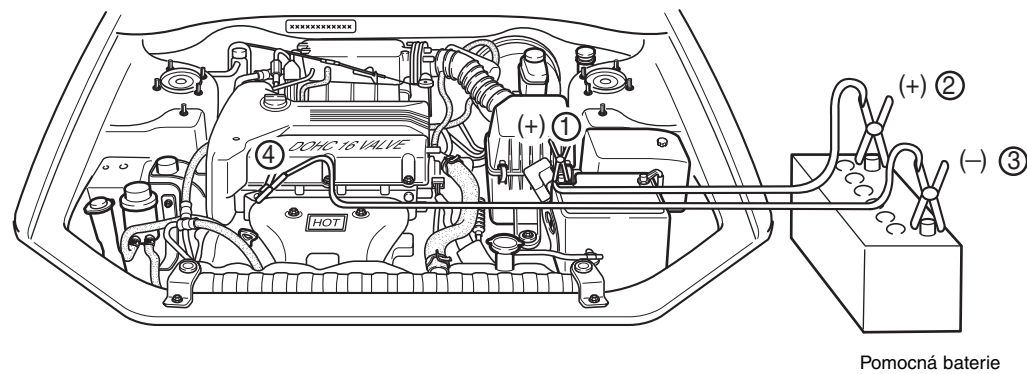

EMSA6002

---

### ***SPOUŠTĚNÍ MOTORU ROZTLAČENÍM***

Motor vozidla, které má automatickou převodovku, nemůže být spouštěn roztláčením. Vozidlo s mechanickou převodovkou by nemělo být roztačováno, protože by mohlo dojít k poškození systému řízení emisí. Říďte se pokyny pro spouštění pomocí jiného akumulátoru.

### **VÝSTRAHA :**

**Nikdy nespouštějte motor vozidla roztačováním. Prudký rozjezd v okamžiku naskočení motoru by mohl způsobit nehodu nebo jinou nebezpečnou situaci.**

## V PŘÍPADĚ NOUZE

### OCHRANA ELEKTRICKÉ INSTALACE POJISTKY

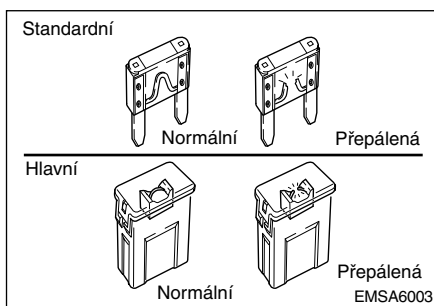

Elektrická instalace vozidla je chráněná před přetížením pojistkami. Vozidlo má dva pojistkové panely. První se nachází na levé straně přístrojové desky u řidiče, druhý v motorovém prostoru poblíž akumulátoru. Schéma pojistkového panelu najdete dále v této kapitole.

Pokud některé osvětlení, příslušenství nebo část ovládání nefunguje, zkontrolujte pojistku příslušného obvodu. Došlo-li ke spálení pojistky, vlákno uvnitř pojistky bude přetavené.

Vždy nahraďte přetavenou pojistku novou, se stejným proudovým rozsahem. Pokud se pojistka na stejném místě přetaví znovu, signalizuje to problém v elektrické instalaci. Nepoužívejte obvod jištěný touto pojistkou a okamžitě se obraťte na autorizovaný servis Kia. V obvodech se používají dva druhy pojistek: standardní pro nižší proudové hodnoty a hlavní zvláštní pro vyšší proudové hodnoty.

### VÝMĚNA POJISTEK

#### POZOR - Výměna pojistek

- **Nikdy nenahrazujte pojistku žádným jiným předmětem, než novou pojistkou stejného typu a proudového rozsahu.**
- **Pojistka s větším proudovým rozsahem může způsobit škodu, nebo dokonce i požár.**
- **Nikdy nepoužívejte místo pojistky drát, a to ani dočasně. Mohli byste tím způsobit vážnější poškození elektroinstalace, nebo dokonce požár.**
- **K vyjmutí pojistky nepoužívejte šroubovák nebo jiný kovový předmět. Mohli byste způsobit zkrat, a tak poškodit systém.**

Pokud elektrická soustava nefunguje, nej-dříve zkontrolujte pojistkový panel řidiče.



1. Vypněte zapalování i všechny ostatní spínače.

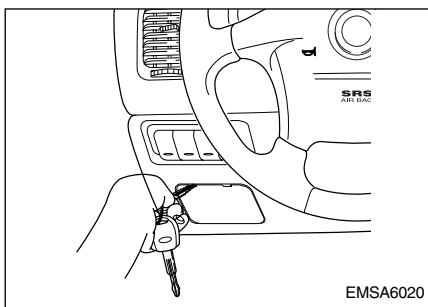

2. Vytáhněte pravděpodobně poškozenou pojistku ven. Použijte vytahovák na pojistky umístěného v pojistkové skříňce v motorovém prostoru. Nahlédněte do schématu pojistek na krytu pojistkového panelu, abyste určili pojistku nebo obvod, které způsobily problém.
3. Zkontrolujte vyjmutou pojistku. Pokud je přepálená, vyměňte ji.  
*V krytu pojistkového panelu v motorovém prostoru jsou tři náhradní pojistky.*

4. Vložte novou pojistku stejného proudového rozsahu a zatlačte ji. Ujistěte se, zda zapadá do svorek. Pokud je uvolněná, kontaktujte autorizovaný servis Kia.

*Pokud nemáte náhradní pojistku, použijte pojistku stejného proudového rozsahu z obvodu, který není nezbytný pro provoz vozidla, např. rádia nebo hodin.*

*Pokud hlavní světlomety nebo jiné elektrické součásti nefungují a pojistky jsou v pořádku, zkontrolujte pojistkový panel v motorovém prostoru. Pokud je pojistka přepálená, musí být vyměněna.*

1. VYPNĚTE zapalování i všechny spínače.
2. Sejměte kryt otáčením plastického tlačítka na krytu proti směru hodinových ručiček. Otáčejte jím, dokud nepůjde kryt vyjmout.
3. Zkontrolujte pojistky. Pokud je některá z nich přepálená, nahraďte ji novou pojistkou stejného proudového rozsahu.

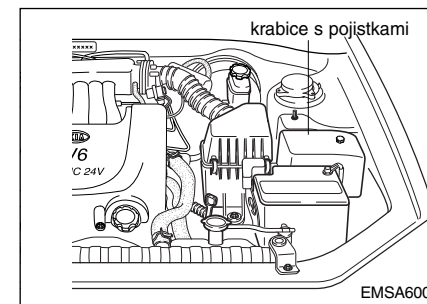

## V PŘÍPADĚ NOUZE

### POPIS SKŘÍŇKY TAVNÝCH POJISTEK

#### PANEL K ZASAZENÍ NA STRANĚ ŘIDIČE

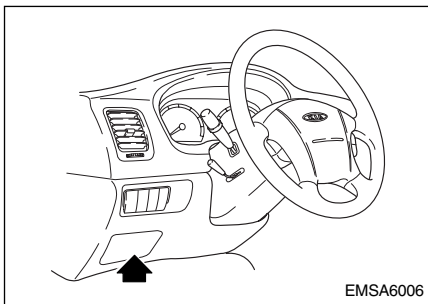

10A RR HTD IND	10A HAZARD	15A RR FOG	10A A/CON	10A ETACS	15A DR LOCK
25A P/SEAT (DRIVE)	15A T/LID OPEN	15A STOP LP	10A H/LP	10A A/BAG IND	10A T/SIG
10A A/CON SW	15A ACC SOCKET	15A S/HTR	15A A/BAG	10A B/UP	10A CLUSTER
10A START	15A SP 1	15A FRT HTD	25A P/SEAT (PASS)	15A SP 4	10A D/CLOCK
10A TAIL (LH)	10A AUDIO	20A WIPER	 SHUNT		10A ROOM LP
10A TAIL (RH)	15A C/LIGHTER	10A EPS			
USE THE DESIGNATED FUUSE ONLY.					

2MS106002A

<b>POPIS</b>	<b>SOUČÁSTÍ</b>	<b>CHRÁNENÝCH JMENOVITÝM VÝKONEM JISTIČŮ</b>
RR HTD IND	10A	Odmrazovač zadního okna, ohřívač venkovního zpětného zrcátka
HAZARD	10A	Výstražné světlo, zapnout signální světla
RR FOG	15A	Zadní mlhovka
A/CON	10A	Klimatizace
ETACS	10A	ETACS, bezklíčový otevírací systém, dveřní zamykací systém
DR LOCK	15A	Automatické zamykání dveří
P/SEAT (DRIVE)	25A	Automatické sedadlo
T/LID OPEN	15A	Ovladač pro zamknutí dveří kufru
STOP LP	15A	Brzdová světla
H/LP	10A	Dálková světla
A/BAG IND	10A	Airbag
T/SIG	10A	Zapnout signální světla
A/CON SW	10A	Klimatizace
ACC SOCKET	15A	Motorová zásuvka
S/HTR	15A	Vyhřívání sedadla
A/BAG	15A	Airbag (bezpečnostní vzduchový vak)
B/UP	10A	Zadní světla

## V PŘÍPADĚ NOUZE

POPIS	SOUČÁSTÍ	CHRÁNĚNÝCH JMENOVITÝM VÝKONEM JISTIČŮ
CLUSTER	10A	Skupina
START	10A	Spínač motoru
SP1	15A	Náhradní jistič
FRT HTD	15A	Odmrazovač okna
P/SEAT (PASS)	25A	Automatické sedadlo
SP4	15A	Náhradní jistič
D/CLOCK	10A	Digitální hodiny
TAIL(LH)	10A	Polohová světla, osvětlení poznávací značky, koncová světla
AUDIO	10A	Audio
WIPER	20A	Stěrač
ROOM LP	10A	Světla kapoty, varovná světla na okraji předních dveří
TAIL(RH)	10A	Polohová světla, světla tabulky s poznávací značkou, koncová světla
C/LIGHTER	15A	Zapalovač
EPS	10A	-

## PROSTOR MOTORU

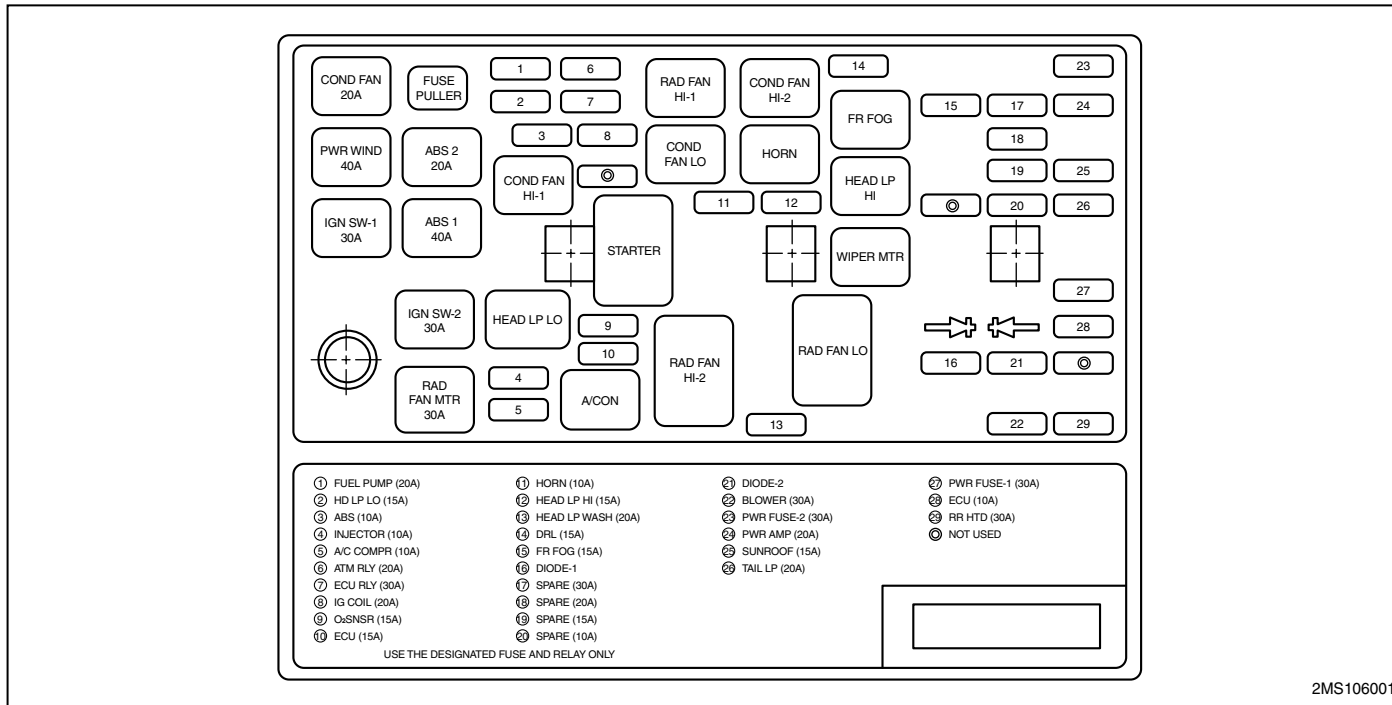

2MS106001A

## V PŘÍPADĚ NOUZE

POPIS	SOUČÁSTÍ	CHRÁNĚNÝCH JMENOVITÝM VÝKONEM JISTIČŮ
COND FAN	20A	Kondenzátorový ventilátor
PWR WIND	40A	Elektrické ovládání oken
ABS 2	20A	ABS
IGN SW-1	30A	Spínač zapalování
ABS 1	40A	ABS
IGN SW-2	30A	Spínač zapalování
RAD FAN MTR	30A	Motor ventilátoru topení
FUEL PUMP	20A	Palivové čerpadlo
HD LP LO	15A	Dálková světla (LO)
ABS	10A	ABS
INJECTOR	10A	Vstříkovač
A/C COMPR	10A	Kompresor klimatizace
ATM RLY	20A	ATM relé
ECU RLY	30A	Relé řídicí jednotky
IG COIL	20A	Zapalovací svíčka
O <sub>2</sub> SNSR	15A	Lambda sonda
ECU	15A	Řídicí jednotka

POPIS	SOUČÁSTÍ	CHRÁNĚNÝCH JMENOVITÝM VÝKONEM JISTIČŮ
HORN	10A	Klakson
HEAD LP HI	15A	Dálková světla (HI)
HEAD LP WASH	20A	-
DRL	15A	DRL
FR FOG	15A	Přední mlhovky
DIODE-1	-	Dioda 1
SPARE	30A	Náhradní jistič
SPARE	20A	Náhradní jistič
SPARE	15A	Náhradní jistič
SPARE	10A	Náhradní jistič
DIODE-2	-	Dioda 2
BLOWER	30A	Ventilátor
PWR FUSE-2	30A	Výkonová pojistka 2
PWR AMP	20A	Zesilovač výkonu
SUNROOF	15A	Střešní okno
TAIL LP	20A	Koncová světla
PWR FUSE-1	30A	Výkonová pojistka 1
ECU	10A	ECU
RR HTD	30A	Odmrazovač zadního okna

## V PŘÍPADĚ NOUZE

### VLEČENÍ

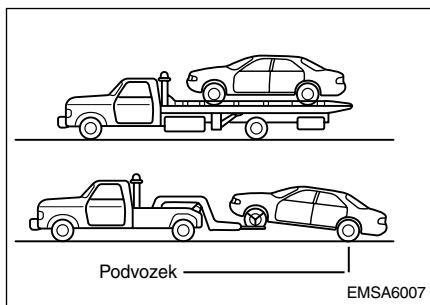

Pokud je v nouzi třeba vozidlo odtáhnout, doporučujeme, aby to provedl autorizovaný servis Kia nebo kompetentní odtahová služba. Správná manipulace a odtah vozu jsou nezbytné, aby nedošlo k jeho poškození. Při vlečení vždy dodržujte dopravní předpisy.

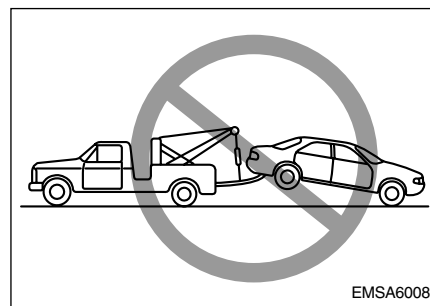

Obecným pravidlem při vlečení vozu je zdvižení jeho předních kol nad vozovku. Pokud kvůli rozsáhlému poškození vozu není možné vůz vléci se zdviženými předními koly, použijte podvozek. Pro vozidla s mechanickou i automatickou převodovkou:

1. Otočte klíčkem zapalování do polohy ACC.
2. Zařadte neutrál.
3. Uvolněte parkovací brzdu.

### UPOZORNĚNÍ :

- Neprovádějte vlečení vozidla zezadu s předními koly na vozovce, neboť to může způsobit poškození hnacího agregátu.
- Nepoužívejte vlečení pomocí lana. Použijte vlečení se zdviženými koly nebo odtahové vozidlo s plošinou.
- K tažným účelům nepoužívejte vázací oka pod přední nebo zadní částí vozidla. Tato oka jsou zkonstruována **POUZE** pro svazování při přepravě vozidla na plošině. Pokud použijete vázací oka pro vlečení, může dojít k poškození předního nebo zadního nárazníku a vlečené vozidlo se může od tažného vozidla utrhout.



---

**VÁZACÍ OKA (PRO  
PŘEPRAVU NA VOZIDLE S  
PLOŠINOU)**

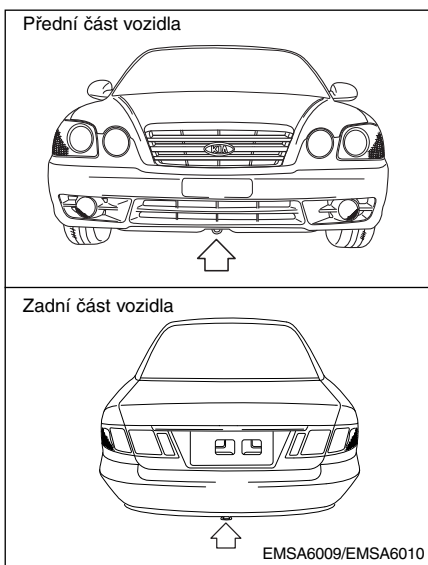

## V PŘÍPADĚ NOUZE

### JE-LI POŠKOZENA PNEUMATIKA ULOŽENÍ REZERVNÍHO KOLA, ZVEDÁKU A NÁŘADÍ

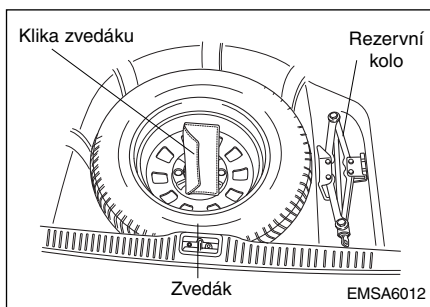

Rezervní kolo, brašna s nářadím, zvedák a klika jsou uloženy v zavazadlovém prostoru pod kobercem. Odstraňte koberec, abyste k nim získali přístup.

### VYJMUTÍ ZVEDÁKU

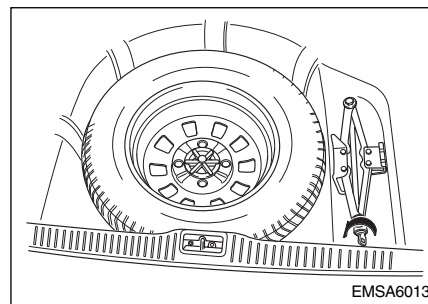

Otáčejte okem šroubu zvedáku proti směru hodinových ručiček.

### VYJMUTÍ REZERVNÍHO KOLA

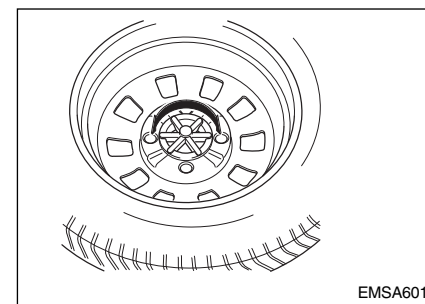

Odstraňte kryt kola. Otáčejte šroubem s křídlovou hlavou proti směru hodinových ručiček.

*Poškozené kolo uložte v opačném sledu. Pečlivě uložte zvedák, kliku a brašnu s nářadím, abyste předešli jejich klepání při jízdě.*

## VÝMĚNA KOL

### POKYNY PRO ZVEDÁNÍ

Zvedák je určen pouze pro výměnu kol v případě nouze. Dodržením pokynů pro zvedání se vyhnete nebezpečí zranění.

### POZOR - Výměna kol

- Nikdy nevyměňujte kola a neopravujte vozidlo v jízdních pruzích silnice nebo na veřejné komunikaci či dálnici. Před výměnou kola vždy úplně sjeďte ze silnice a zajedte do odstavného pásu. Pokud nemůžete najít bezpečné rovné místo, zavolejte odtahovou službu.
- Nepřekračujte maximální povolenou zátěž zvedáku: 600 kg.
- Ujistěte se, že pro zvedání používáte pouze přední a zadní podpěrná místa k tomu určená. Nikdy jako podporu pod zvedák nepoužívejte přední nebo zadní nárazník popř. jiné části vozidla.
- Nikdy nedovolte, aby se pod vozidlo na zvedáku dostala některá část Vašeho těla.
- Je-li vůz na zvedáku, nespouštějte motor.

## VÝMĚNA KOL

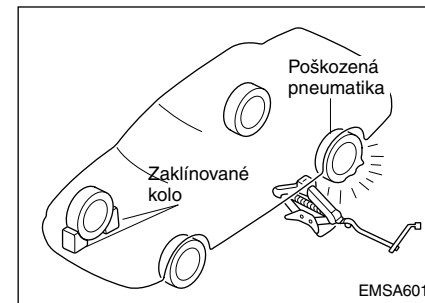

1. Zaparkujte na rovném povrchu a pevně zatáhněte parkovací brzdu.
2. Zařaďte stupeň P (Parkování) u vozidel s automatickou převodovkou nebo zpátečku u vozidel s převodovkou mechanickou.
3. Zapněte výstražná světla.
4. Z vozidla vyjměte klíč na matici, zvedák, kliku zvedáku a rezervní kolo.
5. Zaklínujte kolo, které je úhlopříčně oproti zvedáku, a to na jeho přední i zadní straně.

## V PŘÍPADĚ NOUZE

### POZOR- Výměna předního kola

Když je přední kolo zdviženo nad povrch, zařazení P (Parkování) u automatické převodovky nebo zpátečky u mechanické převodovky nezabrání pohybu vozidla a jeho eventuálnímu sklouznutí ze zvedáku a to dokonce i v případě, že jsou rychlosti správně zařazený. Pouze plně zabrzděná parkovací brzda a zablokování kola, které je úhlopříčně naproti vyměňovanému kolu, zabrání nechtěnému pohybu vozidla.

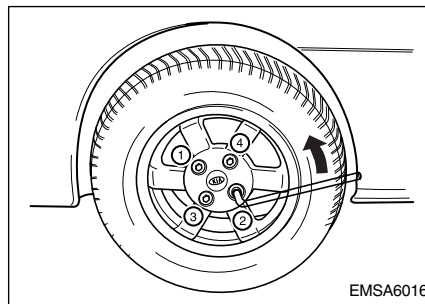

6. U typu kol z lehké slitiny odstraňte středový kryt.
7. Povolte čtyři matice otáčením proti směru hodinových ručiček, každou o jednu otáčku, ale žádnou nesnímejte, dokud není kolo zdviženo nad zem.

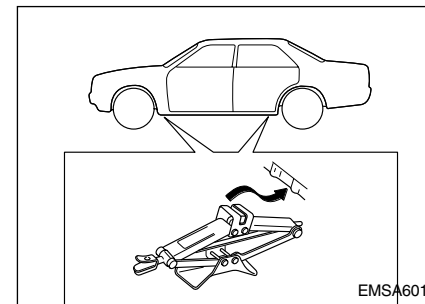

8. Umístěte zvedák do předního nebo zadního místa co nejbližší k vyměňovanému kolu a pod boční lemy do vyznačené polohy.

### **POZOR - Umístění zvedáku**

**Abyste snížili možnost zranění, používejte pouze zvedák dodávaný k vozidlu a umístěný ve správné poloze. Nikdy nepoužívejte jako podpěru jinou část vozidla.**

9. Vložte kliku do zvedáku a otáčejte s ní po směru hodinových ručiček, dokud nebude pneumatika nad povrchem přibližně 30 mm. Před vyšroubováním matic se přesvědčte, zda je vozidlo stabilní a nemůže sklouznout nebo se začít pohybovat.

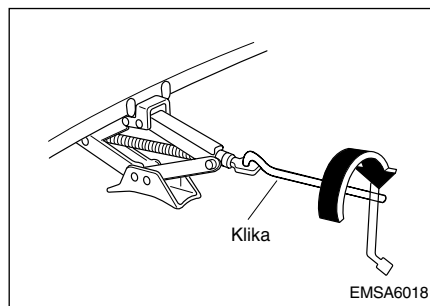

10. Vyšroubujte matice kol otáčením proti směru hodinových ručiček a sejměte kola.
11. Nasadte rezervní kolo a ručně dotáhněte matice. Namontujte matice s kuželovitými hranami dovnitř.
12. Otáčejte klikou zvedáku proti směru hodinových ručiček a spouštějte vozidlo, dokud se nezačne dotýkat země. Pevně matice dotáhněte „křížovým způsobem“, viz obrázek.

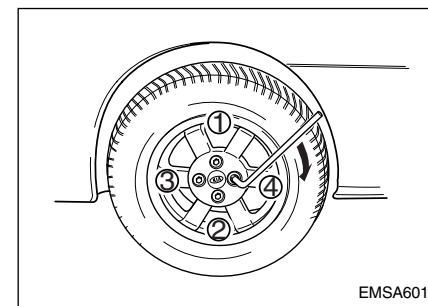

Jakmile byly jednou matice dotaženy, spusťte vozidlo na zem a pokračujte v dotahování matic, dokud nejsou úplně dotaženy. Pokud si nejste jisti dotažením matic, nechte je zkontrolovat v nejbližším servisu. Utahovací moment matic je 103 Nm.

## V PŘÍPADĚ NOUZE

---

### **VÝSTRAHA :**

Vaše vozidlo má na maticích a svornících kol metrické závity. Během snímání kola se proto ujistěte, že matice, které byly vyjmuty, jsou znovu namontovány zpět. V případě výměny musí být použity matice s metrickými závity se stejným stoupáním. Montáž jiných matic nebo svorníků a naopak, neudrží kolo na náboji bezpečně a poškodí svorníky tak, že musí být vyměněny. Mějte na paměti, že většina amerických matic nemá metrické závity. Buďte velmi opatrní při používání matic a kol, které byly zakoupeny u neautorizovaných prodejců. Máte-li pochybnosti, obraťte se na autorizovaný servis Kia. Poškozené svorníky by mohly způsobit vypadnutí kola a zranění osob.

### **POZOR - Svorníky kol**

Pokud jsou svorníky poškozeny, mohou pozbyť své schopnosti udržet kolo. To může vést k vypadnutí kola a havárii.

### **UPOZORNĚNÍ :**

Po montáži rezervního kola co nejrychleji zkontrolujte tlak v jeho pneumatice. Pokud je třeba, upravte tlak na uvedenou hodnotu.

*Před jízdou správně zajistěte zvedák, kliku zvedáku, matice kol, klíče a rezervní kolo, abyste předešli jejich rachocení během jízdy.*

# ÚDRŽBA

---

Komu svěřit servis.....	7-2
Údržba prováděná uživatelem .....	7-6
Motorový prostor .....	7-8
Motorový olej a čisticí oleje .....	7-10
Chladicí soustava motoru .....	7-12
Brzdy a spojka .....	7-15
Parkovací brzda .....	7-16
Posilovač řízení .....	7-17
Automatická převodovka .....	7-18
Maziva a kapaliny .....	7-20
Čistič vzduchu.....	7-21
Lišty stěračů .....	7-22
Akumulátor .....	7-24
Pneumatiky a kola.....	7-26
Výměna žárovek .....	7-30
Přehled maziv.....	7-34
Péče o vzhled vozidla.....	7-36
Péče o interiér vozidla.....	7-39

# ÚDRŽBA

---

## **KOMU SVĚŘIT SERVIS**

Kdykoliv provádíte údržbu nebo prohlídku vozidla, měli byste se maximálně snažit předejít zraněním vlastní osoby a poškození vozidla.

Máte-li ohledně kontroly a údržby vozidla pochybnosti, jednoznačně Vám doporučujeme svěřit dané úkony autorizovanému servisu značky Kia.

Autorizovaný servis Kia má k dispozici firmou vyškolené techniky, originální díly Kia, a může proto poskytnout nejlepší kvalitu služeb. Pokud potřebujete odbornou radu a kvalitní servisní služby, kontaktujte autorizovaný servis Kia.

Nepřiměřená, nedokončená, či neúplně provedená údržba může způsobit provozní problémy nebo vést k poškození vozidla, nehodě či zranění osob.

## ***ODPOVĚDNOST MAJITELE VOZU***

### ***MAJITEL NESE ODPOVĚDNOST ZA ÚDRŽBU VOZIDLA A UCHOVÁVÁNÍ ZÁZNAMŮ O ÚDRŽBĚ.***

Měli byste uchovávat záznamy, které potvrzují, že na Vašem vozidle byla provedena údržba správným způsobem a v souladu s rozvrhem údržby, který je uveden na následujících stranách. Tyto informace potřebujete k tomu, abyste byli schopni dodržet servisní a údržbové podmínky uložené zárukou.

Podrobné informace o záručních podmínkách jsou uvedeny v záruční knížce, která je dodávána k Vašemu vozidlu. Škody vzniklé nesprávnou údržbou nebo nedostatkem vyžadované údržby nebudou pokryty zárukou.

Doporučujeme proto svěřit údržbu a opravy autorizovanému servisu vozů značky Kia, který má k dispozici originální náhradní díly Kia. Rozsah servisu výhradně v autorizovaných servisech Kia, nutný pro dodržení záručních podmínek, je patrný ze záruční knížky. V případě pochybností se informujte u výhradního dovozce Kia.



---

## **PLÁNOVANÁ ÚDRŽBA VOZID- LA**

Při normálním provozu dodržujte plán údržby, pokud se nevyskytnou žádné z následujících podmínek.

- Opakované jízdy na krátkou vzdálenost.
- Jízda v prašném prostředí.
- Jízda s nadměrným používáním brzd.
- Jízda v oblastech, kde se používá sůl nebo jiné materiály způsobující reza-  
vění.
- Jízda po nerovných nebo zablácených cestách.
- Delší provoz na volnoběh nebo při nízkých rychlostech.
- Delší jízda za nízkých teplot anebo v extrémně vlhkých oblastech.

*Po 96 měsících nebo po najetí 120.000 kilometrů pokračujte v dodržování předepsaných intervalů určených pro údržbu.*

# ÚDRŽBA

## PROGRAM ÚDRŽBY (PRO EVROPU)

**P** : Provést kontrolu a v případě potřeby opravit, vyčistit nebo vyměnit.  
**N** : Nahradit nebo vyměnit **R** : Regulovat **Z** : Dotáhnout

INTERVALY ÚDRŽBY	OBJEKT ÚDRŽBY	Počet měsíců nebo kilometrů, je jedno, který ze dvou výše uvedených nastane jako první								
		Měsíce	12	24	36	48	60	72	84	96
		Km	15.000	30.000	45.000	60.000	75.000	90.000	105.000	120.000
Hnací řemen *1			P		P		P		P	
Olej motoru *3		N	N	N	N	N	N	N	N	
Filtr motorového oleje		N	N	N	N	N	N	N	N	
Rozvodný řemen *2							N			
Vložka vzduchového filtru *			N		N		N		N	
Svíčky *	2,0 Motor	Vyměňujte každých 40.000 km								
	2,5 Motor	Vyměňujte každých 100.000 km								
Chladicí systém (hladina chladiva)			P		P		P		P	
Chladič motoru *3		Vyměňte po prvních 60 měsících nebo 100.000 km; poté vyměňujte každých 24 měsíců nebo 40.000 km								
Filtr paliva *					N				N	
Palivové trubky a flexibilní trubky			P		P		P		P	
Volnoběh			P		P		P		P	
Předstih			P		P		P		P	
Kondice baterie			P		P		P		P	
Všechna elektrická zařízení		P	P	P	P	P	P	P	P	
Nastavení světel		R		R		R		R		

1\* Nastavit napnutí řemenu vodní pumpy, posilovače řízení a klimatizace (je-li součástí výbavy).

2\* Výměna rozvodového řemene doporučena každých 90.000 km. Neprovedená výměna tohoto řemenu může poškodit motor.

3\* Kontrolovat úroveň tekutiny a maziva, případně zkontrolovat, jestli jsou adekvátního typu.

\* Funguje-li vozidlo nepřetržitě v obtížných podmínkách, doporučuje se měnit mnohem častěji (\*) tyto části.

P : Provést kontrolu a v případě potřeby opravit, vyčistit nebo vyměnit.  
 N : Nahradit nebo vyměnit R : Regulovat Z : Dotáhnout

INTERVALY ÚDRŽBY	OBJEKT ÚDRŽBY	Počet měsíců nebo kilometrů, je jedno, který ze dvou výše uvedených nastane jako první								
		Měsíce	12	24	36	48	60	72	84	96
		Km	15.000	30.000	45.000	60.000	75.000	90.000	105.000	120.000
	Obložení brzd, flexibilní trubky a přípoje			P		P		P		P
	Pedál brzdy			P		P		P		P
	Ruční brzda			R		R		R		R
	Pedál spojky			P		P		P		P
	Spojková a brzdová kapalina *5	P	P	P	P	P	P	P	P	P
	Bubnová brzda				P			P		
	Disková brzda	P	P	P	P	P	P	P	P	P
	Tekutina řízení s posilovačem	P	P	P	P	P	P	P	P	P
	Jednotka řízení s posilovačem a flexibilní trubice			P		P		P		P
	Kulové klouby závěsu předních kol			P		P		P		P
	Prachovky hnacího hřídele	P	P	P	P	P	P	P	P	P
	Šroubové spoje karoserie a podvozku				Z			Z		
	Tepelný štít výfukového systému				P			P		
	Chladič klimatizačního zařízení (je-li součástí výbavy)	Kontrolovat každý rok množství chladiva								
	Kompresor klimatizačního zařízení (je-li součástí výbavy)	Kontrolovat chladivo každý rok								
	Olej manuální převodovky *3 *6	P	P	P	P	P	P	P	P	P
	Olej automatické převodovky *3 *7	P	P	P	P	P	N	P	P	P

3\* Kontrolovat úroveň tekutiny a maziva, případně zkontrolovat, jestli jsou adekvátního typu.

5\* Jestliže vozidlo funguje neustále v obtížných podmínkách, nebo používají-li se velmi často brzdy, nebo jestliže vozidlo funguje v příliš vlhkém klimatu, brzdová kapalina musí být vyměněna každý rok.

6\* Funguje-li vozidlo nepřetržitě v obtížných podmínkách, vyměňte každých 100.000 km.

7\* Funguje-li vozidlo nepřetržitě v obtížných podmínkách, vyměňte každých 45.000 km.

# ÚDRŽBA

---

## ÚDRŽBA PROVÁDĚNÁ UŽIVATELEM

### *ROZVRH ÚDRŽBY*

K zajištění správného provozu by uživatel nebo kvalifikovaný technik měli provádět tyto kontroly vozidla v předepsaných intervalech.

S jakýmkoliv problémem se co nejrychleji obraťte na autorizovaného prodejce Kia nebo kvalifikovaného technika.

### **PŘI DOPLŇOVÁNÍ PALIVA ZKONTROLUJTE:**

- Hladinu motorového oleje.
- Hladinu chladicí kapaliny motoru.
- Hladinu brzdové a spojkové kapaliny.
- Hladinu kapaliny ostřikovače.

### **VÝSTRAHA :**

**Při kontrole hladiny chladicí kapaliny motoru buďte opatrní. Motorový prostor bude horký, a to by Vám mohlo způsobit popáleniny.**

### **ALESPOŇ JEDNOU MĚSÍČNĚ**

- Tlak nahuštění pneumatik.

### **KAŽDÝCH 6 MĚSÍCŮ KONTROLUJTE:**

- Hladinu kapaliny posilovače řízení.
- Hladinu kapaliny automatické převodovky.

Popsané údržbové úkony můžete provádět sami, pokud máte technické dovednosti, několik základních nástrojů a pokud přesně dodržíte pokyny uvedené v této příručce.

### **ZÁSADY UŽIVATELSKÉ ÚDRŽBY**

Nesprávně prováděná nebo nedokončená údržba může způsobit vznik problémů.

V tomto oddíle jsou popsány pouze ty úkony, které jsou snadno proveditelné.

### **POZOR - Údržbové práce**

**Provádění údržbových prací na vozidle může být nebezpečné. Při provádění některých údržbových úkonů můžete být vážně zraněni. Pokud postrádáte patřičné dovednosti, vědomosti, zkušenosti, nebo pokud Vám chybí některé nezbytné nářadí a vybavení, nechte raději práci provést kvalifikovaného technika.**

---

Jak již bylo uvedeno v předcházející části této kapitoly, mnohé úkony mohou být provedeny pouze kvalifikovaným servisním technikem a za použití speciálního nářadí. Nesprávná údržba provedená uživatelem během záruční doby může ovlivnit poskytnutí záruky. Podrobnosti se dočtete v informační brožůře o záruce Kia, kterou obdržíte k vozidlu. Pokud si nejste jisti servisními a údržbovými postupy, nechte je provést autorizovaným servisem Kia.

### **POZOR- Volné oblečení, šperky**

**Práce pod kapotou s běžícím motorem je nebezpečná. Ještě nebezpečnější je pracovat, pokud na sobě máte přívěsky, dlouhé vlasy nebo nosíte volné oblečení. Tyto předměty mohou být zachyceny rotujícími díly motoru a tím může dojít ke zranění. Proto, pokud je pro práci třeba motor nechat běžet, ujistěte se, že jste si před provedením úkonů na motoru nebo v blízkosti ventilátorů stáhli vlasy dozadu, sundali veškeré šperky a přívěsky (obzvláště pak prsteny, sponky, hodiny a náhrdelníky) a kravaty, šátky a podobné volné části oděvu.**

### **POZOR - Ventilátor chladicí soustavy motoru**

**Protože je ventilátor chladiče poháněn elektromotorem, poběží vždy, když je zapnuté zapalování, a to i když je vypnut motor. To může způsobit různá zranění. Abyste tomu zabránili, ujistěte se, zda je zapalování vypnuté, pokud není třeba během údržby mít nastartovaný motor.**

# ÚDRŽBA

## MOTOROVÝ PROSTOR

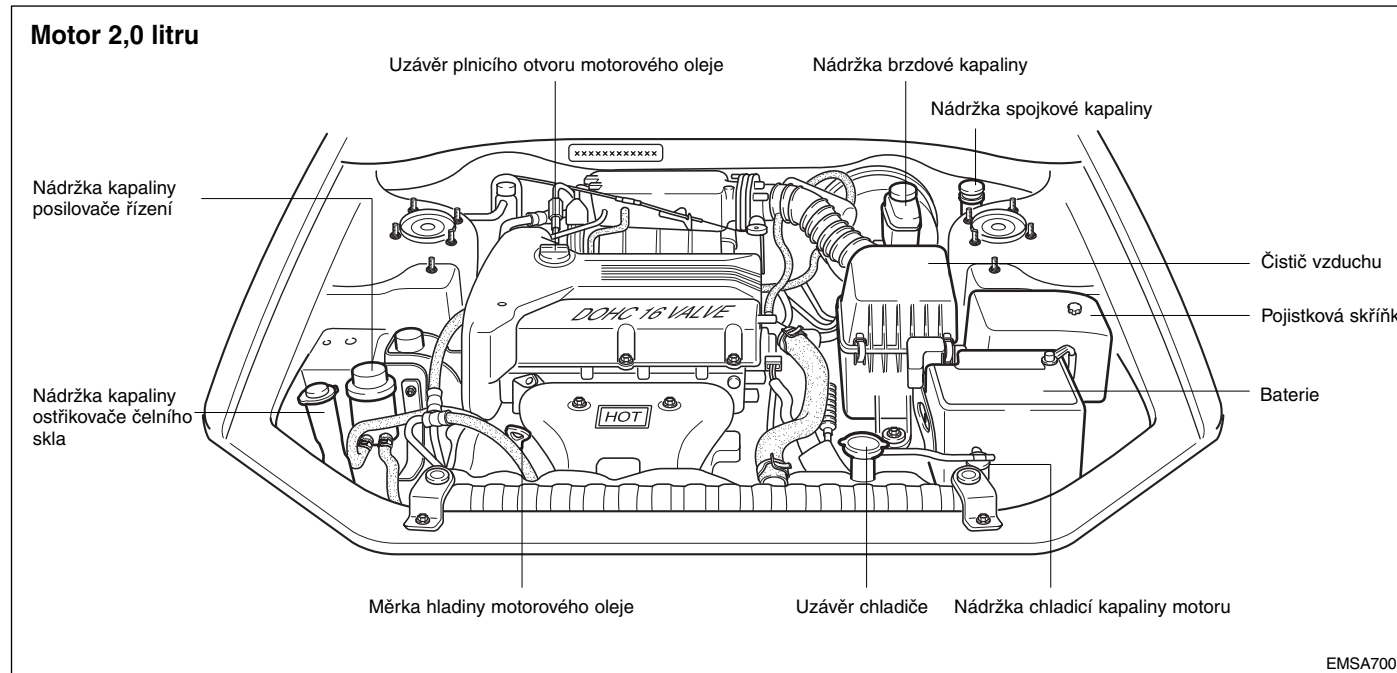

## Motor 2,5 litru

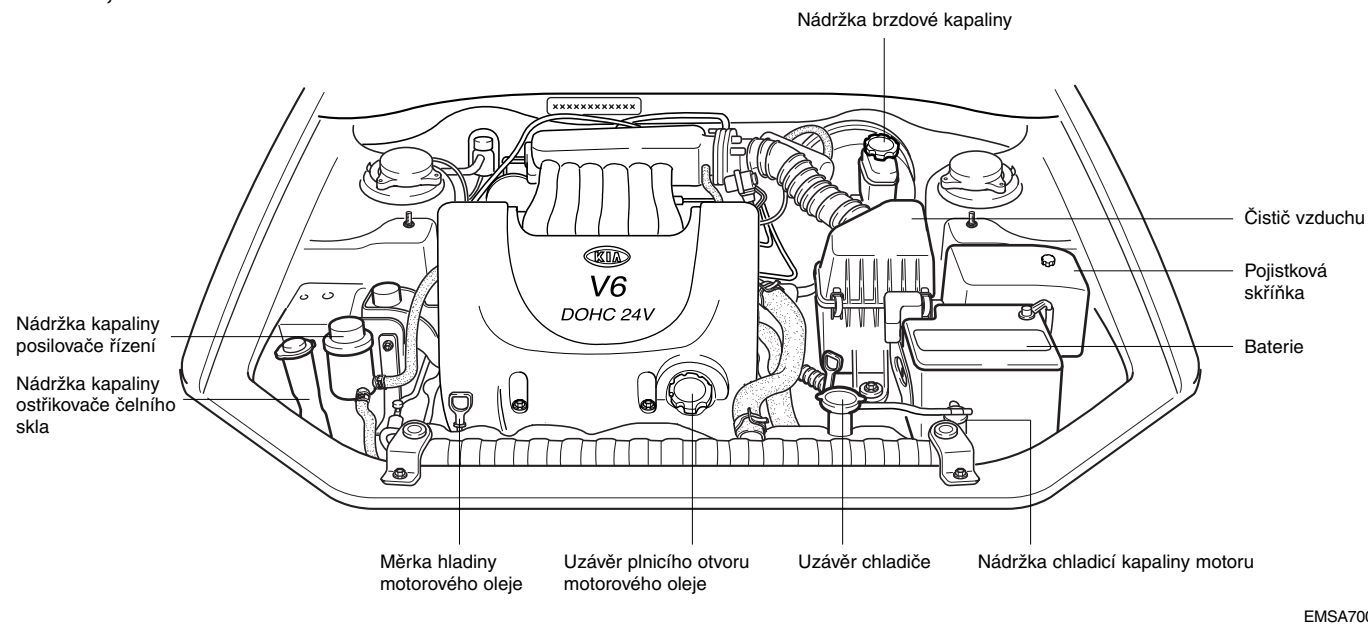

## ÚDRŽBA

### MOTOROVÝ OLEJ A ČISTIČ OLEJE

#### KONTROLA HLADINY MO- TOROVÉHO OLEJE

1. Ujistěte se, zda vozidlo stojí na rovném povrchu.
2. Spusťte motor a zahřejte ho na normální provozní teplotu.
3. Vypněte motor a počkejte několik minut, než olej steče do olejové vany.
4. Vytáhněte měrku hladiny oleje, otřete ji a zasuňte zpět.
5. Znovu měrku vytáhněte a zkontrolujte hladinu oleje. Hladina by měla být mezi písmeny F a L.

Pokud je hladina u L, doplňte potřebné množství oleje k úrovni F. **Olej nepřelijte.**

Vzdálenost mezi písmeny L a F na měrce odpovídá množství oleje 0,7 litru.

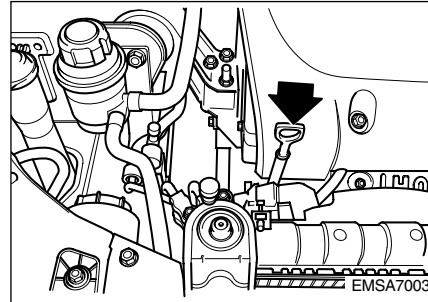

*Používejte pouze doporučený druh oleje.  
(Viz „Doporučená maziva“ dále v této kapitole)*

### VÝMĚNA MOTOROVÉHO OLEJE A JEHO ČISTIČE

Vyměňujte motorový olej a jeho čistič v souladu s plánem údržby, který je v předešlé části této kapitoly.

#### POZOR - Motorový olej

- Souvislý styk pokožky s VYJETÝM motorovým olejem způsobil u laboratorních myší vznik rakoviny kůže. Po práci s olejem si umyjte ruce mýdlem a vodou.
- Udržujte motorový olej mimo dosah dětí.

1. Několik minut motor zahřívajte a poté jej vypněte. Vyjměte uzávěr plnicího otvoru pro doplnění oleje.
2. Vyšroubujte vypouštěcí šroub a olej vypusťte do vhodné nádoby.



## VÝSTRAHA :

**Motor i olej jsou horké. Nespalte se.**

3. Demontujte čistič pomocí klíče používaného na olejové čističe.

## UPOZORNĚNÍ :

**Při montáži nového olejového čističe dejte pozor, aby těsnění starého čističe oleje nezůstalo na dosedací ploše. To by způsobilo únik oleje a poškození motoru. Úplně odstraňte staré těsnění tak, aby nové těsnění správně dosedlo a těsnilo.**

4. Čistým hadříkem očistěte dosedací plochu na motoru.
5. Pryžový těsnicí kroužek nového čističe potřete malým množstvím motorového oleje.
6. Namontujte nový čistič oleje a utáhněte jej. (Pokyny pro dotahování si pozorně přečtěte na výstražném štítku čističe oleje.)

7. Poté, co vytekl všechny olej, našroubujte vypouštěcí šroub zpět a dotáhněte jej.
8. Naplňte motor novým olejem tak, aby výška hladiny oleje odpovídala rysce F na měrce. **Nepřepněte motor olejem.**
9. Pečlivě namontujte zpět uzávěr plnicího otvoru.
10. Spusťte motor a zkontrolujte, zda kolem těsnicího kroužku neuniká olej. Poté motor vypněte. Zkontrolujte hladinu oleje a v případě potřeby ji doplňte na rysku F.

## MNOŽSTVÍ OLEJE

- *Motor o zdvihovém objemu 2000 cc*
  - *Bez výměny čističe: 4,0 litru*
  - *S výměnou čističe: 4,3 litru*
- *Motor o zdvihovém objemu 2500 cc*
  - *Bez výměny čističe: 4,5 litru*
  - *S výměnou čističe: 4,8 litru*

*Používejte pouze vybrané druhy olejů. (Viz „Doporučená maziva“ dále v této kapitole)*

## UPOZORNĚNÍ :

- **Tyto pokyny dodržujte obezřetně. Nesprávná montáž čističe oleje způsobí únik oleje a poškození motoru.**
- **I když olejové čističe mohou mít stejný vnější vzhled, jejich vnitřní konstrukce se mohou výrazně lišit, a proto nebudou zaměnitelné. Abyste se vyhnuli případnému poškození motoru, používejte pouze předepsané čističe. Poradte se s autorizovaným servisem Kia.**

# ÚDRŽBA

---

## CHLADICÍ SOUSTAVA MOTORU

Chladicí soustava je vysokotlaká a je vybavena nádržkou, která je z výroby naplněna celoročně nemrznoucí kapalinou.

Nejméně jednou ročně, nejlépe na začátku zimního období a před jízdou v chladnější oblasti zkontrolujte ochranu proti zamrznutí a hladinu provozní kapaliny.

## *KONTROLA HLADINY CHLADICÍ KAPALINY*

### **POZOR - Sejmutí uzávěru chladiče**

- **Nikdy se nesnažte sejmout uzávěr chladiče za běhu motoru. Mohlo by to vést k poškození chladicí soustavy a motoru. Horká unikající kapalina nebo pára by mohly způsobit vážná zranění osob. Vypněte motor a počkejte, dokud nevychladne. Dokonce i nyní dbejte při snímání uzávěru nejvyšší opatrnosti. Omotejte uzávěr silnou látkou a pomalu jím otáčejte proti směru hodinových ručiček až na první doraz. Během upouštění přebytečného tlaku ustupte o jeden krok dozadu. Když si jste jisti, že všechny přebytečný tlak byl upuštěn, za pomoci látky stlačte uzávěr směrem dolů a pokračujte v otáčení proti směru hodinových ručiček. Uzávěr sejměte.**

- **Přestože není motor nastartovaný, nesnímejte kryt chladiče nebo vypouštěcí zátku, je-li motor i chladič horký. Vařící kapalina a horká pára, jsou-li pod tlakem, mohou vystříknout a způsobit Vám vážná poranění.**

Zkontrolujte stav a připojení všech hadic chladicí soustavy a topení. Všechny nafouklé a nekvalitní hadice vyměňte. Hladina chladicí kapaliny by měla být při studeném motoru mezi ryskami F (Horní) a L (Spodní) měřky hladiny chladicí kapaliny.

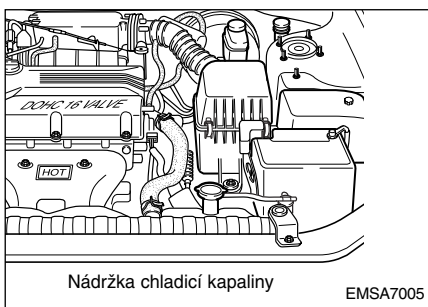

Pokud je hladina chladicí kapaliny nízká, doplňte dostatečné množství předepsané kapaliny do nádržky tak, aby směs dosahovala horní rysky F. Tím zajistíte ochranu proti zamrznutí a korozi. Nádržku nepřepněte. Pokud je třeba častého doplňování kapaliny, nechte chladicí systém prohlédnout v autorizovaném servisu Kia.

## **VÝMĚNA CHLADÍČÍ KAPALINY**

Chladicí kapalinu vyměňujte v souladu s plánem údržby.

- *Ve směsi chladicí kapaliny použijte pouze měkkou (demineralizovanou) vodu.*
- *Motor Vašeho vozu obsahuje díly z hliníku. Proto k ochraně proti zamrznutí a korozi použijte chladicí kapalinu na bázi etylen-glykolu.*
- *NEPOUŽÍVEJTE chladicí směsi na bázi alkoholu nebo metanolu, ba ani je s kapalinami na bázi etylen-glykolu nemíchejte.*

## ÚDRŽBA

Ochrana	Procentuální zastoupení	
	Chladicí kapalina (%)	Voda (%)
Nad (-16°C)	35	65
Nad (-26°C)	45	55
Nad (-40°C)	55	45

- *Nepoužívejte roztoky, které obsahují více než 60 procent neředěné nemrznoucí chladicí kapaliny. Mohla by se tak snížit účinnost chladiva.*
1. Otáčejte uzávěrem chladiče proti směru hodinových ručiček a sejměte jej.
  2. Povolte vypouštěcí šroub chladiče a vypusťte chladicí kapalinu do vhodné nádoby.

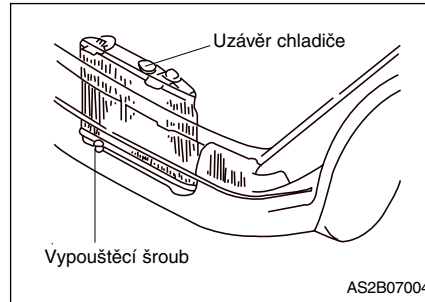

3. S uvolněným vypouštěcím šroubem propláchněte chladicí soustavu proudící vodou.
4. Chladicí soustavu zcela vyprázdněte a dotáhněte vypouštěcí šroub. Naplňte dostatečné množství chladicí kapaliny na bázi etylen-glykolu a vody, abyste zajistili požadovanou ochranu proti mrazu a korozi.  
V extrémně chladných oblastech přidejte potřebné množství etylen-glykolové nemrznoucí kapaliny v souladu s pokyny výrobce kapaliny.

5. Spusťte motor a nechte jej běžet na volnoběh se sejmutým uzávěrem chladiče. Pokud je třeba, pomalu přilévejte další chladicí směs.
6. Vyčkejte, dokud motor nedosáhne normální provozní teploty. Dvakrát nebo třikrát sešlápněte plynový pedál, doplňte kapalinu, pokud je třeba.  
**Budte opatrní, abyste se nepopálili či neopařili.**
7. Nasadte uzávěr chladiče. Prověřte všechny spoje, nedochází-li k úniku kapaliny a překontrolujte hladinu v nádržce. Po několika dnech jízdy znovu zkontrolujte hladinu kapaliny a pokud je třeba, kapalinu doplňte.

## **BRZDY A SPOJKA**

### **KONTROLA HLADINY BRZDOVÉ KAPALINY**

### **NÁDRŽKA BRZDOVÉ KAPALINY**

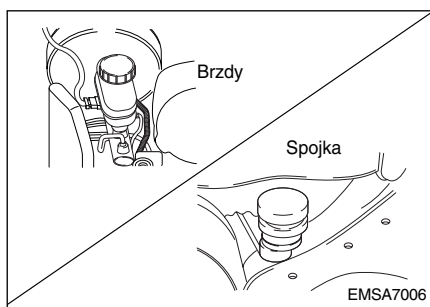

Před doplňováním brzdové kapaliny pečlivě očistěte plochy kolem uzávěru nádržky, abyste předešli znečištění brzdové kapaliny.

Pokud doléváte brzdovou nebo spojkovou kapalinu, doplňte příslušnou nádržku až k rysce MAX. Hladina kapaliny během provozu klesá s narůstající ujetou vzdáleností. Je to normální jev, který souvisí s postupným opotřebením brzdového a spojkového obložení.

Hladinu kapaliny v nádržce kontrolujte pravidelně, měla by být mezi ryskami MAX a MIN, které jsou na straně nádržky.

Pokud je hladina kapaliny příliš nízká, nechte brzdovou i spojkovou soustavu zkontrolovat v autorizovaném servisu Kia.

*Používejte pouze předepsanou brzdovou kapalinu. (Viz „Doporučená maziva“ dále v této kapitole)*

*Nemíchejte různé typy kapalin dohromady*

#### **UPOZORNĚNÍ :**

**V případě, že je třeba často dolévat brzdovou/spojkovou kapalinu, nechte vozidlo zkontrolovat v autorizovaném servisu Kia.**

# ÚDRŽBA

---

## **PARKOVACÍ BRZDA** ***KONTROLA PARKOVACÍ*** ***BRZDY***

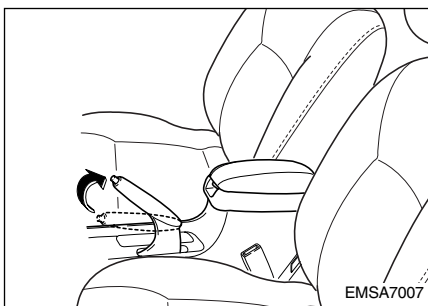

Kontrolujte zdvih parkovací brzdy tak, že počítáte počet klapnutí (tj. zubů rohatky), které slyšíte při přitahování ze zcela odbrzděné polohy do polohy plného zabrzdění. Zabrzděná parkovací brzda by také měla sama bezpečně udržet vozidlo zastavené v prudkém svahu.

Pokud je počet klapnutí vyšší nebo menší, než je předepsáno, nechte brzdu seřídit v autorizovaném servisu Kia.

### **Zdvih:**

5-9 cvaknutí při síle zatažení 98N.

## **POSILOVAČ ŘÍZENÍ**

### **KONTROLA HLADINY KAPALINY POSILOVAČE ŘÍZENÍ**

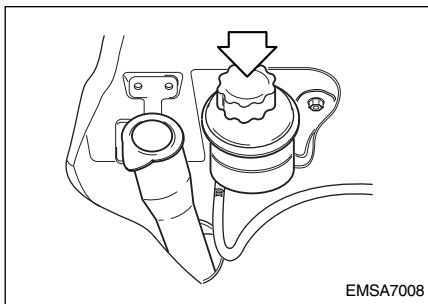

Hladina kapaliny posilovače řízení by měla být pravidelně kontrolována. S vypnutým motorem a vozidlem na rovném povrchu zkontrolujte hladinu kapaliny v nádržce posilovače řízení. Měla by být mezi ryskami MAX a MIN.

Před doplněním kapaliny posilovače řízení pečlivě očistěte plochu kolem uzávěru nádržky, abyste zamezili znečištění kapaliny posilovače řízení. Pokud je hladina nízká, doplňte kapalinu k rysce MAX.

V případě, že soustava posilovače řízení vyžaduje časté doplňování kapaliny, mělo by vozidlo podstoupit prohlídku v autorizovaném servisu Kia.

#### **UPOZORNĚNÍ :**

**Abyste předešli poškození čerpadla posilovače řízení, nejezděte dlouhou dobu s vozidlem, které má nízkou hladinu kapaliny posilovače řízení.**

*Používejte pouze předepsanou kapalinu posilovače řízení. (Viz „Doporučená maziva“ dále v této kapitole.)*

# ÚDRŽBA

## AUTOMATICKÁ PŘEVODOVKA

### *KONTROLA HLADINY KA- PALINY AUTOMATICKÉ PŘEVODOVKY*

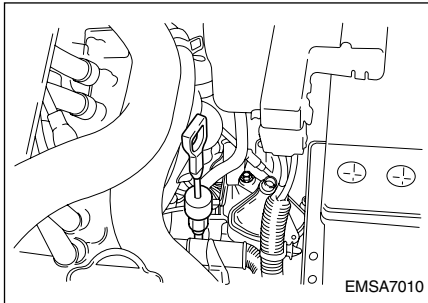

Hladina kapaliny automatické převodovky by měla být pravidelně kontrolována. Správného měření hladiny kapaliny dosáhnete dodržением následujících pokynů.

Objem kapaliny převodovky se mění s teplotou. Z těchto důvodů je nejlepší kontrolovat hladinu po 30 minutách jízdy. Pokud je třeba, je možné hladinu zkontrolovat i bez předchozí jízdy s vozidlem.

#### VÝSTRAHA :

- **Nízká hladina kapaliny způsobuje prokluzování převodovky. Přeplnění může zase způsobit pění, únik kapaliny a poruchy převodovky.**
- **Použití jiné než předepsané kapaliny může způsobit poruchu převodovky a její selhání.**

#### **POZOR - Parkovací brzda**

**Abyste zamezili náhlému pohybu vozidla, při řazení zatáhněte parkovací brzdou a naplno sešlápněte brzdový pedál.**

1. Zaparkujte vozidlo na rovném povrchu a pevně zabrzděte parkovací brzdou.
2. Nechte motor asi 2 minuty běžet na volnoběh. Poté sešlápněte brzdový pedál a pomalu pohybujte řadicí pákou přes celý rozsah převodovky (všechny stupně) a poté zařaďte stupeň P (Parkování).
3. S motorem běžícím na volnoběh vytáhněte ponornou měрку kapaliny, otřete ji do sucha a zasuňte zpět.
4. Znovu měрку vytáhněte.

Hladina kapaliny se zkontroluje následujícím způsobem:



## HLADINA ZAHŘÁTÉ KAPALINY

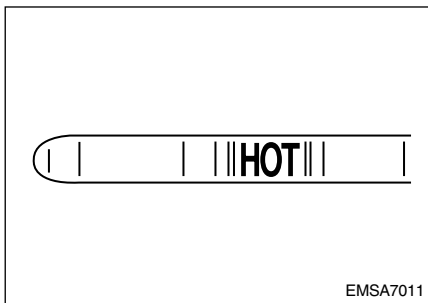

Pokud bylo vozidlo před kontrolou hladiny kapaliny v provozu a kapalina má normální provozní teplotu, což je asi 70~80°C, hladina kapaliny by neměla přesahovat rozsah „HOT” (horký).

- Měření kapaliny za studena je jen orientační.
- Pokud je teplota okolního vzduchu nižší než 20°C, spusťte motor a měření proveďte po dosažení provozní teploty motoru.
- Pokud vozidlo jelo delší dobu vysokými rychlostmi nebo v městském provozu za velmi horkého počasí, je nejlépe měřit hladinu po 30minutovém stání vozidla s vypnutým motorem.

Při vkládání měřky hladiny kapaliny se ujistěte, zda jste ji zasunuli úplně. Během přilévání kapaliny často pomocí měřky kontrolujte, zda hladina kapaliny nepřesáhla rysku Full. Nepřepněte převodovku olejem.

*Používejte pouze předepsanou kapalinu pro automatické převodovky. (Viz „Doporučená maziva” v rejstříku.)*

## ÚDRŽBA

### MAZIVA A KAPALINY *KONTROLA HLADINY KAPALINY OSTŘIKOVAČE*

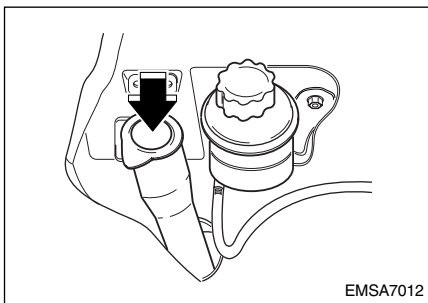

Zkontrolujte hladinu kapaliny v ostřikovači a v případě potřeby kapalinu doplňte. Pokud kapalina ostřikovače není k dispozici, můžete použít obyčejnou čistou vodu. V chladném období však používejte nemrznoucí kapalinu do ostřikovačů, aby byl ostřikovač chráněn před zamrznutím.

### VÝSTRAHA :

- **Nepoužívejte chladicí kapalinu nebo nemrznoucí kapalinu určenou pro chladiče.**
- **Chladicí kapalina může při nastříkání na čelní sklo vážně omezit výhled, což může způsobit ztrátu ovladatelnosti vozidla. Chladicí kapalina může také vážně poškodit lak a ozdobné části karoserie.**

### *MAZÁNÍ KAROSERIE*

Všechny pohyblivé části karoserie, jako jsou dveře, závěsy a zámky kapoty, by měly být namazány při každé výměně motorového oleje.

Během chladného období používejte na zámky nemrznoucí maziva.

Ujistěte se, zda pojišťovací západka kapoty zajišťuje kapotu před jejím samovolným otevřením, když je primární západka uvolněná.

## ČISTIČ VZDUCHU VÝMĚNA FILTRU ČISTIČE

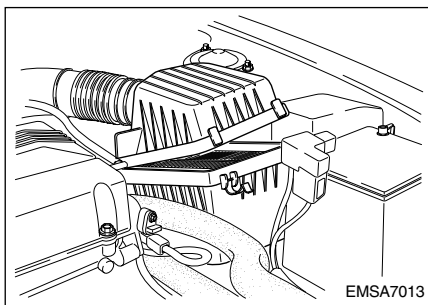

V čističi vzduchu se používá papírový filtr. Pokud je třeba, musí být vyměněn a neměl by být čištěn a používán znovu.

1. Odmontujte čtyři (4) objímky, které drží kryt hadice.
2. Otrěte vnitřní část čističe vzduchu suchým a navlhčeným hadříkem.
3. Vyměňte filtr čističe vzduchu.

4. Všechny části namontujte zpět v opačném pořadí. Filtr vyměňujte podle plánu údržby.

*Pokud vozidlo provozujete v extrémně prašných nebo písečných oblastech, vyměňujte filtr častěji než v doporučených intervalech.*

### VÝSTRAHA :

- **Nejezděte s vyjmutým filtrem vzduchu; to by mohlo vést k nadměrnému opotřebení motoru.**
- **Jízda bez filtru může zapříčinit zpětný zážeh, který by mohl v motorovém prostoru vyvolat požár.**

# ÚDRŽBA

---

## **LIŠTY STĚRAČŮ**

### ***ÚDRŽBA LIŠT STĚRAČŮ***

#### **UPOZORNĚNÍ :**

**Komerčně používané horké vosky, které se používají v myčkách aut, jsou známy tím, že zamlžují čelní sklo.**

Znečištění stěračů nebo čelního skla cizorodými látkami může snížit účinnost stěračů. Běžnými zdroji znečištění jsou hmyz, míza ze stromů a ošetřování horkými vosky, které se používají v myčkách automobilů. Pokud lišty stěračů nestírají správně, očistěte čelní sklo i lišty stěračů kvalitním čisticím prostředkem nebo zředěným saponátem a důkladně opláchněte čistou vodou.

#### **UPOZORNĚNÍ :**

**Abyste předešli poškození lišt stěračů, nepoužívejte k jejich ošetřování nebo v jejich blízkosti benzín, petrolej, ředidla nebo jiná rozpouštědla.**

## ***VÝMĚNA LIŠT STĚRAČŮ ČELNÍHO SKLA***

Pokud stěrače správně nefungují, lišty stěračů mohou být opotřebené nebo popraskané a vyžadují výměnu.

#### **UPOZORNĚNÍ :**

**Abyste předešli poškození ramínek stěračů nebo jiných částí, nesazte se stěrači pohybovat ručně.**

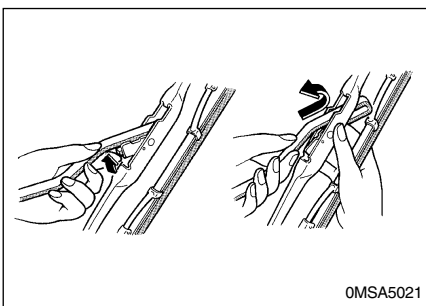

1. Zdvihněte rameno stěrače a natočte lištu stěrače tak, abyste získali přístup k plastické spínací sorce. Stlačte svorku a vysuňte lištu stěrače směrem k čelnímu oknu, poté jej klouzavým pohybem vysuňte z raménka.

#### **UPOZORNĚNÍ :**

**Nenechte raménko spadnout zpět na čelní sklo.**

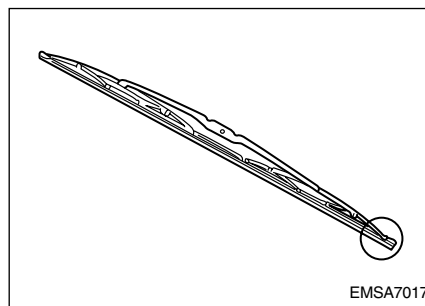

2. Pevně uchopte konec gumové stírací lišty a vytahujte jej, až se úchytky uvolní z kovového držáku.
3. Sejměte kovová vodítka ze stíracích lišt a přiložte je na nové stírací lišty.

#### **UPOZORNĚNÍ :**

**Neohýbejte kovová vodítka.**

4. Nové stírací lišty pečlivě zasuňte zpět do držáku a stěrač upevněte zpět na raménko opačným postupem než při demontáži.

*Namontujte lištu tak, aby poutka směřovala k dolnímu konci raménka stěrače.*

# ÚDRŽBA

## AKUMULÁTOR

### POZOR - Nebezpečí při práci s akumulátorem

- Nepřibližujte se k akumulátoru s hořícími cigaretami a jakýmkoliv druhem otevřeného ohně nebo zařízením, které by mohlo způsobit jiskru. Vodík, který je vždy přítomen v článcích akumulátoru, je vysoce vznětlivý plyn a při zapálení může explodovat.
- Udržujte akumulátor mimo dosah dětí; akumulátor obsahuje vysoce leptavou KYSELINU SÍROVOU. Kyselina nesmí přijít do kontaktu s Vaší pokožkou, očima, oblečením nebo lakem.
- Pokud se Vám elektrolyt dostane do očí, proplachujte je nejméně 15 minut čistou vodou a okamžitě vyhledejte lékařskou pomoc. Pokud je to možné, pokračujte v ošetřování vodou, která je nanesena na hadříku nebo kousku houby, dokud se nedostaví lékařská pomoc.

- Pokud přijde elektrolyt do kontaktu s pokožkou, pečlivě omyjte zasaženou oblast vodou. Pokud pocítíte bolest nebo známky popálení, okamžitě vyhledejte lékařskou pomoc.
- Při práci s akumulátorem, nebo v jeho blízkosti, používejte ochranné brýle.
- Při práci v uzavřených prostorách vždy větrejte.
- Při zdvihání akumulátoru, který je v plastické nádobě, může nadměrný tlak na nádobu způsobit vystříknutí kyseliny akumulátoru uzávěry plicích otvorů, a způsobit tak zranění osob. Akumulátor zdvíhejte pomocí držáku akumulátoru nebo s rukama v protilehlých rozích. Nikdy se nepokoušejte akumulátor dobít, pokud jsou připojené kabely (tj. akumulátor je připojen do elektrické sítě automobilu).

## ÚDRŽBA AKUMULÁTORU

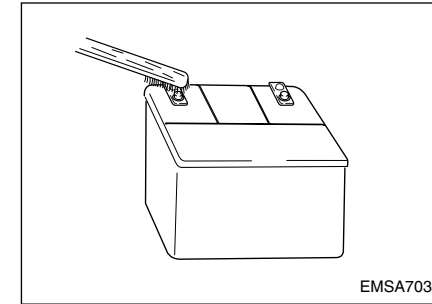

Pokud chcete, aby Vám akumulátor co nejlépe sloužil:

- Udržujte akumulátor ve vozidle bezpečně uchycený.
- Udržujte vrchní stranu akumulátoru čistou a suchou.
- Udržujte pólové vývody a svorky kabelů čisté, dotažené a chráněné nánosem žluté vazelíny nebo mazacího tuku.
- Jakýkoliv rozlitý či odkápnutý elektrolyt ihned opláchněte roztokem jedlé sody s vodou.
- Pokud se vozidlo delší dobu nepoužívá, odpojte kabely akumulátoru.

### ***DOBÍJENÍ AKUMULÁTORU***

Vozidlo je vybaveno bezúdržbovým akumulátorem s deskami s obsahem vápníku.

- Pokud se akumulátor vybije během krátké doby (např. při zapomenutých rozsvícených hlavních světlometech nebo osvětlení interiéru), dobijte akumulátor pomocí pomalého dobíjení po dobu 10 hodin.
- Pokud dojde k postupnému vybití akumulátoru vlivem vysoké zátěže elektrické soustavy při jízdě vozidlem, dobíjejte akumulátor po dobu dvou hodin proudem 20-30 A.

### **POZOR - Dobíjení akumulátoru**

**Při dobíjení akumulátoru dodržujte následující pokyny:**

- Akumulátor musí být demontován z vozidla a uložený na dobře větraném místě.
- Nepřibližujte se k akumulátoru se zapálenými cigaretami, otevřeným ohněm nebo zařízeními, která by mohla způsobit jiskru.
- Během dobíjení akumulátoru pozorujte a přerušete dobíjení nebo snižte jeho intenzitu, jestliže z článků akumulátoru začne unikat plyn nebo elektrolyt v nich začne agresivně vřít, nebo jestliže teplota elektrolytu či některého z článků překročí 49°C.
- Při kontrole akumulátoru během dobíjení používejte ochranné brýle.

- Nabíjecí zařízení akumulátoru odpojte v následujícím pořadí:
  1. Vypněte hlavní vypínač nabíječky akumulátoru.
  2. Odpojte zápornou svorku od záporného vývodu akumulátoru.
  3. Odpojte kladnou svorku od kladného vývodu akumulátoru.

### **UPOZORNĚNÍ :**

- Před prováděním údržby akumulátoru nebo před jeho dobíjením vypněte veškeré příslušenství a motor.
- Při vyjímání akumulátoru odpojte záporný (-) kabel jako první. Při zpětné montáži akumulátoru připojte záporný (-) kabel jako poslední.

## ÚDRŽBA

### PNEUMATIKY A KOLA

#### *PÉČE O PNEUMATIKU*

K dosažení dlouhé životnosti, bezpečnosti a maximální úspory paliva musíte vždy dodržet doporučené tlaky huštění pneumatik a hmotnostní limity včetně rozložení zátěže, které jsou doporučené pro Vaše vozidlo.

#### *TLAKY HUŠTĚNÍ*

Tlaky pneumatik (včetně rezervy) kontrolujte každý měsíc. Měření by mělo být prováděno za studena. Pneumatiky jsou „studené“, jestliže vozidlo alespoň tři hodiny nejelo nebo neujelo více než 1,6 km. Doporučené tlaky musí být dodrženy, aby byla jízda optimální, vozidlo bylo dobře ovladatelné a docházelo k minimálnímu opotřebení pneumatik.

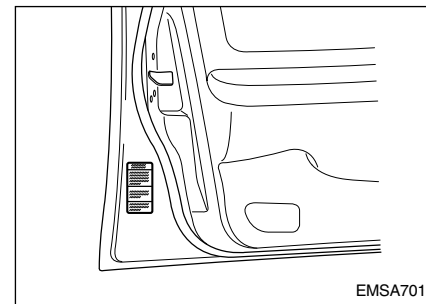

EMSA7019

Veškeré specifikace ( rozměry a tlaky ) naleznete na štítku umístěném na řidičových dveřích nebo rámu těchto dveří.



## UPOZORNĚNÍ :

- U zahřátých pneumatik je normální, že překračují doporučený tlak asi o 28 - 41 kPa. Neupouštějte vzduch z pneumatiky, aby se tlak vyrovnal, neboť po vychladnutí pneumatiky by došlo k podhuštění.
- Podhuštěné pneumatiky způsobují předčasné opotřebení, špatnou ovladatelnost, zvýšenou potřebu paliva a zvyšují nebezpečí prasknutí z důvodů přehřátí. Nízký tlak v pneumatikách může také způsobit špatné těsnění patky pneumatiky. Pokud je tlak v pneumatice extrémně nízký, může dojít k deformaci ráfku a svléknutí pneumatiky. Udržujte proto tlak v pneumatikách na patřičných hodnotách. Pokud pneumatika vyžaduje časté dohušťování, nechte ji zkontrolovat v autorizovaném servisu Kia.

- Přehušťení pneumatik vede k nepohodlné (tvrdé) jízdě, problémům s ovladatelností, nadměrnému opotřebení střední části běhounu a vyššímu riziku poškození pneumatik při rychlé jízdě.

## POZOR - Huštění pneumatik

Přehušťení nebo podhuštění pneumatiky zkracuje její životnost, nepříznivě ovlivňuje ovladatelnost vozidla a vede k náhlému selhání pneumatiky, které může způsobit ztrátu ovladatelnosti vozidla.

## ZÁMĚNA KOL

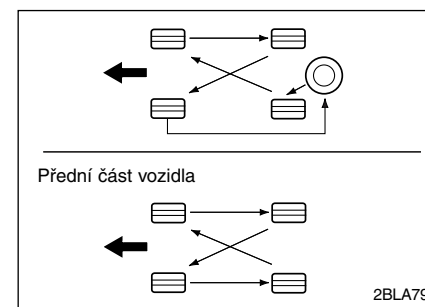

Aby se vyrovnalo opotřebení běhounu jednotlivých pneumatik, doporučuje se jejich záměna vždy po najetí 10 000 kilometrů, a pokud se objeví nepravidelné opotřebení tak i dříve. Během záměny kol kontrolujte, jsou-li pneumatiky správně vyvážené. Zkontrolujte, zda nejsou nerovnoměrně opotřebené nebo poškozené. Abnormální opotřebení je obvykle způsobeno nahuštěním pneumatik na nesprávný tlak, špatnou geometrií kol, jejich nevyvážeností, prudkým brzděním nebo zatáčením.

# ÚDRŽBA

Pokud zjistíte, že je běhoun nebo bok pneumatiky vyboulen nebo vydutý, pneumatiku vyměňte. Pneumatiku také vyměňte pokud je viditelné tkanivo nebo drátěná kostra. Po záměně se přesvědčte, zda je tlak předních a zadních pneumatik nastaven na předepsané hodnoty a zkontrolujte dotažení matic kol.

**Při každé záměně pneumatik byste měli zkontrolovat, zda nejsou brzdové destičky diskových brzd opotřebené.**

## UPOZORNĚNÍ :

**Radiální pneumatiky, které mají asymetrický vzorec běhounu, vyměňujte pouze zepředu dozadu, nikdy zprava doleva.**

## VÝMĚNA PNEUMATIK

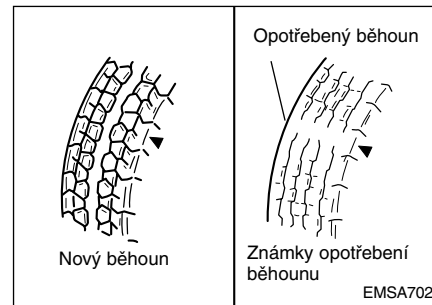

Je-li pneumatika opotřebena rovnoměrně, objeví se známky opotřebení v podobě výrazného pásu napříč pneumatikou, který je 12,7 mm široký. To signalizuje, že na pneumatice zbývá méně než 1,6 mm běhounu. Pokud k tomu dojde, pneumatiku vyměňte. S výměnou pneumatiky nečekejte, dokud se pruh neobjeví napříč celým běhounem.

## GEOMETRIE NÁPRAV A VYVÁŽENÍ KOLA

Kromě správného huštění kol, také správné seřízení geometrie kol minimalizuje opotřebení pneumatik. Seřízení geometrie by mělo být kontrolováno každých 12 měsíců nebo 20.000 km. Kola byla správně vyvážena při výrobě, ale před opotřebením pneumatik se může stát, že je bude nutné znovu vyvážit. Pokud si při řízení všimnete citelných vibrací, nechte pneumatiky zkontrolovat v autorizovaném servisu vozů Kia. Pokud byla pneumatika stažena z ráfku, měla by být vždy znovu vyvážena.

## UPOZORNĚNÍ :

**Nesprávná závaží na kolech mohou poškodit hliníkové ráfky. Používejte pouze schválená závaží určená na kola.**

---

## **UPOZORNĚNÍ :**

- Při výměně pneumatik nikdy nekombinujte radiální, diagonální a protektorové pneumatiky. Pneumatiky na všech čtyřech kolech by měly mít stejný rozměr, profil a konstrukci. Používejte pouze pneumatiky takových rozměrů, které odpovídají těm, které jsou uvedeny na štítku, který je připevněn na dveřích spolujezdce. Ujistěte se, zda mají všechny pneumatiky a ráfky stejný rozměr a nosnost. Používejte pouze předepsané kombinace ráfků a pneumatik (podle štítku) nebo kombinace doporučené autorizovaným servisem Kia. Nedodržení těchto opatření může nepříznivě ovlivnit bezpečnost a ovladatelnost vozu.

- Použití pneumatik jiného rozměru a typu může vážně ovlivnit jízdní vlastnosti, ovladatelnost, světlou výšku vozidla a kalibraci rychloměru.
- Jízda s opotřebovanými pneumatikami je velice nebezpečná, neboť je tím snížena účinnost brzděného účinku, přesnost řízení a schopnost přenosu hnací síly.
- Je nejlepší provést výměnu všech čtyřech pneumatik najednou. Pokud to není možné, alespoň vyměňujte najednou (v párech) obě kola přední nebo zadní nápravy. Výměna pouze jediného kola vážně ovlivní ovladatelnost vozidla.

## **VÝMĚNA KOL**

Pokud z jakéhokoliv důvodu vyměňujete diskové ráfky kol, ujistěte se, že se nové ráfky v průměru, šířce a zálisu shodují s původními.

## **VÝSTRAHA :**

**Kolo, které nemá odpovídající rozměr, může nepříznivě ovlivnit životnost ráfků a ložisek, brzděné charakteristiky, ovladatelnost, světlou výšku vozidla, vzdálenost mezi kolem a karoserií, vůle sněhových řetězů, kalibraci rychloměru, nastavení hlavních světlometů a výšku nárazníku.**

## ÚDRŽBA

### VÝMĚNA ŽÁROVEK VÝMĚNA ŽÁROVEK V HLAVNÍM SVĚTLOMETU

#### POZOR - Halogenové žárovky

- Při výměně žárovky použijte ochranné brýle. Před výměnou nechte žárovku vystydnout.
- Halogenové žárovky obsahují plyn, který je pod tlakem. Rozbitá halogenová žárovka se rozletí a může vymrštít úlomky skla.

- S halogenovou žárovkou pracujte vždy opatrně, vyvarujte se jejího poškrábání a odření. Pokud je žárovka rozsvícená, nesmí přijít do styku s tekutinou. Nikdy se žárovky nedotýkejte holými rukama. Mastnota z rukou může při rozsvícení žárovky způsobit její přehřátí a prasknutí. Světla zapínejte pouze tehdy, jsou-li žárovky uvnitř světlometů.
- Pokud dojde k poškození žárovky nebo k jejímu prasknutí, okamžitě ji vyměňte a starou žárovku likvidujte opatrným způsobem.

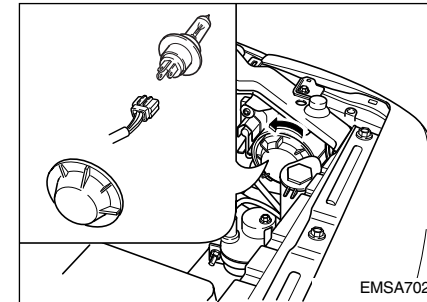

1. Otáčením proti směru hodinových ručiček uvolněte kryt žárovky hlavního světlometu (bajonetový uzávěr).
2. Odpojte konektor žárovky.

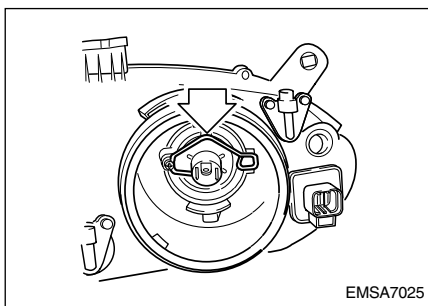

3. Odpojte přídržovací pružinu žárovky světlometu.
4. Vyjměte žárovku z úchytky, který má tři drážky.
5. Vložte novou žárovku světlometu do těchto drážek a připojte zpět přídržovací pružinu žárovky.
6. Připojte konektor hlavního světlometu.
7. Namontujte kryt žárovky hlavního světlometu a dotáhněte jej otáčením ve směru hodinových ručiček.

### **VÝMĚNA MLHOVÝCH PŘEDNÍCH SVĚTLOMETŮ (JE-LI SOUČÁSTÍ VÝBAVY)**

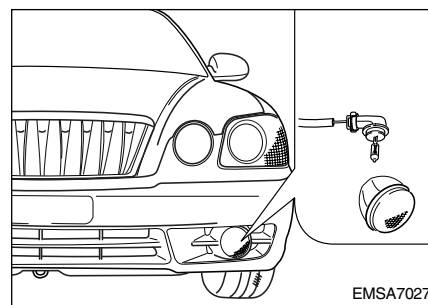

1. Otáčejte lůžkem žárovky v protisměru hod. ručiček a vytáhněte ho.
2. Do základního lůžka vložte novou žárovku
3. Nainstalujte opět základní lůžko žárovky .

### **VÝMĚNA ŽÁROVEK KOMBINOVANÝCH ZADNÍCH SVĚTEL**

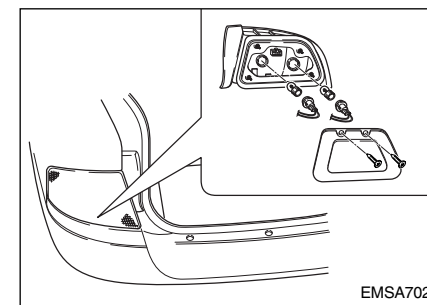

1. Sundejte kryt pomocí křížového šroubováku.
2. Otáčejte v protisměru hod ručiček lůžkem žárovky a vyjměte ho pak z krytu.
3. Žárovku zatlačte dovnitř a otočte jí o čtvrtinu v protisměru hod. ručiček a žárovku z jejího lůžka vytáhněte.

## ÚDRŽBA

4. Do lůžka vložte novou žárovku, zatlačte dovnitř, a aby se zablokovala ve správné pozici, otočte jí o čtvrtinu ve směru hod. ručiček.
5. Do jednotky kombinovaných zadních světel opět nainstalujte základní lůžko žárovky, a aby se lůžko zablokovalo ve správné pozici, otočte ho o čtvrtinu ve směru hod. ručiček.
6. Znovu nasadte kryt.

### VÝMĚNA ŽÁROVKY STROPNÍHO SVĚTLA

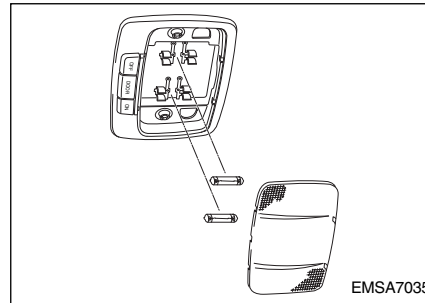

1. Stínidlo z drážky stropního světla jemně vypáče pomocí plochého šroubováku.
2. Opatrně vytáhněte světlo z lůžka.
3. Vložte do objímky novou žárovku, poté žárovku vtlačte směrem dovnitř a otočte s ní o čtvrt otáčky po směru hodinových ručiček, aby zapadla do správné polohy.
4. Srovnejte obě dvě drážky stínidla tak, aby lícovaly s drážkami ve stropě, a zatlačte stínidlo tak, aby drželo.

### VÝMĚNA ŽÁROVKY OSVĚTLENÍ POZNÁVACÍ ZNAČKY

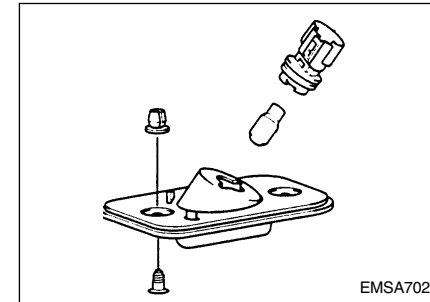

1. Za pomoci křížového šroubováku odmontujte dva upevňovací šrouby a vyjměte stínidlo.
2. Pootočte lůžkem o 90° proti směru hodinových ručiček a opatrně vyjměte lůžko z pouzdra.
4. Vložte do lůžka nové světlo.
5. Opatrně vložte lůžko do pouzdra a otočte ho o 90° po směru hodinových ručiček.
6. Znovu nasadte čočku a dva (2) montážní šrouby.

### **VÝMĚNA ŽÁROVKY STŘEDNÍHO BRZDOVÉHO SVĚTLA**

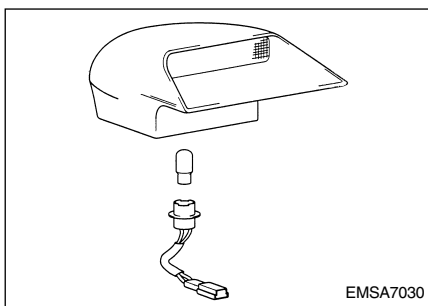

1. Odstraňte kryt a pootočte lůžkem světla proti směru hodinových ručiček, poté jej vyjměte z pouzdra.
2. Vtlačte světlo dovnitř, pak jím pootočte o 90° proti směru hodinových ručiček a vyjměte světlo z lůžka.
3. Vložte do lůžka nové světlo, pak vtlačte světlo dovnitř a pootočte jím o 90° proti směru hodinových ručiček a vyjměte světlo z lůžka.

4. Znovu nainstalujte lůžko světla do kombinace zadní světelné soustavy a pootočte jím o 90° po směru hodinových ručiček, aby lůžko zapadlo na místo.
5. Znovu nasadte kryt.

### **VÝMĚNA ŽÁROVEK SVĚTEL V PROSTORU NOSIČE ZAVAZADEL (EXISTUJE-LI)**

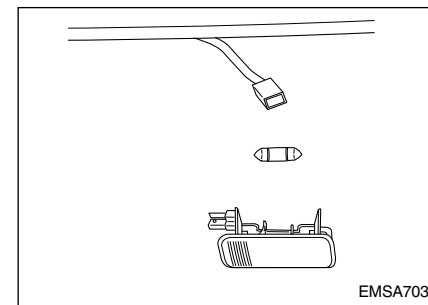

1. Použitím normálního šroubováku odstraňte kryt světla, které se nachází v prostoru zavazadel .
2. Jakmile jste žárovku vyměnili, kryt znovu nainstalujte.

# ÚDRŽBA

## PŘEHLED MAZIV

### ***DOPORUČENÁ MAZIVA***

Abyste dosáhli patřičného výkonu a dlouhé životnosti motoru i hnacího agregátu, používejte pouze maziva odpovídající kvality. Použití správných maziv také zvyšuje účinnost motoru, což sníží spotřebu paliva.

V současné době jsou dostupné oleje označované jako „Energy Conserving Oil“. Kromě jiných výhod tyto oleje zajišťují snížení spotřeby paliva, které je potřebné k překonání tření motoru. Z hlediska jednoho dne je tato úspora nevýznamná, ale z pohledu roční spotřeby znamená významnou finanční a energetickou úsporu.

Maziva a kapaliny jsou doporučeny pro Vaše vozidlo:

Mazivo	Označení
Motorový olej <sup>*1)</sup>	API SG nebo SH
Olej mechanické převodovky	API GL-4 (SAE 75W-90)
Olej automatické převodovky	SK ATF SP-III nebo Diamond ATF SP-III
Kapalina posilovače řízení	PSF-3
Brzdová/Spojková kapalina	SAEJ1703 nebo FMVSS116 DOT-3 nebo DOT-4

<sup>\*1)</sup> Viz čísla doporučené viskozity SAE na následující straně.

Teplotní rozmezí pro čísla viskozity podle SAE										
Teplota	°C	-30	-20	-10	0	10	20	30	40	50
	(°F)	-20	0	20	40	60	80	100	120	
Motorový olej	5W-30		30							
	5W-20		20W-20				40			
	10W-30									
	10W-40			10W-50						
	20W-40				20W-50					



---

## ***DOPORUČENÉ VISKOZITY PODLE SAE***

### **UPOZORNĚNÍ :**

**Před kontrolou hladiny nebo vypouštěním jakéhokoliv maziva se vždy ujistěte, že plocha okolo plnicího uzávěru, vypouštěcí zátky nebo měrky hladiny oleje jsou čisté. Obzvláště důležité je to v případě prашných nebo písčitých cest nebo při používání vozidla na nezpevněné vozovce. Očištěním zátky a měrky zabráníte kontaminaci motoru nečistotami a drobnými kaménky, které by jej mohly poškodit.**

Viskozita motorového oleje (hustota) má vliv na spotřebu paliva a chování v chladném počasí (spouštění motoru a průtok oleje). Olej s nižší viskozitou poskytuje úspornější provoz a lépe se chová v chladném počasí, avšak pro uspokojivé mazání za vyšších okolních teplot je třeba použít olej s viskozitou vyšší.

Používání olejů s jinou viskozitou, než je doporučena, by mohlo mít za následek poškození motoru.

Při koupi oleje uvažte teplotní rozmezí, ve kterém budete své vozidlo provozovat do další výměny oleje. Pak podle tabulky zvolte doporučenou viskozitu oleje.

# ÚDRŽBA

---

## **PÉČE O VZHLED VOZIDLA**

### ***OBECNÉ ZÁSADY PÉČE O VZHLED VOZIDLA***

Při požívání jakéhokoliv chemického čisticího prostředku nebo leštidla je velice důležité, abyste dodrželi pokyny výrobce. Přečtěte si všechna varování a výstrahy, které najdete na obalu přípravku.

### ***PÉČE O LAK KAROSERIE***

#### ***MYTÍ***

Abyste lak svého vozidla ochránili před prorezivěním a opotřebením, často a důkladně lak umývejte za použití vlažné nebo studené vody, a to nejméně jednou měsíčně. Zvláštní pozornost věnujte odstraňování jakýchkoliv nánosů soli, špíny, bláta nebo jiných cizorodých materiálů.

Udržujte vypouštěcí otvory na spodních hranách dveří a podběhy v čistotě. Hmyz, dehet, smůla ze stromů, výkaly ptáků, průmyslový odpad a podobné usazeniny mohou poškodit lak vozidla,

pokud nejsou okamžitě odstraněny. Čistá voda nemusí vždy smýt všechny tyto nánosy úplně. Můžete použít jemné šampony, které jsou určeny k umývání lakovaných povrchů.

#### **UPOZORNĚNÍ :**

**Nepoužívejte tvrdé šampony, chemické prostředky nebo horkou vodu a neomývejte vozidlo, které je vystavené přímému slunečnímu záření, nebo jehož povrch je horký.**

Po umytí vozidlo pečlivě opláchněte vlažnou nebo studenou vodou. Nedopusťte, aby šampon na laku zaschl.

#### **VÝSTRAHA :**

**Po umytí prověřte brzdy vozidla pomalou jízdou, abyste se ujistili, zda se do brzd nedostala voda. Pokud je brzdící účinek nižší, brzdy vysušte lehkým sešlapováním brzdového pedálu při pomalé jízdě.**

## **VOSKOVÁNÍ**

Vozidlo voskujte pouze tehdy, pokud na laku nejsou žádné kapky vody. Před voskováním vozidlo vždy omyjte a vysušte. Použijte kvalitní tekutý vosk, pastu nebo leštěnku a vždy dodržujte pokyny výrobce. Voskujte i všechny kovové ozdobné doplňky karoserie - udržujete je tak trvale lesklé a v dobrém stavu.

*Při odstraňování oleje, dehtu a podobných materiálů pomocí čističe skvrn většinou dojde i k odstranění ochranné vrstvy vosku z laku. Tyto plochy je nutné převoskovat a to dokonce, i když zbytek vozidla to ještě nevyžaduje.*

---

#### **UPOZORNĚNÍ :**

- **Stírání prachu nebo špíny z laku pomocí suchého hadříku lak poškrábe.**
- **Na čištění chromovaných dílů nebo dílů z eloxovaného hliníku nepoužívejte ocelovou vatu, abrazivní čisticí prostředky nebo koncentrované saponáty obsahující vysoké množství zásaditých nebo kyselých činidel. Mohli byste tím porušit ochranný povlak a způsobit změnu odstínu nebo celkové zhoršení kvality laku.**

#### **DROBNÉ OPRAVY LAKU**

Hluboké vrypy v laku nebo místa odřená od odletujících kamínků by měla být urychleně opravena. Nechráněný kov rychle koroduje a může dojít k rozsáhlému poškození vyžadujícímú nákladné úpravy.

#### **UPOZORNĚNÍ :**

**Pokud je Vaše vozidlo poškozeno a vyžaduje opravu nebo výměnu kovových součástí, ujistěte se, že je servis opatří ochrannou vrstvou antikoročního přípravku.**

#### **PÉČE O SVĚTLÉ KOVOVÉ POVRCHY**

- K odstranění zbytku asfaltu a hmyzu použijte výhradně odstraňovač asfaltu, nikdy škrabku nebo jiné ostré předměty.
- K ochraně kovových povrchů před korozí naneste na součásti vrstvu voskovacího přípravku nebo ochranného přípravku na chromované povrchy a rozetřete jej do vysokého lesku.
- V zimním období nebo v přímořských oblastech chraňte kovové součásti silnější vrstvou voskovacího nebo ochranného přípravku. Pokud je třeba, naneste na součásti vrstvu bílé nebo žluté vazelíny nebo jiného ochranného prostředku.

# ÚDRŽBA

---

## **ÚDRŽBA PODVOZKOVÉ ČÁSTI**

Látky způsobující korozi, které se používají k ošetření vozovek proti sněhu, ledu nebo prachu, se mohou zachytit na podvozku. Pokud tyto látky nejsou odstraněny, mohou způsobit zrychlené korodování podvozkových částí, např. palivového potrubí, rámu a výfukové soustavy, přestože jsou tyto součásti opatřeny ochranou proti korozi. Proto alespoň jednou měsíčně umývejte podvozkovou část vozidla a podběhy kol, obzvláště ke konci zimního období. K mytí používejte vlažnou nebo studenou vodu. Mytí těchto částí věnujte zvýšenou pozornost, protože bláto a špína mohou být obtížně viditelné. Spodní hrany dveří, podběhy a nosníky rámu mají otvory pro výtok vody, které nesmějí být zaneseny špínou; nahromaděná voda v těchto místech by mohla způsobit rezavění. Namočení usazenin bez jejich odstranění způsobí více škody než užítku.

## **VÝSTRAHA :**

**Po umytí prověřte brzdy vozidla pomalou jízdou, abyste se ujistili, zda se do nich nedostala voda. Pokud je účinnost brzd snížena, brzdy vysušte lehkým sešlapováním brzdového pedálu během pomalé jízdy.**

## **PÉČE O HLINÍKOVÁ KOLA**

Hliníková kola jsou opatřena ochrannou vrstvou bezbarvého laku.

- Při ošetřování hliníkových disků kol nepoužívejte obrušující čistidla, leštící emulze, rozpouštědla, nebo drátěné kartáčky. Mohlo by dojít k poškození nebo poškrábání laku.
- Používejte pouze jemné šampony nebo neutrální čistící prostředky a povrch pečlivě omyjte vodou. Po jízdě na vozovkách, které byly ošetřeny solí, nezapomeňte očistit také samotná kola. Tím předejdete korozi.
- Kola neošetřujte autokartáči s vysokou rychlostí otáčení.

---

## **PÉČE O INTERIÉR VOZIDLA**

### ***OBECNÉ ZÁSADY PÉČE O INTERIÉR VOZIDLA***

Chraňte palubní desku a ostatní díly interiéru před kontaktem s kyselinami a rozpouštědly (jako jsou např. parfémů a kosmetické oleje). Mohou způsobit poškození nebo změnu odstínu. Pokud dojde k jejich kontaktu s palubní deskou, okamžitě ji otřete.

### ***ČIŠTĚNÍ ČALOUNĚNÍ A DOPLŇKŮ INTERIÉRU VINYL***

Nejprve z vinylových částí pomocí ručního kartáče nebo vysavače odstraňte prach a špínu. Poté vinylový povrch očistěte čisticím prostředkem na vinylové povrchy.

## ***TEXTILIE***

Nejprve z látky pomocí ručního kartáče nebo vysavače odstraňte prach a špínu. Poté povrch vyčistěte pomocí jemného mýdlového roztoku, který se používá na čalounění a koberce. Vzniklé skvrny okamžitě odstraňte pomocí čističe skvrn. Pokud nejsou skvrny odstraněny okamžitě po svém vzniku, může dojít k zapuštění skvrny nebo k narušení barevného odstínu. Špatná péče o textilie může také ovlivnit jejich nehořlavost.

## **VÝSTRAHA :**

**Používání jiných než doporučených čisticích prostředků a postupů při čištění mohou ovlivnit vzhled textilií a jejich nehořlavost.**

## ***ČIŠTĚNÍ POPRUHŮ TŘÍ- BODOVÝCH PÁSŮ***

Popruhy třibodových pásů očistěte jakýmkoliv mýdlovým roztokem, který se používá na čištění čalounění a koberců. Dodržujte pokyny, které jsou přiloženy k mýdlu. Nepoužívejte bělidel nebo barviv na popruhy pásů, protože to by je mohlo oslabit.

## ***ČIŠTĚNÍ OKNA ZE VNITŘÍ***

Pokud dojde k zamlžení vnitřní strany oken (skla jsou pokryta mastným, olejovým nebo voskovitým povlakem), měli byste skla vyčistit čisticím prostředkem na okna. Dodržujte pokyny uvedené na obalu.

## **UPOZORNĚNÍ :**

**Neškrábejte a nedřete povrch vnitřní strany skla zadního okna. To by mohlo poškodit elektrické drátky odmrazovače zadního skla.**

# SPECIFIKACE

---

Specifikace .....8-2

# SPECIFIKACE

## SPECIFIKACE

Specifikace zde uvedené jsou jen čistě informativního rázu.  
V případě, že si přejete mnohem přesnější a aktuálnější informace, prověřte je společně s oprávněným prodejcem Kia.

### ROZMĚRY

(Jednotka: mm)

Charakteristiky	4 dveřový Sedan
Délka	4720
Šířka	1815
Výška	1410
Rozchod přední	1540
Rozchod zadní	1520
Rozvor	2700

## HMOTNOSTI

(Jednotka: kg)

Charakteristiky		4 dveřový Sedan			
Motor		2000cc		2500cc	
Řazení		MT	AT	MT	AT
General	GVWR	1860	1870	1870	1880
	Pohotovostní hmotnost	1485	1495	1495	1505
Evropa	GVWR	1985	1985	2000	2000
	Pohotovostní hmotnost	1403-1483	1415-1496	1412-1489	1425-1502

CVWR : Celková hmotnost vozidla

## KLIMATIZACE

Chladivo odpovídá normě SAE J639	R 134a
Max.pracovní objem	680 ± 25g (23 ~25 oz.)

## ŽÁROVKY

žárovky		Watt
Přední	Světla	55
	Směrovky/poziční světla	21
	Mlhová světla (je-li součástí výbavy)	55
	Boční směrová světla (je-li součástí výbavy)	5
Zadní	Koncová a brzdová světla	21/5
	Směrová světla	21
	Světlo pro jízdu nazpět	16
	Mlhová světla (je-li součástí výbavy)	21
	Střední brzdové světlo	21
	Osvětlení SPZ	5
Vnitřní osvětlení	Osvětlení interiéru	10
	Osvětlení zavazadlového prostoru (je-li součástí výbavy)	5

## PNEUMATIKY

<Jednotka: kPa (kg/cm<sup>2</sup>, psi)>

Rozměry		
Pneumatiky	195/70R14	205/60R15
Tlak V	Hustící tlak kPa (kg/cm <sup>2</sup> , psi)	
	210 (2,1, 30)	

## POJISTKY

Prosíme Vás, abyste se podívali do seznamu na heslo „pojistky“.

## PŘEVODOVÝ POMĚR

Charakt eristiky	M/T		A/T	
	2000cc	2500cc	2000cc	2500cc
1°	3,455	←	2,842	←
2°	1,952	←	1,529	←
3°	1,296	←	1,000	←
4°	0,943	←	0,712	←
5°	0,775	←	-	-
Jízda zpět	3,455	←	2,480	←



## SPECIFIKACE

### MOTOR

Charakteristiky	2,0	2,5
Vrtání / Zdvih	85 x 88	84 x 75
Zdvihový objem válců	1997	2493
Kompresní poměr	10±0,2	10±0,2
Pořadí zapalování	1-3-4-2	1-2-3-4-5-6
Volnoběžné otáčky	800±100	700±100

### ELEKTRICKÉ ZAŘÍZENÍ

Charakteristiky	2,0	2,5
Baterie	MF55AH nebo MF68AH (je-li součástí výbavy)	
Alternátor	13,5V-95A/13,5V-110A (je-li součástí výbavy)	
Startér	M/T	12V-1,2Kw
	A/T	12V-1,2Kw
Svíčky	Vzdálenost v (mm)	1,0~1,1 (0,7~0,8)
	Typ	BPR6ES-11 RN9YC4 (BPR6ES) (RN9YC)
		PFR5N-11 RC10PYPB4 (BKR5ES)

### KAPACITA

(Jednotka : Litry)

Charakteristiky	2,0	2,5
Olej motoru	4,3	4,8
Chladič	M/T	6,3
	A/T	6,5
Olej převodu	M/T	2,1
	A/T	7,8
Palivová nádrž	65	

MT : Manuální převodovka

AT : Automatická převodovka

# REJSTŘÍK

---

## A

Airbagy - přidavný zádržný systém . . . . .	3-44
Akumulátor . . . . .	7-24
Anténa . . . . .	3-68
Automatická převodovka . . . . .	4-7
Automatická převodovka . . . . .	7-18
Automatický výhřevný a chladicí řídicí systém . . . . .	4-50

## B

Bezklíčový vstupní systém. . . . .	3-4
Bezpečnostní pásy . . . . .	3-24
Brzdová soustava . . . . .	4-12
Brzdy a spojka . . . . .	7-15

## C

Chladicí soustava motoru . . . . .	7-12
Čistič vzduchu. . . . .	7-21

## D

Doplňky interiéru. . . . .	4-35
Držáky pohárků a odkládací přihrádka na středovém panelu . . . . .	3-63

## I

Imobilizér . . . . .	3-8
Informační štítky . . . . .	5-21

## J

Jak používat tuto příručku . . . . .	1-2
Je-li poškozena pneumatika . . . . .	6-18

## K

Kapota. . . . .	3-55
Klíče . . . . .	3-3
Komu svěřit servis. . . . .	7-2

## L

Lišty stěračů. . . . .	7-22
------------------------	------

## M

Maziva a kapaliny . . . . .	7-20
Mechanická převodovka . . . . .	4-6
Motorový olej a čisticí oleje . . . . .	7-10
Motorový prostor. . . . .	7-8

# REJSTŘÍK

---

## N

Nastavitelný volant . . . . .	4-17
Nouzové spouštění . . . . .	6-4

## O

Ochrana elektrické instalace. . . . .	6-8
Odmrazovač zadního okna. . . . .	4-34
Odmrazování a odmlžování čelního skla (Automatický typ) . .	4-59
Odmrazování a odmlžování čelního skla (Ruční typ). . . . .	4-57
Osvětlení interiéru . . . . .	3-62
Osvětlení . . . . .	4-27
Osvětlený válec dveřního klíče. . . . .	3-10
Ovládací prvky pro vytápění a větrání . . . . .	4-43
Ovládání světla přístrojové desky (Reostat) . . . . .	4-26

## P

Palivové nároky . . . . .	5-2
Parkovací brzda. . . . .	7-16
Péče o interiér vozidla . . . . .	7-39
Péče o vzhled vozidla . . . . .	7-36
Pneumatiky a kola . . . . .	7-26
Poplašný systém proti krádeži . . . . .	3-6

## 9-2

Posilovač řízení . . . . .	4-17
Posilovač řízení . . . . .	7-17
Posuvná střecha . . . . .	3-65
Před jízdou . . . . .	5-5
Přední okna . . . . .	3-13
Přehled interiéru a exteriéru . . . . .	2-2
Přehled maziv . . . . .	7-34
Přehled přístrojového panelu . . . . .	2-3
Přehřívání . . . . .	6-3
Přetížení . . . . .	5-21
Příhrádka na brýle . . . . .	3-65
Přístroje . . . . .	4-20
Přístrojová deska . . . . .	4-18

## R

Rady pro ekonomický provoz . . . . .	5-7
Řízení cestovní rychlosti . . . . .	4-39

## S

Sedadla . . . . .	3-16
Sít na zavazadla . . . . .	3-70
Specifikace . . . . .	8-2

# REJSTŘÍK

---

Spínací skříňka .....	4-2
Spuštění motoru .....	4-4
Stěrače a ostříkovače .....	4-31
Systém automatické kontroly trakce .....	4-42
Systém řízení emisí .....	5-3

## T

Tažení přívěsu .....	5-12
----------------------	------

## U

Údržba prováděná uživatelem .....	7-6
Ukazatele a kontrolky .....	4-22

## V

Varovné osvětlení .....	6-2
Víko palivové nádrže .....	3-57
Víko zavazadlového prostoru .....	3-53
Vlečení .....	6-16
Volant .....	3-59
Výměna žárovek .....	7-30

## Z

Záběh vozidla .....	1-3
Zamykání dveří .....	3-10
Zpětná zrcátka .....	3-59
Zvláštní jízdní podmínky .....	5-8